

HAZET[®]

Das Werkzeug



Chyby vyhrazeny
WHB24/CS/CZ/0



Strana
18 – 115

***Provozní a
díleňské zařízení***



Strana
116 – 283

Ruční nářadí



Strana
284 – 331

Nářadí pro utahovací moment



Strana
332 – 387

***Nářadí na stlačený vzduch
Aku nářadí***



Strana
388 – 407

***Díleňské potřeby
Ochrana zdraví při práci***



Strana
408 – 499

Speciální nářadí
Přehled použití strana 409



Strana
500 – 528

***Jednotlivé součásti a náhradní díly
Informace***



- **Dílenský vozík *Assistent*** Strana 35–46
- **Pracovní stoly *Assistent* / skříňky** Strana 47–51
- **Příslušenství dílenského vozíku / dílenského stolu** Strana 52–57
- **Dílenský vozík *Assistent* se sortimentem** Strana 58–84

- **Dílenský stůl *Assistent* se sortimentem** Strana 84–87
- **Nástrojový kufrík** Strana 88–90
- **Sady nářadí** Strana 91–93
- **Nástrojové moduly** Strana 94–115

- **Klíče na šrouby** Strana 118–128
- **Program nástrčných klíčů** Strana 129–195
 - 8.3 ¼ od strany 142 10.3 ¾ od strany 152 12.3 ½ od strany 163
 - 20.3 ¾ od strany 187 25.1 od strany 192
 Nástroje **TORX**® od strany 194
- **Šroubováky/bity** Strana 196–228
- **Kleště** Strana 229–243

- **Kladiva/sekáče/důlčíky** Strana 244–250
- **Stahovací nářadí** Strana 251–259
- **Brusná, dělicí a obráběcí technika** Strana 260–264
- **Opravy závitů** Strana 265–267
- **Měřicí technika** Strana 268–269
- **Nářadí s ochrannou izolací / elektrikářské nářadí** Strana 270–283

- **Nářadí pro utahovací moment** Strana 284–331
 - SYSTÉM 5000 CT / SYSTÉM 5000 CLT Strana 308–311
 - SYSTÉM 6000 CT Strana 311–319
 - SYSTÉM 7000 sTAC Strana 320–321
 - SYSTÉM 6300 CT Strana 323–324

- **Momentový šroubovák** Strana 322
- **Nástrčné nářadí** Strana 325–328
- **Zkoušečky utahovacích momentů a příslušenství** Strana 328–331

- **Pneumatické nářadí** Strana 332–379
 - Rázový utahovák Strana 343–348
 - Pneumatické ráčny Strana 349–351
 - Vrtačky a brusky Strana 352–366
 - Pistole na slepé nýty Strana 367
 - Vyfukovací nářadí Strana 368–370
 - Zařízení pro huštění a měření pneumatik Strana 371

- Tukové lisy, stříkací pistole, sací/ofukovací pistole Strana 372–373
- Pneumatické spojovací díly Strana 374–377
- Pneumatické příslušenství Strana 377–379
- **Aku přístroje / elektrické přístroje** Strana 380–387
 - Aku rázový utahovák Strana 382–384
 - Akumulátorová vrtačka / úhlová bruska / šavlová pila Strana 384–386
 - Horkovzdušné ruční přístroje Strana 387

- **Diagnostika / endoskopická technika** Strana 393–395
- **Lampy/svítlidla** Strana 396–400
- **Dílenská lehátka / sedátka · podložky na podlahu** Strana 401

- **Mazací technika** Strana 402–405
- **Všeobecné dílenské potřeby** Strana 406
- **Ochrana při práci** Strana 407

- **Osobní vozidla** Strana 411–483
 - Motor Strana 411–433
 - Převodovka Strana 434
 - Olejevý servis Strana 435–439
 - Servis brzd Strana 440–447
 - Podvozek Strana 448–468
 - Elektrický systém / servis baterií Strana 469–473
 - Karoserie / vnitřní vybavení Strana 474–483

- **Užitková vozidla** Strana 483–499
 - Motor Strana 483–487
 - Olejevý servis Strana 487–488
 - Servis brzd Strana 488–490
 - Podvozek Strana 491–498
 - Elektrický systém / servis baterií Strana 498–499
 - Karoserie / vnitřní vybavení Strana 499

- **Jednotlivé součásti a náhradní díly** Strana 500–509
- **Srovnání** Strana 510–511
- **Obsah A – Z** Strana 512–515
- **Číselný seznam** Strana 516–517

- **Obchodní podmínky** Strana 518–519
- **Všeobecné bezpečnostní pokyny** Strana 520
- **Zlepšovací návrh** Strana 527
- **Záruka společnosti HAZET** strana 528

| HAZET No. | Strana | HAZET No. | Strana | HAZET No. | Strana | HAZET No. | Strana | HAZET No. | Strana | HAZET No. | Strana |
|------------|-----------------|-----------|---------------|-----------|--------------|-----------|----------|-----------|---------------|-----------|--------------|
| 0-7 ☐ | 91 | 450N | 122 | 802 | 204 | 856 ☐ | 144 | 906 ☐ | 163 | 1104S | 193, 498 |
| 0-20 ☐ | 92, 273 | 450N ☐ | 94, 122 | 802-PH | 204 | 858 | 150 | 914 | 167 | 1105S | 194 |
| 0-111 ☐ | 50 | 450NA | 122 | 802-PZ | 204 | 863 | 145 | 915 | 168 | 1106S | 194 |
| 0-179 ☐ | 273 | | | 802 ☐ | 107, 205 | 863-Bit | 146, 224 | 916 | 165-167 | 1107S | 194 |
| 0-1900 ☐ | 93, 474 | 600LG | 124 | 802-TH | 204 | 865 | 147 | 917 | 177 | 1114 | 192 |
| 0-2500 ☐ | 68-69 | 600LG ☐ | 125 | 802TH ☐ | 108, 205 | 866 | 147 | 917/918KV | 278 | 1115 | 192 |
| | | 600N | 123 | 803 | 207 | 866BH | 226 | 918 | 177 | 1115 ☐ | 192 |
| 111 | 50 | 600N ☐ | 94, 123-124 | 803-PH | 208 | 866U | 146 | 919 | 177 | 1116 | 192 |
| 111 ☐ | 49 | 600NA | 124 | 803-PZ | 208 | 867 | 151 | 920 | 177 | 1116 ☐ | 192 |
| 111L | 49 | 603 | 125 | 803 ☐ | 107-108, 208 | 868 | 151 | 932 ☐ | 164 | 1117 | 193 |
| 112 | 50 | 603 ☐ | 95, 125 | 803-T | 208 | 869 | 151 | 953HP ☐ | 163 | 1121 | 193 |
| 112 ☐ | 50 | 606 | 126 | 803LG | 208 | 870 | 151 | 954N ☐ | 163 | 1158 | 193 |
| 130 | 49 | 606 ☐ | 95, 126 | 803LG-PH | 208 | 871 | 151 | 958 | 176 | | |
| 150 | 274 | 609 | 128 | 803LG-T | 208 | 880 | 156 | 958-28 | 178 | 1520 ☐ | 88-89 |
| 150 ☐ | 274-275 | 610N | 126 | 804VDE ☐ | 278 | 880 | 152 | 958N ☐ | 177 | 1557 ☐ | 194-195 |
| 161-Z | 52 | 610N ☐ | 95, 127 | 805 | 209 | 880-Z | 154 | 960MGT | 149, | | |
| 161N-Z | 52 | 612 | 128 | 805 ☐ | 108, 209 | 880A | 157 | | 158, 170 | 1750 | 255 |
| 161T | 52-53 | 612N | 128 | 805C | 209 | 880AKF | 158, 414 | 980 | 171 | 1774 | 259 |
| 162C-Z | 53-54 | 615S | 419 | 808 | 209 | 880AMGT | 158, 414 | 985 | 171 | 1775N | 257 |
| 163 | 115 | 630 | 127 | 810 | 206 | 880AZ | 157 | 985 ☐ | 171 | 1775N ☐ | 257 |
| 163 ☐ | 94, 96-114, | 630 ☐ | 95, 127-128 | 810-PH | 206 | 880E | 159 | 985S | 184 | 1776 | 255, 483 |
| | 176-177, | 630A | 128 | 810-PZ | 206 | 880G | 157 | 985S ☐ | 184 | 1778 | 259 |
| | 195, 280, 440 | 630KV | 276 | 810 | 207 | 880G-E | 159 | 986 | 172 | 1779 | 458-459 |
| 165 | 90 | 630KV ☐ | 114, 276 | 810-T | 207 | 880G-E ☐ | 159 | 986 ☐ | 99-100, | 1780 | 257, 459 |
| 166C | 44 | 650 | 467 | 810BH | 225 | 880G | 154 | | 173-174 | 1783 | 255 |
| 166N | 44 | 650K | 468 | 810BHK | 225 | 880GZ | 157, 434 | 986A | 173 | 1785 | 256 |
| 167-3 | 45 | 650RF | 468 | 810BMK | 225 | 880KF | 158, 414 | 986KK | 173 | 1786S | 257 |
| 167-3S | 46 | 652 | 468 | 810PZ | 207 | 880KV | 277 | 986L | 172 | 1786S ☐ | 256 |
| 167-Z | 54 | 653 | 468 | 810R | 225 | 880KV ☐ | 114, 276 | 986LGV | 278 | 1787-Z | 257 |
| 167T | 46 | 654 | 468 | 810SPC | 225 | 880LG | 156 | 986SL | 173, 417 | 1787F-Z | 256 |
| 173-Z | 52, 54 | 665 | 467 | 810T | 207 | 880LG-E | 159 | 990 | 174, 417 | 1787LG | 257 |
| 177 | 35, 59 | 666 | 468 | 810TSPC ☐ | 110, 207 | 880LG | 154 | 990 ☐ | 100, 175 | 1787LG ☐ | 257 |
| 177 ☐ | 59 | | | 810U | 205 | 880MGT | 158, 414 | 990LG | 174, 417, 465 | 1787S | 255 |
| 177W | 47, 85 | 705 | 467 | 810U-PH | 206 | 880N | 152 | 990S | 185 | 1788N | 258 |
| 177W ☐ | 85 | 715 | 497 | 810U ☐ | 110, 206 | 880S-Z | 162 | 990S ☐ | 185 | 1788N ☐ | 258 |
| 177W-Z | 54 | 720 | 497 | 810VDE | 279 | 880SE | 162 | 990SLG | 174, 417 | 1788T | 258-259, 485 |
| 178N | 37, 60 | 730 | 248 | 810VDE-PH | 279 | 880TZ | 157 | 991 | 175, 417 | 1788T ☐ | 258 |
| 178N ☐ | 60 | 730HS-Z | 248 | 810VDE-E | 115, 279 | 880TZ ☐ | 98, 154 | 992 | 175 | 1789 | 256 |
| 179-Z | 55 | 731 | 248 | 810VDE-T | 279 | 880Z | 156 | 992 ☐ | 175 | 1790 | 459, 491 |
| 179N | 39, 63, 65, 67, | 740 | 248 | 821 | 262 | 880ZN | 153 | 992H | 175 | 1792 | 255 |
| | 71, 73 | 741 | 248 | 822 | 262 | 882 | 152-153 | 992LG | 176, 417 | | |
| 179N ☐ | 71 | 745 | 249 | 823 | 262 | 885N | 153 | 992SLG | 176, 417 | 1802 | 232 |
| 179N-Z | 53-57, 406 | 745A | 249 | 824 | 261 | 888ZN | 153 | 992T | 176 | 1802M | 232 |
| 179NW | 48, 87 | 746 | 249 | 824-6 | 261 | | | 992T ☐ | 106, 175 | 1802VDE | 280 |
| 179NW ☐ | 87 | 747 | 249 | 825 | 262 | 900 | 168 | 995S | 186 | 1803 | 232 |
| 179NW-Z | 56-57 | 748A | 249 | 828 | 210, 482 | 900 ☐ | 163, 171 | | | 1803M | 232 |
| 179NXL | 41, 75, 77, 79 | 748B | 249 | 828 ☐ | 110, 211 | 900AKF | 170, 414 | 1000 | 188 | 1803VDE | 280 |
| 179NXL ☐ | 75, 77, 79 | 748C | 249 | 828-T | 210 | 900AMGT | 170, 414 | 1000 ☐ | 100, 187 | 1804N | 233 |
| 179NXL-Z | 53, 56 | 748LGB | 249 | 828LG | 210, 482 | 900AZ | 169 | 1000AZ | 189 | 1804VDE | 280 |
| 179NXXL | 42, 81 | 750 ☐ | 249 | 828LG-T | 211, | 900AZ ☐ | 164 | 1000AZ ☐ | 187 | 1810 | 234 |
| 179NXXL ☐ | 81 | 751 ☐ | 249 | | 480-481 | 900E | 171 | 1000S | 190 | 1816 | 233, 482 |
| 179NXXL-Z | 53, 56 | 751HS ☐ | 250 | 829KK | 211 | 900HL | 164 | 1000S-Z | 191 | 1816VDE | 281 |
| 179NXXLD | 43, 84 | 751KHS | 250 | 829KKT | 211 | 900KF | 170, 414 | 1000SLG | 190 | 1826VDE | 281 |
| 179NXXLD-Z | 53, 57, | 751LHS ☐ | 250 | 839 | 209, 280 | 900KV | 278 | 1000Z | 189 | 1841A | 233 |
| | 406 | 752 | 240 | 840 | 265 | 900KV ☐ | 115, 278 | 1000Z ☐ | 187 | 1841AVDE | 281 |
| 179W-Z | 55 | 753 | 239 | 840 | 265 | 900LG | 168 | 1002 | 187 | 1841B | 233 |
| 180-Z | 52, 54-55, 57 | 755 | 240 | 841 | 265 | 900LG ☐ | 99 | 1002Z | 187 | 1841BVDE | 281 |
| 190 | 88 | 757 | 239 | 842AG | 266 | 900MGT | 170, 414 | 1003S | 191, 497 | 1841MA | 233 |
| 190L | 89-90, 386 | 758 | 239 | 842AIG ☐ | 266 | 900S | 178 | 1004S | 190, 498 | 1841MB | 233 |
| 190L ☐ | 88 | 759N-VDE | 281 | 842N | 266 | 900S-E | 184 | 1005S | 191 | 1845 | 111, 236 |
| 195 | 401 | 760 | 234 | 844 | 265 | 900S | 105, 178 | 1006S | 191 | 1845A | 235 |
| 196VDE ☐ | 282 | 760N | 234 | 844 ☐ | 266 | 900S-Z | 186 | 1007S | 191 | 1845B | 235 |
| 197 | 402, 406 | 772 | 467 | 847 | 267 | 900SK | 179 | 1010 | 189 | 1845C | 235 |
| 198 | 403 | 772 ☐ | 497 | 848Z | 157, 170 | 900SK ☐ | 178-179 | 1012 | 189 | 1845D | 236 |
| 198-1 | 402 | 790 | 418 | 849 | 267 | 900SLG | 179-180 | 1014 | 188 | 1846A | 236-237 |
| 198-10 | 439 | 791 | 418-419 | 849AG | 267 | 900SR | 165 | 1015 | 188 | 1846B | 237, 447 |
| 198 ☐ | 439 | 792 | 418 | 849IG | 267 | 900SZ | 183, 465 | 1015 ☐ | 188 | 1846C | 237 |
| 199 | 403, 405 | 794 | 418 | 850 | 147 | 900SZ ☐ | 183, 466 | 1016 | 188 | 1846D | 237 |
| | | 794U | 418 | 850A | 147 | 900TZ | 169 | 1016 ☐ | 188 | 1847 | 238-239, |
| | | 795 | 418 | 850E | 148 | 900Z | 169 | | 190 | | 463-465 |
| 220 | 411 | 796 | 447 | 850HL | 145 | 900Z ☐ | 164 | 1018 | 190 | 1849 | 234, 412-413 |
| 279 | 123 | 797 | 447 | 850LG | 148 | 901SLG | 180 | 1021 | 190 | 1850 | 232 |
| | | 798 | 240-243, | 850LG-GE | 148, 433 | 902SLG | 181 | 1058 | 190 | 1850M | 232 |
| | | | 423-427 | 850SR | 145 | 903SLG | 181 | | | 1850VDE | 280 |
| 426 | 209 | 798 ☐ | 110, 243, 427 | 850TZ | 148 | 903SLG ☐ | 181 | 1100S | 193 | 1851 | 232 |
| 426 ☐ | 106 | 799 | 479-480 | 853 | 142 | 903SLG | 181 | 1100S-Z | 194 | 1851M | 232 |
| 428 | 210 | | | 854 | 142 | 903SPC ☐ | 181 | 1100SLG | 193 | 1860VDE | 281 |
| 428 ☐ | 106, 210 | | | 854T | 142 | 904SLG | 182 | 1100Z | 193 | 1862 | 281 |
| 428LG | 210 | | | 855 | 143 | 905 | 164 | 1100Z ☐ | 192 | 1863 | 282 |
| 450KV | 275 | 801NK | 205 | | | 905SLG | 182-183 | | | | |
| 450KV ☐ | 114, 276 | 801NK-PH | 205 | | | | | | | | |

Číselný seznam

☉ = Samostatný / náhradní díl ☐ = Sada / Sortiment

| HAZET No. | Strana | HAZET No. | Strana | HAZET No. | Strana | HAZET No. | Strana | HAZET No. | Strana | HAZET No. | Strana |
|-----------------|--------------|--------------|-----------------------------|---------------|--------------------|------------------|-------------------------|----------------|----------|-------------------|------------------|
| 1905..... | 474 | 2145..... | 269 | 2304..... | 227, 322 | 4672..... | 472 | 6001 ☐..... | 322 | 9000-040..... | 355, 376 |
| 1911..... | 474 | 2147..... | 269 | 2304 ☐..... | 220-222 | 4673..... | 472 | 6200-1CT..... | 315-317 | 9000-041..... | 376 |
| 1917N..... | 474 | 2147MS..... | 269 | 2311..... | 227 | 4675..... | 472, 499 | 6290 ☐..... | 318 | 9000-050-080..... | 377 |
| 1918N..... | 474 | 2150..... | 260 | 2505..... | 415 | 4680..... | 433 | 6292 ☐..... | 318 | 9005S..... | 180, 186 |
| 1919N..... | 475 | 2151..... | 395 | 2517..... | 420 | 4682..... | 264, 432-433 | 6300..... | 323-324 | 9006S..... | 186 |
| 1920N..... | 475 | 2152..... | 268, 275, 469 | 2521S..... | 466 | 4684..... | 432 | 6396..... | 325 | 900SLG6..... | 179, 497 |
| 1921..... | 475 | 2152N ☐..... | 469 | 2528..... | 438 | 4685-1..... | 491 | 6397..... | 325 | 900SZ6..... | 183-184 |
| 1922..... | 475 | 2153..... | 469 | 2530..... | 416 | 4685-2..... | 491 | 6399..... | 324 | 9007S..... | 186 |
| 1923..... | 475 | 2154..... | 268-269 | 2534..... | 250 | 4685-4..... | 492 | 6400 ☐..... | 318 | 9011M..... | 343 |
| 1927..... | 475 | 2154N..... | 268 | 2534-1..... | 481 | 4760..... | 416 | 6401..... | 325 | 9012-Z..... | 343-345, 377 |
| 1928K..... | 475 | 2155..... | 269 | 2540..... | 411 | 4766..... | 158, 415 | 6401-1..... | 325 | 9012ATT..... | 344 |
| 1929-1..... | 475 | 2155N..... | 269 | 2561..... | 420 | 4793 ☐..... | 432 | 6401S..... | 325 | 9012EL-SPC..... | 345 |
| 1930..... | 475 | 2156..... | 282 | 2567..... | 438 | 4795..... | 431 | 6408..... | 326 | 9012M..... | 343-344 |
| 1930-1..... | 475 | 2156VDE..... | 282 | 2579..... | 417 | 4797..... | 259, 485 | 6413..... | 326 | 9012PTT..... | 344 |
| 1931..... | 475 | 2157..... | 263 | 2582..... | 444 | 4797 ☐..... | 423 | 6414..... | 327 | 9012TT..... | 345 |
| 1932..... | 476 | 2158..... | 262, 282 | 2583..... | 460 | 4800..... | 428-431, 486 | 6414..... | 327 | 9013M..... | 346 |
| 1934..... | 477-478 | 2160..... | 403 | 2584-1..... | 173, 422 | 4800 ☐..... | 428, 485-486 | 6420..... | 327 | 9013TT..... | 346-347 |
| 1934N..... | 477 | 2160-1..... | 403 | 2584-13..... | 420 | 4801..... | 427 | 6423..... | 327 | 9014P..... | 348 |
| 1935-1938K..... | 478 | 2162..... | 377, 403-405 | 2584-8..... | 160, 440 | 4801 ☐..... | 427 | 6430..... | 327 | 9014TT..... | 347 |
| 1940-1943..... | 478 | 2163..... | 404 | 2584LG-1..... | 160, 463 | 4802..... | 487 | 6450C..... | 327 | 9020..... | 349 |
| 1944-1950..... | 478 | 2164 ☐..... | 250 | 2587..... | 411 | 4802..... | 487 | 6450D..... | 327 | 9021..... | 349-350 |
| 1951..... | 247 | 2165..... | 250 | 2588 ☐..... | 412 | 4803..... | 432 | 6602..... | 325 | 9022..... | 350-351 |
| 1952..... | 247 | 2166..... | 250 | 2592..... | 473 | 4810C..... | 431 | 6606D..... | 328 | 9023M..... | 349 |
| 1953..... | 246 | 2168..... | 484-485 | 2593..... | 458 | 4812..... | 393-395 | 6612C..... | 328 | 9030..... | 352 |
| 1953-Z..... | 247 | 2168-2..... | 419 | 2597..... | 480-481 | 4812 ☐..... | 395 | 6630C..... | 328 | 9032..... | 353-356 |
| 1959..... | 479 | 2169..... | 435-437, 487 | 2597-Z..... | 480 | 4850..... | 483 | 6630D..... | 328 | 9032-Z..... | 353-356, 363 |
| 1960..... | 476 | 2169 ☐..... | 437 | 2598..... | 481 | 4852..... | 482 | 6690..... | 328 | 9033..... | 356-362 |
| 1961..... | 476-477 | 2170..... | 437 | 2710..... | 458 | 4852 ☐..... | 482-483 | 7000STAC..... | 321 | 9033-2-Z..... | 356 |
| 1963..... | 477 | 2171..... | 438, 487-488 | 2730..... | 444 | 4900..... | 452-454, 456 | 7900E..... | 329-330 | 9033-4-Z..... | 356 |
| 1964..... | 476 | 2172..... | 438 | 2751..... | 174, 417, 420 | 4900 ☐..... | 452, 454 | 7900STAC..... | 321 | 9034P..... | 364 |
| 1965..... | 479 | 2174..... | 434 | 2756..... | 434 | 4902 ☐..... | 455 | 7920E..... | 331 | 9035..... | 364-365 |
| 1965-22..... | 479 | 2175N..... | 57, 406 | 2760..... | 438 | 4903..... | 456 | 8500..... | 150 | 9035-5-Z..... | 365 |
| 1965 ☐..... | 479 | 2175N-Z..... | 57, 406 | 2784..... | 160, 189, 440, 488 | 4903 ☐..... | 456 | 8501..... | 149 | 9035H ☐..... | 365 |
| 1967..... | 260, 478-479 | 2180..... | 263 | 2784SLG..... | 499 | 4904 ☐..... | 455 | 8501KK..... | 149 | 9035V ☐..... | 366 |
| 1967-Z..... | 260 | 2181..... | 264 | 2784SR..... | 499 | 4910..... | 455, 457 | 8502..... | 149 | 9036..... | 366 |
| 1969..... | 460 | 2183..... | 235 | 2788..... | 412 | 4912..... | 455-456, 460 | 8502LGTH..... | 150, 419 | 9036..... | 366 |
| 1975..... | 395 | 2191..... | 441-442 | 2797..... | 481 | 4915..... | 458 | 8503..... | 150 | 9040..... | 368-370, 374-375 |
| 1976..... | 395 | 2191 ☐..... | 441 | 2797-2..... | 481 | 4925..... | 462-463 | 8506..... | 150 | 9040D..... | 379 |
| 1977..... | 395 | 2193..... | 442-443 | 2849..... | 484 | 4929..... | 463 | 8507..... | 150 | 9040LG ☐..... | 370 |
| 1979..... | 396-400 | 2193 ☐..... | 442 | 2850..... | 191, 483 | 4933 ☐..... | 460 | 8508..... | 151 | 9041..... | 371 |
| 1980N..... | 262 | 2195..... | 488 | 2871..... | 484, 488 | 4935 ☐..... | 466 | 8801..... | 160 | 9042..... | 372 |
| 1981..... | 262 | 2200 ☐..... | 143-144, 217-219 | 2872..... | 489 | 4937..... | 492-496 | 8801A..... | 160 | 9042N..... | 372 |
| 1981-Z..... | 262 | 2204ELG..... | 224 | 2872FS..... | 489 | 4937 ☐..... | 492-495 | 8801K..... | 160 | 9043..... | 372 |
| 1987..... | 407 | 2204N..... | 223 | 2872SZ..... | 489 | 4954..... | 444 | 8801K-KV..... | 277 | 9045..... | 373 |
| 1987-5..... | 407 | 2204SLG..... | 223 | 2901G..... | 440 | 4956..... | 444-445 | 8801A..... | 160 | 9048P..... | 373 |
| 1988..... | 406 | 2206..... | 228 | 2991..... | 419 | 4960..... | 461 | 8801K..... | 160 | 9070..... | 378-379 |
| 1990..... | 387 | 2208ELG..... | 222 | 3047..... | 183, 465 | 4960F..... | 461 | 8802..... | 161 | 9212-1000 ☐..... | 383 |
| 1990 ☐..... | 387 | 2208N..... | 222 | 3702..... | 439 | 4960N..... | 462 | 8802KV..... | 277 | 9212-3..... | 383 |
| 1991..... | 395 | 2210..... | 227 | 3703..... | 439 | 4960R..... | 461 | 8802KV-LG..... | 277 | 9212M ☐..... | 382 |
| 1992..... | 393 | 2211..... | 224 | 4501..... | 421-422 | 4960V..... | 462 | 8802T..... | 154 | 9212SPC..... | 382 |
| 2025X ☐..... | 51 | 2212..... | 228 | 4550..... | 421, 484 | 4961N..... | 491 | 8803..... | 161 | 9212SPC ☐..... | 382 |
| 2100..... | 212, 267 | 2215ELG..... | 222 | 4555..... | 421 | 4963..... | 441 | 8806..... | 161 | 9213-1000 ☐..... | 384 |
| 2100 ☐..... | 212 | 2215N..... | 222 | 4556..... | 421 | 4964..... | 441 | 8807..... | 162 | 9230 ☐..... | 385 |
| 2100A..... | 212 | 2215SLG..... | 222 | 4558..... | 484 | 4968..... | 261, 264, 441, 443, 446 | 8807S..... | 162 | 9230B..... | 384 |
| 2105ALG ☐..... | 213 | 2216N..... | 222 | 4560..... | 421 | 4968 ☐..... | 440, 445 | 8808..... | 161 | 9233 ☐..... | 385 |
| 2105LG ☐..... | 213 | 2216ELG..... | 223 | 4561..... | 421 | 4969..... | 489 | 8808 ☐..... | 98 | 9234..... | 386 |
| 2115..... | 213 | 2216N..... | 222 | 4562..... | 427 | 4969 ☐..... | 446 | 8808LG..... | 161 | 9400..... | 379 |
| 2115 ☐..... | 213 | 2216SLG..... | 222 | 4562..... | 427 | 4970..... | 446-447 | 8808LGKV..... | 277 | | |
| 2116LG ☐..... | 213 | 2217..... | 227 | 4590..... | 422 | 4970 ☐..... | 446 | 8808S..... | 162, 228 | | |
| 2119..... | 260 | 2218..... | 228 | 4590 ☐..... | 422 | 4971..... | 447, 490 | 8812U..... | 156 | | |
| 2120..... | 260 | 2223ELG..... | 223 | 4591..... | 422 | 4972..... | 490 | 8814..... | 156 | | |
| 2122..... | 261 | 2223LG..... | 223, 483 | 4617..... | 406 | 4972 ☐..... | 490 | 8815..... | 156 | | |
| 2123..... | 261 | 2223N..... | 223 | 4641 ☐..... | 473 | 5000-3CT..... | 309 | 8816..... | 154-155 | | |
| 2126..... | 267 | 2223SLG..... | 223 | 4650..... | 470 | 5000B-3CT..... | 310 | 8820..... | 162 | | |
| 2128..... | 260 | 2224..... | 228 | 4655..... | 473 | 5000CLT..... | 311 | 8821..... | 162 | | |
| 2130..... | 264 | 2224SLG..... | 228 | 4656..... | 282 | 5000KV..... | 283 | 8821KV..... | 277 | | |
| 2131..... | 264, 413 | 2225..... | 224 | 4658..... | 282 | 5200-3CT..... | 310 | 8822..... | 162 | | |
| 2132..... | 247 | 2238..... | 227 | 4670 ☐..... | 471, 498-499 | 6000-1CT..... | 311-313 | 8830..... | 162 | | |
| 2133..... | 247 | 2239..... | 226-227 | | | 6000-1CT-US..... | 314 | 8858..... | 161 | | |
| 2134..... | 248 | 2240N ☐..... | 217 | | | 6000CT..... | 322 | | | | |
| 2135..... | 248 | 2250..... | 150, 161, 177, 227-228, 267 | | | | | | | | |
| 2138..... | 246 | 2255..... | 226 | | | | | | | | |
| 2139..... | 246 | 2265..... | 226 | | | | | | | | |
| 2140..... | 246 | 2272..... | 228 | | | | | | | | |
| 2142..... | 246 | 2272 ☐..... | 227 | | | | | | | | |
| 2143..... | 247 | 2300 ☐..... | 220 | | | | | | | | |



Vysvětlení symbolů

| Struktura objednáčích čísel HAZET: | |
|------------------------------------|--|
| - | U jednotlivého výrobku je za spojovníkem [-] např. velikost klíče Příklad: 600 N-17 → velikost klíče 17 mm |
| / | U sady nebo sortimentu je za lomítkem [/] uveden počet dílů v sadě |
| A | Americký rozměr (Rozměr v palcích) |
| S | Pro strojní manipulaci (např. rázový šroubovák) |
| Z | Dvojitý šestihranný profil |
| G | S kloubem |
| KK | S kulovou hlavou |
| K | Krátké provedení |
| Lg / TZ | Dlouhé, resp. hluboké provedení |
| S Lg | Velmi dlouhé provedení |
| T | Pro šrouby s vnitřním TORX |
| E | Pro šrouby s vnějším TORX |
| PH | Pro šrouby s křížovou drážkou |
| PZ | Pro šrouby Pozidriv |
| L | Prázdný, např. prázdná skříňka na nářadí |
| H / HL | V držáku / držák, prázdný |
| P / PL | V plastové vložce / vložka, prázdná |
| K / KL | Ve skříňce na nářadí, kufru / skříňka, prázdná |
| R | Na kroužku |
| VDE | Nářadí s ochrannou izolací |
| MgT | S magnetem |
| IG | Pro vnitřní závit |
| AG | Pro vnější závit |
| X | Materiál nerezová ocel |
| N | Nové provedení při změně modelu |

| Struktura tabulek | |
|---------------------------------|------------------------------------|
| EAN-No. 4000636+ | EAN = European Article Number |
| B | Šířka v mm |
| L | Délka v mm |
| d d ₁ d ₂ | Průměr v mm |
| l ₁ | Délka čepele v mm |
| l ₂ | Celková délka v mm |
| M | Metrický závit |
| s | Velikost klíče v mm, resp. palcích |
| sb | Rozsah upínání v mm |
| st | Hloubka upnutí v mm |

| Struktura tabulek | |
|-------------------|-------------------------------|
| T | Hloubka v mm |
| t | Zatížení v tunách |
| | TORX Velikost v mm |
| | Ovládací síla v kg |
| | Počet dílů v sadě / sortiment |

| Vysvětlení piktogramů | |
|-----------------------|--|
| | Možnost dodání jednotlivých dílů (strany 500–509) Nezapomeňte také na náš obchod s náhradními díly www.hazet.de/ersatzteil-shop |
| | Pro šrouby s drážkou |
| | Pro šrouby s křížovým profilem (PH) |
| | Pro šrouby Pozidriv (PZ) |
| | Pro šrouby s vnitřním šestihranem |
| | Pro šrouby s vnějším šestihranem |
| | Pro šrouby s vnitřním TORX |
| | Pro šrouby Tamper Resistant TORX (vnitřní TORX – šrouby s vedením čepu) |
| | Pro šrouby s vnějším TORX |
| | TORX je značka firmy Acument Intellectual Properties LLC. HAZET je majitelem výrobní licence pro Nářadí TORX |
| | Pro šrouby s vnitřním tisícíhranem (XZN) |
| | Pro šrouby s vnitřním tisícíhranem s čepem |
| | Pro šrouby s vnitřním drážkovým profilem (RIBE CV) |
| | Pro šrouby Polydrive |
| | Pro šrouby s vnitřním 5hvězdičkovým profilem s čepem |
| | TRAKČNÍ PROFIL šestihran |
| | TRAKČNÍ PROFIL dvojitý šestihran |
| | EN/IEC 60900 |
| | Jmenovitý rozměr 6,3 |
| | Jmenovitý rozměr 10 |
| | Jmenovitý rozměr 12,5 |
| | Jmenovitý rozměr 20 |
| | Jmenovitý rozměr 25 |
| | Vnitřní čtyřhran |
| | Vnější čtyřhran |
| | Vnitřní šestihran |
| | Vnější šestihran |

| Vysvětlení piktogramů | |
|-----------------------|--|
| | Nástrčné uchycení u momentových klíčů |
| | Pohon u nástrčného nářadí momentových klíčů |
| | Karoserie |
| | Nástrčný otvor |
| | Podvozek Nápravy/tlumiče Kola / Spojovací tyče |
| | Servis olejů |
| | Výfukový systém |
| | Převodovky/hřídele |
| | Elektrická část motoru |
| | Zapalovací svíčka Žhavicí svíčka |
| | Hlava válců Ventily |
| | Zkušební přístroje |
| | Motorový blok Čerpadlo chladicí kapaliny Hadicové spoje |
| | Rozdělovač zapalování Alternátor/generátor |
| | Přídavné agregáty Zásobování palivem Karburátor/vstřikovač |
| | Spojka |
| | Startér/spouštěč |
| | Baterie |
| | Píst |
| | Řízení |
| | Brzdy |
| | Obecné dílenské vybavení |
| | Osobní vozidla |
| | Užitková motorová vozidla |
| | Zemědělské stroje |
| | Motocykly |
| | Průmysl |
| | Letectvo a kosmonautika |
| | INFORMACE HAZET TECHNICKÝ SERVIS Další informační materiály na webu www.hazet.de → Videoklipy H.I.T.S. |
| | Endoskopy / inspekční technika |
| | Samoobslužné balení |
| Modrá HAZET | Zapsaná ochranná značka Společnosti (RAL 660-2 efektní) |

Další piktogramy jsou vysvětleny na adrese <https://www.hazet.de/en/RenderSingleAppCon/index/type/Pictogram>

Kontaktní údaje

Závod 1

Poštovní adresa:

✉ 10 04 61 · 42804 REMSCHEID

Adresa pro návštěvy:

Güldenwerther Bahnhofstraße 25 – 29
42857 REMSCHEID

☎ +49 (0) 21 91 / 7 92-0

FAX sekretariát vedení společnosti +49 (0) 21 91 / 7 92-100

FAX tuzemsko +49 (0) 21 91 / 7 92-375

FAX export +49 (0) 21 91 / 7 92-400

FAX nákup +49 (0) 21 91 / 7 92-700

www hazet.de

e-mail info@hazet.de

HAZET-WERK – Hermann Zerver GmbH & Co. KG · Wuppertal · HRA 17574 · Daň. ident. č. DE 120803534

Os. ruč. spol.: Zerver Verwaltungsges. mbH. · Wuppertal HRB 11054 · Jednatel Matthias J. Hoffmann, Guido Schmidt

Závod 2

Industriestraße 46 · 52525 Heinsberg

☎ +49 (0) 24 52 / 1 08-0

FAX +49 (0) 24 52 / 1 08-100

Závod 3

Am Langen Siepen 13 – 15 · 42857 Remscheid

Závod 4

Vieringhausen 85 · 42857 Remscheid

Technické poradenství

☎ +49 (0) 21 91 / 7 92-333

FAX +49 (0) 21 91 / 7 92-373

e-mail anwendungstechnik@hazet.de

Servisní centrum



Servisní centrum HAZET je pracovištěm pro přímý kontakt a koordinaci služeb týkajících se našich produktů.

Nejlepší poprodejní servis s krátkými čekacími dobami a kompletní kompetencí společnosti HAZET dostanete v našem speciálně zřízeném servisním centru.

Adresa:

HAZET-WERK

Service-Center

Güldenwerther Bahnhofstraße 17
42857 REMSCHEID

☎ +49 (0) 21 91 / 7 92-355

FAX +49 (0) 21 91 / 7 92-523

e-mail service-center@hazet.de

Servisní centrum HAZET nabízí následující základní služby:

- Opravy, seřízení, kalibrace a certifikace momentových klíčů HAZET
- Provedení servisních činností u momentových klíčů, pneumatického nářadí, dílenských vozíků a ostatních výrobků z katalogového programu HAZET
- Krátké čekací doby
- Služba kontroly měřidel pro momentové klíče
- Kontaktní osoba pro servisní záležitosti

Nářadí HAZET se používá pro:



ALFA ROMEO · AUDI · BAYER · CITROËN · DACIA · DAF · FENDT · FIAT · FORD · HARLEY-DAVIDSON · HONDA · HYUNDAI · JAGUAR · JEEP · KIA · LAND ROVER · LUFTHANSA · MAN · MAZDA · NISSAN · RENAULT · SAAB · SCANIA · SEAT · ŠKODA · SUBARU · SUZUKI · TELEKOM · TOYOTA · TRUMPF · VOLKSWAGEN

Inovativní výrobní kompetence
Vyvíjí a vyrábí

 **Made in Germany**



reddot winner 2023

2300SH
SmartHolder

**HAZET
SMART
HOLDER** >>



2200SC
SmartCase

**HAZET
SMART
CASE** >>

2200SC-1 · 2200SC-2 · 2200SC-3
2200SC-31 · 2200SC-32

Vývoj

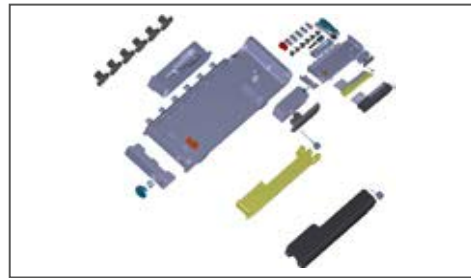

Výroba



Použití



Marketing





Assistant

179NXXLD

Konsepce dílenského vozíku
v 5 variantách

179N · 179NX [b 786 mm]

179NXL · [b 959 mm]

179NXXL · [b 1133 mm]

179NXXLD · [b 1133x b 642 mm]



HiPer

863HP – 916HP Lg

Jemnozubé přepínací ráčky

6.3 1/4" 10 3/8" 12.5 1/2" 6.3 1/4"

90 zubů



smartTAC

SYSTEM 7000 sTAC

Elektronické momentové /
úhlové klíče, 1 – 1000 Nm, ± 1



Neue Werkstattwagen Generation!
Assistant
179N



Extrem robust – Made in Germany

- 1. **Größe und Kapazität:** 179NXXLD (1133x642 mm) bietet die größte Kapazität mit 12 Schubladen und 12 Fächerboxen.
- 2. **Stabilität:** Die robuste Stahlkonstruktion mit 4 Rollen ermöglicht einen sicheren Transport auch mit voller Beladung.
- 3. **Flexibilität:** Die Schubladen sind herausziehbar, um den Zugriff auf Werkzeuge zu erleichtern.
- 4. **Werkzeuge:** Die Fächerboxen sind für verschiedene Werkzeuge wie Schraubendreher, Schlüssel und Zangen geeignet.
- 5. **Wartung:** Die Rollen sind leicht austauschbar, um den Verschleiß zu reduzieren.
- 6. **Design:** Das moderne Design in Blau und Schwarz passt sich perfekt in jede Werkstatt ein.

HiPer
THE ORIGINAL
DAS ORIGINAL
MADE IN GERMANY
Statisch UND Dynamisch –
Doppelte Präzision in Perfektion!



- 90 Zähne für präzise Drehmomente
- Doppel-Präzision in Perfektion
- Statisch und dynamisch
- Made in Germany

smartTAC System 7000 sTAC
Elektronischer Drehmomenter / Drehwinkelmessgerät für hochpräzise
Verbindungsanordnungen mit Smart-Technologie – Made in Germany 4.0



- Bluetooth
- Made in Germany

Zajištění kvality a trvalá udržitelnost

System řízení HAZET pro kvalitu – životní prostředí – energii



„V našem rodinném podniku se zaměřujeme kromě hospodářských cílů i na výkony pro životní prostředí a společnost, abychom jednali s trvalou udržitelností po další generace.

Je pro nás samozřejmé zaujmout funkci vzoru a integrovat potřebné povědomí o odpovědnosti ve věcech ochrany a zachování životního prostředí do podnikání. Proto i při výběru našich dodavatelů a poskytovatelů služeb klademe velký důraz na zachování našich standardů. Také u bezpečnosti na pracovišti klademe laťku velmi vysoko, neboť naši pracovníci jsou naším nejdůležitějším statkem.“

Vaše vedení společnosti HAZET

Opatření pro trvalou udržitelnost

 Zelený proud

 Používání oceli z Německa (šetření životního prostředí díky kratším přepravním cestám)

 Šetření zdrojů

 Energetické hodnocení

 Podíl vlastní výroby cca 75 %

 Bezpečnost na pracovišti

 Průběžná optimalizační opatření

 PARTSLIFE Ekologická cena za trvale udržitelný celkový koncept řízení ochrany životního prostředí

 Certifikát ISO 14001 (norma environmentálního managementu s důrazem na proces neustálého zlepšování)

 Klimainvest Green Concepts GmbH potvrzuje pro náš závod 2 Heinsberg odběr ekologického proudu výhradně ze zařízení obnovitelných energií

 Papír FSC (papír z odpovědných zdrojů)
Použití u obalů a katalogů

 Certifikát ISO 50001 (energetický management s důrazem na nárůst energetické účinnosti)

V CO MŮŽETE MÍT DŮVĚRU:

SPOLEHLIVOST

Majiteli vedený, německý rodinný podnik v 5. generaci

DVOJNÁSOBNÁ TRVALÁ UDRŽITELNOST

1. Opravitelné pro vysokou životnost
2. Opravení s nástroji místo likvidace
Vysoce kvalitní nástroje pro generace

PRÉMIOVÁ KVALITA

Bezpečnost – dalece nad normami

VÝVOJOVÁ KOMPETENCE

Inovátor pro řešení nástrojů

VÝROBNÍ KOMPETENCE

Vysoká výrobní hloubka více než 75% * Made in Germany

Silné partnerství v Independent Aftermarket (IAM)

- Strategická spolupráce
- Společný vývoj inovativních řešení pro profesionální dílny
- Dynamická výměna technických odborných znalostí
- Prémiová valivá ložiska a prémiové nástroje – ruku v ruce



HAZET – ohodnocení a ceny



**SYSTEM
5000-3 CT**

**DESIGN
AWARD
2021**

**HAZET
SMART
CASE**

7920 E

**HiPer
916 HP**

916 HP Lg

2300 SH-1

Výrobní kompetence

Vývoj – výroba – logistika

Vývoj a konstrukce

Závod 1, Remscheid



Kovárna

Závod 1, Remscheid



Výroba nářadí a zápustek

Závod 1, Remscheid



Výroba

Závod 1, Remscheid



Galvanika

Závod 2, Heinsberg



Výroba

Závod 1, Remscheid



Ručíme za naše řešení – od nápadu až po sériovou výrobu

Společnost HAZET má více než 150 let zkušeností s vývojem a výrobou ručního nářadí, dílenských vozíků a speciálního nářadí ve třech závodech v Remschaidu a v jednom závodě v Heinsbergu, a je proto jedním z předních výrobců produktů pro profesionální použití v průmyslu, automobilové a letecké technice.

Výroba

Závod 2, Heinsberg



Robotická výroba polotovarů

Závod 2, Heinsberg



Zpracování plechů

Výroba dílenských vozíků *Assistent*

Závod 3, Remscheid



Práškové lakování

Závod 3, Remscheid



Momentový klíč - montáž

Závod 4, Remscheid



Logistické středisko

Závod 2, Heinsberg



Jednotné nejvyšší požadavky na kvalitu od nápadu výrobku až po poprodejní servis

Programy Hightec

k simulaci např. procesů kování

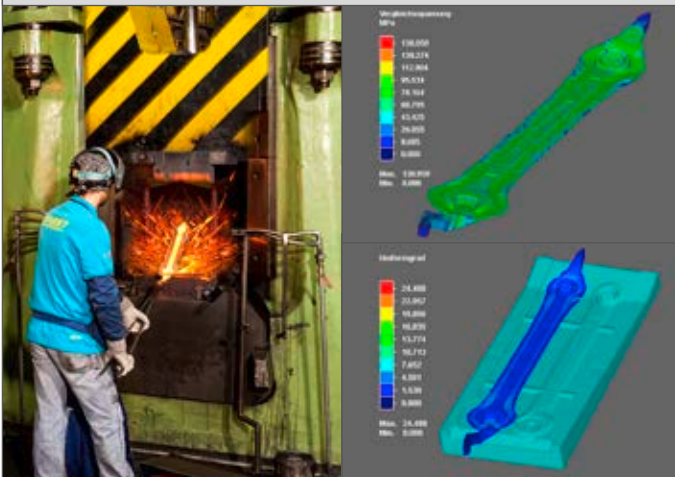

Prototypování –

Pro kontrolu prvních konstrukčních návrhů a funkcí



Maximální preciznost

a přesnost všech výrobních procesů



Testy životnosti –

Kromě vysokých zatížení se naše zajištění kvality zaměřuje na dlouhodobé testy



Vlastní kalibrační laboratoř DAkkS

a cejchovna HAZET



Servisní centrum –

servis i pro nejlepší poprodejní servis dlouho po nákupu!



Servis – školení – kompetence a kvalita

SVĚT HAZET

Prezentační a školicí centrum na ploše 600 m²



Veletrhy a výstavy

65x za rok lokálně v tuzemsku i zahraničí



20 informačních vozů v tuzemsku i zahraničí

pro přímou péči o naše zákazníky



Kompetentní odborné poradenství

Mobilní řešení problémů



Vlastní kalibrační laboratoř DAkkS

Akreditace podle normy
DIN EN ISO/IEC 17025



Integrovaný systém řízení

kvality, ochrany životního prostředí a energie podle norem DIN ISO 9001, DIN EN ISO 14001 a DIN EN ISO 50001



Stručný portrét společnosti



- Společnost HAZET založil v roce 1868 Hermann Zerver.
- Název značky „HAZET“ má své kořeny ve vyhláskovaných iniciálách zakladatele: „H“ (HA) jako Hermann a „Z“ (ZET) jako Zerver.
- Společnost HAZET je rodinnou firmou vlastněnou pátou generací.

Výrobní závody

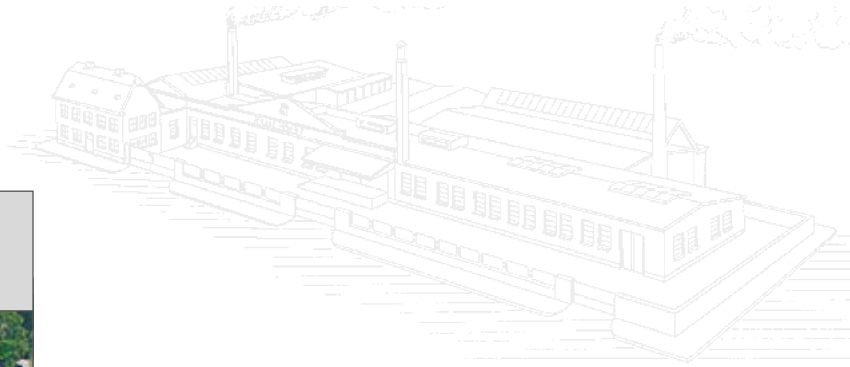

Závod 1 · Remscheid

Kovární, výroba a správa



Závod 2 · Heinsberg

Logistické centrum a výroba např. přepínací ráčny a nástrčné hlavice



Závod 3 · Remscheid

Zpracování plechů, zařízení pro práškové lakování a výroba dílenských vozíků *Assistent*



Závod 4 · Remscheid

Nářadí pro utahovací moment

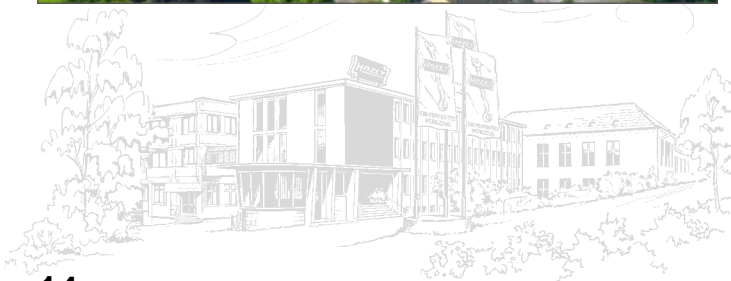

Novinky a doplňky

Sady oddělovacích plechů

161 T-179 N XXLD/6 → 53
161 T-179 N XXLD/6 H → 53

Přípevnění svěráku

179 ND-75 → 57

Držák bitů

866 BH-14 → 226 866 BH-4 → 226

SmartRail · Flexibilní plastová nástrčná lišta

850 SR-7 → 145
850-SR/7 → 147

850 A-SR/7 → 147
850 LG-SR/7 → 148

850 E-SR/7 → 148
8500-SR/7 → 150

Adaptér

2239-9 → 227

SmartHolder držák nářadí

2304 SH-1 → 220 2304 SH-3 → 221 2304 SH-12 → 221
2304 SH-2 → 221 2304 SH-11 → 221 2304 SH-13 → 222

Rychloupínací stahovák · 2ramenný

1750/5 → 255

Rychloupínací stahovák · 2ramenný

1750-9 → 255 1750-14 → 255 1750-26 → 255 1750-44 → 255
1750-11 → 255 1750-19 → 255 1750-34 → 255

Ruční rázový utahovák

344



9012 PTT → 344

Stopková mikrobruska

353



9032 MK → 353

Otevřený naviják hadice

375



9040 OS-10 → 375

Turbo ofukovací pistole

368



9040 T-1 → 368

Aku rázový utahovák

383



9212-1000 LB/3 → 383 9212-1000 LB/4 → 383

Aku rázový utahovák

384



9213-1000 LB/3 → 384 9213-1000 LB/4 → 384

Sada aku šroubováku

384



9230 B-1 → 384

HD sada videoendoskopu

393



4812-11/5 FS → 393

HD sonda Ø 4,9 mm, přední a boční kamera

393



4812-11 FS → 393

HD sada videoendoskopu s dotykovou obrazovkou

394



4812-23/5 AF → 394

HD otočná sonda 180°, Ø 3,9 mm, přední kamera

394



4812-23 AF → 394

Pojízdné lehátko

401



195 N-2 → 401

Novinky a doplňky

Povolovací
nářadí · víko vyrovnávací
nádrže chladicího
prostředku · VAG



4803-1 → 432

Hákový klíč



4684-1 A → 432

Hákový klíč



4684-2 A → 432

Montážní nářadí



2730-2 → 444

Montážní nářadí



2730 A → 444

Montážní nářadí



4964-1 A → 441

Nástrčná hlavice



2584 LG-1 A → 463

Univerzální rozpínací
přípravek · mechanický



4912-5 N → 460

Šroubovák na zátky baterií



4650-3 A → 470





Dílenský vozík *Assistant*

35–46

Pracovní stoly *Assistant* / skříňky

47–51

Příslušenství dílenského vozíku / dílenského stolu

52–57

Dílenský vozík *Assistant* se sortimentem

58–84

Dílenský stůl *Assistant* se sortimentem

84–87

Nástrojový kufřík

88–90

Sady nářadí

91–93

Nástrojové moduly

94–115



Dílenský vozík HAZET – dobrá práce od společnosti HAZET!



HAZET YouTube
kanál



Assistant[®]

Made in Germany



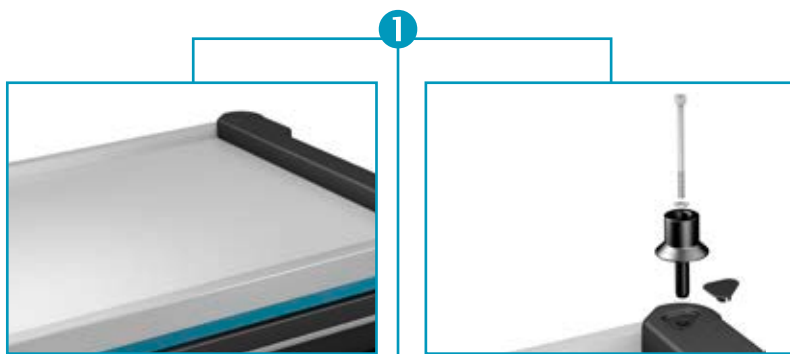

Pracovní plochy, ochrana hran a čela zásuvek

- 179N s plastem – nebo 179NX, 179NXL, 179NXXL s nerezovou pracovní plochou
- Výrazně zvětšená odkládací a pracovní plocha podle varianty vozíku až o 30%

1

Pracovní plochy

- Kompletně utěsněná, vůči rozpouštědlům odolná plastová resp. nerezová pracovní plocha chrání vnitřek vozíku při rozlití kapalin
- Zvláštní ochrana plastovými koncovými krytkami
- Nerezová pracovní plocha (179NX, 179NXL, 179NXXL)
- V pracovní ploše integrovaná rozhraní pro příslušenství jako držák notebooku a nastavbové moduly

2

Korpus / rukojeť pro pojezd

- Extrémně robustní provedení díky dvoustěnné konstrukci
- Kompletně svařovaná konstrukce celého korpusu pro každodenní tvrdé dílenské nasazení
- Optimalizovaná poddajná ochrana hran na všech čtyřech rozích s opravdovou ochranou proti nárazům díky vnitřnímu konceptu tlumení
- Ergonomicky optimalizovaná rukojeť pro pojezd pro lepší manévrovatelnost
- Rukojeť pro pojezd kovová levá, černá poprášovaná u 179N nebo vůči špině necitlivá rukojeť pro pojezd z kartáčované nerezové oceli u 179NX a také 179NXL a 179NXXL

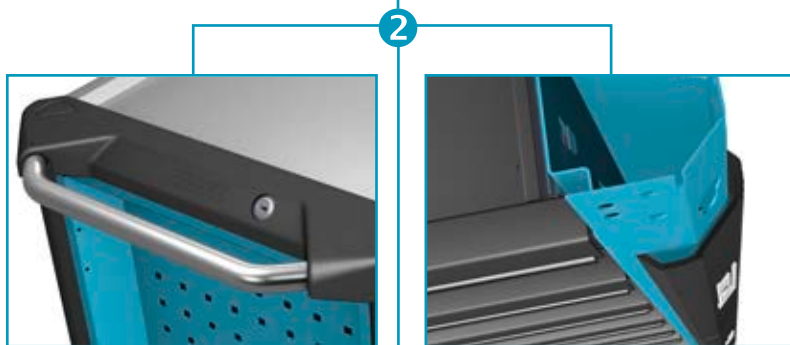

3

Koncept zajištění

- Ergonomicky umístěná boční poloha zámku pro lepší obsluhovatelost chrání klíč a zámek před poškozeními
- Vysoce bezpečně přiléhající uzamykací zařízení s novou centrální technikou zajištění pro optimální ochranu vašeho majetku
- 2stupňové zajištění:
 - Centrální zamykání přes cylindrický zámek s 2 zavíracími klíči
 - Vzájemné zajištění zásuvek pro minimální riziko překlopení



4

Koncept zásuvek

- Samočinné zavírání a vzájemné zajištění zásuvek zabraňuje nechtěnému otevření
- Nosnost zásuvky
25 kg: 179N · 179NX
40 kg: 179NXL · 179NXXL
- 100 % vytažení s kuličkově uloženými teleskopickými lištami
- Nový design zásuvek pro optimální využití vnitřního prostoru
- Nová čela zásuvek pro optimalizovanou manipulaci
- Nový, vůči špině necitlivý povrch zásuvek pro snadné čištění
- Velikost zásuvky pro organizační systém 3/3+
- Zásuvka nízká (v 76.5 mm), zásuvka vysoká (v 161 mm)



5

Vysoce výkonný podvozek

- Velká silně zatížitelná kola (Ø 125 mm) s přesným kuličkovým ložiskem a dvojitou kuličkovou klecí ve sklápěcím ložisku, snadný pohyb i při vysoké dynamické zátěži
- 2 řídicí kolečka s dvojitou brzdou: zabrzdnuté kolečko zabraňuje odvalení, zabrzdnuté otočné ložisko zabraňuje otočení řídicího kolečka, např. na šikmé ploše
- Ochranný kroužek zabraňuje vniknutí nečistot a vláken
- Hladká elastická kola umožňují tichý chod





Dílenský vozík HAZET – lépe provedeno společností HAZET!

Assistent[®] 179 N XXL-8 D



| | | | | |
|-------|-------|-----|-----|------|
| 1/2++ | 1/2++ | 3/3 | 3/3 | 1/9 |
| | | | | 1/3+ |
| 1/3 | 1/3+ | 1/9 | | |
| 2/3 | 2/3 | 1/3 | | |

Made in Germany



Pojízdný pracovní stůl

Assistent® 179 NW



HAZET YouTube
kanál



- 1**
Průchod kabelu na zadní stěně umožňuje např. nabíjení akumulátorových přístrojů při zavřených dveřích
- 2**
Uprostřed umístěný zámek (centrální zamykání a vložka zámku) uzamkne současně dveře a zásuvky. Klíč pro současně zamknutí dveří a zásuvek. (rozsah dodávky: 2 klíče)
- 3**
Optimalizovaná poddajná ochrana hran na všech čtyřech rozích s opravdovou ochranou proti nárazům díky vnitřnímu konceptu tlumení
- 4**
Kompletně svařovaná konstrukce celého korpusu pro každodenní tvrdé dílenské nasazení

- 5**
Dodatečný děrový rastr pro držák nástrojů, např. HAZET 112-230
- 6**
6 plochých zásuvek, nosnost 25 kg, 76 mm vysoká
- 7**
1 zásuvka pro vysoké zatížení, nosnost: 40 kg, 161 mm vysoká
- 6 + 7**
100 % vytažení zásuvky s kuličkově uloženými teleskopickými lištami – samočinné zavírání. Vzájemné zajištění zásuvek pro minimální riziko překlopení
- 8**
9násobně nastavitelná mezipolice, pevně namontované dveře
- 9**
Pracovní plocha dřevo Multiplex hrušeň, vyměnitelné

Made in Germany



Příslušenství – dílenské vozíky a pracovní stoly



| HAZET No. | Označení | Dílenský vozík <i>Assistant</i> typu: | | | | | | | | | | |
|------------------|---|---------------------------------------|-----------------|--------|-----------------|-----------------|-----------------|-----------------|-----------------|-----------------|-----------------|-----------------|
| | | 166 C | 167 T | 167-3S | 177 | 177 W | 178 N | 179 N(X) | 179 NW | 179 NXL | 179 NXXL | 179 NXXLD |
| 112/11 | Držák nářadí | | X ₄₎ | X | X | X | X | X | X | X | X | X |
| 161-1 | Protiskluzová podložka | | | | X | X | X | | | | | |
| 161-9 | Vakuový manipulátor | X ₁₎ | | | | | | | | | | |
| 161N-3D/2 | Kabelový buben | | | X | X | X | X | X | X | X | X | X |
| 161N-5D | Zásuvková lišta | | | | | | | | | | | X |
| 161T-178N/4 | Sada oddělovacích plechů | | | | | | X | | | | | |
| 161T-179N/4 | Sada oddělovacích plechů | | | | | | | X | X | | | |
| 161T-179N/4H | Sada oddělovacích plechů | | | | | | | X | X | | | |
| 161T-179NXL/5 | Sada oddělovacích plechů | | | | | | | | | X | | |
| 161T-179NXL/5H | Sada oddělovacích plechů | | | | | | | | | X | | |
| 161T-179NXXL/6 | Sada oddělovacích plechů | | | | | | | | | | X | |
| 161T-179NXXL/6H | Sada oddělovacích plechů | | | | | | | | | | X | |
| 161T-179NXXLD/6 | Sada oddělovacích plechů | | | | | | | | | | | X |
| 161T-179NXXLD/6H | Sada oddělovacích plechů | | | | | | | | | | | X |
| 161T-347x120/5 | Oddělovací plechy | | | | X | X | | | | | | |
| 161T-347x60/5 | Oddělovací plechy | | | | X | X | | | | | | |
| 161T-395x120/5 | Oddělovací plechy | | | | | | | X | X | X | X | |
| 161T-395x60/5 | Oddělovací plechy | | | | | | | X | X | X | X | |
| 162C-5 | Vana na drobné součástky | X | X | | | | | | | | | |
| 162C-6/5 | Oddělovací plechy pro mezipolici | X | | | | | | | | | | |
| 167T23 | Odkládací dno | | X | | | | | | | | | |
| 167T26 | Děrovaná stěna | | X | | | | | | | | | |
| 173-38 | Odkládací dno | | | | | | | | | X | | |
| 177W-21 | Dveře | | | | | X | | | | | | |
| 179-35 | Držák dóz | | X ₄₎ | X | X | X | X | X | X | X | X | X |
| 179N-21 | Boční dveře | | | | | | | X | | X | X | |
| 179N-21D | Boční dveře | | | | | | | | | | | X |
| 179N-26 | Svislá děrovaná tabule na nářadí | | | | | | | X | | | | |
| 179N-33 | Koš na papír | | | X | X | X | X | X | X | X | X | X |
| 179N-35 | Držák dóz | | X ₄₎ | X | X | X | X | X | X | X | X | X |
| 179N-40 | Základní držák | | | | | | | X | | X | X | X |
| 179N-42 | Držák notebooku · kompletní | | | | | | | X | | X | X | X |
| 179N-45 | Držák tabletu | | | | X ₂₎ | | X ₂₎ | X ₂₎ | | X ₂₎ | X ₂₎ | X ₂₎ |
| 179N-50 | Držák pro jeden L-boxx | | | | | | | X | X | X | X | X |
| 179N-51 | Sada držáků pro dva L-boxxy | | | | | | | X | X | X | X | X |
| 179N-510 | Přídavná police pro držák L-boxxu 179N-51 | | | | | | | | X ₇₎ | X ₇₎ | X ₇₎ | X ₇₎ |
| 179N-75 | Připevnění svěráku | | | | | | | X | | X | X | |
| 179ND-75 | Připevnění svěráku | | | | | | | | | | | X |
| 179NW-11 | Připevňovací sada svěráku | | | | | X | | | X | | | |
| 179NW-22 | Regálová zásuvka | | | | | | | | X | | | |
| 179NW-23 | Regálová police | | | | | | | | X | | | |
| 179NW-26 | Svislá děrovaná tabule na nářadí | | | | | | | | X | | | |
| 179NXL-26 | Svislá děrovaná tabule na nářadí | | | | | | | | | X | | |
| 179NXXL-26 | Svislá děrovaná tabule na nářadí | | | | | | | | | | X | X |
| 179W-40 | Základní držák | | | | | X | | | X | | | |
| 179W-42 | Držák notebooku | | | | | X | | | X | | | |
| 180-24 | Držák dokumentů | | X ₄₎ | X | X | X | X | X | X | X | X | X |
| 180-34 | Držák papírové role | | | X | X | X | X | X | X | X | X | X |
| 180-35 | Držák dóz | | X ₄₎ | X | | | X | | X | | | X |
| 2175N | Paralelní svěrák | | | | X ₃₎ | X ₆₎ | | X ₅₎ | X ₆₎ | X ₅₎ | X ₅₎ | X ₈₎ |
| 2175N-11 | Podložka | | | | X | | | | | | | |

1) Používá se v páru

3) Ve spojení s 2175N-11

5) Ve spojení s 179N-75

7) Ve spojení s 179N-51

2) Respektujte pokyny pro používání

4) Ve spojení s 167T26

6) Ve spojení s 179NW-11

8) Ve spojení s 179ND-75



Moduly

Správné vložení pro každou zásuvku

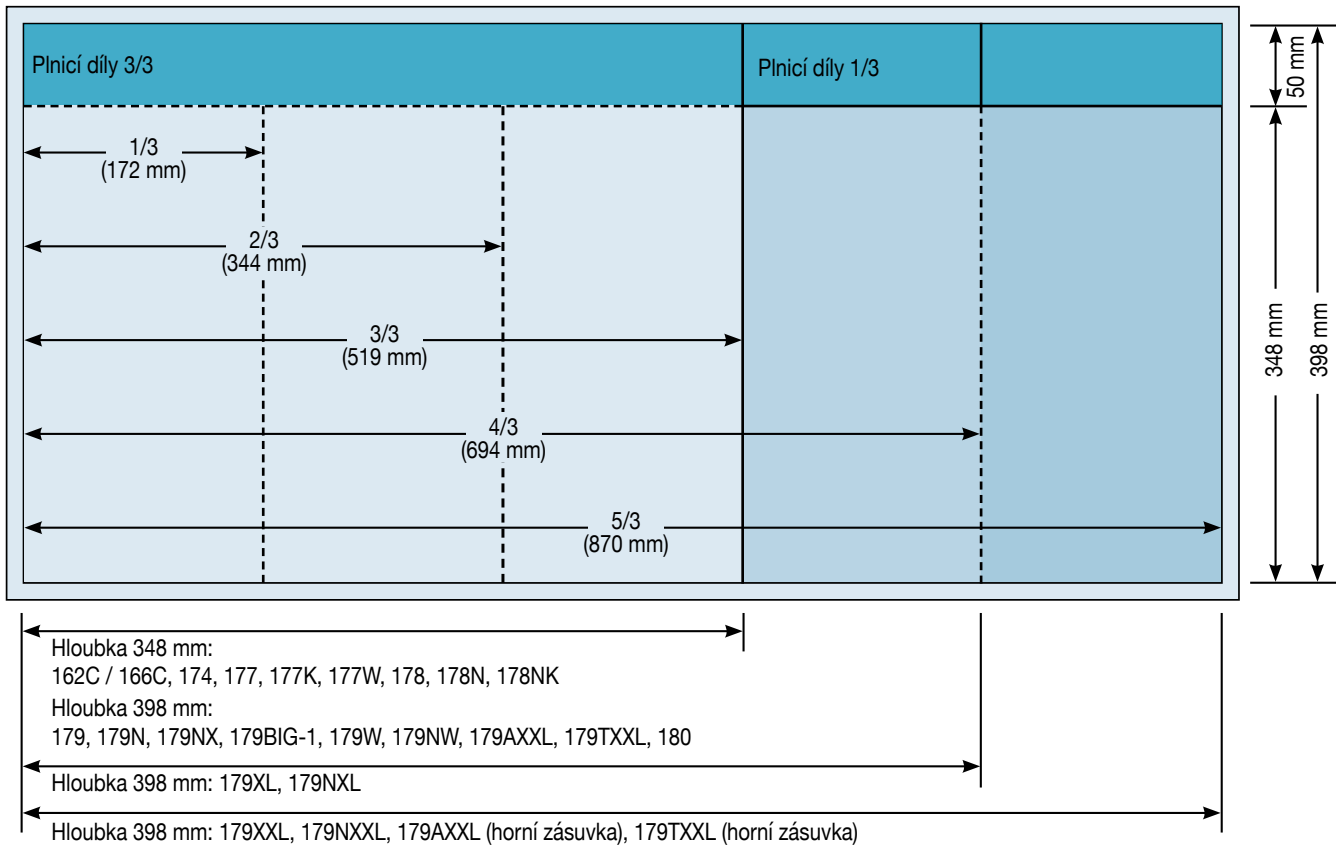

1/9

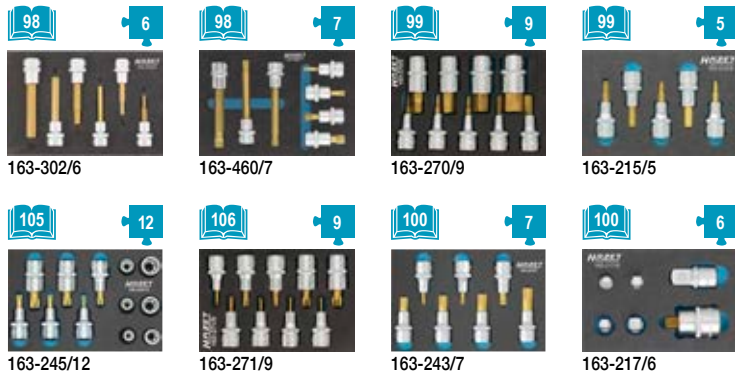

3/3 Plnicí díly

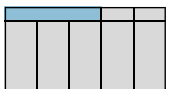

1/3 Plnicí díly





1/3

| | | | |
|-----|--|--|--|
| 1/3 | | | |
|-----|--|--|--|

| | | | | | | | | | |
|----------------|----------------|----------------|---------------|----------------|----------------|----------------|----------------|----------------|---------------|
| 163-95/8 | 163-292/8 | 163-428/15 | 163-97/6 | 163-259/14 | 163-483/33 | 163-272/32 | 163-191/18 | | |
| 163-459/15 | 163-463/15 | 163-220/13 | 163-468/8 | 163-587/35 | 163-184/6 | 163-185/5 | 163-266/6 | 163-264/5 | 163-461/5 |
| 163-122/3 | 163-182/9 | 163-96/3 | 163-124/4 | 163-121/4 | 163-425/3 | 163-464/3 | 163-426/4 | 163-580/18 | 163-229/7 |
| 163-226/4 | 163-227/3 | 163-548/14 | 163-130 L | | | | | | |

1/3+

| | | | |
|------|--|--|--|
| 1/3+ | | | |
|------|--|--|--|

| | | | | | | | | |
|----------------|----------------|----------------|----------------|---------------|----------------|----------------|----------------|----------------|
| 163-519/12 | 163-509/12 | 163-515/16 | 163-520/15 | 163-518/9 | 163-379/38 | 163-570/24 | 163-571/22 | |
| 163-522/6 | 163-516/10 | 163-380/4 | 163-517/15 | 163-382/3 | 163-375/5 | 163-511/4 | 163-510/8 | 163-523/11 |



Provozní a dílenské zařízení



2/3

| | | |
|-----|--|--|
| 2/3 | | |
|-----|--|--|

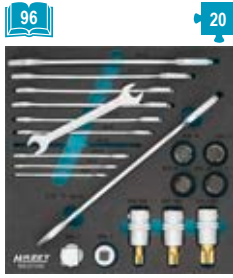

163-211/20

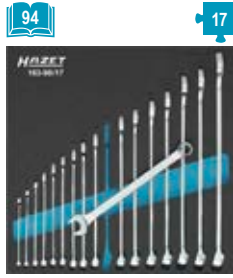

163-98/17

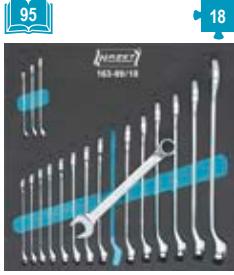

163-99/18

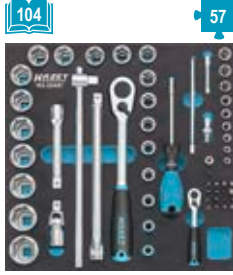

163-224/57



163-297/26

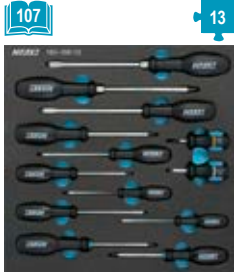

163-100/13

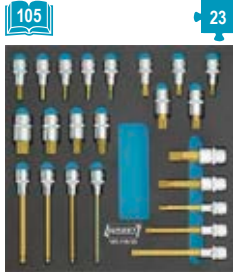

163-119/23

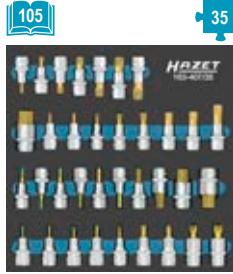

163-407/35

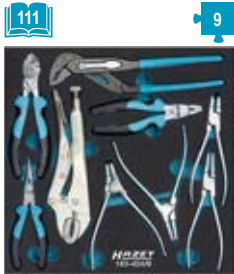

163-424/9

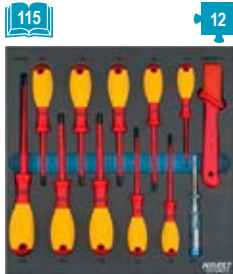

163-546/12

2/3+

| | | |
|------|--|--|
| 2/3+ | | |
|------|--|--|



163-542/18

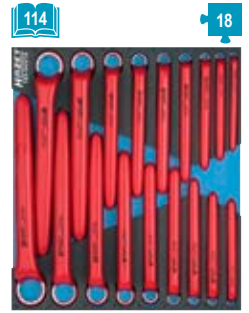

163-543/18



163-544/26

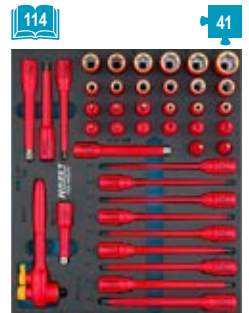

163-545/41

3/3

| | | |
|-----|--|--|
| 3/3 | | |
|-----|--|--|



163-210/19

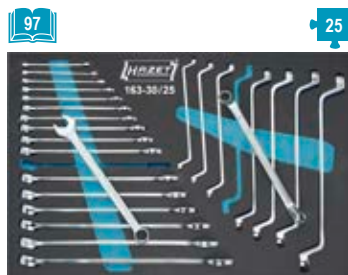

163-30/25



163-366/18

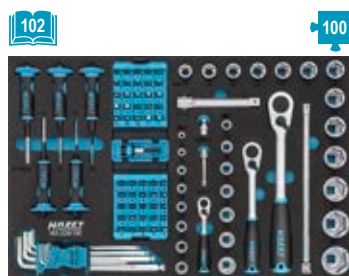

163-329/100

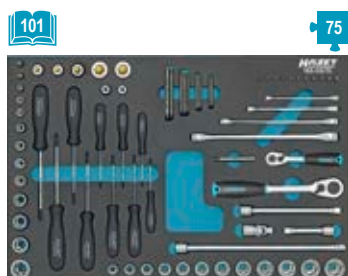

163-53/75

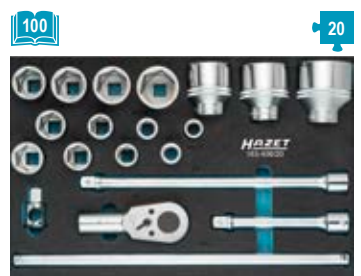

163-406/20



3/3 (pokračování)

| | | |
|-----|--|--|
| 3/3 | | |
|-----|--|--|

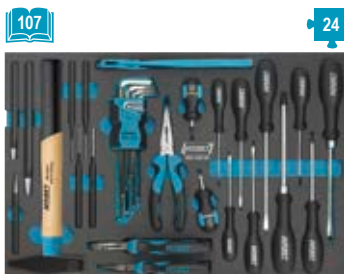

163-120/24

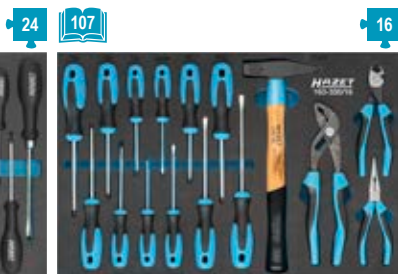

163-330/16



163-60/22

3/3+

| | | |
|------|--|--|
| 3/3+ | | |
|------|--|--|



163-374/27



163-140/33

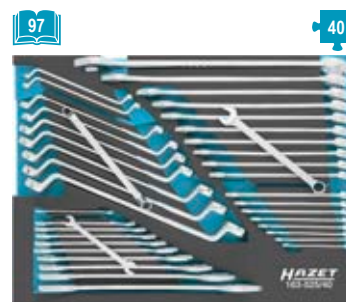

163-525/40



163-371/7



163-138/77



163-139/90



163-369/104



163-513/122



163-141/31



163-526/41

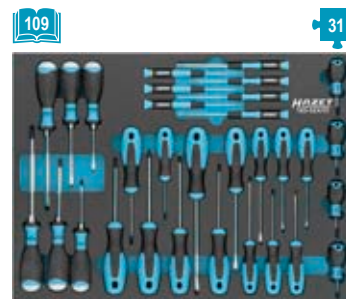

163-524/31



163-372/25



163-143/18



Provozní a dílenské zařízení



4/3+

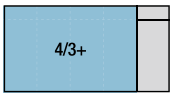

96

40



163-478/40

96

45



163-507/45

97

56

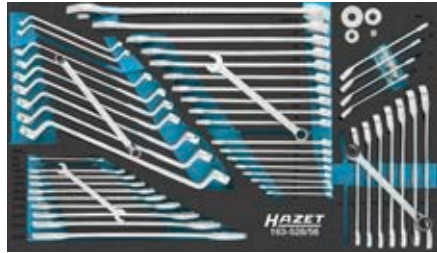

163-528/56

102

138



163-508/138

103

194



163-481/194

103

160



163-549/160

109

57



163-480/57

108

56



163-527/56

112

26



163-479/26

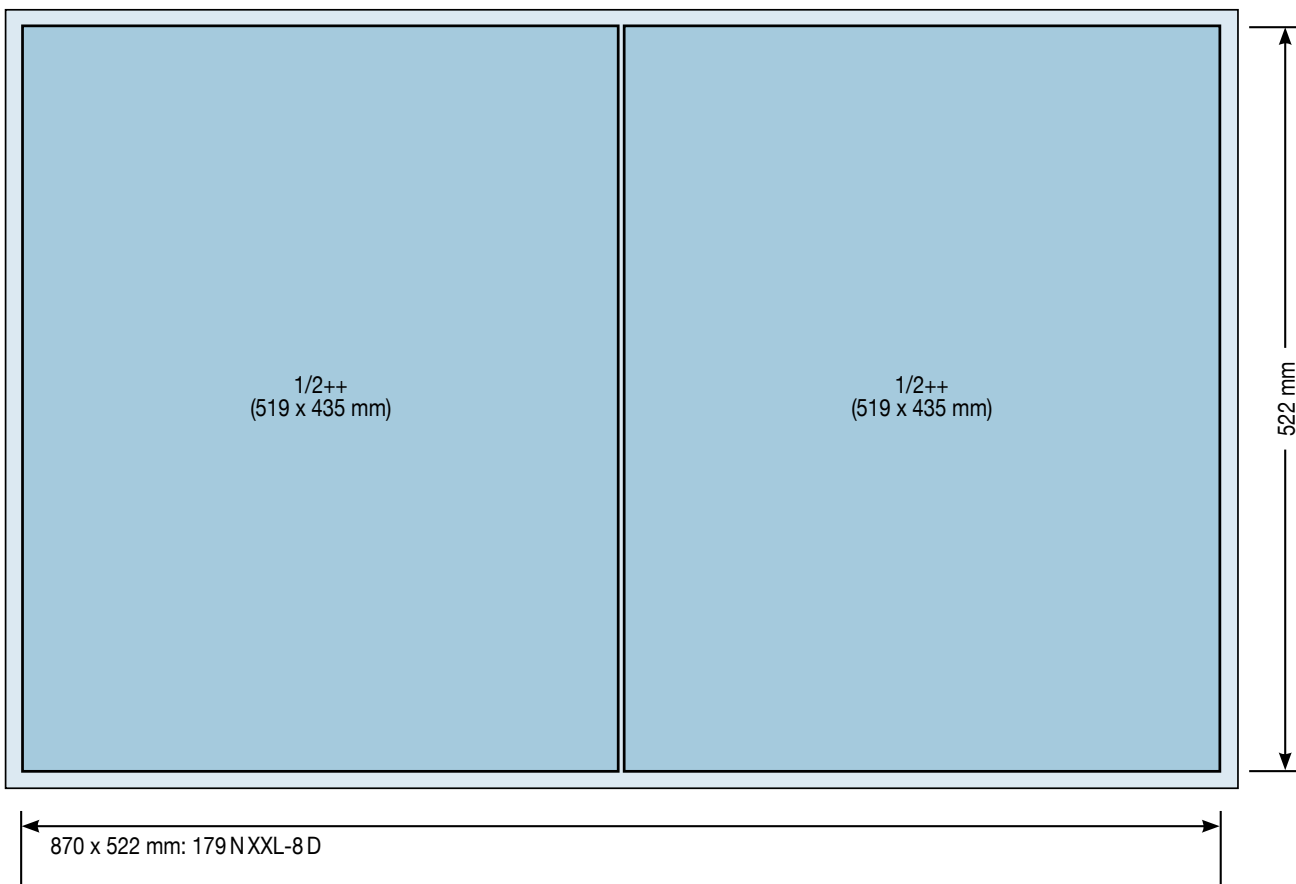

$1/2++$

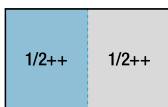

97



163D-10/30

30

94



163D-9/42

42

104



163D-1/148

148



Provozní a dílenské zařízení



1/2++ (pokračování)

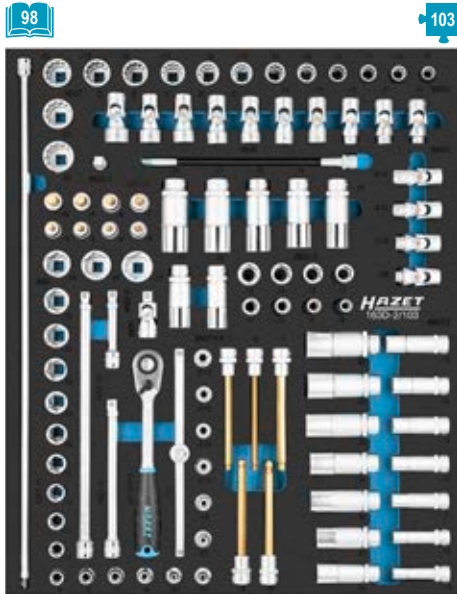

163 D-2/103



163 D-4/44

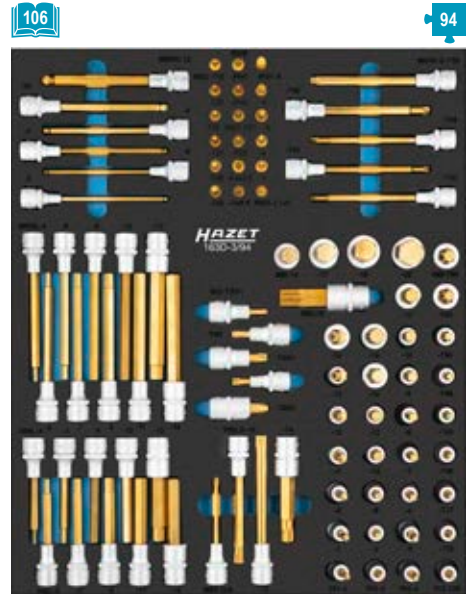

163 D-3/94

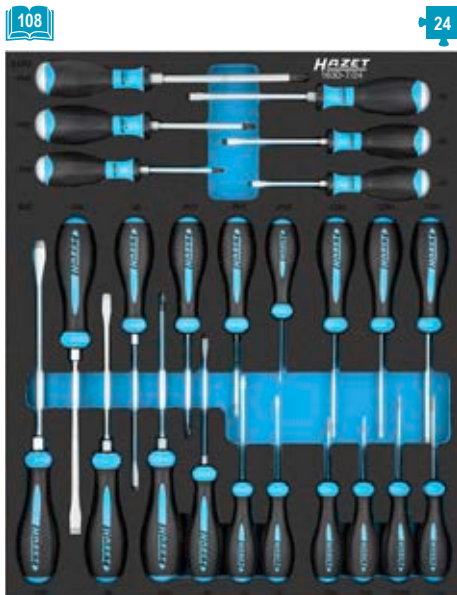

163 D-7/24

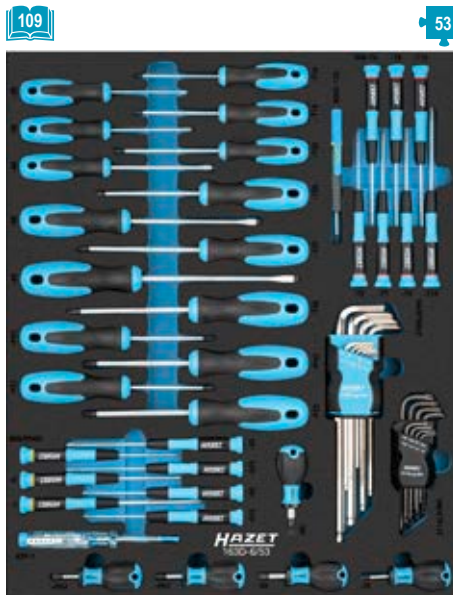

163 D-6/53

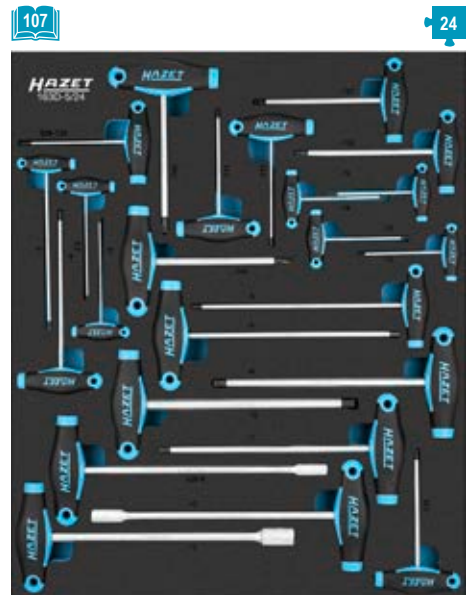

163 D-5/24



163 D-8/13



163 D-11/11



163 D-12/30



Dílenské vozíky HAZET

Made in Germany

| HAZET No. | Technické údaje | | | | | Provedení | | | |
|---------------------------|-----------------------------|--|--------------------------------|-----------------------|-----------------|---|---------------------------------------|---|----|
| | $d \times š \times v$ mm | Celková nosnost (statická) kg | Nosnost na zásuvku kg | Výsuv zásuvky % | Velikost modulu | Ochranný díl | Pracovní deska | Uzávěr zásuvky | |
| 177-6 -7 | 780x498x915 | 300 | 20 | 100% | | | Plast, odolný vůči rozpuštědlům | Centrální zamykání samostatná aretace pro každou zásuvku | 35 |
| 178 N-7 | 781x498x1037 | 480 | 20 | 100% | | | Plast, odolný vůči rozpuštědlům | Centrální zamykání samostatná aretace pro každou zásuvku | 37 |
| 178 N K-3 | 696x488x390 | 145 | 20 | 100% | | | | Centrální zamykání samostatná aretace pro každou zásuvku | 37 |
| 179 N-6 ... -9 | 785x518x1020 | 540 | 25 | 100% | | Svislá, průběžná ochrana hran na všech čtyřech rozích vozíku | Plast, odolný vůči rozpuštědlům | Samočinné zavírání centrální zamykání vzájemné blokování výsuvu | 39 |
| 179 N X-6 ... -8 | 786x518x1020 | 540 | 25 | 100% | | Svislá, průběžná ochrana hran na všech čtyřech rozích vozíku | Nerezová ocel | Samočinné zavírání centrální zamykání vzájemné blokování výsuvu | 39 |
| 179 N XL-6 ... -8 | 959x518x1020 | 1000 | 40 | 100% | | Svislá, průběžná ochrana hran na všech čtyřech rozích vozíku | Nerezová ocel | Samočinné zavírání centrální zamykání vzájemné blokování výsuvu | 41 |
| 179 N XXL-7 ... -8 | 1133x518x1020 | 1000 | 40 | 100% | | Svislá, průběžná ochrana hran na všech čtyřech rozích vozíku | Nerezová ocel | Samočinné zavírání centrální zamykání vzájemné blokování výsuvu | 42 |



| HAZET No. | Technické údaje | | | | | Provedení | | | |
|--------------------------|-----------------------------|--|--------------------------------|-----------------------|-----------------|---|-----------------------------|---|----|
| | $d \times š \times v$ mm | Celková nosnost (statická) kg | Nosnost na zásuvku kg | Výsuv zásuvky % | Velikost modulu | Ochranný díl | Pracovní deska | Uzávěr zásuvky | |
| 179 N XXL-8 D | 1133x642x1020 | 1000 | 40 | 100% | | Svislá, průběžná ochrana hran na všech čtyřech rozích vozíku | Nerezová ocel | Samočinné zavírání centrální zamykání vzájemné blokování výsuvu | 43 |
| 166 N | 680x350x965 | 300 | | | | Plastové profily pro ochranu proti nárazu | PVC rohožka | Visací zámek | 44 |
| 166 C | 725x398x1102 | 300 | | | | Plastové profily pro ochranu proti nárazu | Dřevo Multiplex buk | Visací zámek | 44 |
| 167-3 | 890x542x899 | 150 | | | 3x | | | | 45 |
| 167-3S | 888x541x899 | 150 | | | 3x | | | | 46 |
| 167 T | 773x740x1345 | 150 | | | | | | | 46 |
| 177 W-6 -7 | 1040x520x934 | 750 | 20 | 100% | | | Dřevo Multiplex bříza | Centrální zamykání samostatná aretace pro každou zásuvku | 47 |
| 179 NW-7 | 1150x600x965 | 750 | 25 / 40 | 100% | | Svislá, průběžná ochrana hran na všech čtyřech rozích vozíku | Dřevo Multiplex bříza | Centrální zamykání Vzájemné blokování výsuvu | 48 |



HAZET *Assistant*® ... v každé branži doma!



#osobní vozidla



#průmysl



#užitková vozidla



#řemeslo



#agro



#home



Provozní a dílenské zařízení

Dílenský vozík *Assistant*



Dílenský vozík *Assistant*

177 Dílenský vozík *Assistant*

Made in Germany

• Vozíky na nářadí, na materiál a montážní vozíky



- Velká ložiskově uložená kola (Ø 100 mm), snadný pohyb i při vysokém dynamickém zatížení
- 2 řídící kolečka (Ø 100 mm), 1 x s aretací
- Ochrana proti vniknutí vláken – chrání ložiska před nečistotami a vlákny
- Šedá hladká elastická kola umožňují tichý chod
- Dvoustupňový koncept zajištění:
 - Centrální zamykání přes cylindrický zámek s 2 klíči
 - Jednotlivé západky zabraňují nechtěnému otevření
 - 100 % výsuv s válečkovým vedením
- Celková nosnost (dynamická): 300 kg
- Celková nosnost (statická): 300 kg
- Nosnost vysoké zásuvky: 20 kg
- Barva: Modrá HAZET



Následující příslušenství je k dostání zvlášť:

| HAZET No. | Označení v katalogu | |
|-------------------|------------------------|----|
| 112/11 | Držák nářadí | 50 |
| 161-1 | Protiskluzová podložka | 52 |
| 161 N-3 D/2 | Kabelový buben | 52 |
| 161 T-347 x 60/5 | Oddělovací plechy | 52 |
| 161 T-347 x 120/5 | Oddělovací plechy | 52 |
| 179-35 | Držák dóz | 55 |
| 179 N-33 | Koš na papír | 54 |

| HAZET No. | Označení v katalogu | |
|-----------|---------------------|----|
| 179 N-35 | Držák dóz | 55 |
| 179 N-45 | Držák tabletu | 56 |
| 180-24 | Držák dokumentů | 57 |
| 180-34 | Držák papírové role | 57 |
| 2175 N | Paralelní svérák | 57 |
| 2175 N-11 | Podložka | 57 |

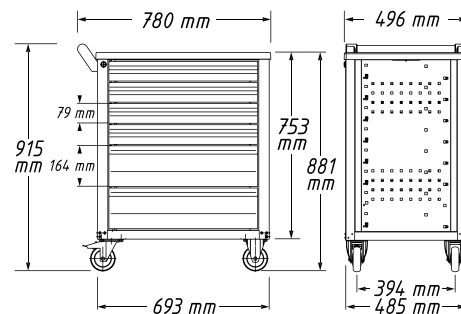
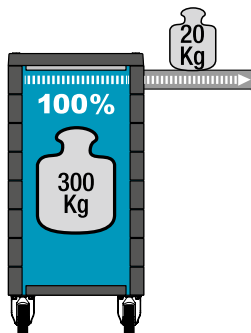
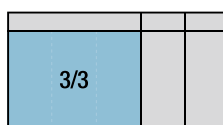

| HAZET No. | $d \times \check{s} \times v$ mm | | | | | EAN-No. 4000896+ |
|--|----------------------------------|---------------|----------------|----|------|------------------|
| | | 79x527x348 mm | 164x527x348 mm | | kg | |
| • 4 nízké a 2 vysoké zásuvky | | | | | | |
| 177-6 | 780x498x915 | 4x | 2x | 6x | 62,8 | 148578 |
| • 6 nízkých zásuvek a 1 vysoká zásuvka | | | | | | |
| 177-7 | 780x498x915 | 6x | 1x | 7x | 64,8 | 148592 |



178 N Dílenský vozík *Assistent*

Made in Germany

• Vozíky na nářadí, na materiál a montážní vozíky

- Velká kola uložena v kuličkových ložiscích (125 mm), snadný pohyb i při vysokém dynamickém zatížení
- 2 říditelná kolečka s dvojitým zastavením: zabrzděná kolečka brání odjetí, zabrzděná otočná ložiska brání otáčení říditelných koleček, např. na šikmých plochách
- Ochranný kroužek zabraňuje vniknutí nečistot a vláken
- Elastická kola umožňují tichý chod
- Dvoustupňový koncept zajištění:
 - Centrální zamykání, uzamykatelné přes cylindrický zámek s 2 zavíracími klíči
 - Jednotlivé západky zabraňují nechtěnému otevření
 - 100 % výsuv s válečkovým vedením
- Celková nosnost (dynamická): 480 kg
- Celková nosnost (statická): 480 kg
- Nosnost vysoké zásuvky: 20 kg
- Barva: Modrá HAZET



Následující příslušenství je k dostání zvlášť:

| HAZET No. | Označení v katalogu | | HAZET No. | Označení v katalogu | |
|---------------|--------------------------|----|-----------|---------------------|----|
| 112/11 | Držák nářadí | 50 | 179 N-35 | Držák dóz | 55 |
| 161-1 | Protiskluzová podložka | 52 | 179 N-45 | Držák tabletu | 56 |
| 161 N-3D/2 | Kabelový buben | 52 | 180-24 | Držák dokumentů | 57 |
| 161 T-178 N/4 | Sada oddělovacích plechů | 53 | 180-34 | Držák papírové role | 57 |
| 179-35 | Držák dóz | 55 | 180-35 | Držák dóz | 55 |
| 179 N-33 | Koš na papír | 54 | | | |



YouTube Clip

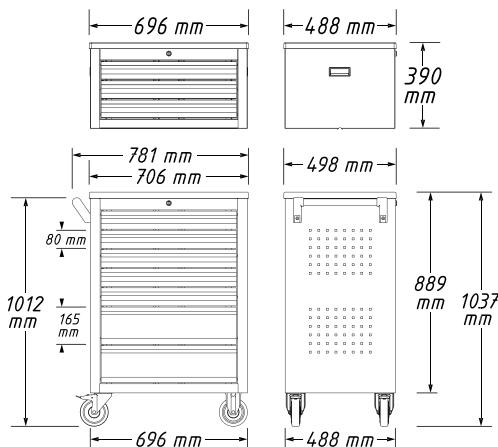
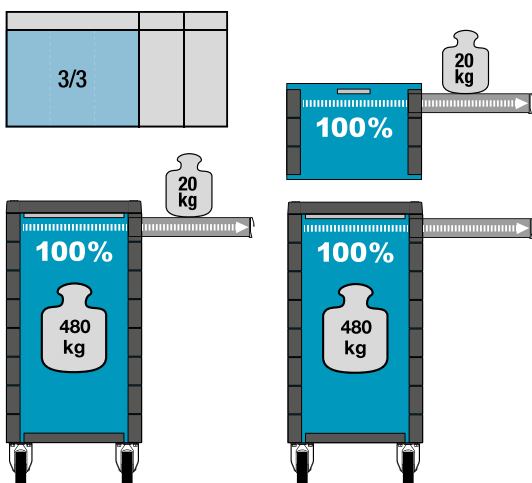



Provozní a dílenské zařízení

Dílenský vozík *Assistant*



178 N Dílenský vozík *Assistant*



| HAZET No. | d x š x v mm | 80x527x348 mm | 165x527x348 mm | kg | | FAN-No. 4000896+ |
|--|--------------|---------------|----------------|-------|---|------------------|
| Dílenský vozík 178N-7 | | | | | | |
| <ul style="list-style-type: none"> • 5 nízkých a 2 vysoké zásuvky • Stabilní madlo pevně přimontované k tělu • Pracovní plocha: plast, odolný proti rozpouštědlům, s integrovanými odkládacími přihrádkami • Lemování pracovní plochy chrání díly před pádem • Individuální možnosti upevnění přes obdélníkový děrový rastr na bočních stěnách, např. s programem háků HAZET skupiny výrobků 112 pro nářadí nebo jiné konstrukční díly, jako je např. držák dóz, držák papírové role, koš na papír atd. | | | | | | |
| 178N-7 | 781x498x1037 | 5x | 2x | 74,1 | - | 202782 |
| 178N-10 sestávající z dílenského vozíku 178N-7, nástavbového kufru 178N K-3 | | | | | | |
| Dílenský vozík 178N-7: | | | | | | |
| <ul style="list-style-type: none"> • 5 nízkých a 2 vysoké zásuvky • Stabilní madlo pevně přimontované k tělu • Pracovní plocha: plast, odolný proti rozpouštědlům, s integrovanými odkládacími přihrádkami • Lemování pracovní plochy chrání díly před pádem • Individuální možnosti upevnění přes obdélníkový děrový rastr na bočních stěnách, např. s programem háků HAZET skupiny výrobků 112 pro nářadí nebo jiné konstrukční díly, jako je např. držák dóz, držák papírové role, koš na papír atd. | | | | | | |
| Nástavbový kufr 178N K-3: | | | | | | |
| <ul style="list-style-type: none"> • Pro dílenský vozík <i>Assistant</i> 178N • 3 ploché zásuvky • 2 držadla integrovaná v korpusu • Volitelně: pracovní deska z plastu, odolná vůči rozpouštědlům, s integrovanými odkládacími přihrádkami, HAZET č. 177-05 | | | | | | |
| 178N-10 | 781x498x1410 | 8x | 2x | 107,8 | 2 | 202805 |
| Nástavbový kufr 178N K-3 | | | | | | |
| <ul style="list-style-type: none"> • Pro dílenský vozík <i>Assistant</i> 178N • 3 ploché zásuvky • 2 držadla integrovaná v korpusu • Volitelně: pracovní deska z plastu, odolná vůči rozpouštědlům, s integrovanými odkládacími přihrádkami, HAZET č. 177-05 | | | | | | |
| 178NK-3 | 696x488x390 | 3x | - | 33,7 | - | 202799 |





179 N Dílenský vozík *Assistent*

Made in Germany

• Vozíky na nářadí, na materiál a montážní vozíky

Pracovní plochy

- Výrazně zvětšená odkládací a pracovní plocha v plastu (179 N) příp. nerez (179 NX)
- Kompletně utěsněná pracovní plocha chrání vnitřek vozíku při rozliti kapalin
- V pracovní ploše integrovaná rozhraní pro příslušenství jako držák notebooku a nástavbové moduly

Korpus / rukojeť pro pojezd

- Extrémně robustní provedení díky dvoustěnné konstrukci
- Kompletně svařovaná konstrukce celého korpusu pro každodenní tvrdé dílenské nasazení
- Optimalizovaná poddajná ochrana hran na všech čtyřech rozích s opravdovou ochranou proti nárazům díky vnitřnímu konceptu tlumení
- Ergonomicky optimalizovaná rukojeť pro pojezd pro lepší manévrovatelnost

Koncept zajištění

- Ergonomicky umístěná boční poloha zámku pro lepší obsluhovatelnost chrání klíč a zámek před poškozením
- Vysoce bezpečně přiléhající uzamykací zařízení s centrální technikou zajištění pro optimální ochranu Vašeho majetku
- 2stupňové zajištění
 - Centrální zamykání, uzamykatelné přes cylindrický zámek s 2 zavrácacími klíči
 - Vzájemné zajištění zásuvek pro minimální riziko překlopení

Koncept zásuvek

- Samočinné zavírání a vzájemné zajištění zásuvek zabraňuje nechtěnému otevření
- 100 % vytažení s kuličkově uloženými teleskopickými lištami
- Design zásuvek pro optimální využití vnitřního prostoru
- Čela zásuvek pro optimalizovanou manipulaci
- Povrch zásuvek necitlivý vůči špíně pro snadné čištění

Vysoce výkonný podvozek

- Velká, silně zatížitelná kola s přesným kuličkovým ložiskem a dvojitou kuličkovou klecí ve sklápěcím ložisku – snadný pohyb i při vysoké dynamické zátěži
- 2 řídicí kolečka s dvojitou brzdou: zabrzdnuté kolečko zabraňuje odvalení, zabrzdnuté otočné ložisko zabraňuje otočení řídicího kolečka, např. na šikmé ploše
- Ochranný kroužek zabraňuje vniknutí nečistot a vláken
- Elastická kola umožňují tichý chod

Assistent 179N-6 – 9:

- Plastová pracovní plocha odolná vůči rozpouštědlům
- Rukojeť pro pojezd kovová, černá poprášovaná

Assistent 179NX-6 – 8:

- Nerezová pracovní plocha
- Zvláštní ochrana plastovými koncovými krytkami
- Nerezová rukojeť pro pojezd kartáčovaná
- Celková nosnost (dynamická): 540 kg
- Celková nosnost (statická): 1000 kg
- Nosnost vysoké zásuvky: 25 kg
- Barva: Modrá HAZET

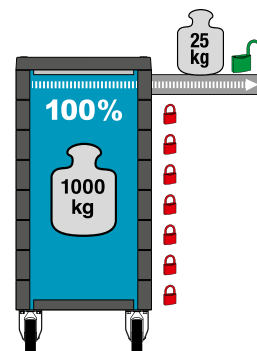
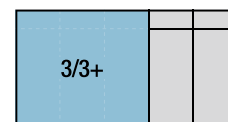

YouTube Clip

Následující příslušenství je k dostání zvlášť:

| HAZET No. | Označení v katalogu | | HAZET No. | Označení v katalogu | |
|-------------------|---------------------------------|----|-----------|-----------------------------|----|
| 112/11 | Držák nářadí | 50 | 179 N-35 | Držák dóz | 55 |
| 161 N-3D/2 | Kabelový buben | 52 | 179 N-40 | Základní držák | 55 |
| 161 T-179 N/4 | Sada oddělovacích plechů | 53 | 179 N-42 | Držák notebooku - kompletní | 55 |
| 161 T-179 N/4 H | Sada oddělovacích plechů | 53 | 179 N-45 | Držák tabletu | 56 |
| 161 T-395 x 120/5 | Oddělovací plechy | 52 | 179 N-50 | Držák pro jeden L-boxx | 57 |
| 161 T-395 x 60/5 | Oddělovací plechy | 52 | 179 N-51 | Sada držáků pro dva L-boxxy | 57 |
| 179-35 | Držák dóz | 55 | 179 N-75 | Připevnění svéráku | 57 |
| 179 N-21 | Boční dveře | 54 | 180-24 | Držák dokumentů | 57 |
| 179 N-26 | Svislá dřevaná tabule na nářadí | 56 | 180-34 | Držák papírové role | 57 |
| 179 N-33 | Koš na papír | 54 | 2175 N | Paralelní svérák | 57 |

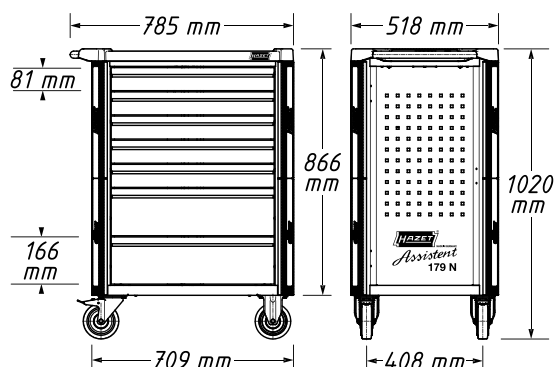



Provozní a dílenské zařízení

Dílenský vozík *Assistent*



179 N Dílenský vozík *Assistent*

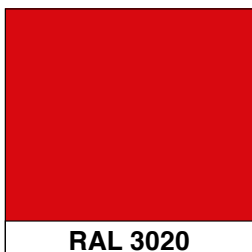

RAL 3020



RAL 9005

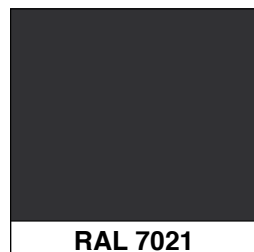

RAL 7021



179 N

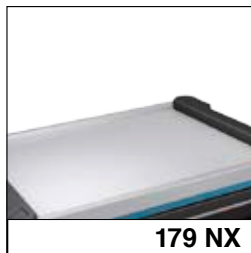

179 NX

| HAZET No. | d x š x v mm | 81 x 522 x 398 mm | | 166 x 522 x 398 mm | | kg | EAN-No. 4000896+ |
|---|-----------------|-------------------|--------------------|--------------------|--------------------|----|---------------------|
| | | 81 x 522 x 398 mm | 166 x 522 x 398 mm | 81 x 522 x 398 mm | 166 x 522 x 398 mm | | |
| • 3 nízké a 3 vysoké zásuvky 179 N-6 | 785x518x1020 | 3x | 3x | 3x | 3x | 90 | 214570 |
| • 5 nízkých a 2 vysoké zásuvky 179 N-7 | 785x518x1020 | 5x | 2x | 2x | 2x | 90 | 214488 |
| • 5 nízkých a 2 vysoké zásuvky • Barva RAL 3020 (červená) 179 N-7-RAL 3020 | 785x518x1020 | 5x | 2x | 2x | 2x | 90 | 220212 |
| • 5 nízkých a 2 vysoké zásuvky • Barva RAL 9005 (matně černá) 179 N-7-RAL 9005 | 785x518x1020 | 5x | 2x | 2x | 2x | 90 | 220229 |
| • 7 nízkých zásuvek a 1 vysoká zásuvka 179 N-8 | 785x518x1020 | 7x | 1x | 1x | 1x | 90 | 214587 |
| • 7 nízkých zásuvek a 1 vysoká zásuvka • Barva RAL 7021 (černošedá) 179 N-8-RAL 7021 | 785x518x1020 | 7x | 1x | 1x | 1x | 90 | 220311 |
| • 9 nízkých zásuvek 179 N-9 | 785x518x1020 | 9x | – | – | – | 90 | 220236 |
| • 3 nízké a 3 vysoké zásuvky 179 NX-6 | 786x518x1020 | 3x | 3x | 3x | 3x | 90 | 215560 |
| • 5 nízkých a 2 vysoké zásuvky 179 NX-7 | 786x518x1020 | 5x | 2x | 2x | 2x | 90 | 215577 |
| • 5 nízkých a 2 vysoké zásuvky • Barva RAL 3020 (červená) 179 NX-7-RAL 3020 | 786x518x1020 | 5x | 2x | 2x | 2x | 90 | 219322 |
| • 7 nízkých zásuvek a 1 vysoká zásuvka 179 NX-8 | 786x518x1020 | 7x | 1x | 1x | 1x | 90 | 215584 |



179 NXL Dílenský vozík *Assistent*

Made in Germany

• Vozíky na nářadí, na materiál a montážní vozíky



Pracovní plochy

- Výrazně zvětšená odkládací a pracovní plocha v nerez
- Kompletně utěsněná pracovní plocha chrání vnitřek vozíku při rozlité kapalin
- V pracovní ploše integrovaná rozhraní pro příslušenství jako držák notebooku a nastavbové moduly
- Nerezová pracovní plocha
- Zvláštní ochrana plastovými koncovými krytkami

Korpus / rukojeť pro jezd

- Extrémně robustní provedení díky dvoustěnné konstrukci
- Kompletně svařovaná konstrukce celého korpusu pro každodenní tvrdé dílenské nasazení
- Optimalizovaná poddajná ochrana hran na všech čtyřech rozích s opravdovou ochranou proti nárazům díky vnitřnímu konceptu tlumení
- Ergonomicky optimalizovaná rukojeť pro jezd pro lepší manévrovatelnost
- Nerezová rukojeť pro jezd kartáčovaná

Koncept zajištění

- Ergonomicky umístěná boční poloha zámku pro lepší obsluhovatelost chrání klíč a zámek před poškozeními
- Vysoce bezpečně přiléhající uzamykací zařízení s centrální technikou zajištění pro optimální ochranu Vašeho majetku
- 2stupňové zajištění
 - Centrální zamykání, uzamykatelné přes cylindrický zámek s 2 zavíracími klíči
 - Vzájemné zajištění zásuvek pro minimální riziko překlopení

Koncept zásuvek

- Samočinné zavírání a vzájemné zajištění zásuvek zabraňuje nechtěnému otevření
- 100 % vytažení s kuličkově uloženými teleskopickými lištami
- Design zásuvek pro optimální využití vnitřního prostoru
- Čela zásuvek pro optimalizovanou manipulaci
- Povrch zásuvek necitlivý vůči špíně pro snadné čištění

Vysoce výkonný podvozek

- Velká, silně zatížitelná kola s přesným kuličkovým ložiskem a dvojitou kuličkovou klecí ve sklápěcím ložisku – snadný pohyb i při vysoké dynamické zátěži
- 2 řídicí kolečka s dvojitou brzdou: zabrzděné kolečko zabraňuje odvalení, zabrzděné otočné ložisko zabraňuje otočení řídicího kolečka, např. na šikmé ploše
- Ochranný kroužek zabraňuje vniknutí nečistot a vláken
- Elastická kola umožňují tichý chod
- Celková nosnost (dynamická): 750 kg
- Celková nosnost (statická): 1000 kg
- Nosnost vysoké zásuvky: 40 kg
- Barva: Modrá HAZET

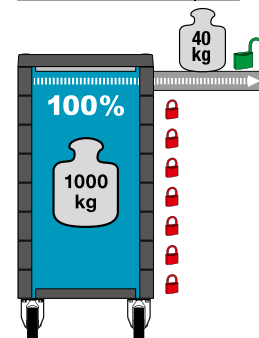
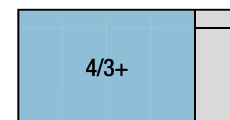

YouTube Clip

Následující příslušenství je k dostání zvlášť:

| HAZET No. | Označení v katalogu | | HAZET No. | Označení v katalogu | |
|--------------------|--------------------------|----|-------------|---|----|
| 112/11 | Držák nářadí | 50 | 179 N-42 | Držák notebooku - kompletní | 55 |
| 161 N-3D/2 | Kabelový buben | 52 | 179 N-45 | Držák tabletu | 56 |
| 161 T-179 N XL/5 | Sada oddělovacích plechů | 53 | 179 N-50 | Držák pro jeden L-boxx | 57 |
| 161 T-179 N XL/5 H | Sada oddělovacích plechů | 53 | 179 N-51 | Sada držáků pro dva L-boxxy | 57 |
| 161 T-395 x 60/5 | Oddělovací plechy | 52 | 179 N-510 | Přídružná police pro držák L-boxxu 179 N-51 | 57 |
| 161 T-395 x 120/5 | Oddělovací plechy | 52 | 179 N-75 | Připevnění svéráku | 57 |
| 173-38 | Protiskluzová podložka | 54 | 179 N XL-26 | Svislá dřevovaná tabule na nářadí | 56 |
| 179-35 | Držák dóz | 55 | 180-24 | Držák dokumentů | 57 |
| 179 N-21 | Boční dveře | 54 | 180-34 | Držák papírové role | 57 |
| 179 N-33 | Koš na papír | 54 | 2175 N | Paralelní svérák | 57 |
| 179 N-35 | Držák dóz | 55 | | | |
| 179 N-40 | Základní držák | 55 | | | |

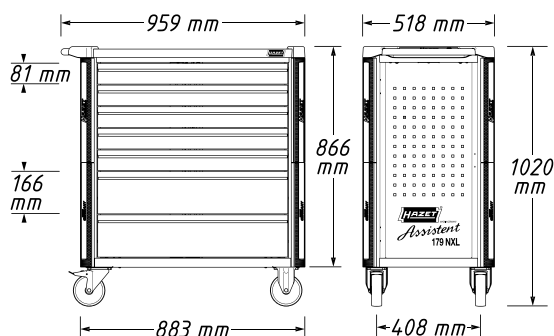



Provozní a dílenské zařízení

Dílenský vozík *Assistant*



179 NXL Dílenský vozík *Assistant*

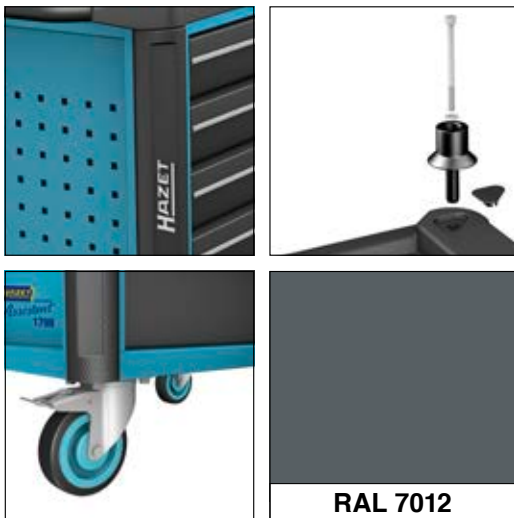

RAL 7012



| HAZET No. | $d \times \check{s} \times v$ mm | 81 x 696 x 398 mm | 166 x 696 x 398 mm | kg | EAN-No. 4000896+ |
|--|----------------------------------|-------------------|--------------------|-----|------------------|
| • 3 nízké a 3 vysoké zásuvky 179 NXL-6 | 959x518x1020 | 3x | 3x | 125 | 215171 |
| • 5 nízkých a 2 vysoké zásuvky 179 NXL-7 | 959x518x1020 | 5x | 2x | 125 | 215164 |
| • 7 nízkých zásuvek a 1 vysoká zásuvka 179 NXL-8 | 959x518x1020 | 7x | 1x | 125 | 215218 |
| • 7 nízkých zásuvek a 1 vysoká zásuvka • Barva RAL 7012 (šed' bazaltová) 179 NXL-8-VW | 959x518x1020 | 7x | 1x | 125 | 220243 |





179 NXXL Dílenský vozík *Assistant*

Made in Germany

• Vozíky na nářadí, na materiál a montážní vozíky

Pracovní plochy

- Výrazně zvětšená odkládací a pracovní plocha v nerez
- Kompletně utěsněná pracovní plocha chrání vnitřek vozíku při rozlité kapalin
- V pracovní ploše integrovaná rozhraní pro příslušenství jako držák notebooku a nastavbové moduly
- Nerezová pracovní plocha
- Zvláštní ochrana plastovými koncovými krytkami

Korpus / rukojeť pro pojezd

- Extrémně robustní provedení díky dvoustěnné konstrukci
- Kompletně svařovaná konstrukce celého korpusu pro každodenní tvrdé dílenské nasazení
- Optimalizovaná poddajná ochrana hran na všech čtyřech rozích s opravdovou ochranou proti nárazům díky vnitřnímu konceptu tlumení
- Ergonomicky optimalizovaná rukojeť pro pojezd pro lepší manévrovatelnost
- Nerezová rukojeť pro pojezd kartáčovaná

Koncept zajištění

- Ergonomicky umístěná boční poloha zámku pro lepší obsluhovatelnost chrání klíč a zámek před poškozeními
- Vysoce bezpečně přiléhající uzamykací zařízení s centrální technikou zajištění pro optimální ochranu Vašeho majetku
- 2stupňové zajištění
 - Centrální zamykání, uzamykatelné přes cylindrický zámek s 2 zavíracími klíči
 - Vzájemné zajištění zásuvek pro minimální riziko překlopení

Koncept zásuvek

- Samočinné zavírání a vzájemné zajištění zásuvek zabraňuje nechtěnému otevření
- 100 % vytažení s kuličkově uloženými teleskopickými lištami
- Design zásuvek pro optimální využití vnitřního prostoru
- Čela zásuvek pro optimalizovanou manipulaci
- Povrch zásuvek necitlivý vůči špíně pro snadné čištění

Vysoce výkonný podvozek

- Velká, silně zatížitelná kola s přesným kuličkovým ložiskem a dvojitou kuličkovou klecí ve sklápěcím ložisku – snadný pohyb i při vysoké dynamické zátěži
- 2 řídicí kolečka s dvojitou brzdou: zabrzděné kolečko zabraňuje odvalení, zabrzděné otočné ložisko zabraňuje otočení řídicího kolečka, např. na šikmé ploše
- Ochranný kroužek zabraňuje vniknutí nečistot a vláken
- Elastická kola umožňují tichý chod
- Celková nosnost (dynamická): 750 kg
- Celková nosnost (statická): 1000 kg
- Nosnost vysoké zásuvky: 40 kg
- Barva: Modrá HAZET



YouTube Clip

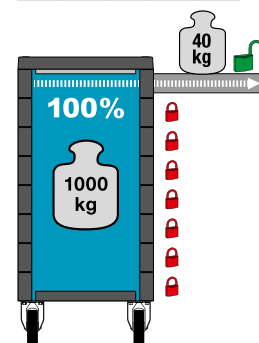
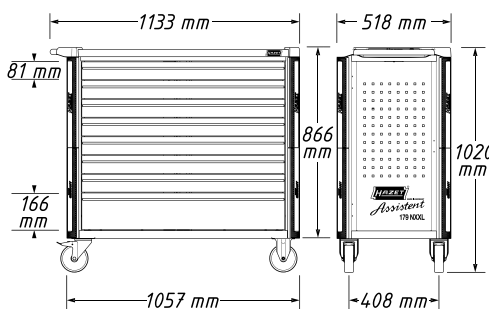
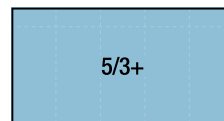

Následující příslušenství je k dostání zvlášť:

| HAZET No. | Označení v katalogu | |
|-------------------|--------------------------|----|
| 112/11 | Držák nářadí | 50 |
| 161 N-3D/2 | Kabelový buben | 52 |
| 161 T-179 NXXL/6 | Sada oddělovacích plechů | 53 |
| 161 T-179 NXXL/6H | Sada oddělovacích plechů | 53 |
| 161 T-395 x 60/5 | Oddělovací plechy | 52 |
| 161 T-395 x 120/5 | Oddělovací plechy | 52 |
| 179-35 | Držák dóz | 55 |
| 179 N-21 | Boční dveře | 54 |
| 179 N-33 | Koš na papír | 54 |
| 179 N-35 | Držák dóz | 55 |
| 179 N-40 | Základní držák | 55 |

| HAZET No. | Označení v katalogu | |
|-------------|---|----|
| 179 N-42 | Držák notebooku - kompletní | 55 |
| 179 N-45 | Držák tabletu | 56 |
| 179 N-50 | Držák pro jeden L-boxx | 57 |
| 179 N-51 | Sada držáků pro dva L-boxxy | 57 |
| 179 N-510 | Přídržná police pro držák L-boxxu 179N-51 | 57 |
| 179 N-75 | Připevnění svéráku | 57 |
| 179 NXXL-26 | Svislá děrovaná tabule na nářadí | 56 |
| 180-24 | Držák dokumentů | 57 |
| 180-34 | Držák papírové role | 57 |
| 2175 N | Paralelní svérák | 57 |

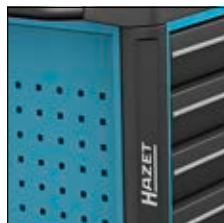

| HAZET No. | $d \times š \times v$ mm | 81 x 870 x 398 mm | 166 x 870 x 398 mm | kg | EAN-No. 4000896+ |
|--|--------------------------|-------------------|--------------------|-----|------------------|
| • 5 nízkých a 2 vysoké zásuvky | | | | | |
| 179 NXXL-7 | 1133x518x1020 | 5x | 2x | 145 | 214624 |
| • 7 nízkých zásuvek a 1 vysoká zásuvka | | | | | |
| 179 NXXL-8 | 1133x518x1020 | 7x | 1x | 145 | 214778 |



Provozní a dílenské zařízení

Dílenský vozík *Assistant*



179 NXXLD Dílenský vozík *Assistant*

Made in Germany

• Vozíky na nářadí, na materiál a montážní vozíky – Extra hluboké



Pracovní plochy

- Výrazně zvětšená odkládací a pracovní plocha v nerez
- Kompletně utěsněná pracovní plocha chrání vnitřek vozíku při rozlité kapalin
- V pracovní ploše integrovaná rozhraní pro příslušenství jako držák notebooku a nastavbové moduly
- Zvláštní ochrana plastovými koncovými krytkami

Korpus / rukojeť pro pojezd

- Extrémně robustní provedení díky dvoustěnné konstrukci
- Kompletně svařovaná konstrukce celého korpusu pro každodenní tvrdé dílenské nasazení
- Optimalizovaná poddajná ochrana hran na všech čtyřech rozích s opravdovou ochranou proti nárazům díky vnitřnímu konceptu tlumení
- Ergonomicky optimalizovaná rukojeť pro pojezd pro lepší manévrovatelnost
- Nerezová rukojeť pro pojezd kartáčovaná

Koncept zajištění

- Ergonomicky umístěná boční poloha zámku pro lepší obsluhovatelnost chrání klíč a zámek před poškozením
- Vysoce bezpečně přiléhající uzamykací zařízení s centrální technikou zajištění pro optimální ochranu Vašeho majetku
- 2stupňové zajištění
 - Centrální zamykání, uzamykatelné přes cylindrický zámek s 2 zavíracími klíči
 - Vzájemné zajištění zásuvek pro minimální riziko překlopení

Koncept zásuvek

- Samočinné zavírání a vzájemné zajištění zásuvek zabraňuje nechtěnému otevření
- 100% vytažení s kuličkovými uloženými teleskopickými lištami
- Design zásuvek pro optimální využití vnitřního prostoru
- Čela zásuvek pro optimalizovanou manipulaci
- Povrch zásuvek necitlivý vůči špíně pro snadné čištění

Vysoce výkonný podvozek

- Velká, silně zatížitelná kola s přesným kuličkovým ložiskem a dvojitou kuličkovou klecí ve sklápěcím ložisku – snadný pohyb i při vysoké dynamické zátěži
- 2 řídicí kolečka s dvojitou brzdou: zabrzděné kolečko zabraňuje odvalení, zabrzděné otočné ložisko zabraňuje otočení řídicího kolečka, např. na šikmé ploše
- Ochranný kroužek zabraňuje vniknutí nečistot a vláken
- Elastická kola umožňují tichý chod
- Celková nosnost (dynamická): 750 kg
- Celková nosnost (statická): 1000 kg
- Nosnost vysoké zásuvky: 40 kg
- Barva: Modrá HAZET



YouTube Clip

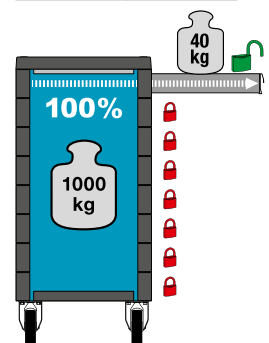
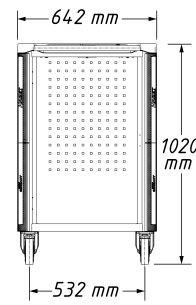
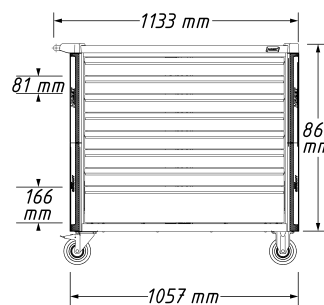
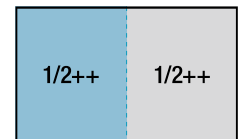

Následující příslušenství je k dostání zvlášť:

| HAZET No. | Označení v katalogu | |
|----------------------|-----------------------------|----|
| 112/11 | Držák nářadí | 50 |
| 161 N-3D/2 | Kabelový buben | 52 |
| 161 N-5D | Zásuvková lišta | 52 |
| 161 T-179 N XXLD/6 | Sada oddělovacích plechů | 53 |
| 161 T-179 N XXLD/6 H | Sada oddělovacích plechů | 53 |
| 179-35 | Držák dóz | 55 |
| 179 N-21 D | Boční dveře | 54 |
| 179 N-33 | Koš na papír | 54 |
| 179 N-35 | Držák dóz | 55 |
| 179 N-40 | Základní držák | 55 |
| 179 N-42 | Držák notebooku - kompletní | 55 |

| HAZET No. | Označení v katalogu | |
|--------------|--|----|
| 179 N-45 | Držák tabletu | 56 |
| 179 N-50 | Držák pro jeden L-boxx | 57 |
| 179 N-51 | Sada držáků pro dva L-boxxy | 57 |
| 179 N-510 | Přídavná police pro držák L-boxxu 179 N-51 | 57 |
| 179 N-D-75 | Přípevnění svéráku | 57 |
| 179 N-XXL-26 | Svislá děrovaná tabule na nářadí | 56 |
| 180-24 | Držák dokumentů | 57 |
| 180-34 | Držák papírové role | 57 |
| 180-35 | Držák dóz | 55 |



| HAZET No. | d x š x v mm | 81 x 870 x 522 mm | 166 x 870 x 522 mm | kg | | EAN-No. 4000896+ |
|---|---------------|-------------------|--------------------|-------|---|------------------|
| • 7 nízkých a 1 vysoká zásuvka | | | | | | |
| 179 N-XXL-8D | 1133x642x1020 | 7x | 1x | 146,5 | - | 242931 |
| • 7 nízkých a 1 vysoká zásuvka | | | | | | |
| • Kompletní s bočními dveřmi a zásuvkovou lištou (bez nářadí) | | | | | | |
| 179 N-XXL-8D/3 | 1167x642x1020 | 7x | 1x | 155,5 | 3 | 245178 |



166 N Dílenský vozík *Assistant*

Made in Germany

• Vozíky na nářadí, na materiál a montážní vozíky



Originál

- Prostorově úsporné řešení
- **Sloupky otočné na nejnižší výšku (500 mm)** pro skladnou přepravu. Sklopené sloupky lze použít jako držadla.
- Uzamykatelné visacím zámek (včetně 2 klíčů)
- Vnější pryžové profily chrání desku stolu a prostřední skříňky před poškozením
- Deska stolu s pryžovou podložkou, 2 prostřední skříňky včetně 4 variabilních rozvržení, prostorné dno
- 4 celopryžová kolečka s ochranou proti vniknutí vláken, dvojité kuličkové ložisko, z toho 2 říditelná kolečka s brzdou
- Celková nosnost (dynamická): 150 kg
- Celková nosnost (statická): 300 kg
- Barva: Modrá HAZET

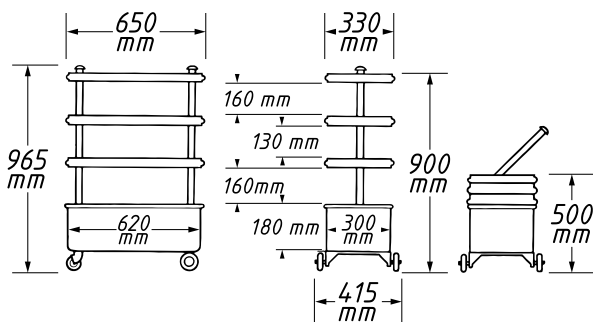

| HAZET No. | d x š x v mm | kg | EAN-No. 4000896+ |
|-----------|--------------|------|------------------|
| 166 N | 650x415x965 | 24,5 | 004959 |

166 C Dílenský vozík *Assistant*

Made in Germany

• Vozíky na nářadí, na materiál a montážní vozíky



- Sloupky otočné na nejnižší výšku (647 mm) pro skladnou přepravu
- Střední skříň vhodná pro uložení nářadí HAZET, včetně 2 oddělovacích plechů
- Přídavný posuvný panel, integrovaný ve střední skříňce, např. pro posuvné měřítko a malé díly
- Prostorný spodní box z ocelového plechu
- Velká kola s lepšími provozními vlastnostmi při jízdě po hrblech
- **Spouštěcí**, uzamykatelný, včetně visacího zámku se 2 klíči
- Obvodový pryžový profil
- Celková nosnost (statická): 300 kg
- Barva: Modrá HAZET

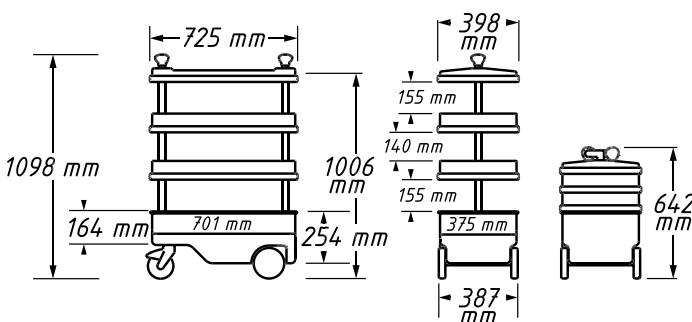
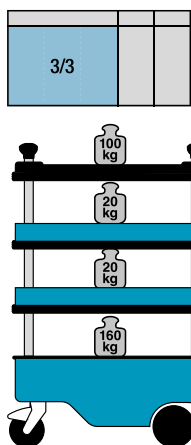

Následující příslušenství je k dostání zvlášť:

| HAZET No. | Označení v katalogu | HAZET No. | Označení v katalogu |
|-----------|-------------------------|-----------|----------------------------------|
| 161-9 | Přísavný držák | 162C-6/5 | Oddělovací plechy pro mezípolici |
| 162C-5 | Vana na drobné součásti | | |

| HAZET No. | d x š x v mm | kg | EAN-No. 4000896+ |
|-----------|--------------|------|------------------|
| 166 C | 725x398x1102 | 27,6 | 072286 |

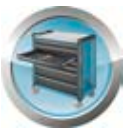

Provozní a dílenské zařízení

Dílenský vozík *Assistant*



167-3 Servisní vozík *Assistant*

Made in Germany



• Flexibilní a stabilní pro všechny účely

- 15násobně výškově nastavitelný (prostřední police)
- Další police a protiskuzové rohože (2x 180-38) k dostání jako volitelné příslušenství
- Stabilní konstrukce z ocelového plechu, nosnost každé police: 50 kg
- Velká kola uložena v kuličkových ložiscích (Ø 100 mm), 2 otočná kola (1 x s dvojitou brzdou), 2 pevná kola
- Ochrana proti vniknutí vláken – chrání ložiska před nečistotami a vlákny
- Snadný pohyb i při vysokém dynamickém zatížení
- Šedá hladká elastická kola umožňují tichý chod
- Stabilní madlo, pevně přimontované k tělu
- Pro úložný vkladací systém HAZET, 2-komponentní pěnová vložka
- Nosnost na patro: 50 kg
- Celková nosnost (dynamická): 150 kg
- Celková nosnost (statická): 150 kg
- Barva: Modrá HAZET

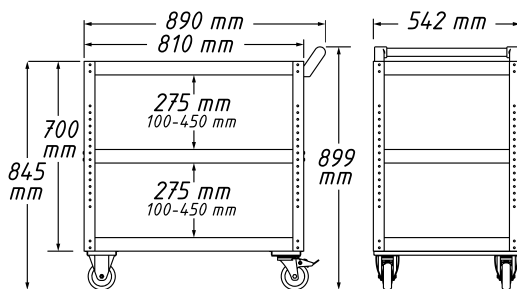

YouTube Clip



| | | |
|---------------------|------------------------|---------------------|
| HAZET No. | <i>d x š x v</i> mm | EAN-No. 4000896+ |
| 167-3 | 890x542x899 | 205332 |





167-3S Servisní vozík *Assistant*

Made in Germany



• Individuální možnosti upevnění přes obdélníkový děrový rastr na boční stěně

- 15násobně výškově nastavitelný (prostřední police)
- Další police a protiskluzové rohože (2x 180-38) k dostání jako volitelné příslušenství
- Stabilní konstrukce z ocelového plechu, nosnost každé police: 50 kg
- Velká kola uložená v kuličkových ložiscích (Ø 100 mm), 2 otočná kola (1 x s dvojitou brzdou), 2 pevná kola
- Ochrana proti vniknutí vláken – chrání ložiska před nečistotami a vlákny
- Snadný pohyb i při vysokém dynamickém zatížení
- Šedá hladká elastická kola umožňují tichý chod
- Stabilní madlo, pevně přimontované k tělu
- Pro úložný vkládací systém HAZET, 2-komponentní pěnová vložka
- Nosnost na patro: 50 kg
- Možnosti uchycení po straně pro rozsáhlé příslušenství ze sortimentu HAZET (volitelné)
- Barva: HAZET modrá / boční stěny černé
- Celková nosnost (dynamická): 150 kg
- Celková nosnost (statická): 150 kg

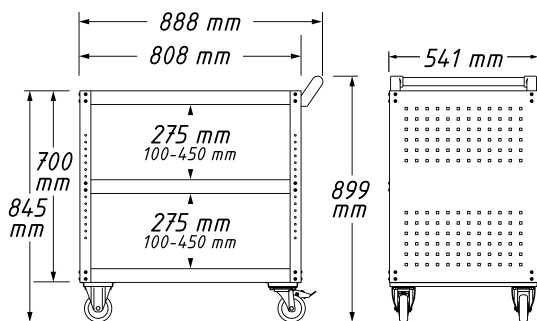
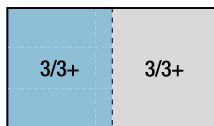

Následující příslušenství je k dostání zvlášť:

| HAZET No. | Označení v katalogu | | HAZET No. | Označení v katalogu | |
|-----------|---------------------|----|-----------|---------------------|----|
| 112/11 | Držák nářadí | 50 | 179N-35 | Držák dóz | 55 |
| 161N-3D/2 | Kabelový buben | 52 | 180-24 | Držák dokumentů | 57 |
| 179-35 | Držák dóz | 55 | 180-34 | Držák papírové role | 57 |
| 179N-33 | Koš na papír | 54 | 180-35 | Držák dóz | 55 |

| HAZET No. | d x š x v mm | kg | EAN-No. 4000896+ |
|-----------|--------------|----|------------------|
| 167-3S | 888x541x899 | 27 | 207206 |

167T Multi Table *Assistant*

Made in Germany



• Robustní ochrana proti nárazu na všech důležitých vzpěrách na ochranu citlivých míst, jako např. karoserie a vysoce kvalitních ráfků

- Stůl sklopitelný o 90° dolů
- 15násobně výškově nastavitelný (rastr: 25 mm)
- Stabilní svařovaná konstrukce
- Kola uložená v kuličkových ložiscích (Ø 50 mm), 4 říditelná kolečka, z toho 2 kolečka s brzdou
- Snadný pohyb i při vysokém dynamickém zatížení
- Šedá hladká elastická kola umožňují tichý chod
- Hodí se pod vozidla se světlou výškou větší než 130 mm
- Nosnost stolu: 35 kg
- Dodávka, plochý balík (v x š x h: cirka 110x930x780 mm)
- Příslušenství 112/11 · 179-35 · 179N-35 · 180-24 · 180-35 pouze ve spojení s 167T26
- Celková nosnost (dynamická): 150 kg
- Celková nosnost (statická): 150 kg
- Barva: Modrá HAZET



YouTube Clip

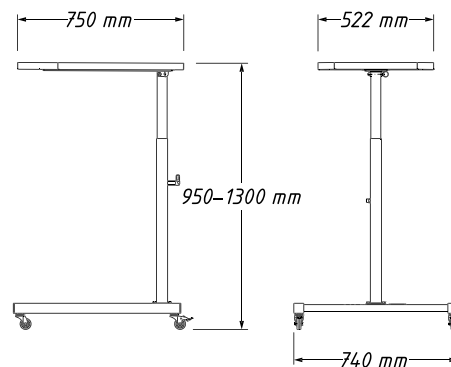
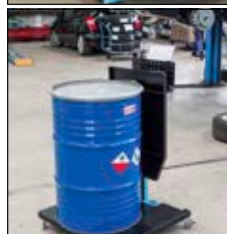

Následující příslušenství je k dostání zvlášť:

| HAZET No. | Označení v katalogu | | HAZET No. | Označení v katalogu | |
|-----------|-------------------------|----|-----------|---------------------|----|
| 112/11 | Držák nářadí | 50 | 179-35 | Držák dóz | 55 |
| 162C-5 | Vana na drobné součásti | 54 | 179N-35 | Držák dóz | 55 |
| 167T23 | Odkládací dno | 54 | 180-24 | Držák dokumentů | 57 |
| 167T26 | Děrovaná stěna | 54 | 180-35 | Držák dóz | 55 |

1) Příslušenství pouze ve spojení s 167T-26

| HAZET No. | d x š x v mm | kg | EAN-No. 4000896+ |
|--------------------|--------------|------|------------------|
| 167T ¹⁾ | 773x740x1345 | 17,9 | 210503 |



Provozní a dílenské zařízení

Pracovní stoly *Assistent* / skříňky



Pracovní stoly *Assistent* / skříňky

177 W Pojízdný pracovní stůl

Made in Germany

- Velká ložiskově uložená kola (Ø 125 mm), snadný pohyb i při vysokém dynamickém zatížení
- 2 řiditelná kolečka s dvojitým zastavením: zabrzděná kolečka brání odjetí, zabrzděná otočná ložiska brání otáčení řiditelných koleček, např. na šikmých plochách
- Ochranný kroužek zabraňuje vniknutí nečistot a vláken
- Šedá hladká elastická kola umožňují tichý chod
- Dvoustupňový koncept zajištění:
 - Centrální zamykání přes cylindrický zámek s 2 klíči
 - Jednotlivé západky zabraňují nechtěnému otevření
 - 100 % výsuv s válečkovým vedením
- Odkládací plochy v regálové části:
 - Nosné zatížení nahoře: 15 kg / dole: 35 kg
 - Regálová police přestavitelná
- Volitelně: 177W-21: dveře pro pravý díl regálu, se zámkem, včetně 2 klíčů
- Celková nosnost (dynamická): 500 kg
- Celková nosnost (statická): 750 kg
- Pracovní deska: Dřevo Multiplex hrušeň, vyměnitelné
- Nosnost vysoké zásuvky: 20 kg
- Barva: Modrá HAZET



Následující příslušenství je k dostání zvlášť:

| HAZET No. | Označení v katalogu | |
|-------------------|------------------------|----|
| 112/11 | Držák nářadí | 50 |
| 161-1 | Protiskluzová podložka | 52 |
| 161 N-3D/2 | Kabelový buben | 52 |
| 161 T-347 x 60/5 | Oddělovací plechy | 52 |
| 161 T-347 x 120/5 | Oddělovací plechy | 52 |
| 177 W-21 | Dveře | 54 |
| 179-35 | Držák dóz | 55 |
| 179 N-33 | Koš na papír | 54 |

| HAZET No. | Označení v katalogu | |
|-----------|---------------------------|----|
| 179 N-35 | Držák dóz | 55 |
| 179 NW-11 | Připevňovací sada svěráku | 57 |
| 179 W-40 | Základní držák | 55 |
| 179 W-42 | Držák notebooku | 55 |
| 180-24 | Držák dokumentů | 57 |
| 180-34 | Držák papírové role | 57 |
| 2175 N | Paralelní svěrák | 57 |

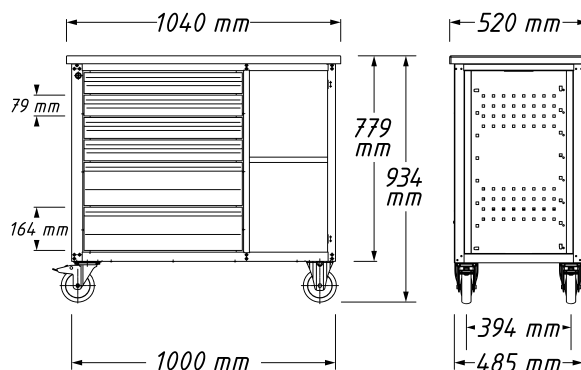
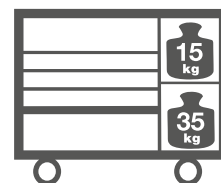
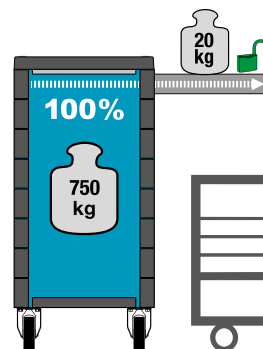
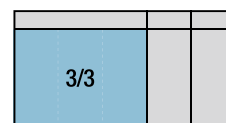

| HAZET No. | $d \times š \times v$ mm | 79x527x348 mm | 164x527x348 mm | | kg | EAN-No. 4000896+ |
|---|--------------------------|---------------|----------------|----|----|------------------|
| • 4x nízká zásuvka a 2x vysoká zásuvka, navíc 2 odkládací plochy v regálové části | | | | | | |
| 177 W-6 | 1040x520x934 | 4x | 2x | 6x | 85 | 154630 |
| • 6x nízká zásuvka a 1x vysoká zásuvka, navíc 2 odkládací plochy v regálové části | | | | | | |
| 177 W-7 | 1040x520x934 | 6x | 1x | 7x | 85 | 155644 |



179 NW Pojízdný pracovní stůl

Made in Germany

• Větší odkládací prostor než předchozí model

- 30 mm dřevěná pracovní plocha Multiplex hrušeň, naolejovaná, vyměnitelná
- Včetně 9násobně přestavitelného vloženého dna a pevně montovaných dveří
- Průchod kabelu na zadní stěně umožňuje např. nabíjení akumulátorových přístrojů při zavřených dveřích
- Komplexně svařovaná konstrukce celého korpusu pro každodenní tvrdé dílenské nasazení
- Dodatečný děrový rastr pro držák nástrojů, např. HAZET 112-230
- Optimalizovaná poddajná ochrana hran na všech čtyřech rozích s opravdovou ochranou proti nárazům díky vnitřnímu konceptu tlumení
- Flexibilní montáž svěráku (vpředu, vpravo, vlevo), např. HAZET 2175 N podle předlohy vrtací šablony
- **Podvozek:**
 - Velká, silně zatížitelná kola (Ø 125 mm) s přesným kuličkovým ložiskem a dvojitou kuličkovou klecí ve sklápěcím ložisku, snadný pohyb i při vysoké dynamické zátěži
 - 2 řídicí kolečka s dvojitou brzdou: zabrzděné kolečko zabraňuje odvalení, zabrzděné otočné ložisko zabraňuje otočení řídicího kolečka, např. na šikmé ploše
 - Ochranný kroužek zabraňuje vniknutí nečistot a vláken
 - Elastická kola umožňují tichý chod
- **Koncept zajištění:**
 - Vzájemné zajištění zásuvek pro minimální riziko překlopení
 - Uprostřed umístěný zámek (centrální zamykání a vložka zámku) uzamkne současně dveře a zásuvky
 - Již pouze jeden klíč pro současné zamknutí dveří a zásuvek (rozsah dodávky 2 klíče)
 - 180° otáčení, zabraňuje ulomení klíče
 - 100 % vytažení pomocí kuličkové uložených teleskopických lišt – samočinné zavírání
- 1 zásuvka pro vysoké zatížení, nosnost 40 kg, 166 mm vysoká
- 6 zásuvek, nosnost 25 kg, 81 mm vysoká
- 2 odkládací plochy v oddílu regálů, nahoře: 15 kg / dole: 35 kg
- Celková nosnost (dynamická): 750 kg
- Celková nosnost (statická): 1000 kg
- Pracovní deska: Dřevo Multiplex hrušeň, vyměnitelné
- Barva: Modrá HAZET



Následující příslušenství je k dostání zvlášť:

| HAZET No. | Označení v katalogu | |
|-------------------|-----------------------------|----|
| 112/11 | Držák nářadí | 50 |
| 161 N-3D/2 | Kabelový buben | 52 |
| 161 T-179 N/4 | Sada oddělovacích plechů | 53 |
| 161 T-179 N/4 H | Sada oddělovacích plechů | 53 |
| 161 T-395 x 60/5 | Oddělovací plechy | 52 |
| 161 T-395 x 120/5 | Oddělovací plechy | 52 |
| 179-35 | Držák dóz | 55 |
| 179 N-33 | Koš na papír | 54 |
| 179 N-35 | Držák dóz | 55 |
| 179 N-50 | Držák pro jeden L-boxx | 57 |
| 179 N-51 | Sada držáků pro dva L-boxxy | 57 |

| HAZET No. | Označení v katalogu | |
|-----------|--|----|
| 179 N-510 | Přídavná police pro držák L-boxxu 179 N-51 | 57 |
| 179 NW-11 | Připevňovací sada svěráku | 57 |
| 179 NW-22 | Regálová zásuvka | 56 |
| 179 NW-23 | Regálová police | 56 |
| 179 NW-26 | Svislá děrovaná tabule na nářadí | 56 |
| 179 W-40 | Základní držák | 55 |
| 179 W-42 | Držák notebooku | 55 |
| 180-24 | Držák dokumentů | 57 |
| 180-34 | Držák papírové role | 57 |
| 180-35 | Držák dóz | 55 |
| 2175 N | Paralelní svěrák | 57 |

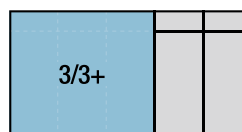

YouTube Clip

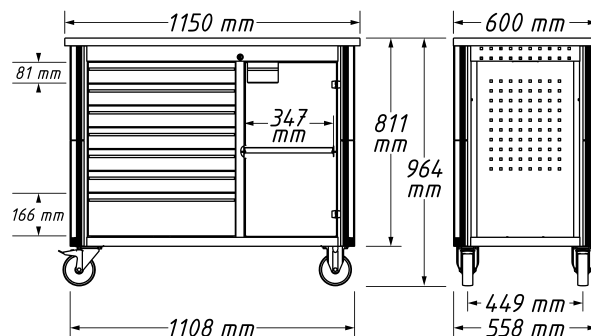
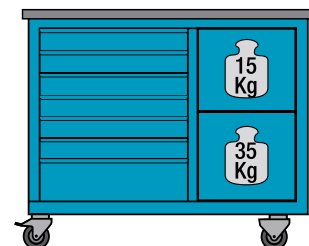
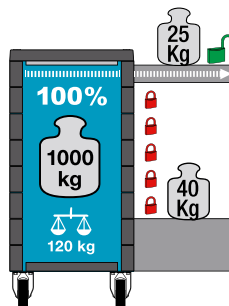

| HAZET No. | $d \times š \times v$ mm | | | | EAN-No. |
|-----------|--------------------------|------------------|-------------------|--------|----------|
| 179 NW-7 | 1150x600x964 | 6x 81x522x398 mm | 1x 166x522x398 mm | 120 kg | 4000896+ |



Provozní a dílenské zařízení

Pracovní stoly *Assistant* / skříňky



130 Pracovní stůl

Made in Germany

- 40 mm silná vrstvená buková deska
- Ocelová ochranná hrana vpředu
- Dobrá stabilita díky stabilnímu ocelovému rámu
- Celková nosnost (statická): 1000 kg



| HAZET No. | d x š x v mm | kg | EAN-No. 4000896+ |
|-----------|--------------|----|------------------|
| 130-1 | 2000x760x845 | 89 | 003358 |

111 L Skříň na nářadí

Made in Germany

- Žaluzie, uzamykatelné včetně visacího zámku se 2 klíči
- Včetně závěsného zařízení
- Prázdná, pro libovolné osazení

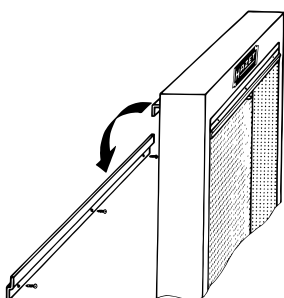

| HAZET No. | d x š x v mm | kg | EAN-No. 4000896+ |
|-----------|--------------|----|------------------|
| 111 L | 640x250x1000 | 27 | 003266 |

111 Skříňka na nářadí · se sadou nářadí

- Závěsné uspořádání, držáky nářadí a pěnové vložky pro sady nástřčných klíčů



111 Skříňka na nářadí · se sadou nářadí



111 L



111/116 HL



603 • ●

6 • 7 • 8 • 9

10 • 11 • 12 • 13 • 14

15 • 16 • 17 • 18 • 19

21 • 22 • 24



630 • ●

6x7 • 8x9 • 10x11

12x13 • 14x15 • 16x17

18x19 • 20x22 • 21x23

24x27 • 30x32



730

730-3 • 730-6

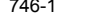

746-1

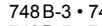

748 B

748 B-3 • 748 B-4

748 B-5 • 748 B-6

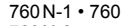

760 N

760 N-1 • 760 N-2

760 N-3

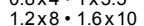

802 • ●

0.8x4 • 1x5.5

1.2x8 • 1.6x10



802-PH • ●

PH1 • PH2



802-PZ • ●

PZ1 • PZ2



824 • ●

0.5x23



850 • ●

4 • 4.5 • 5 • 5.5

6 • 7 • 8 • 9

10 • 11

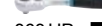

863 HP • ●

867-2 • ●

868 • ●

869 • ●

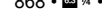

900 • ●

10 • 11 • 12 • 13 • 14

15 • 16 • 17 • 18 • 19

20 • 21 • 22 • 23 • 24

26 • 27 • 28 • 30 • 32

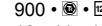

915 • ●

916 HP • ●

917-5 • ●

918-10 • ●

920 • ●

985 • ●

1802-11

1841 A-22



1845 A-19



1845 C-19

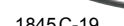

1952-35



1980 N



1981



2100/7 R • ●



2115-T/7 R • ●



2120-8

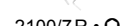

2122-8



2123-8

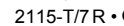

2140-50

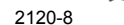

2154 N-3

| HAZET No. | d x š x v mm | kg | HiPer inside | EAN-No. 4000896+ |
|-----------|--------------|------|--------------|------------------|
| 111/116 | 640x250x1000 | 46,4 | 116 | 003105 |

111 Držák nářadí

Made in Germany

- Pro 116dílný sortiment 0-111/116



| HAZET No. | kg | HiPer inside | EAN-No. 4000896+ |
|------------|-----|--------------|------------------|
| 111/116 HL | 0,9 | 14 | 003112 |



0-111 Sortiment nářadí

- 116 dílů
- Obsah viz sortiment 111/116,
- bez skříně



| HAZET No. | kg | | EAN-No. 4000896+ |
|-----------|----|-----|------------------|
| 0-111/116 | 17 | 116 | 000098 |

111 Držák nářadí

Made in Germany



| HAZET No. | EAN-No. 4000896+ |
|--|------------------|
| • Držák, např. na 630-6x7 až -20x22 použitý společně s 111-03L | |
| 111-03 R | 002849 |
| • Držák, použití společně s 111-03R | |
| 111-03 L | 002832 |
| • Držák, pro 4 kusy 1/8 nástrčných hlavíc | |
| 111-04 | 002856 |
| • Držák, např. na 730-3 až 6 sekáč, 746-1 důlčik, 748 vyrážec závlaček | |
| 111-05 | 002863 |

Made in Germany



| HAZET No. | EAN-No. 4000896+ |
|---|------------------|
| • Hák, např. na 279, 760N, 2100/7R atd. | |
| 111-06 | 002870 |
| • Držák, např. na 603 očko-ploché klíč nebo 2140 kladivo atd. | |
| 111-10 | 002917 |
| • Držák, např. na svinovací metr | |
| 111-15 | 002962 |

Made in Germany



111 Držák nářadí

| HAZET No. | EAN-No. 4000896+ |
|-------------------------------------|------------------|
| • Hák na nářadí Ø 6 mm, délka 75 mm | |
| 111-21 | 003020 |
| • Háky na nářadí | |
| 111-22 | 003037 |
| • Samořezné šrouby | |
| 111-28 | 003099 |

112 Držák nářadí

- Montáž na perforovanou stěnu s pravouhlými děrami

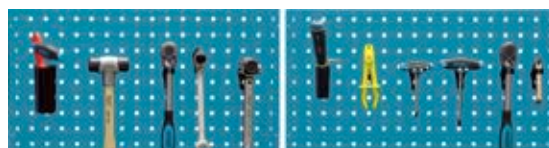

| HAZET No. | EAN-No. 4000896+ |
|---|------------------|
| • Dvojitý hák, 30 mm dlouhý, např. na nářadí s T-rukojetí | |
| 112-230 | 103898 |
| • Dvojitý hák, 60 mm dlouhý, např. na nářadí s T-rukojetí | |
| 112-260 | 103881 |
| • Hák, 25 mm dlouhý, např. pro nářadí se závěsným otvorem | |
| 112-325 | 103874 |
| • Hák, 50 mm dlouhý, např. pro nářadí se závěsným otvorem | |
| 112-350 | 103867 |
| • Dvojitý hák, široký, 40 mm dlouhý, např. pro momentový klíč | |
| 112-440 | 103850 |
| • Dvojitý hák, široký, 50 mm dlouhý, např. pro momentový klíč | |
| 112-450 | 103843 |
| • Svorka, Ø 12 mm, např. pro přepínací ráčny série 863 · 6,3 mm (¼ palce) | |
| 112-612 | 103836 |
| • Svorka, Ø 18 mm, např. pro přepínací ráčny série 8816 · 10 mm (¾ palce) | |
| 112-618 | 103720 |
| • Svorka, Ø 24 mm, např. pro přepínací ráčny série 916 · 12,5 mm (½ palce) | |
| 112-624 | 103713 |
| • Kelímeček, Ø 30 mm, 80 mm vysoký, např. na kolíky, důlčiky atd. | |
| 112-830 | 103706 |
| • Kelímeček, Ø 50 mm, 114 mm vysoký, např. na rýsovací jehly 2150-1 apod. | |
| 112-850 | 103690 |
| • Sada držáků nářadí | |
| • Pro dílenské vozíky <i>Assistant</i> 167-3S · 167T (ve spojení s 167T26) · 167XXL · 177 · 178 · 178N · 179 · 179T · 179-10 · 179AXXL · 179BIG-1 · 179N · 179NT · 179NX · 179NXL · 179NXXL · 179NXXL-8D · 179TXXL · 179XL · 179XXL · 180 · 180K-4 a pracovní stůl <i>Assistant</i> 177W · 179W · 179NW | |
| Obsah: 112-230 · 260 · 325 · 350 · 440 · 450 · 612 · 618 · 624 · 830 · 850 | |
| 112/11 | 11 104239 |



Provozní a dílenské zařízení

Pracovní stoly *Assistant* / skříňky



2025 X Držák náradí

- Univerzální upínací lišty
- Připraveno k umístění xlibovolných dílů
- Korpus se 2 podélnými dírami pro variabilní přišroubování, také na děrovanou desku
- 2 upínací oka jsou šetrná k materiálu každého objektu
- Upínací oka z plastu odolávajícímu oleji a chladu, **pružná, odolná**
- Korpus z eloxovaného lehkého kovu



| HAZET No. | l mm | EAN-No. 4000896+ |
|---------------------------------------|------|------------------|
| • 20 upínacích spon 2025 X | 440 | 010301 |
| • 6 upínacích spon 2025 X-1 | 150 | 010424 |

2025 X Háčky na náradí a vodící lišty

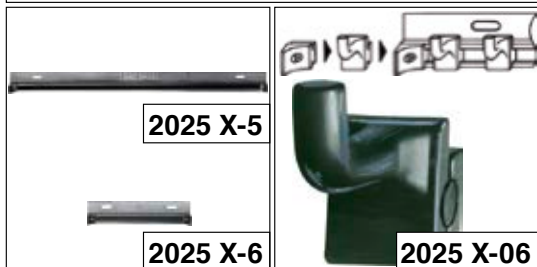
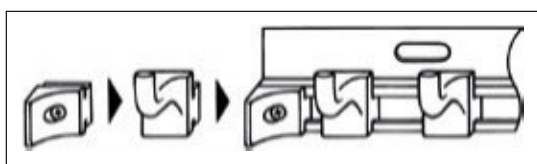

| HAZET No. | l mm | □ | EAN-No. 4000896+ |
|--|------|---|------------------|
| • Kompletní lišta na náradí se třemi háky na náradí | | | |
| • 150 mm délka | | | |
| • Upevnění na stěnu | | | |
| 2025 X-6/4 | - | 4 | 058259 |
| • Háky na náradí, samosvorné, | | | |
| • Variabilní vložení do vodící lišty 2025X-5 a 2025X-6 | | | |
| 2025 X-06 | - | - | 010394 |
| • Vodící lišta pro výše uvedené háky | | | |
| 2025 X-5 | 440 | - | 010479 |
| 2025 X-6 | 150 | - | 010486 |





Příslušenství dílenského vozíku / dílenského stolu

161 T Oddělovací plechy

Made in Germany

• Pro HAZET *Assistant*



| HAZET No. | | EAN-No. 4000896+ |
|--|---|------------------|
| • Oddělovací plechy , 5dílné, pro plochou zásuvku • Pro dílenský vozík <i>Assistant</i> 177 a pracovní stůl <i>Assistant</i> 177W • D 347 x V 60 mm 161 T-347 x 60/5 | 5 | 120758 |
| • Oddělovací plechy , 5dílné, pro vysokou zásuvku • Pro dílenský vozík <i>Assistant</i> 177 a pracovní stůl <i>Assistant</i> 177W • D 347 x V 120 mm 161 T-347 x 120/5 | 5 | 120765 |
| • Oddělovací plechy , 5dílné, pro plochou zásuvku • Pro dílenský vozík <i>Assistant</i> 179N · 179NX · 179NXL · 179NXXL a pracovní stůl <i>Assistant</i> 179NW • D 395 x V 60 mm 161 T-395 x 60/5 | 5 | 226931 |
| • Oddělovací plechy , 5dílné, pro vysokou zásuvku • Pro dílenský vozík <i>Assistant</i> 179N · 179NX · 179NXL · 179NXXL a pracovní stůl <i>Assistant</i> 179NW • D 395 x V 120 mm 161 T-395 x 120/5 | 5 | 226948 |

173 Protiskluzová podložka



| HAZET No. | | EAN-No. 4000896+ |
|--|------|------------------|
| • Protiskluzová podložka • Pro dílenský vozík <i>Assistant</i> 173 · 179XL · 179NXL • D 694 x Š 395 mm 173-38 | 0,15 | 089789 |
| • Protiskluzová podložka • Pro dílenský vozík <i>Assistant</i> 179 · 179-10 · 179BIG-1 · 180 · 180K-4 a pracovní stůl <i>Assistant</i> 179W • D 529 x Š 394 mm 180-38 | 0,1 | 120819 |
| • Protiskluzová podložka • Pro dílenské vozíky <i>Assistant</i> 168 · 169N · 174 · 176 · 177 · 178 · 178N(K) a pracovní stůl <i>Assistant</i> 177W • D 523 x Š 348 mm 161-1 | 0,11 | 058884 |

161 Přisavný držák

Made in Germany

- **Přisavný držák** s kloubem a otočnými přísavkami Ø 120 mm,
- Pro *Assistant* 162C · 162N · 166C · 166N · 171 · 172HD · 176 · 178 · 179 · 180 a 180K-4
- **Používejte v páru**



| HAZET No. | EAN-No. 4000896+ |
|--------------|------------------|
| 161-9 | 004867 |

161 N Kabelový buben



| HAZET No. | EAN-No. 4000896+ |
|---|------------------|
| • Kabelový buben bez držáku • Přídavný držák 161 N-3 HL je nutný pro montáž na m. j. dílenský vozík • Pro dílenské vozíky <i>Assistant</i> 167-3S · 177 · 178N · 179N · 179NX · 179NXL · 179NXXL · 179NXXL-8D a pracovní stůl 177W · 179W · 179NW • Délka kabelu: 10 m • Kvalita kabelu: H07RN-F 3G1,5 • 230 V zástrčka s ochranným kontaktem • 4 zásuvky 230 V/16 A, max. 3500 W • Tepelný spínač 161 N-3D | 237517 |
| • Kabelový buben s držákem • Pro dílenské vozíky <i>Assistant</i> 167-3S · 177 · 178N · 179N · 179NX · 179NXL · 179NXXL · 179NXXL-8D a pracovní stůl 177W · 179W · 179NW • Délka kabelu: 10 m • Kvalita kabelu: H07RN-F 3G1,5 • 230 V zástrčka s ochranným kontaktem • 4 zásuvky 230 V/16 A, max. 3500 W • Tepelný spínač 161 N-3D/2 | 237654 |

161 N Zásuvková lišta

- **Zásuvková lišta**
- Integrovatelná do pravé boční stěny *Assistant* 179NXXL-8D
- Klopný spínač k přerušením napájení proudem
- 3nás. zásuvková lišta Schuko 230 V, 50/60 Hz
- 4 USB porty (4x 2,1 A)
- Délka kabelu 205 cm



| HAZET No. | l mm | EAN-No. 4000896+ |
|-----------------|------|------------------|
| 161 N-5D | 325 | 245161 |



Příslušenství dílenských vozíků

HAZET No. EAN-No. 4000896+



- Sada oddělovacích plechů, 4dílná, pro plochou zásuvku
- Pro dílenské vozíky HAZET *Assistant* 174 · 178N-7 · 178N K-3

161 T-178 N/4 206384



- Sada oddělovacích plechů, 4dílná, pro plochou zásuvku
- Pro dílenský vozík *Assistant* 179N · 179NT · 179NX a pracovní stůl *Assistant* 179NW

• D 516xV 58 mm
161 T-179 N/4 215485



- Sada oddělovacích plechů, 4dílná, pro vysokou zásuvku
- Pro dílenský vozík *Assistant* 179N · 179NT · 179NX a pracovní stůl *Assistant* 179NW

• D 516xV 118 mm
161 T-179 N/4 H 226979



- Sada oddělovacích plechů, 5dílná, pro plochou zásuvku
- Pro dílenský vozík *Assistant* 179NXL

• D 688xV 58 mm
161 T-179 NXL/5 215492



- Sada oddělovacích plechů, 5dílná, pro vysokou zásuvku
- Pro dílenský vozík *Assistant* 179NXL

• D 688xV 118 mm
161 T-179 NXL/5 H 226962



- Sada oddělovacích plechů, 6dílná, pro plochou zásuvku
- Pro dílenský vozík *Assistant* 179NXXL

• D 863xV 58 mm
161 T-179 NXXL/6 215508

Příslušenství dílenských vozíků

HAZET No. EAN-No. 4000896+



- Sada oddělovacích plechů, 6dílná, pro vysokou zásuvku
- Pro dílenský vozík *Assistant* 179NXXL

• D 863xV 118 mm
161 T-179 NXXL/6 H 226955



- Sada oddělovacích plechů, 6dílná, pro plochou zásuvku
- Pro dílenský vozík *Assistant* 179NXXL-8D

• D 519xV 50,5 mm
161 T-179 NXXLD/6 255108



- Sada oddělovacích plechů, 6dílná, pro vysokou zásuvku
- Pro dílenský vozík *Assistant* 179NXXL-8D

• D 519xV 110,5 mm
161 T-179 NXXLD/6 H 255085



- Oddělovací plech pro mezipolici
- Pro dílenské vozíky HAZET *Assistant* 162C a 166C

162 C-6 079810



- Oddělovací plechy, 5dílné pro mezipolici
- Pro dílenský vozík *Assistant* 162C · 166C

162 C-6/5 120772



- Oddělovací plechy, ploché, 5dílné
- Pro dílenské vozíky *Assistant* 173 · 179 · 179-10 · 179BIG · 179XL · 179XXL · 179AXXL · 179TXXL · 180 · 180K-4 a pracovní stůl *Assistant* 179W
- V 60x D 397 mm (pro plochou zásuvku)

173-31/5 090150



Příslušenství dílenských vozíků

HAZET No. EAN-No. 4000896+



- Sada oddělovacích plechů · vysoká, 5dílná
- Pro dílenské vozíky *Assistant* 173 · 179 · 179-10 · 179BIG · 179XL · 179XXL · 179AXXL · 179TXXL · 180 a pracovní stůl *Assistant* 179W
- D 397 x V 120 mm (pro vysokou zásuvku)

173-32/5 120796



- Odkládací dno
- Pro dílenský vozík *Assistant* 167T

167 T 23 209972



- Děrovaná stěna
- Pro dílenský vozík *Assistant* 167T

167 T 26 209996



- Protiskluzová podložka
- Pro dílenský vozík *Assistant* 173 · 179XL · 179NXL
- D 694 x Š 395 mm

173-38 089789



- Protiskluzová podložka
- Pro dílenský vozík *Assistant* 179 · 179-10 · 179BIG-1 · 180 · 180K-4 a pracovní stůl *Assistant* 179W
- D 529 x Š 394 mm

180-38 120819



- Vana na drobné součástky
- Pro dílenské vozíky HAZET *Assistant* 162C · 166C · 167T

162 C-5 078189

Příslušenství dílenských vozíků

HAZET No. EAN-No. 4000896+



- Dveře, uzamykatelné
- Pro pravou část skříně
- Pro pracovní stůl *Assistant* 177W

177 W-21 154739



- Boční dveře, uzamykatelné
- Pro levou nebo pravou boční stěnu u *Assistant* 179N · 179NX · 179NXL a 179NXXL
- 90 mm světlá hloubka, 770 mm využitelná výška
- Včetně 2 klíčů

179 N-21 215553



- Boční dveře, uzamykatelné
- Pro levou nebo pravou boční stěnu u *Assistant* 179NXXL-8D
- 90 mm světlá hloubka, 770 mm využitelná výška
- Včetně 2 klíčů
- Otvor pro kabel ve dveřích (nahore a dole)

179 N-21 D 245154



- Koš na papír
- Pro dílenské vozíky *Assistant* 167-3S · 177 · 178N · 179N · 179NX · 179NXL · 179NXXL · 179NXXL-8D a pracovní stůl *Assistant* 177W · 179W · 179NW

179 N-33 236206



Příslušenství dílenských vozíků

HAZET No. EAN-No. 4000896+



- Držák dóz, pro 3 dózy
- Pro dílenské vozíky *Assistant* 167-3S · 167T (ve spojení s 167T26) · 177 · 178N · 179N · 179NX · 179NXL · 179NXXL · 179NXXL-8D a pracovní stůl *Assistant* 177W · 179NW a rovněž zadní dveře 179-21 a 179N-21

179-35 141074



- Držák dóz, pro nejméně 4 dózy
- Pro děrování bočních stěn *Assistant* 167-3S · 167T (ve spojení s 167T26) · 177 · 178N · 179 · 179XL · 179XXL · 179BIG · 179N · 179NX · 179NXL · 179NXXL · 179NXXL-8D a pracovní stůl *Assistant* 177W · 179W · 179NW
- Hodí se za dveře 179 N-21
- Snadno se čistí díky hladkému povrchu
- Čtyřhranný otvor pro dodatečné háky
- Snadná montáž díky funkci zavěšení včetně zajištění zajišťovací sponou

179N-35 224258



- Držák dóz, pro 4 dózy
- Včetně montážní sady pro dílenské vozíky *Assistant* 167-3S · 167T (ve spojení s 167T26) · 178N · 179NXXL-8D a pracovního stolu *Assistant* 179NW
- Zavěšení na rastr se čtvercovými otvory bez přídavného adaptéru

180-35 120826



- Základní držák
- Pro dílenský vozík *Assistant* 179 · 179XL · 179XXL
- Pro obrazovky
- Podle Vesa 75 a 100
- Nosnost: 5 kg

179-40 219575

Příslušenství dílenských vozíků

HAZET No. EAN-No. 4000896+



- Základní držák
- Pro dílenské vozíky *Assistant* 179N · 179NX · 179NXL · 179NXXL · 179NXXL-8D
- Pro obrazovky
- Podle Vesa 75 a 100
- Nosnost: 5 kg

179 N-40 215591



- Základní držák
- Pro pracovní stůl *Assistant* 177W · 179W · 179NW
- Pro obrazovky
- Podle Vesa 75 a 100
- Nosnost: 5 kg

179 W-40 219568



- Držák notebooku
- Pro dílenské vozíky *Assistant* 179N · 179NX · 179NXL · 179NXXL · 179NXXL-8D
- Nosnost: 5 kg
- Podle Vesa 75 a 100
- Pásek na suchý zip k zajištění notebooku v rozsahu dodávky

179 N-42 215621



- Držák notebooku
- Pro pracovní stůl *Assistant* 177W · 179W · 179NW
- Nosnost: 5 kg
- Podle Vesa 75 a 100

179 W-42 219551

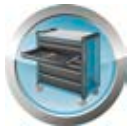

Příslušenství dílenských vozíků

1) Respektujte pokyny pro používání

HAZET
No.

EAN-No.
4000896+



• Držák tabletu

- Pro dílenské vozíky *Assistant* 177 · 178N · 179N · 179NX · 179NXL · 179NXXL · 179NXXL-8D a pracovní stůl *Assistant* 177W
- Bezpečná upínací mechanika funguje pro všechny běžné modely tabletů / PC s velikostí mezi 120 a 222 mm
- Univerzálně se hodí pro Apple iPad · mini · Air · Pro, Amazon Kindle · Fire, Samsung Galaxy Tab, Google Nexus, Asus Transformer, Microsoft Surface
- Je možné použití tabletů s ochranným obalem nebo pouzdem
- Upínací tažná pružina umožňuje rychlé vsazení a vyjmutí obratem ruky
- Přesahující upínací čelisti s integrovanou vložkou z mechové pryže zaručují bezpečné držení bez poškození přístroje
- Přestavitelný úhel držení s plstěnou podložkou zajišťuje dodatečnou bezpečnost při svislé orientaci držáku tabletu – Zabrání se vypadnutí přístroje
- Individuálně nastavitelné upínací čelisti – nedochází k omezení funkce ovládacích prvků na přístroji
- Rychlá změna formátu tabletu na výšku a na šířku, je vyloučeno samovolné otočení
- Možná montáž na kulaté trubky (maximálně 30 mm) a pracovní desky
- Upevnění držáku upínacím šroubem

179N-45¹⁾

224210



- **Dodatečná regálová zásuvka**, pro pravý regálový díl
- Pro pracovní stůl *Assistant* 179NW
- Rozměry (vnitřní) Š 318 x H 398 x V 77 mm
- 25 kg nosnost se samočinným zavíráním

179NW-22

219636



• Regálová police

- Pro pracovní stůl *Assistant* 179NW
- Pro flexibilní instalaci v pravé regálové části
- Nosnost 15 kg
- Včetně 4 šroubů

179NW-23

220199

Příslušenství dílenských vozíků

HAZET
No.

EAN-No.
4000896+

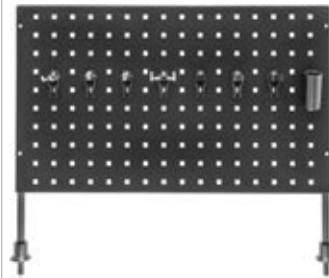

• Svislá děrovaná tabule na nářadí

- Nasazovací na dílenský vozík *Assistant* 179N · 179NX
- Uchycení doplňkového nářadí
- Včetně sortimentu držáků 112-260 · 112-325 · 112-350 · 112-450 · 112-612 · 112-618 · 112-624 · 112-830

179N-26

215522

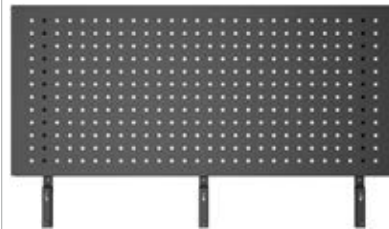

• Svislá děrovaná tabule na nářadí

- Lze našroubovat na pracovní stůl *Assistant* 179NW
- Uchycení doplňkového nářadí
- Včetně 8dílného sortimentu držáků: 112-260 · 325 · 350 · 450 · 612 · 618 · 624 · 830
- Počet otvorů: 336
- D 1150 x Š 10 x V 510 mm

179NW-26

219612

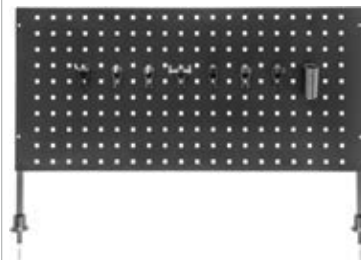

• Svislá děrovaná tabule na nářadí

- Nasazovací na dílenský vozík *Assistant* 179NXL
- Uchycení doplňkového nářadí
- Včetně sortimentu držáků 112-260 · 112-325 · 112-350 · 112-450 · 112-612 · 112-618 · 112-624 · 112-830

179NXL-26

215539

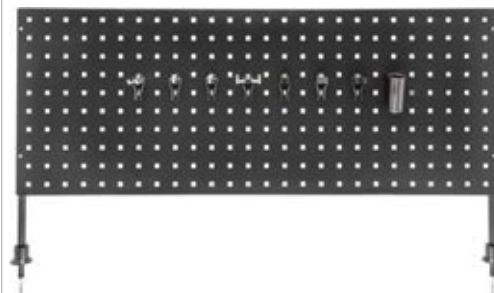

• Svislá děrovaná tabule na nářadí

- Nasazovací na dílenský vozík *Assistant* 179NXXL · 179NXXL-8D
- Uchycení doplňkového nářadí
- Včetně sortimentu držáků 112-260 · 112-325 · 112-350 · 112-450 · 112-612 · 112-618 · 112-624 · 112-830

179NXXL-26

215546



Provozní a dílenské zařízení

Příslušenství dílenského vozíku / dílenského stolu



Příslušenství dílenských vozíků

HAZET
No.

EAN-No.
4000896+



- **Držák dokumentů**, pro pracovní papíry
- Pro dílenské vozíky *Assistant* 167T (ve spojení s 167T26) · 167-3S · 177 · 178N · 179N · 179NX · 179NXL · 179NXXL · 179NXXL-8D a pracovní stůl *Assistant* 177W · 179NW

180-24

110827



- **Držák papírové role**
- Pro dílenské vozíky *Assistant* 167-3S · 177 · 178N · 179N · 179NX · 179NXL · 179NXXL · 179NXXL-8D a pracovní stůl *Assistant* 177W · 179NW
- Včetně montážní sady (bez papírové role)
- Pro papírové role do Ø maximálně 350 mm a šířky maximálně 280 mm

180-34

120840



- **Paralelní svěrák**
- Kováno v zápustce
- Šířka upínacích čelistí: 100 mm
- Montáž na pracovní stůl *Assistant* 177W · 179W · 179NW ve spojení s upevňovací sadou pro svěrák 179NW-11
- Montáž na dílenský vozík *Assistant* 177 ve spojení s dřevěnou podložkou 2175N-11
- Montáž na dílenský vozík *Assistant* 179N · 179NX · 179N T · 179NXL · 179NXXL r. v. 1.7.2019 → ve spojení s přípevněním svěráku 179N-75

2175 N

013685



- **Podložka** (ze dřeva) pro paralelní svěrák 2175N
- Montáž svěráku na dílenské stoly nebo dílenské vozíky *Assistant* 172HD · 177 · 180 · 180K-4
- Včetně montážního příslušenství

2175N-11

013692



- **Přípevňovací sada svěráku** · pro snadnou montáž svěráku HAZET 2175N na dřevěné desky pracovních stolů
- Pro pracovní stůl *Assistant* 177W · 179W · 179NW
- Využití továrně opatřených upevňovacích bodů

179NW-11

221967

Příslušenství dílenských vozíků

HAZET
No.

EAN-No.
4000896+



- **Přípevnění svěráku** pro svěrák 2175N
- Pro dílenské vozíky *Assistant* 179N · 179NX · 179NXL · 179NXXL r. v. 1.7.2019 →
- Jednoduchá montáž na pracovní desku pravé strany vozíku
- Včetně přípevňovacího materiálu (šrouby a podložky) pro svěrák 2175N
- U namontovaného svěráku je možné snadné přípevnění dveří 179N-21, držáku notebooku 179W-42 a také základního držáku 179W-40

179 N-75

241835



- **Přípevnění svěráku** pro svěrák 2175 N
- Pro dílenský vozík *Assistant* 179NXXLD
- Jednoduchá montáž na pracovní desku pravé strany vozíku
- Včetně přípevňovacího materiálu (šrouby a podložky) pro svěrák 2175 N

179 N D-75

252343



- **Držák** pro jeden L-boxx
- K přípevnění na dílenský vozík *Assistant* 179N · 179NX · 179NXL · 179NXXL · 179NW · 179NXXL-8D

179 N-50

243068



- **Sada držáků** · pro dva L-boxxy
- Držák se dvěma přídržnými policemi
- K přípevnění na dílenský vozík *Assistant* 179 · 179XL · 179XXL · 179N · 179NX · 179NXL · 179NXXL · 179NXXL-8D · 179NW
- Volitelně lze rozšířit s 179N-510 pro tři L-boxxy
- Obsah:
 - 1x držák
 - 2x přídržné police (179N-510)

179 N-51

243051



- **Přídržná police** pro držák L-boxxu 179N-51
- Přídržná police k montáži třetího L-boxxu na držák L-boxxu 179N-51
- Montáž pouze na dílenský vozík *Assistant* 179XL · 179XXL · 179NXL · 179NXXL · 179NW · 179NXXL-8D

179 N-510

243075



Dílenský vozík *Assistent* se sortimentem

177 Dílenský vozík *Assistent* · s nářadím

• Vozíky na nářadí, na materiál a montážní vozíky

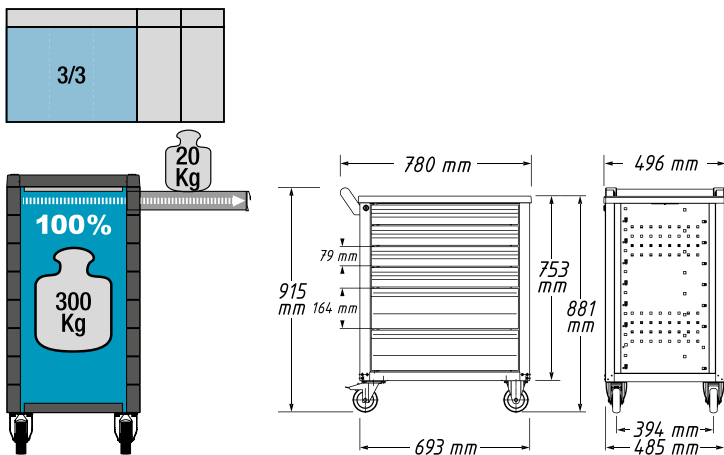



Provozní a dílenské zařízení

Dílenský vozík *Assistant* se sortimentem



177 Dílenský vozík *Assistant* s nářadím



177-7



163-95/8 • ●

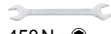

450N • ●
6x7 • 8x9 • 10x11
12x13 • 14x15 • 16x17
18x19 • 21x22

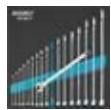

163-98/17



600N • ●
6 • 7 • 8 • 9 • 10
11 • 12 • 13 • 14 • 15
16 • 17 • 18 • 19 • 21
22 • 24



163-124/4



1845A-19



1845B-19



1845C-19



1845D-19



163-182/9



828-T • ●
T 6 • T 7 • T 8
T 9 • T 10 • T 15
T 20 • T 25 • T 30



163-192/24 • ●, ○
1/2, 3/4



850E • ●, 1/4
E5 • E6 • E7 • E8 • E10



8502 • ●, 1/4
T10 • T15 • T20 • T25
T27 • T30 • T40



900E • ●, 1/2
E10 • E12 • E14
E16 • E18 • E20



992 • ●, 1/2
T30 • T40 • T45
T50 • T55



2115-T/7R • ●



163-224/57
●, ○, ○, ○, ○, ○, ○
1/2, 3/4, 1/2



810SPC-6.3 • ●, 1/4



850 • ●, 1/4
5.5 • 6 • 7 • 8 • 9
10 • 11 • 12 • 13



863HP • ●, 1/4



867-2 • ●, 1/4 • 3/4



868 • ●, 1/4 • 3/4



869 • ●, 1/4 • 3/4



900 • ●, 1/2
10 • 11 • 12 • 13 • 14
15 • 16 • 17 • 18 • 19
20 • 21 • 22 • 23 • 24
26 • 27 • 28 • 30 • 32

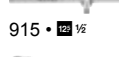

915 • ●, 1/2

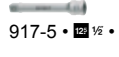

916HP • ●, 1/2



917-5 • ●, 1/2 • 3/4

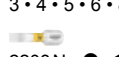

918-10 • ●, 1/2 • 3/4

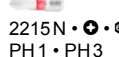

920 • ●, 1/2 • 3/4

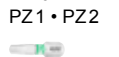

2204N • ●, ○, ○, ○
3 • 4 • 5 • 6 • 8



2208N • ●, ○, ○, ○
0.6x4.5 • 1x6 • 1.2x6.5

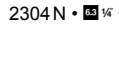

2215N • ●, ○, ○, ○
PH1 • PH3



2216N • ●, ○, ○, ○
PZ1 • PZ2



2223N • ●, ○, ○, ○
T15 • T20 • T25 • T30



2250-1 • ●, 1/4 • 3/4



2304N • ●, 1/4 • 3/4



163-269/3



1859SPC/3



163-297/26 • ●, ○, ○, ○



810U-1/5 • ●, ○



810/6 • ●, ○



810T/6 • ●

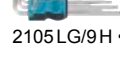

2105LG/9H • ●



163-299/8



730
730-3 • 730-6



751HS/5

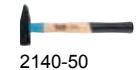

2140-50

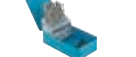

2128N-1



2240N/36
●, ○, ○, ○, ○, ○, ○, ○

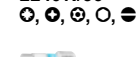

2204N • ●, ○, ○, ○
3 • 4 • 5 • 6 • 8

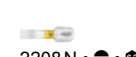

2208N • ●, ○, ○, ○
0.6x4.5 • 1x6 • 1.2x6.5

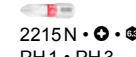

2215N • ●, ○, ○, ○
PH1 • PH3

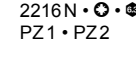

2216N • ●, ○, ○, ○
PZ1 • PZ2

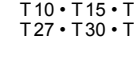

2223N • ●, ○, ○, ○
T10 • T15 • T20 • T25
T27 • T30 • T40

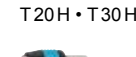

2223N • ●, ○, ○, ○
T20H • T30H



2239N-6 • ●, ○, ○

| HAZET No. | d x š x v mm | 79x527x348 mm | 164x527x348 mm | | kg | | EAN-No. 4000896+ |
|---|--------------|---------------|----------------|----|------|-----|------------------|
| <ul style="list-style-type: none"> • 6 nízkých zásuvek a 1 vysoká zásuvka • Kompletní s 217dílnou sadou nářadí ve vložce z měkké pěny v úložném vkládacím systému | | | | | | | |
| 177-7/217 | 780x498x915 | 6x | 1x | 7x | 62,8 | 217 | 202461 |
| 177-7 | 780x498x915 | 6x | 1x | 7x | 64,8 | - | 148592 |
| <ul style="list-style-type: none"> • Sortiment nářadí • V úložném vkládacím systému s vložkami z měkké pěny | | | | | | | |
| 0-6/217 | - | - | - | - | - | 217 | 190492 |

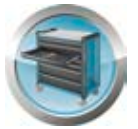

178 N Dílenský vozík *Assistant*

• Vozíky na nářadí, na materiál a montážní vozíky

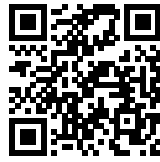

YouTube Clip

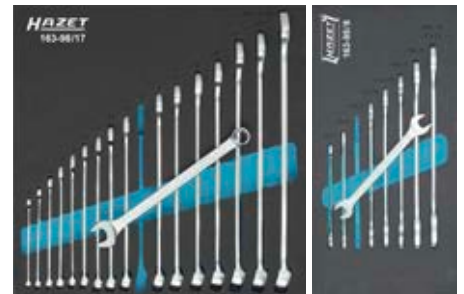
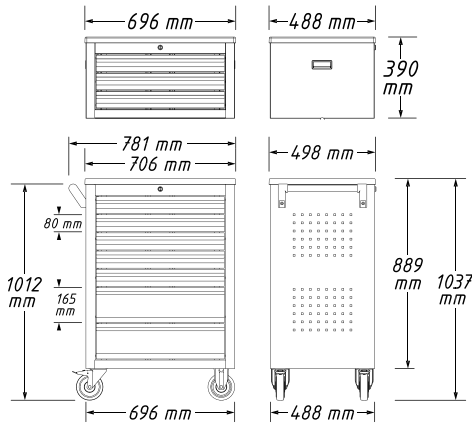
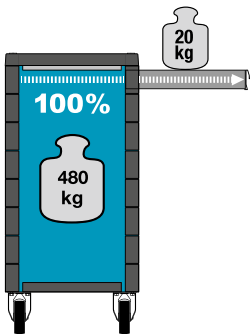
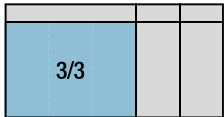

178N-7

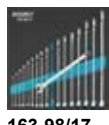

163-98/17



810/6 • ⊕, ⊖



163-466/106

⊕, ⊖, ⊕, ⊖, ⊕, ⊖, ⊕, ⊖



863 HP • 1/4"



2105 LG/9H • ⊕



867-2 • 1/4" • 1/2" • 3/4"



2116 LG/8H • ⊕



900 • ⊕ • 1/2"

10 • 11 • 12 • 13 • 14 • 15
16 • 17 • 18 • 19 • 21 • 22
24 • 27 • 30 • 32



2240 N/51

⊕, ⊖, ⊕, ⊖, ⊕, ⊖, ⊕, ⊖



163-95/8 • ⊕

600 N • ⊕

6 • 7 • 8 • 9 • 10
11 • 12 • 13 • 14 • 15
16 • 17 • 18 • 19 • 21
22 • 24



810 T/6 • ⊕



751 HS/5

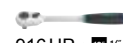

916 HP • 1/2"



2250-1 • 1/4" • 3/8" • 1/2"

450 N • ⊕
6x7 • 8x9 • 10x11
12x13 • 14x15 • 16x17
18x19 • 21x22



163-330/16 • ⊕, ⊖, ⊕, ⊖



1859 SPC/3



850 • ⊕ • 1/4"

4 • 4.5 • 5 • 5.5
6 • 7 • 8 • 9
10 • 11 • 12 • 13

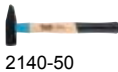

2140-50

| HAZET No. | d x š x v mm | 80x527x348 mm | 165x527x348 mm | kg | | EAN-No. 4000896+ |
|---|--------------|---------------|----------------|------|-----|------------------|
| • 5 nízkých a 2 vysoké zásuvky | | | | | | |
| • Kompletní s 147dílnou sadou nářadí ve vložce z měkké pěny v úložném vkládacím systému | | | | | | |
| 178 N-7/147 | 781x498x1037 | 5x | 2x | - | 147 | 205080 |
| 178 N-7 | 781x498x1037 | 5x | 2x | 74,1 | - | 202782 |
| • Sortiment nářadí | | | | | | |
| • V úložném vkládacím systému s vložkami z měkké pěny | | | | | | |
| 0-178 N/147 | - | - | - | - | 147 | 205097 |



Provozní a dílenské zařízení

Dílenský vozík *Assistant* se sortimentem



Assistant[®] – absolutní kvalita.
Dobrá práce od společnosti HAZET!

Konstrukce



Zpracování plechu



Svařovací robot



Prášková povrchová úprava



Montáž



Management kvality



 **Made in Germany**



179 N Dílenský vozík *Assistant*

• Vozíky na nářadí, na materiál a montážní vozíky

HiPer inside

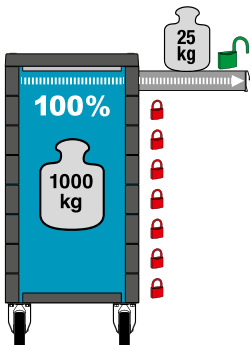
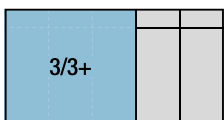

YouTube Clip

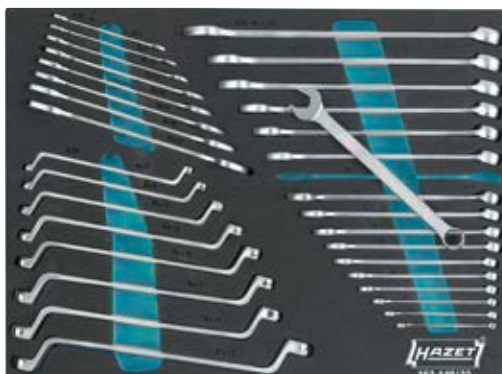
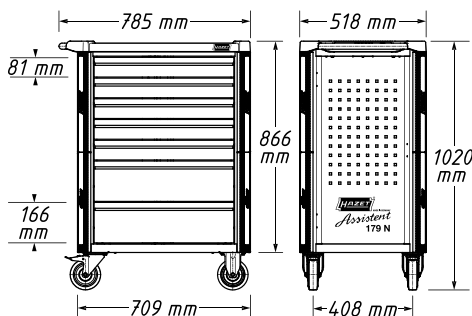



Provozní a dílenské zařízení

Dílenský vozík *Assistent* se sortimentem



179N Dílenský vozík *Assistent*



179N-7

163-138/77
⊕, ⊖, ⊕, ⊖, ⊕, ⊖850 • ⊕ • ⊖
4 • 5 • 5.5 • 6
7 • 8 • 9 • 10
11 • 12 • 13 • 14850LG • ⊕ • ⊖
4 • 5 • 5.5 • 6
7 • 8 • 9 • 10
11 • 12 • 13

858-1 • ⊕ • ⊖



863HP • ⊕



865 • ⊕



866U • ⊕



867-2 • ⊕ • ⊖

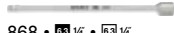

868 • ⊕ • ⊖



869 • ⊕ • ⊖

8501 • ⊕ • ⊖
3 • 4 • 5 • 6 • 88503 • ⊕ • ⊖
0.6x3.5 • 1x5.5 • 1.2x88506 • ⊕ • ⊖
PH1 • PH28507 • ⊕ • ⊖
PZ1 • PZ2900 • ⊕ • ⊖
10 • 11 • 12 • 13 • 14
15 • 16 • 17 • 18 • 19
20 • 21 • 22 • 24 • 27
30 • 32903SLG • ⊕ • ⊖
17 • 19

915 • ⊕



916HP • ⊕



917-5 • ⊕ • ⊖



918-10 • ⊕ • ⊖

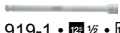

919-1 • ⊕ • ⊖



920 • ⊕ • ⊖



958-1 • ⊕ • ⊖

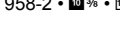

958-2 • ⊕ • ⊖



986 • ⊕

5 • 6 • 7 • 8

10 • 12 • 14 • 17



163-140/33 • ⊕ • ⊖

450N • ⊕
6x7 • 8x9 • 10x11
12x13 • 14x15 • 16x17
18x19 • 21x22600N • ⊕
6 • 7 • 8 • 9 • 10
11 • 12 • 13 • 14 • 15
16 • 17 • 18 • 19 • 21
22 • 24630 • ⊕
6x7 • 8x9 • 10x11
12x13 • 14x15 • 16x17
18x19 • 21x22

163-141/31 • ⊕ • ⊖

802 • ⊕
0.6x3.5 • 0.8x4 • 1x5.5
1.2x6.5 • 1.2x8 • 1.6x10
2x12802-PH • ⊕
PH1 • PH2 • PH3

801NK • ⊕

1x5.5



801NK-PH • ⊕

PH2

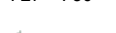
803-T • ⊕
T 6 • T 7 • T 8 • T 9
T 10 • T 15 • T 20 • T 25
T 27 • T 30

2105LG/9H • ⊕

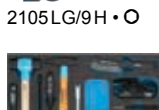

163-143/18 • ⊕



426 • ⊕

6 • 7



612N • ⊕

10x11

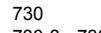

730

730-3 • 730-6

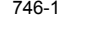

746-1

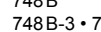

748B

748B-3 • 748B-4

748B-5 • 748B-6

748B-8

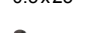

824 • ⊕

0.5x23



1952-40

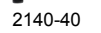

2140-40



2152N/3



2154N-5

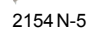

4968-2



2128N-1

2240N/36
⊕, ⊖, ⊕, ⊖, ⊕, ⊖2204N • ⊕ • ⊖
3 • 4 • 5 • 62208N • ⊕ • ⊖
0.6x4.5 • 0.8x5.5 • 1x62215N • ⊕ • ⊖
PH1 • PH2 • PH32216N • ⊕ • ⊖
PZ1 • PZ2 • PZ32223N • ⊕ • ⊖
T 10 • T 15 • T 20 • T 25
T 27 • T 30 • T 402223N • ⊕ • ⊖
T 20H • T 30H

2239N-6 • ⊕ • ⊖

| HAZET No. | d x š x v mm | 81x522x398 mm | 166x522x398 mm | kg | | EAN-No. 4000896+ |
|---|--------------|---------------|----------------|----|-----|------------------|
| • 5 nízkých a 2 vysoké zásuvky | | | | | | |
| 179N-7/220 | 785x518x1020 | 5x | 2x | 90 | 220 | 220267 |
| 179N-7 | 785x518x1020 | 5x | 2x | 90 | - | 214488 |
| • Sortiment nářadí | | | | | | |
| • V úložném vkladacím systému s vložkami z měkké pěny | | | | | | |
| 0-179/220 | - | - | - | - | 220 | 168439 |

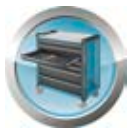

179 N Dílenský vozík *Assistant*

• Dílenský vozík pro MERCEDES-BENZ

HiPer inside (E)

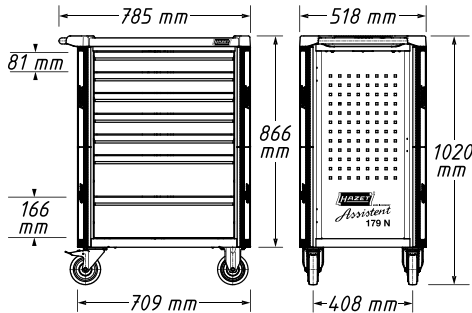
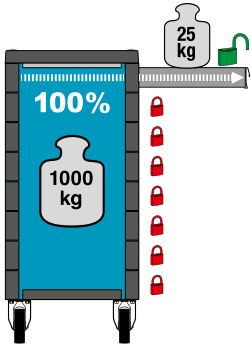
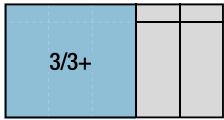

179N-8



163-118/57 • O,



850 • •
4 • 5 • 5.5 • 6
7 • 8 • 9 • 10
11 • 12 • 13 • 14



8501 • •
3 • 4 • 5 • 6 • 8



8503 • •
0.6x3.5 • 1x5.5 • 1.2x8



8506 • •
PH1 • PH2



8507 • •
PZ1 • PZ2



863HP • •



865 • •



866U • •



867-2 • • •

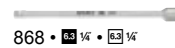

868 • • •



869 • • •



900Z • •

10 • 11 • 12 • 13 • 14 • 15

16 • 17 • 18 • 19 • 20 • 21

22 • 23 • 24 • 26 • 27 • 28

30 • 32 • 34

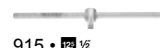

915 • •



916HP • •

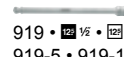

919 • • •

919-5 • 919-10



920 • • •

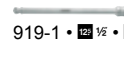

919-1 • • •



Provozní a dílenské zařízení

Dílenský vozík *Assistant* se sortimentem



179 N Dílenský vozík *Assistant*



163-119/23 • O, O, O, O, O, O

986 • O, O, O, O, O, O
5 • 6 • 7 • 8 • 10
12 • 14 • 17 • 19

986KK • O, O, O, O, O, O
6 • 7 • 8 • 10

990 • O, O, O, O, O, O
M 8 • M 10 • M 12
M 14 • M 16 • M 18

990LG • O, O, O, O, O, O
M 8 • M 14

990SLG • O, O, O, O, O, O
M 10 • M 12



163-120/24 • O, O, O, O, O, O

730
730-3 • 730-6

746-1

748B
748B-3 • 748B-4
748B-5 • 748B-6

760-2

801NK • O, O
1x5.5

801NK-PH • O, O
PH 2

803 • O, O
0.4x2.5 • 0.5x3 • 0.6x3.5
0.8x4 • 1.2x6.5 • 1.2x8

803-PH • O, O
PH 1 • PH 2 • PH 3

1802M-22

1841MB-33

1850M-22

2105LG/9H • O

2140-50



163-121/4

755-10A

1802M-33

1803M-11

1841MA-11

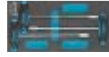

163-122/3

428 • O, O
8 • 10 • 13



163-124/4

1845A-19

1845B-19

1845C-19

1845D-19

1845D-19

1845D-19

163-130L



163-131/8
O, O, O, O, O, O

858-1 • O, O, O, O, O, O

8858-1 • O, O, O, O, O, O
8858-2 • O, O, O, O, O, O

903SLG • O, O, O, O, O, O
17 • 19

958-1 • O, O, O, O, O, O
958-2 • O, O, O, O, O, O

1058-2 • O, O, O, O, O, O



163-30/25 • O, O, O, O, O, O

600N • O, O
6 • 7 • 8 • 9 • 10
11 • 12 • 13 • 14 • 15
16 • 17 • 18 • 19 • 21
22 • 24

630 • O, O
6x7 • 8x9 • 10x11
12x13 • 14x15 • 16x17
18x19 • 21x22

163-522X50

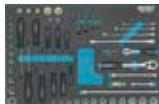

163-53/75 • O, O, O, O, O, O, O, O, O, O

609 • O, O
E 6, E 8 • E 10, E 12
E 14, E 18 • E 20, E 24

803-T • O, O
T 6 • T 7 • T 8 • T 9
T 10 • T 15 • T 20 • T 25
T 27 • T 30

850E • O, O, O, O, O, O
E 4 • E 5 • E 6 • E 7 • E 8

880 • O, O, O, O, O, O
10 • 11 • 12 • 13
14 • 15 • 16 • 17
18 • 19 • 21 • 22

880E • O, O, O, O, O, O
E 10 • E 11 • E 12 • E 14

8802 • O, O, O, O, O, O
T 40 • T 45

8816HP • O, O, O, O, O, O

8820 • O, O, O, O, O, O

8821 • O, O, O, O, O, O
8821-3 • 8821-6 • 8821-10

900E • O, O, O, O, O, O
E 16 • E 18 • E 20 • E 24

992 • O, O, O, O, O, O
T 50 • T 55 • T 60

2115 • O, O
T 6 • T 7 • T 8 • T 9
T 10 • T 15 • T 20 • T 25
T 27 • T 30 • T 40

2223N • O, O, O, O, O, O
T 6

2223N • O, O, O, O, O, O
T 7H • T 8H • T 9H
T 10H • T 15H • T 20H
T 25H • T 27H • T 30H
T 40H

2223LG • O, O, O, O, O, O
T 25

2250-1 • O, O, O, O, O, O
2250-2 • O, O, O, O, O, O

863HPB • O, O, O, O, O, O



163-95/8 • O, O, O, O, O, O

450N • O, O
6x7 • 8x9 • 10x11
12x13 • 14x15 • 16x17
18x19 • 21x22



163-97/6 • O, O, O, O, O, O

606 • O, O
8 • 10 • 12 • 13 • 17 • 19



180-38

426 • O, O
6 • 7 • 8

450N • O, O
24x27 • 30x32

600N • O, O
27 • 30 • 32

612 • O, O
10x11

630 • O, O
24x27 • 30x32

650-20

803LG-T • O, O
T 15 • T 20 • T 25 • T 30

824 • O, O
0.5x23

828-T • O, O
T 45

880G/10H • O, O, O, O, O, O

880G • O, O, O, O, O, O
10 • 11 • 12 • 13 • 14
15 • 16 • 17 • 18 • 19

880TZ/10H • O, O, O, O, O, O

880TZ • O, O, O, O, O, O
10 • 11 • 12 • 13 • 14
15 • 16 • 17 • 18 • 19

900SZ • O, O, O, O, O, O
32 • 34 • 36

918-23 • O, O, O, O, O, O

1015/2 • O, O, O, O, O, O

1014

1015-1 • O, O, O, O, O, O

1952-35

1976

2130

2147

2154-10

2154N-5

2160

2165-2

2211 • O, O, O, O, O, O
M 4 • M 5

2212 • O, O, O, O, O, O
M 10 • M 6 • M 8

6420B • O, O, O, O, O, O

6420C • O, O, O, O, O, O

| HAZET No. | d x š x v mm | 81x522x398 mm | 166x522x398 mm | kg | EAN-No. 4000896+ |
|--|--------------|---------------|----------------|----|------------------|
| • 7 nízkých zásuvek a 1 vysoká zásuvka • Včetně 296dílné sady nářadí ve vložce z měkké pěny v úložném vkládacím systému | | | | | |
| 179 N-8-2700/296 | 785x518x1020 | 7x | 1x | 90 | 220298 |
| 179 N-8 | 785x518x1020 | 7x | 1x | 90 | 214587 |
| • Sortiment nářadí • V úložném vkládacím systému s vložkami z měkké pěny | | | | | |
| 0-2700-163/296 | - | - | - | 37 | 162031 |

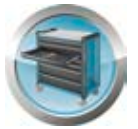

179 N Dílenský vozík *Assistant*

• Se sortimentem pro VW / AUDI

HiPer inside

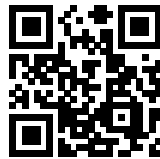
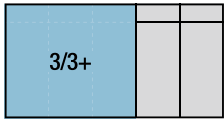

YouTube Clip

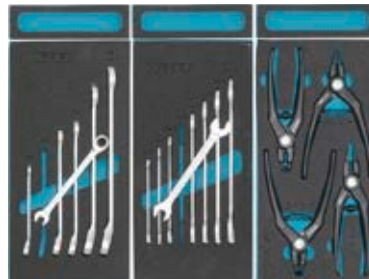
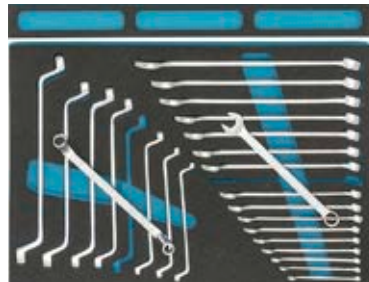
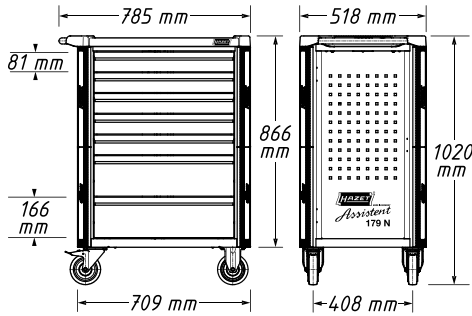
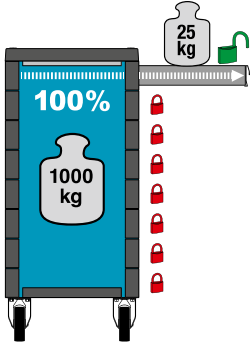



Provozní a dílenské zařízení

Dílenský vozík *Assistant* se sortimentem



179 N Dílenský vozík *Assistant*



179 N-8-RAL 7021



163-119/23 • O, O • 1/2

986 • O • 1/2
5 • 6 • 7 • 8 • 10
12 • 14 • 17 • 19

986KK • O • 1/2
6 • 7 • 8 • 10

990 • O • 1/2
M 8 • M 10 • M 12
M 14 • M 16 • M 18

990LG • O • 1/2
M 8 • M 14

990SLG • O • 1/2
M 10 • M 12



163-121/4

755-10A

1802M-33

1803M-11

1841MA-11



163-122/3

428 • O
8 • 10 • 13



163-124/4

1845A-19

1845B-19



1845 C-19



1845 D-19

163-131/8
3/4, 10/16, 12/18, 20/34

858-1 • 10/16 • 3/4

8858-1 • 12/18 • 10/16
8858-2 • 3/4 • 10/16

903SLG • O • 1/2
17 • 19

958-1 • 10/16 • 12/18
958-2 • 10/16 • 12/18

1058-2 • 12/18 • 20/34

163-141/31 • O, O, O, O

802 • O
0.6x3.5 • 0.8x4 • 1x5.5
1.2x6.5 • 1.2x8 • 1.6x10
2x12

802-PH • O
PH 1 • PH 2 • PH 3

801NK • O
1x5.5

801NK-PH • O
PH 2

803-T • O
T 6 • T 7 • T 8 • T 9
T 10 • T 15 • T 20 • T 25
T 27 • T 30

2105LG/9H • O

163-143/18 • O

426 • O
6 • 7

612N • O
10x11

730
730-3 • 730-6

746-1

748B
748B-3 • 748B-4
748B-5 • 748B-6
748B-8

824 • O
0.5x23

1952-40

2140-40

2152N/3

2154N-5

4968-2

163-172X50

163-181/17 • O • 10/16

880 • O • 10/16
10 • 11 • 12 • 13
14 • 15 • 16 • 17
18 • 19 • 21 • 22

8816HP • 10/16

8820 • 10/16 • 10/16

8821 • 10/16 • 10/16
8821-3 • 8821-6 • 8821-10

163-257/4

760-2

1802M-22

1841MB-33

1850M-22



163-258/92

850 • O • 3/4
4 • 5 • 5.5 • 6
7 • 8 • 9 • 10
11 • 12 • 13 • 14

850E • O • 3/4
E 4 • E 5 • E 6 • E 7 • E 8

8501 • O • 3/4
3 • 4 • 5 • 6

8502 • O • 3/4
T 10 • T 15 • T 20
T 25 • T 27

8503 • O • 3/4
1x5.5

8506 • O • 3/4
PH 1 • PH 2

863HP • 3/4

866U • 1/2

867-2 • 3/4 • 3/4

867-4 • 1/2 • 3/4

868 • 1/4 • 3/4

869 • 1/4 • 3/4

900 • O • 1/2
10 • 11 • 12 • 13 • 14
15 • 16 • 17 • 18 • 19
20 • 21 • 22 • 24 • 27
30 • 32

900Z • O • 1/2
8 • 9 • 10 • 12 • 13
14 • 15 • 16 • 17 • 18
19 • 21 • 22 • 24 • 27
30 • 32

900E • O • 1/2
E 10 • E 12 • E 14
E 16 • E 18 • E 20

915 • 1/2

916HP • 1/2

919 • 1/2 • 1/2
919-1 • 919-5 • 919-10

920 • 1/2 • 1/2

992 • O • 1/2
T 30 • T 40 • T 45
T 50 • T 55 • T 60

2223N • O • 3/4
T 6 • T 7 • T 8 • T 9

2250-1 • 3/4 • 3/4



163-30/25 • O • O

600N • O
6 • 7 • 8 • 9 • 10
11 • 12 • 13 • 14 • 15
16 • 17 • 18 • 19 • 21
22 • 24

630 • O
6x7 • 8x9 • 10x11
12x13 • 14x15 • 16x17
18x19 • 21x22

163-522X50

163-95/8 • O

450N • O
6x7 • 8x9 • 10x11
12x13 • 14x15 • 16x17
18x19 • 21x22

163-97/6 • O

606 • O
8 • 10 • 12 • 13 • 17 • 19

426 • O
8

450N • O
24x27 • 30x32

600N • O
27 • 30 • 32

630 • O
24x27 • 30x32



650-20

803LG-T • O
T 15 • T 20 • T 25 • T 30

828-T • O
T 45

880G/10H • O • 10/16

880G • O • 10/16
10 • 11 • 12 • 13 • 14
15 • 16 • 17 • 18 • 19

880TZ/10H • O • 10/16

880TZ • O • 10/16
10 • 11 • 12 • 13 • 14
15 • 16 • 17 • 18 • 19

8822-1 • 10/16 • 10/16

8822-10 • 10/16 • 10/16

8822-3 • 10/16 • 10/16

900SZ • O • 1/2
32 • 36

918-23 • 12/18 • 12/18

1015/2 • 20/34

1014

1015-1 • 20/34

1841MA-22

2116LG/8H • O

2211 • O • 3/4
M 4 • M 5

2212 • O • 3/4
M 10 • M 6 • M 8

6420B • O • 1/2

6420C • O • 1/2

| HAZET No. | d x š x v mm | 81x522x398 mm | 166x522x398 mm | kg | | EAN-No. 4000896+ |
|--|--------------|---------------|----------------|----|-----|------------------|
| • 7 nízkých zásuvek a 1 vysoká zásuvka | | | | | | |
| • Barva RAL 7021 (černošedá) | | | | | | |
| • Včetně 300dílné sady nářadí ve vložce z měkké pěny v úložném vkládacím systému | | | | | | |
| 179 N-8-RAL 7021/300 | 785x518x1020 | 7x | 1x | 90 | 300 | 220328 |
| 179 N-8-RAL 7021 | 785x518x1020 | 7x | 1x | 90 | - | 220311 |

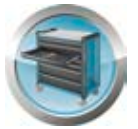

0-2500 Standardní sortiment pro AUDI

• Standardní sortiment pro AUDI

• Safety-Insert-System, 2komponentní vložka z měkké pěny.
Vložka vhodná také pro HAZET-Assistent



163-30/25 • ●, ●



600N • ●
6 • 7 • 8 • 9 • 10
11 • 12 • 13 • 14 • 15
16 • 17 • 18 • 19 • 21
22 • 24



630 • ●
6x7 • 8x9 • 10x11
12x13 • 14x15 • 16x17
18x19 • 21x22



163-97/6 • ●



606 • ●
8 • 10 • 12 • 13 • 17 • 19

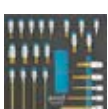

163-119/23 • ○, ○, □ 1/2



986 • ○, □ 1/2
5 • 6 • 7 • 8 • 10
12 • 14 • 17 • 19



986KK • ○, □ 1/2
6 • 7 • 8 • 10



990 • ○, □ 1/2
M 8 • M10 • M12
M14 • M16 • M18



990LG • ○, □ 1/2
M8 • M14



990SLG • ○, □ 1/2
M10 • M12



163-141/31 • ●, ○, ●, ●

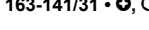

802 • ●
0.6x3.5 • 0.8x4 • 1x5.5
1.2x6.5 • 1.2x8 • 1.6x10
2x12



802-PH • ●
PH1 • PH2 • PH3



801NK • ●
1x5.5

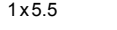

801NK-PH • ●
PH2



803-T • ○
T 6 • T 7 • T 8 • T 9
T 10 • T 15 • T 20 • T 25
T 27 • T 30



2105LG/9H • ○

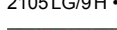

163-143/18 • ●



426 • ●
6 • 7



612N • ●
10x11



730
730-3 • 730-6



746-1

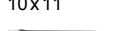

748B
748B-3 • 748B-4
748B-5 • 748B-6
748B-8

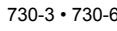

824 • -
0.5x23

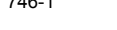

1952-40

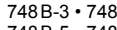

2140-40



2152N/3

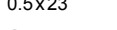

2154N-5

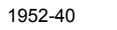

4968-2



163-172X50

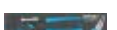

163-257/4

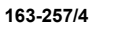

760-2

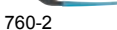

1802M-22

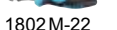

1841MB-33



1850M-22



163-258/92



850 • ●, □ 1/4
4 • 5 • 5.5 • 6
7 • 8 • 9 • 10
11 • 12 • 13 • 14

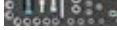

850E • ●, □ 1/4
E4 • E5 • E6 • E7 • E8



8501 • ○, □ 1/4
3 • 4 • 5 • 6

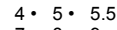

8502 • ●, □ 1/4
T10 • T15 • T20
T25 • T27



8503 • ●, □ 1/4
1x5.5

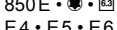

8506 • ●, □ 1/4
PH1 • PH2



863HP • □ 1/4



866U • □ 1/4

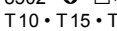

867-2 • □ 1/4 • □ 1/4



867-4 • □ 1/4 • □ 1/4



868 • □ 1/4 • □ 1/4



869 • □ 1/4 • □ 1/4



900 • ●, □ 1/2



900Z • ●, □ 1/2



900E • ●, □ 1/2



915 • □ 1/2



916HP • □ 1/2



919 • □ 1/2 • □ 1/2



920 • □ 1/2 • □ 1/2



992 • ●, □ 1/2
T30 • T40 • T45
T50 • T55 • T60



2223N • ●, □ 1/4



2250-1 • □ 1/4 • □ 1/4



915 • □ 1/2



916HP • □ 1/2



919 • □ 1/2 • □ 1/2



920 • □ 1/2 • □ 1/2



992 • ●, □ 1/2
T30 • T40 • T45
T50 • T55 • T60

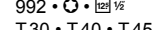

2223N • ●, □ 1/4



2250-1 • □ 1/4 • □ 1/4



163-522X50

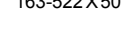

600N • ●
27 • 30 • 32



630 • ●
24x27 • 30x32



650-20

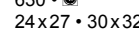

1841MA-22

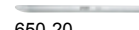

2116LG/8H • ○



Provozní a dílenské zařízení

Dílenský vozík *Assistant* se sortimentem



0-2500 Doplnkový sortiment pro AUDI

Doplnkový sortiment pro AUDI

- Safety-Insert-System, 2komponentní vložka z měkké pěny.
- Vložka vhodná také pro HAZET-Assistent



450N • ●
163-95/8 • ●



450N • ●
6x7 • 8x9 • 10x11
12x13 • 14x15 • 16x17
18x19 • 21x22



163-121/4



755-10A



1802M-33



1803M-11



1841MA-11



428 • ●
163-122/3



428 • ●
8 • 10 • 13



1845
163-124/4



1845A-19



1845B-19



1845C-19



1845D-19

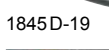

163-131/8
63 1/4, 10 3/8, 22 1/2, 20 3/4



858-1 • 10 3/8 • 63 1/4



8858-1 • 12 1/2 • 10 3/8

8858-2 • 63 1/4 • 10 3/8



903SLG • 10 3/8 • 12 1/2



17 • 19



958-1 • 20 3/4 • 12 1/2

958-2 • 10 3/8 • 12 1/2



1058-2 • 12 1/2 • 20 3/4



163-172X50

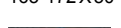

163-181/17 • 10 3/8 • 10 3/8



880 • 10 3/8

10 • 11 • 12 • 13

14 • 15 • 16 • 17

18 • 19 • 21 • 22

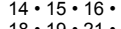

8816HP • 10 3/8



8820 • 10 3/8 • 10 3/8



8821 • 10 3/8 • 10 3/8

8821-3 • 8821-6 • 8821-10



426 • ●

8



450N • ●

24x27 • 30x32

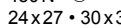

803LG-T • ●

T15 • T20 • T25 • T30



828-T • ●

T45



880G/10H • ● • 10 3/8



880G • ● • 10 3/8

10 • 11 • 12 • 13 • 14

15 • 16 • 17 • 18 • 19



880TZ/10H • ● • 10 3/8



880TZ • ● • 10 3/8

10 • 11 • 12 • 13 • 14

15 • 16 • 17 • 18 • 19



8822-1 • 10 3/8 • 10 3/8



8822-10 • 10 3/8 • 10 3/8



8822-3 • 10 3/8 • 10 3/8



900SZ • ● • 12 1/2

32 • 36

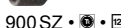

918-23 • 12 1/2 • 12 1/2



1015/2 • 20 3/4



1014



1015-1 • 20 3/4



2211 • ● • 10 3/8

M4 • M5



2212 • ● • 10 3/8

M6 • M8 • M10



6420B • 10 3/8 • 10 3/8



6420C • 10 3/8 • 10 3/8



HAZET No.

0-2500-163/86



12



86

EAN-No.

179503

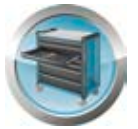

179 N Dílenský vozík *Assistant*

• Kompletní sortiment pro osobní automobily BMW

HiPer Inside

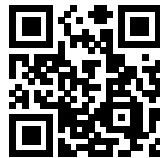
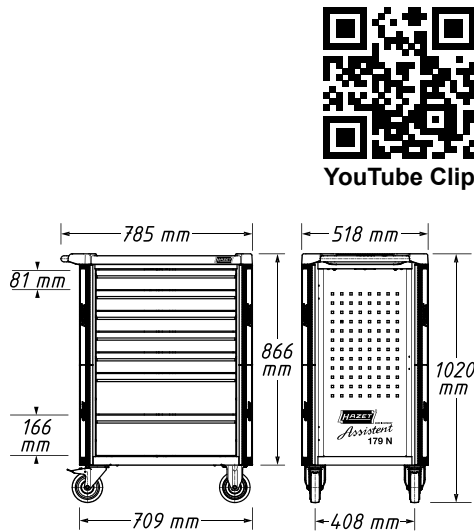
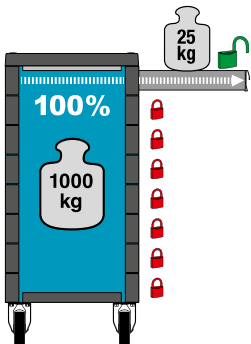
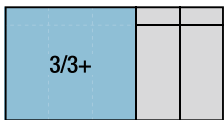

YouTube Clip



Optimalizovaný sortiment nářadí pro BMW

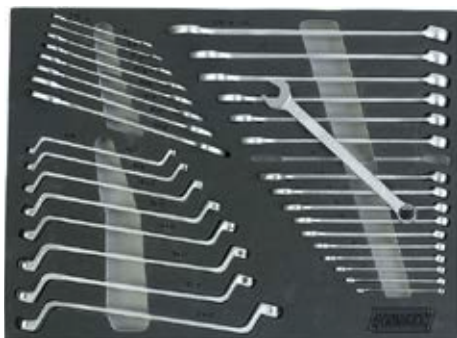



Provozní a dílenské zařízení

Dílenský vozík *Assistant* se sortimentem



179 N Dílenský vozík *Assistant*



179NT-8-RAL 7016



163-104/77-BMW



850 • 3 • 4 • 5 • 5.5 • 6 • 7 • 8 • 9 • 10 • 11 • 12 • 13 • 14



850LG • 4 • 5 • 5.5 • 6 • 7 • 8 • 9 • 10 • 11 • 12 • 13



858-1 • 10 3/8 • 1 3/4



863HP • 1 3/4



865 • 1 3/4

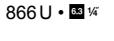

866U • 1 3/4



867-2 • 1 3/4 • 1 3/4



868 • 1 3/4 • 1 3/4



869 • 1 3/4 • 1 3/4

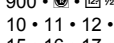

900 • 10 • 11 • 12 • 13 • 14 • 15 • 16 • 17 • 18 • 19 • 20 • 21 • 22 • 24 • 27 • 30 • 32



903SLG • 17 • 19

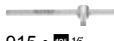

915 • 1 1/2



916HP • 1 1/2

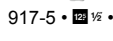

917-5 • 1 1/2 • 1 1/2

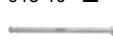

918-10 • 1 1/2 • 1 1/2



919-1 • 1 1/2 • 1 1/2



920 • 1 1/2 • 1 1/2



958-1 • 10 3/8 • 1 1/2

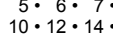

958-2 • 10 3/8 • 1 1/2

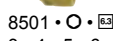

986 • 5 • 6 • 7 • 8 • 10 • 12 • 14 • 17



8501 • 3 • 4 • 5 • 6 • 8



8503 • 0.6x3.5 • 1x5.5 • 1.2x8

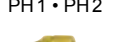

8506 • PH1 • PH2

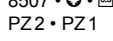

8507 • PZ2 • PZ1

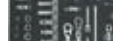

163-105/90-BMW

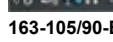

609 • E6, E8 • E10, E12 • E14, E18 • E20, E24

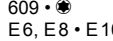

850E • E4 • E5 • E6 • E7 • E8



880 • 7 • 8 • 9 • 10 • 11 • 12 • 13 • 14 • 15 • 16 • 17 • 18 • 19 • 21 • 22



880LG • 10 • 11 • 12 • 13



880G • 10 • 11 • 12 • 13 • 14 • 15 • 16

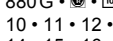

880E • E10 • E11 • E12 • E14



880G-E • E8 • E10



8801K • 9

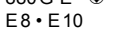

8802 • T40 • T45

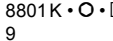

8808 • M6 • M8 • M10

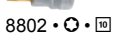

8816GK • 8816HP

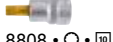

8820 • 8821 • 8821-3 • 8821-6 • 8821-10



8858-1 • 8858-2 • 900E • E16 • E18 • E20 • E24



992 • T50 • T55 • T60



2115 • T6 • T7 • T8 • T9 • T10 • T15 • T20 • T25 • T27 • T30 • T40

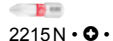

2215N • PH1 • PH2 • PH3

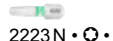

2223N • T6

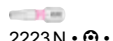

2223N • T7H • T8H • T9H • T10H • T15H • T20H • T25H • T27H • T30H • T40H

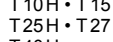

2223LG • T25

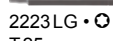

2224 • T55

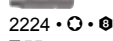

2250-1 • 2250-2 • 863HPB



6420D • 163-106/33-BMW



450N • 6x7 • 8x9 • 10x11 • 12x13 • 14x15 • 16x17 • 18x19 • 21x22



600N • 6 • 7 • 8 • 9 • 10 • 11 • 12 • 13 • 14 • 15 • 16 • 17 • 18 • 19 • 21 • 22 • 24



630 • 6x7 • 8x9 • 10x11 • 12x13 • 14x15 • 16x17 • 18x19 • 21x22



163-107/31-BMW

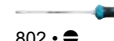

802 • 0.6x3.5 • 0.8x4 • 1x5.5 • 1.2x6.5 • 1.2x8 • 1.6x10 • 2x12

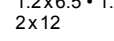

802-PH • PH1 • PH2 • PH3

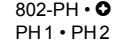

801NK • 1x5.5



801NK-PH • PH2



803-T • T6 • T7 • T8 • T9 • T10 • T15 • T20 • T25 • T27 • T30

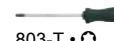

2105LG/9H • 163-108/9-BMW

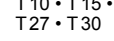

757-10

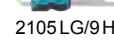

760-2



1802-22

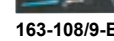

1841A-22

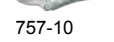

1846A-2

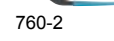

1846B-2

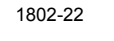

1846C-2



1846D-2



1850-22



163-109/18-BMW



426 • 6 • 7



612N • 10x11



730 • 730-3 • 730-6

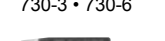

746-1



748B • 748B-3 • 748B-4 • 748B-5 • 748B-6 • 748B-8

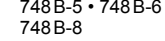

824 • 0.5x23

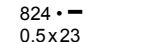

1952-40

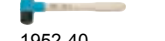

2140-40



2152N/3



2154N-5



4968-2

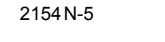

600N • 27 • 30 • 32

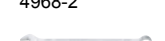

918-23 • 1 1/2 • 1 1/2

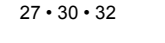

1975



1976-2

| HAZET No. | d x š x v mm | 81 x 522 x 398 mm | 166 x 522 x 398 mm | kg | | EAN-No. 4000896+ |
|--|--------------|-------------------|--------------------|----|-----|------------------|
| • 7 nízkých zásuvek a 1 vysoká zásuvka • Včetně bočních dvířek, zamykatelných • Barva RAL 7016 antracitově šedá • Kompletní se skladnou 264dílnou sadou nářadí - doporučeno od BMW - ve vložce z měkké pěny v úložném vkládacím systému | | | | | | |
| 179 NT-8-RAL 7016/2 | 785x518x1020 | 7x | 1x | 90 | 264 | 220281 |
| 179 NT-8-RAL 7016 | 785x518x1020 | 7x | 1x | 90 | - | 220274 |
| Sada nářadí pro vozidla skupiny BMW • Kompletní sada • V úložném vkládacím systému s vložkami z měkké pěny • 264 nástrojů ve vysoké kvalitě | | | | | | |
| 0-2900-163/264-BMW | - | - | - | - | 264 | 146635 |



179 N Dílenský vozík *Assistant*

- Vyvinuto s předními výrobci automobilů
- Opracování hliníkových dílů karoserií speciálními nástroji, např. na čistě hliníkových karoseriích a hliníkových součástech hybridních karoserií
- Červené označení nástrojů signalizuje uživateli speciální použití na pracovištích s hliníkem nebo smíšenými materiály

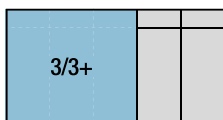

YouTube Clip

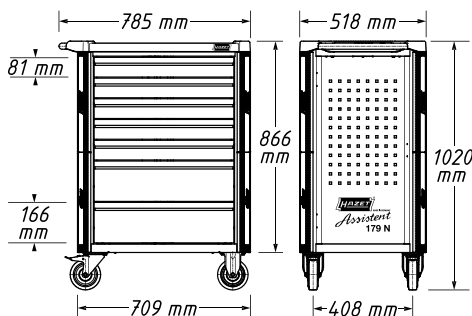
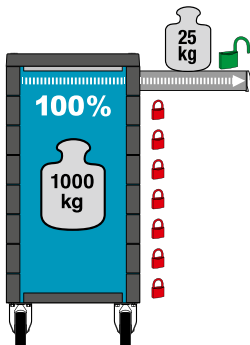



Provozní a dílenské zařízení

Dílenský vozík *Assistant* se sortimentem



179 N Dílenský vozík *Assistant*

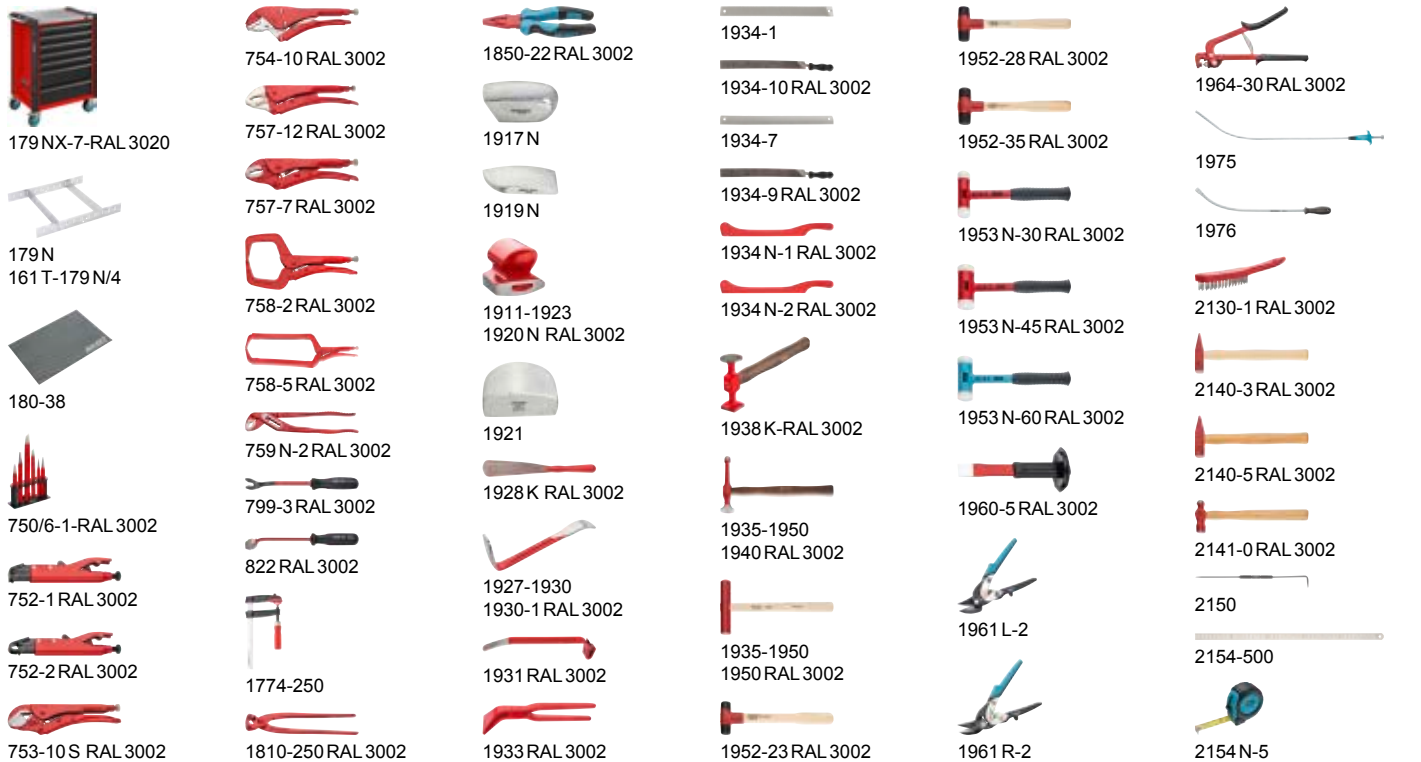

| HAZET No. | d x š x v mm | 81 x 522 x 398 mm | 166 x 522 x 398 mm | kg | | EAN-No. 4000896+ |
|--|--------------|-------------------|--------------------|----|----|------------------|
| <ul style="list-style-type: none"> Dílenské vozíky 179NX-7-RAL3020: 5 nízkých a 2 vysoké zásuvky Kompletní s 65dílným nářadím na hliníkové karoserie Opracovávání hliníkových dílů karoserií speciálními nástroji, např. na čistě hliníkových karoseriích a hliníkových součástech hybridních karoserií Pro např. AUDI Q7 r.v. 2015 → · A2 (částečně) · A6 r.v. 2011 → · A8 · R8 · TT BMW řada 5 řada 6 · Z8 LAND ROVER Defender MITSUBISHI i-MiEV r.v. 2009 → 2016 PORSCHE Cayenne r.v. 2018 → VW Touareg r.v. 2018 → Červené označení nástrojů signalizuje uživateli speciální použití na pracovištích s hliníkem nebo smíšenými materiály | | | | | | |
| 179NX-7/65ALU | 786x518x1020 | 5x | 2x | 90 | 65 | 219117 |
| 179NX-7-RAL 3020 | 786x518x1020 | 5x | 2x | 90 | – | 219322 |
| <ul style="list-style-type: none"> Sada nástrojů na hliníkové karoserie Opracovávání hliníkových dílů karoserií speciálními nástroji, např. na čistě hliníkových karoseriích a hliníkových součástech hybridních karoserií Pro např. AUDI Q7 r.v. 2015 → · A2 (částečně) · A6 r.v. 2011 → · A8 · R8 · TT BMW řada 5 řada 6 · Z8 LAND ROVER Defender MITSUBISHI i-MiEV r.v. 2009 → 2016 PORSCHE Cayenne r.v. 2018 → VW Touareg r.v. 2018 → Červené označení nástrojů signalizuje uživateli speciální použití na pracovištích s hliníkem nebo smíšenými materiály | | | | | | |
| 0-179NX/65ALU | – | – | – | – | 65 | 219124 |



179 NXL Dílenský vozík *Assistant*

• Vozíky na nářadí, na materiál a montážní vozíky

HiPer inside

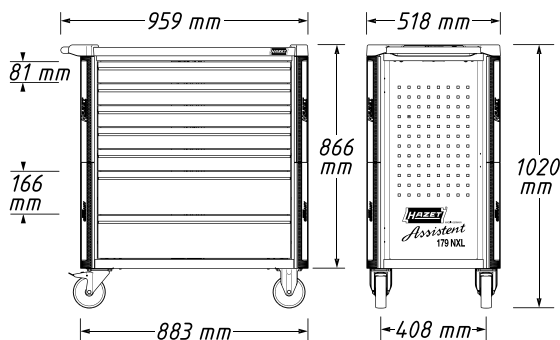
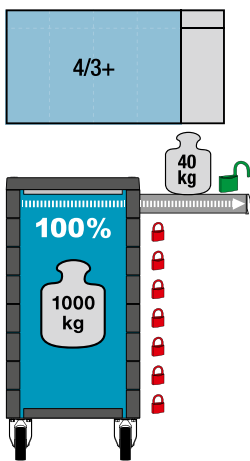



Provozní a dílenské zařízení

Dílenský vozík *Assistant* se sortimentem



179 NXL Dílenský vozík *Assistant*



179NXL-7

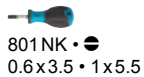
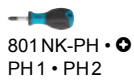
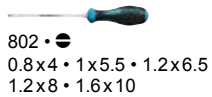

163-480/57 • • • •

801NK • •
0.6x3.5 • 1x5.5801NK-PH • •
PH1 • PH2802 • •
0.8x4 • 1x5.5 • 1.2x6.5
1.2x8 • 1.6x10

802-PH • • • •

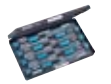

805/7 • •

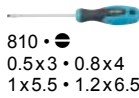
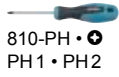
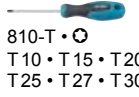

808/7 •

810 •
0.5x3 • 0.8x4
1x5.5 • 1.2x6.5810-PH • •
PH1 • PH2810-T • • •
T10 • T15 • T20
T25 • T27 • T30839 •
0.5x2.8

2105LG/9H •



2116LG/8H •

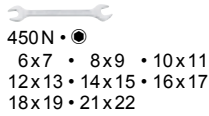
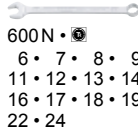
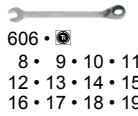
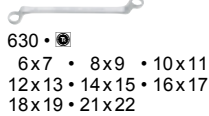
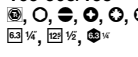

163-507/45 • •

450N •
6x7 • 8x9 • 10x11
12x13 • 14x15 • 16x17
18x19 • 21x22600N •
6 • 7 • 8 • 9 • 10
11 • 12 • 13 • 14 • 15
16 • 17 • 18 • 19 • 21
22 • 24606 •
8 • 9 • 10 • 11
12 • 13 • 14 • 15
16 • 17 • 18 • 19630 •
6x7 • 8x9 • 10x11
12x13 • 14x15 • 16x17
18x19 • 21x22163-508/138
 • • • •
 • • • 

760-2

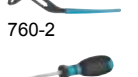

810SPC-6.3 •

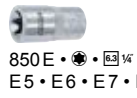
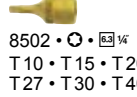
850 • • •
5.5 • 6 • 7 • 8 • 9
10 • 11 • 12 • 13850E • • •
E5 • E6 • E7 • E8 • E108502 • • •
T10 • T15 • T20 • T25
T27 • T30 • T40

863HP •



867-2 • • •

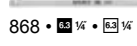

868 • • •



869 • • •

880 • • •
10 • 11 • 12 • 13
14 • 15 • 16 • 17
18 • 19 • 21 • 22

8816HP •

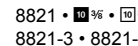

8820 • • •

8821 • • •
8821-3 • 8821-6 • 8821-10

8858-2 • • •

900 • • •
10 • 11 • 12 • 13 • 14
15 • 16 • 17 • 18 • 19
20 • 21 • 22 • 23 • 24
26 • 27 • 28 • 30 • 32900E • • •
E10 • E12 • E14
E16 • E18 • E20

915 •

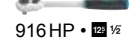

916HP •

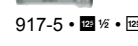

917-5 • • •

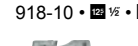

918-10 • • •



920 • • •

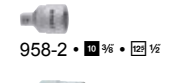

958-2 • • •

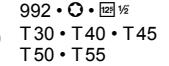
992 • • •
T30 • T40 • T45
T50 • T55

1058-2 • • •



1802M-22



1841MB-33



1850M-22

2240N/51
 • • • • • 

2250-1 • • •



2128N-1

| HAZET No. | d x š x v mm | 81x696x398 mm | 166x696x398 mm | kg | | EAN-No. 4000896+ |
|---|--------------|---------------|----------------|-----|-----|------------------|
| <ul style="list-style-type: none"> • 5 nízkých a 2 vysoké zásuvky • Kompletní s 265dílnou sadou nářadí ve vložce z měkké pěny v úložném vkládacím systému | | | | | | |
| 179 NXL-7/265 | 959x518x1020 | 5x | 2x | 125 | 265 | 215201 |
| 179 NXL-7 | 959x518x1020 | 5x | 2x | 125 | - | 215164 |
| <ul style="list-style-type: none"> • Sortiment nářadí • V úložném vkládacím systému s vložkami z měkké pěny | | | | | | |
| 0-179 NXL/265 | - | - | - | - | 265 | 214761 |

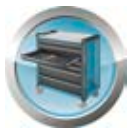

179 NXL Dílenský vozík *Assistant*

• Vozíky na nářadí, na materiál a montážní vozíky

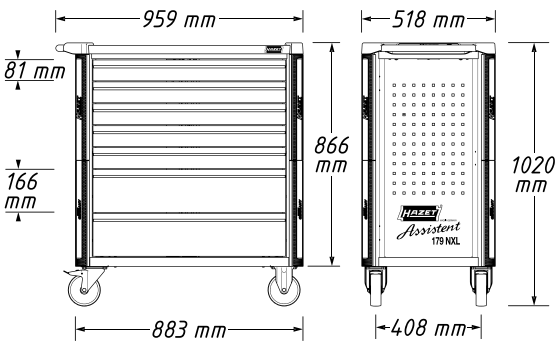
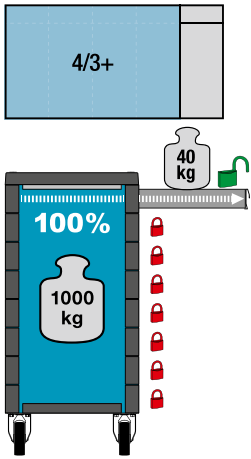



Provozní a dílenské zařízení

Dílenský vozík *Assistent* se sortimentem



179 NXL Dílenský vozík *Assistent*



179NXL-8



163-478/40 •



450N •
 6x7 • 8x9 • 10x11
 12x13 • 14x15 • 16x18
 17x19 • 21x22 • 22x24
 24x27 • 30x32 • 34x36



600N •
 8 • 9 • 10 • 11 • 12
 13 • 14 • 15 • 16 • 17
 18 • 19 • 21 • 22 • 24
 27 • 30 • 32 • 34



630 •
 6x7 • 8x9 • 10x11
 12x13 • 14x15 • 16x17
 18x19 • 21x22 • 24x27



163-479/26

730
 730-3 • 730-7



740-3



746-2

748B
 748B-2 • 748B-3
 748B-4 • 748B-5
 748B-6 • 748B-8



751 HS/5



760-2



824 •

0.5x23



1802-33

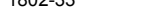

1841 A-280

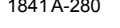

1841 A-33

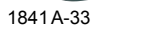

1841 B-280

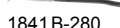

1841 B-33



1850-33



1953 N-40



2140-50

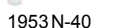

2142-2



2142-2



2142-2

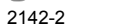

2142-2



163-480/57 •



801 NK •

0.6x3.5 • 1x5.5

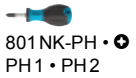

801 NK-PH •

PH1 • PH2



802 •

0.8x4 • 1x5.5 • 1.2x6.5
1.2x8 • 1.6x10

802-PH •

PH0 • PH1 • PH2 • PH3



805/7 •

•



808/7 •



810 •

0.5x3 • 0.8x4
1x5.5 • 1.2x6.5

810-PH •

PH1 • PH2

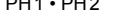

810-T •

T10 • T15 • T20
T25 • T27 • T30

839 •

0.5x2.8

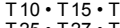

2105 LG/9H •



2116 LG/8H •



163-481/194

•

•

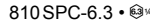

810 SPC-6.3 •



850 •

3 • 4 • 5 • 6

7 • 8 • 9 • 10

11 • 12 • 13 • 14



850 E •

E4 • E5 • E6 • E8 • E10



8501 •

3 • 4 • 5 • 6 • 8



8502 •

T15 • T20 • T25
T27 • T30 • T40

8503 •

0.6x3.5 • 1x5.5 • 1.2x8



8506 •

PH1 • PH2



8507 •

PZ1 • PZ2



850 LG •

4 • 5 • 6 • 7 • 8

9 • 10 • 11 • 12 • 13



858-1 •



863 HP •



865 •



866 U •

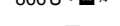

867-2 •

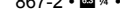

868 •



869 •



880 •

10 • 11 • 12 • 13
14 • 15 • 16 • 17
18 • 19 • 21 • 22

8801 K •

5 • 6 • 8 • 10

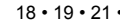

880 LG •

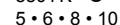
12 • 13 • 14 • 15
16 • 17 • 18 • 19

8816 HP •



8820 •

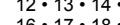

8821 •



8821-3 • 8821-6 • 8821-10



900 •

10 • 11 • 12 • 13 • 14
15 • 16 • 17 • 18 • 19
20 • 21 • 22 • 23 • 24
26 • 27 • 28 • 30 • 32

915 •

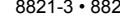

916 HP •



917-5 •

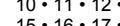

918-10 •

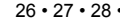

920 •



986 •

4 • 5 • 6 • 7 • 8 • 9
10 • 12 • 17 • 19 • 22

990 •

M 5 • M 6 • M 8 • M10
M12 • M14 • M16 • M18

991 •

M 6 • M 7 • M 8 • M 9
M10 • M12 • M14

992 •

T20 • T25 • T27
T30 • T40 • T45
T50 • T55 • T60

2240 N/51

•

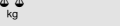

2250-1 •



179-35



| HAZET No. | d x š x v mm | 81x696x398 mm | 166x696x398 mm | kg | | EAN-No. 4000896+ |
|---|--------------|---------------|----------------|-----|-----|------------------|
| <ul style="list-style-type: none"> • 7 nízkých zásuvek a 1 vysoká zásuvka • Kompletní s 317dílnou sadou nářadí ve vložce z měkké pěny v úložném vkládacím systému | | | | | | |
| 179 NXL-8/317 | 959x518x1020 | 7x | 1x | 125 | 317 | 220304 |
| 179 NXL-8 | 959x518x1020 | 7x | 1x | 125 | - | 215218 |
| <ul style="list-style-type: none"> • Sortiment nářadí • V úložném vkládacím systému s vložkami z měkké pěny | | | | | | |
| 0-179 XL/317 | - | - | - | - | 317 | 208302 |



179 NXL Dílenský vozík *Assistant*

- Sada VW / AUDI
- Doplnkový sortiment viz také:
 - Doplnkový sortiment pro AUDI 0-2500-163/86

HiPer Inside (E)

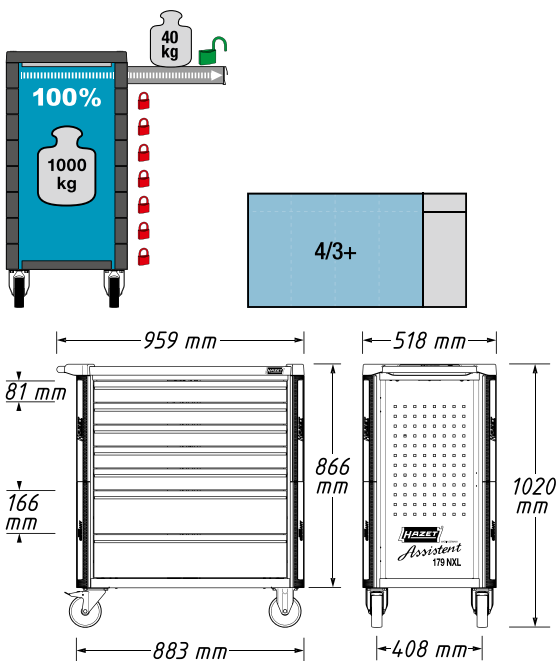

YouTube Clip

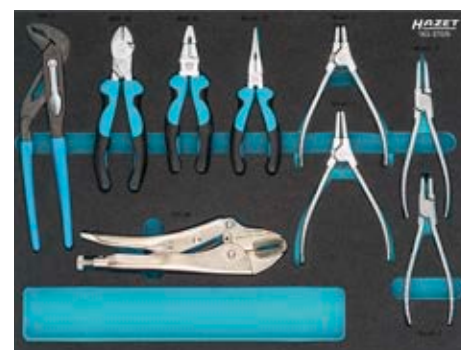
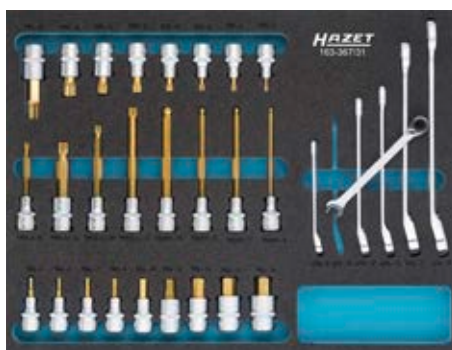
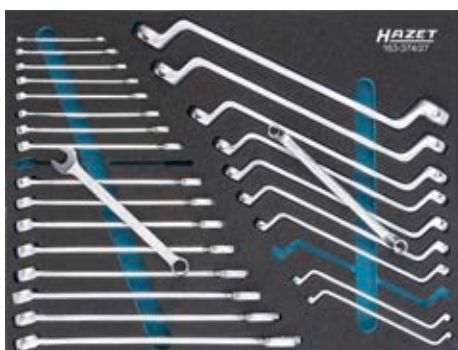



Provozní a dílenské zařízení

Dílenský vozík *Assistant* se sortimentem



179 NXL Dílenský vozík *Assistant*



179 NXL-8-VW



163-367/31 •

606 •
8 • 10 • 12 • 13 • 17 • 19

986 •
5 • 6 • 7 • 8 • 10
12 • 14 • 17 • 19

986 KK •
6 • 7 • 8 • 10

990 •
M 5 • M 6 • M 8 • M 10
M 12 • M 14 • M 16 • M 18

990 LG •
M 8 • M 14

990 SLG •
M 10 • M 12



163-369/104

850 •
4 • 5 • 5.5 • 6
7 • 8 • 9 • 10
11 • 12 • 13 • 14

850 E •
E 4 • E 5 • E 6 • E 7 • E 8

8501 •
3 • 4 • 5 • 6

8502 •
T 10 • T 15 • T 20
T 25 • T 27

8503 •
1 x 5.5

8506 •
PH 1 • PH 2

858-1 •
10 3/6 • 13 1/4

863 HP •
1 x 5/4

866 U •
1 x 1/4

867-2 •
10 1/4 • 13 1/4

867-4 •
10 1/4 • 13 1/4

868 •
10 1/4 • 13 1/4

869 •
10 1/4 • 13 1/4

8858-1 •
10 1/4 • 13 1/4
8858-2 •
10 1/4 • 13 1/4

900 •
10 • 11 • 12 • 13 • 14
15 • 16 • 17 • 18 • 19
20 • 21 • 22 • 24 • 27
30 • 32

900 E •
E 10 • E 12 • E 14
E 16 • E 18 • E 20

900 SZ •
32 • 36

900 Z •
8 • 9 • 10 • 12 • 13
14 • 15 • 16 • 17 • 18
19 • 21 • 22 • 24 • 27
30 • 32

903 SLG •
17 • 19

915 •
1 x 1/2

916 HP •
1 x 1/2

919 •
919-1 • 919-5 • 919-10

920 •
1 x 1/2 • 1 x 1/2

958-1 •
958-2 •

992 •
T 25 • T 27 • T 30 • T 40
T 45 • T 50 • T 55 • T 60

1058-2 •
1 x 1/2 • 20 3/4

2223 N •
T 6 • T 7 • T 8 • T 9

2250-1 •
1 x 1/2 • 1 x 1/4

163-370/9
757-10

760-2

1802-22

1841 A-22

1846 A-2

1846 B-2

1846 C-2

1846 D-2

1850-22



163-371/7

600 N •
27 • 30 • 32

650-20

918-23 •
1 x 1/2 • 1 x 1/2

1014

1015-1 •

163-372/25 •
612 N •
10 x 11

666-5

730
730-3 • 730-6

746-1

748 B
748 B-3 • 748 B-4
748 B-5 • 748 B-6
748 B-8

824 •
0.5 x 23

1952-40

1976-2

1977-2/4

2140-40

2147 MS

2152 N/3

2154 N-5

2157-1

4968-2



163-373/39 •



801 NK •
1 x 5.5

801 NK-PH •
PH 2

802 •
0.6 x 3.5 • 1.2 x 8
1.6 x 10 • 2 x 12

802-PH •
PH 3

803-T •
T 6 • T 7 • T 8 • T 9
T 10 • T 15 • T 20 • T 25
T 27 • T 30

810 U-1/5 •

2105 LG/9 H •

2116 LG/8 H •



163-374/27 •

600 N •
6 • 7 • 8 • 9 • 10
11 • 12 • 13 • 14 • 15
16 • 17 • 18 • 19 • 21
22 • 24

630 •
6 x 7 • 8 x 9 • 10 x 11
12 x 13 • 14 x 15 • 16 x 17
18 x 19 • 21 x 22 • 24 x 27
30 x 32

| HAZET No. | d x š x v mm | 81 x 696 x 398 mm | 166 x 696 x 398 mm | kg | | EAN-No. 4000896+ |
|--|--------------|-------------------|--------------------|-----|-----|------------------|
| • 7 nízkých zásuvek a 1 vysoká zásuvka • Barva RAL 7012 (šed' bazaltová) • Kompletní s 243dílnou sadou nářadí ve vložce z měkké pěny v úložném vkládacím systému | | | | | | |
| 179 NXL-8-VW/243 | 959x518x1020 | 7x | 1x | 125 | 243 | 220250 |
| 179 NXL-8-VW | 959x518x1020 | 7x | 1x | 125 | - | 220243 |
| • Sortiment nářadí • V úložném vkládacím systému s vložkami z měkké pěny | | | | | | |
| 0-2500-163/242 | - | - | - | - | 242 | 196890 |



179 NXXL Dílenský vozík *Assistant*

• Vozíky na nářadí, na materiál a montážní vozíky

HiPer inside

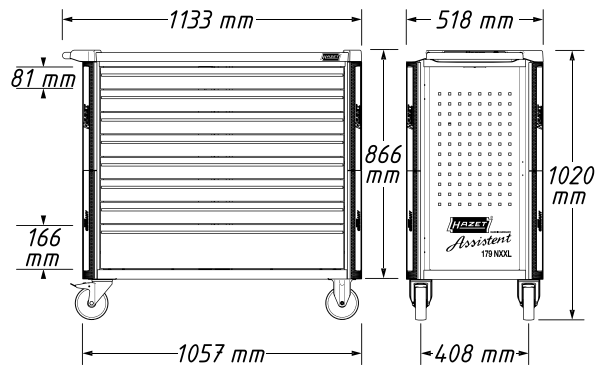
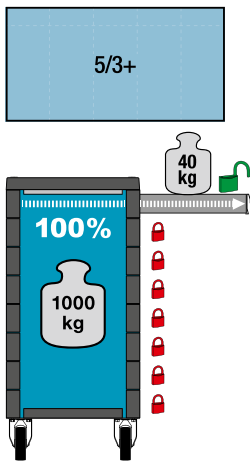



Provozní a dílenské zařízení

Dílenský vozík *Assistant* se sortimentem



179 NXXL Dílenský vozík *Assistant*



179 NXXL-7



163-478/40 •

450 N •
6x7 • 8x9 • 10x11
12x13 • 14x15 • 16x18
17x19 • 21x22 • 22x24
24x27 • 30x32 • 34x36

600 N •
8 • 9 • 10 • 11 • 12
13 • 14 • 15 • 16 • 17
18 • 19 • 21 • 22 • 24
27 • 30 • 32 • 34

630 •
6x7 • 8x9 • 10x11
12x13 • 14x15 • 16x17
18x19 • 21x22 • 24x27



163-480/57 •

801 NK •
0.6x3.5 • 1x5.5

801 NK-PH •
PH1 • PH2

802 •
0.8x4 • 1x5.5 • 1.2x6.5
1.2x8 • 1.6x10

802-PH •
PH0 • PH1 • PH2 • PH3



805/7 •



808/7 •

810 •
0.5x3 • 0.8x4
1x5.5 • 1.2x6.5

810-PH •
PH1 • PH2

810-T •
T10 • T15 • T20
T25 • T27 • T30

839 •
0.5x2.8

2105 LG/9H •

2116 LG/8H •



163-481/194

810 SPC-6.3 •

850 •
3 • 4 • 5 • 6
7 • 8 • 9 • 10
11 • 12 • 13 • 14

850 E •
E4 • E5 • E6 • E8 • E10

8501 •
3 • 4 • 5 • 6 • 8

8502 •
T15 • T20 • T25
T27 • T30 • T40

8503 •
0.6x3.5 • 1x5.5 • 1.2x8

8506 •
PH1 • PH2

8507 •
PZ1 • PZ2

850 LG •
4 • 5 • 6 • 7 • 8
9 • 10 • 11 • 12 • 13

858-1 •

863 HP •

865 •

866 U •

867-2 •

868 •

869 •

880 •

8801 K •
5 • 6 • 8 • 10

880 LG •

8816 HP •

8820 •

8821 •

8821-3 • 8821-6 • 8821-10

900 •
10 • 11 • 12 • 13 • 14
15 • 16 • 17 • 18 • 19
20 • 21 • 22 • 23 • 24
26 • 27 • 28 • 30 • 32

915 •

916 HP •

917-5 •

918-10 •

920 •

986 •
4 • 5 • 6 • 7 • 8 • 9
10 • 12 • 17 • 19 • 22

990 •
M 5 • M 6 • M 8 • M10
M12 • M14 • M16 • M18

991 •
M 6 • M 7 • M 8 • M 9
M10 • M12 • M14

992 •
T20 • T25 • T27
T30 • T40 • T45
T50 • T55 • T60

2240 N/51

2250-1 •



606 •
163-509/12

606 •
8 • 9 • 10 • 11
12 • 13 • 14 • 15
16 • 17 • 18 • 19



163-510/8

730
730-3 • 730-6



751 HS/5



2140-50



163-511/4



760-2



1802 M-22



1841 MB-33



1850 M-22



2128 N-1

| HAZET No. | $d \times \text{š} \times v$ mm | | | | | EAN-No. 4000896+ |
|---|---------------------------------|----|----|-----|-----|------------------|
| • 5 nízkých a 2 vysoké zásuvky • Kompletní s 340dílnou sadou nářadí ve vložce z měkké pěny v úložném vkládacím systému | | | | | | |
| 179 NXXL-7/340 | 1133x518x1020 | 5x | 2x | 145 | 340 | 215072 |
| 179 NXXL-7 | 1133x518x1020 | 5x | 2x | 145 | - | 214624 |
| • Sortiment nářadí • V úložném vkládacím systému s vložkami z měkké pěny | | | | | | |
| 0-179 NXXL/340 | - | - | - | - | 340 | 214754 |



179 NXXLD Dílenský vozík *Assistant*

• Vozíky na nářadí, na materiál a montážní vozíky – Extra hluboké

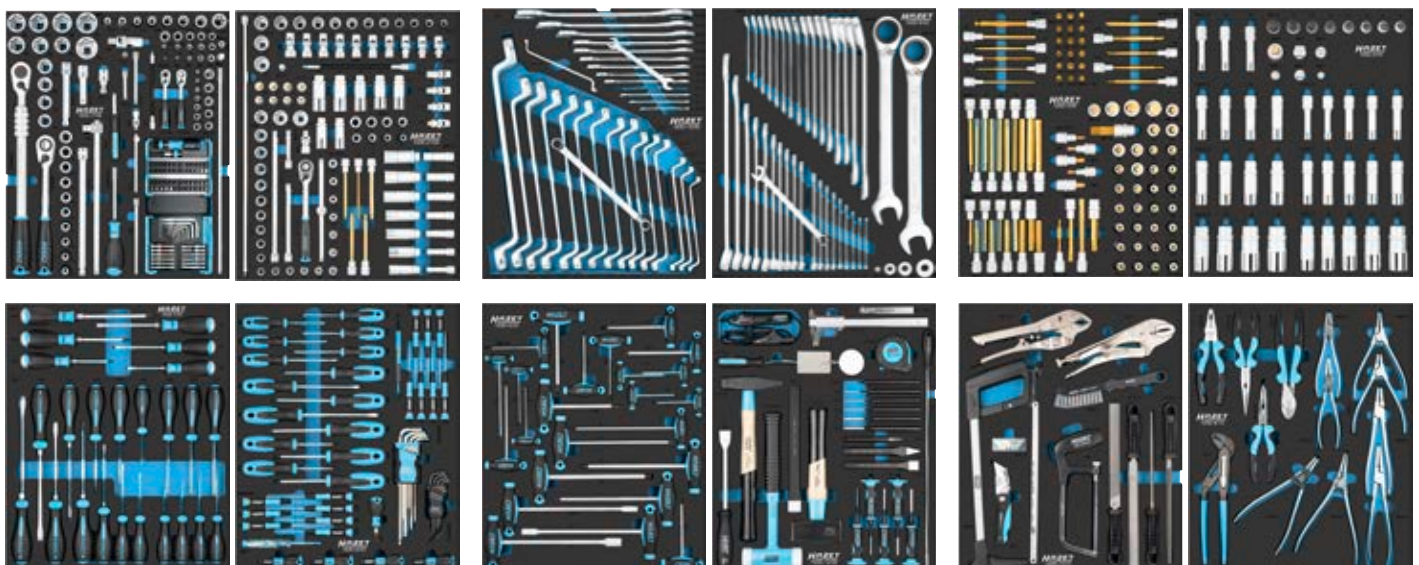
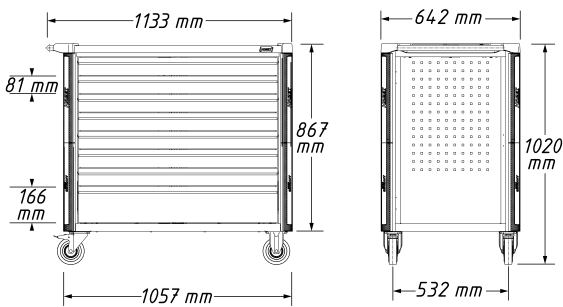
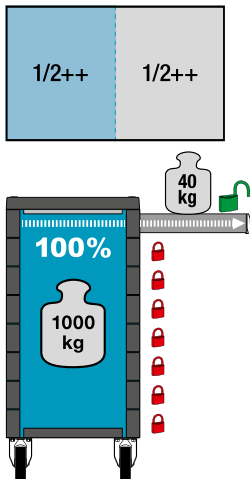



179 NXXLD Dílenský vozík *Assistent*



163D-10/30

450N • ●

5x5.5 • 6x7 • 8x9
10x11 • 12x13 • 14x15
16x18 • 17x19 • 20x22
21x23 • 24x27 • 30x32
34x36



630 • ●

6x7 • 8x9 • 10x11
12x13 • 14x15 • 16x17
17x19 • 18x19 • 20x22
21x22 • 21x23 • 24x26
24x27 • 25x28 • 27x32
30x32 • 36x41



163D-11/11

755-10A



757-10



1980N



1981

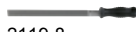

2119-8

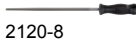

2120-8



2122-8

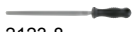

2123-8



2157-07



2157-1



4968-2



163D-12/30



730

730-3 • 730-7



740-3



746-2



748B

748B-2 • 748B-3

748B-4 • 748B-5

748B-6 • 748B-8



751HS/5



824 • -

0.5x23



1953N-40



1976-2



1977-2/4



2140-50



2142-2



2147MS



2152N/3



2154-10



2154N-5

| HAZET No. | d x š x v mm | 81 x 870 x 522 mm | 166 x 870 x 522 mm | kg | | EAN-No. 4000896+ |
|---|---------------|-------------------|--------------------|-------|-----|------------------|
| <ul style="list-style-type: none"> • 7 nízkých a 1 vysoká zásuvka • Kompletní s 619dílnou sadou nářadí ve vložce z měkké pěny v úložném vkládacím systému | | | | | | |
| 179 NXXL-8D/619 | 1167x642x1020 | 7x | 1x | - | 619 | 245185 |
| 179 NXXL-8D | 1133x642x1020 | 7x | 1x | 146,5 | - | 242931 |
| <ul style="list-style-type: none"> • 7 nízkých a 1 vysoká zásuvka • Kompletní s bočními dveřmi a zásuvkovou lištou (bez nářadí) | | | | | | |
| 179 NXXL-8D/3 | 1167x642x1020 | 7x | 1x | 155,5 | 3 | 245178 |
| <ul style="list-style-type: none"> • Sortiment nářadí • V úložném vkládacím systému s vložkami z měkké pěny | | | | | | |
| 0-179 NXXLD/616 | - | - | - | - | 616 | 246069 |

Dílenský stůl *Assistent* se sortimentem

177 W Pojízdný dílenský stůl · s nářadím

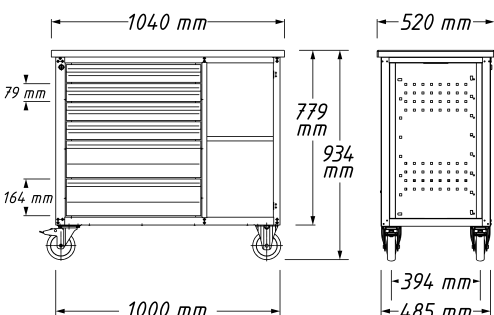
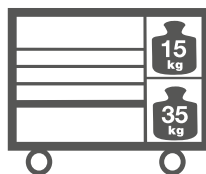
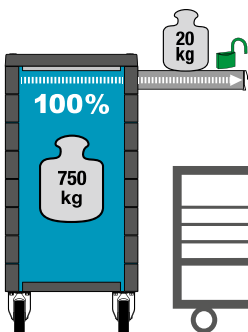
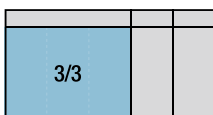



Provozní a dílenské zařízení

Dílenský stůl *Assistant* se sortimentem



177 W Pojízdný dílenský stůl · s náradím

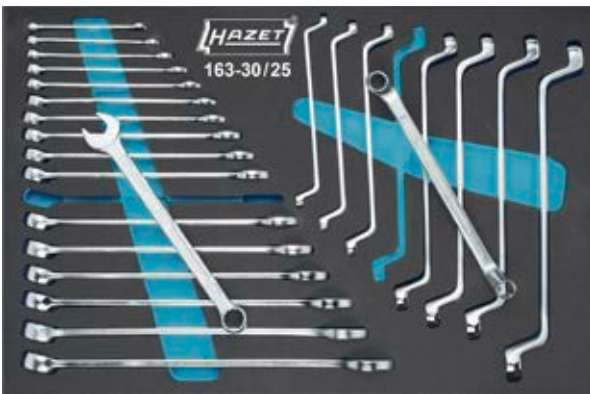

177W-7



163-30/25



600N
6 · 7 · 8 · 9 · 10
11 · 12 · 13 · 14 · 15
16 · 17 · 18 · 19 · 21
22 · 24



630
6x7 · 8x9 · 10x11
12x13 · 14x15 · 16x17
18x19 · 21x22



163-31/27

730
730-3 · 730-6

746-1

748B
748B-3 · 748B-4
748B-5 · 748B-6

760-2

801NK
1x5.5

801NK-PH
PH2

803
0.4x2.5 · 0.5x3 · 0.6x3.5
0.8x4 · 1.2x6.5 · 1.2x8

803-PH
PH1 · PH2

803-T
T10 · T15 · T20
T25 · T30

1802M-22

1841MB-33

1850M-22

2140-50



163-57/56
850
4 · 5 · 5.5 · 6
7 · 8 · 9 · 10
11 · 12 · 13 · 14

8501
3 · 4 · 5 · 6 · 8

8503
0.6x3.5 · 1x5.5 · 1.2x8

8506
PH1 · PH2

8507
PZ1 · PZ2

863HP

865

866U

867-2

868

869

900
10 · 11 · 12 · 13 · 14 · 15
16 · 17 · 18 · 19 · 20 · 21
22 · 23 · 24 · 26 · 27 · 28
30 · 32 · 34

915

916HP

917-5

918-10

920

2128N-1



2240N/36

2204N
3 · 4 · 5 · 6

2208N
0.6x4.5 · 0.8x5.5 · 1x6

2215N
PH1 · PH2 · PH3

2216N
PZ1 · PZ2 · PZ3

2223N
T10 · T15 · T20 · T25
T27 · T30 · T40

2223N
T20H · T30H

2239N-6

| HAZET No. | d x š x v mm | 79x527x348 mm | 164x527x348 mm | kg | EAN-No. 4000896+ |
|------------|--------------|---------------|----------------|----|------------------|
| 177W-7/169 | 1040x520x934 | 6x | 1x | 85 | 157310 |
| 177W-7 | 1040x520x934 | 6x | 1x | 85 | 155644 |
| 0-178/169 | - | - | - | - | 162208 |



179 NW Pojízdný pracovní stůl

• Větší odkládací prostor než předchozí model

HiPer inside

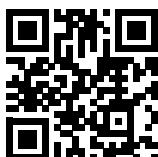
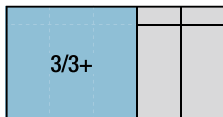

YouTube Clip

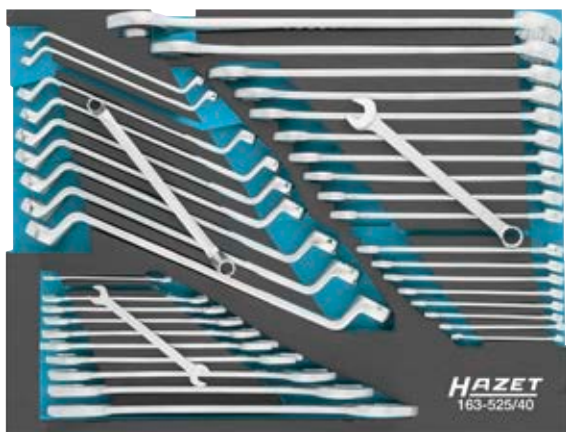
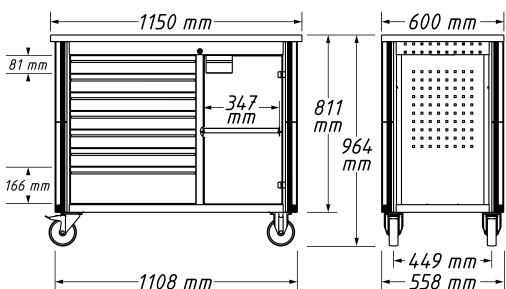
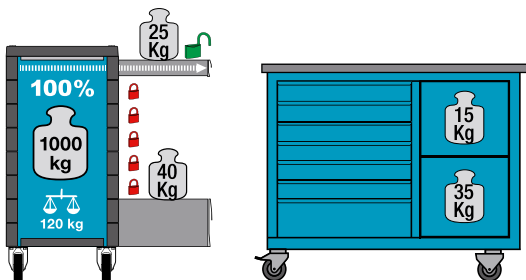



Provozní a dílenské zařízení

Dílenský stůl *Assistent* se sortimentem



179 NW Pojízdný pracovní stůl



179NW-7



163-372/25 • ●



612N • ●
10x11



666-5



730
730-3 • 730-6



746-1



748B
748B-3 • 748B-4
748B-5 • 748B-6
748B-8



824 • —
0.5x23



1952-40



1976-2



1977-2/4



2140-40



2147 MS



2152N/3



2154N-5



2157-1



4968-2



163-513/122
●, ●, ●, ●, ○, ○, ○, ○, ●, ●, ●
● 1/4, ● 1/2, ● 3/8, ● 1/2, ● 3/8



810 SPC-6.3 • ● 1/4



850 • ● 1/4
5.5 • 6 • 7 • 8 • 9
10 • 11 • 12 • 13



850E • ● 1/4
E5 • E6 • E7 • E8 • E10



863HP • ● 1/4



867-2 • ● 1/4 • ● 1/4



868 • ● 1/4 • ● 1/4



869 • ● 1/4 • ● 1/4



880 • ● 1/4 • ● 1/4
10 • 11 • 12 • 13
14 • 15 • 16 • 17
18 • 19 • 21 • 22



8816HP • ● 1/4

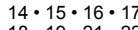

8820 • ● 1/4 • ● 1/4



8821 • ● 1/4 • ● 1/4



8821-3 • 8821-6 • 8821-10



8858-2 • ● 1/4 • ● 1/4

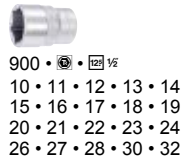

900 • ● 1/2
10 • 11 • 12 • 13 • 14
15 • 16 • 17 • 18 • 19
20 • 21 • 22 • 23 • 24
26 • 27 • 28 • 30 • 32



900E • ● 1/2
E10 • E12 • E14
E16 • E18 • E20



915 • ● 1/2



916HP • ● 1/2



917-5 • ● 1/2 • ● 1/2



918-10 • ● 1/2 • ● 1/2



920 • ● 1/2 • ● 1/2



958-2 • ● 1/2 • ● 1/4



1058-2 • ● 1/2 • ● 1/4



2240N/51
●, ●, ●, ○, ●, ●, ●, ●, ●



2250-1 • ● 1/4 • ● 1/4

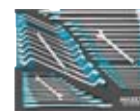

163-525/40 • ●, ●

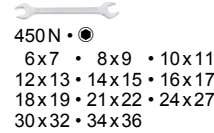

450N • ●
6x7 • 8x9 • 10x11
12x13 • 14x15 • 16x17
18x19 • 21x22 • 24x27
30x32 • 34x36



600N • ●
6 • 7 • 8 • 9 • 10
11 • 12 • 13 • 14 • 15
16 • 17 • 18 • 19 • 21
22 • 24 • 27 • 32

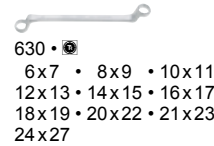

630 • ●
6x7 • 8x9 • 10x11
12x13 • 14x15 • 16x17
18x19 • 20x22 • 21x23
24x27



163-526/41 • ●, ●, ○, ○

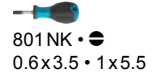

801NK • ●
0.6x3.5 • 1x5.5

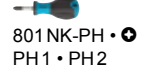

801NK-PH • ●
PH1 • PH2

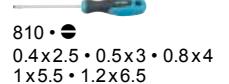

810 • ●
0.4x2.5 • 0.5x3 • 0.8x4
1x5.5 • 1.2x6.5

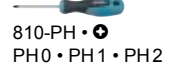

810-PH • ●
PH0 • PH1 • PH2



810-T • ●
T10 • T15 • T20
T25 • T27 • T30



810U • ●
0.8x4.5 • 1x5.5 • 1.2x7

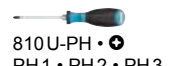

810U-PH • ●
PH1 • PH2 • PH3



2105LG/9H • ○



2116LG/8H • ○

| HAZET No. | d x š x v mm | 179 NW | | kg | □ | EAN-No. 4000896+ |
|---|-----------------|-------------------|--------------------|-----|-----|---------------------|
| | | 81 x 522 x 398 mm | 166 x 522 x 398 mm | | | |
| • 6 x nízká zásuvka a 1 x vysoká zásuvka pro vysoké zatížení • Uzamykatelný regálový díl s 2 odkládacími plochami • Kompletní s 230dílnou sadou nářadí ve vložce z měkké pěny v úložném vkládacím systému | | | | | | |
| 179 NW-7/230 | 1150x600x964 | 6x | 1x | 120 | 230 | 219605 |
| 179 NW-7 | 1150x600x964 | 6x | 1x | 120 | — | 219629 |
| • Sortiment nářadí • V úložném vkládacím systému s vložkami z měkké pěny | | | | | | |
| 0-179 NW/230 | — | — | — | — | 230 | 219292 |

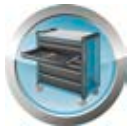

Nástrojový kufřík

190 Kovová skříňka na nářadí · se sadou nářadí

- Skříňka na nářadí 190L kompletní s nářadím a visacím zámkem
- 1 prostorná spodní přihrádka, 4 vyklápěcí boční přihrádky
- Uzamykatelné visacím zámkem (včetně)
- Stabilní provedení v modročerném designu
- HAZET modrý / černý vypalovaný lak



- | | | | | | |
|--|--------------------------|--|-------------------|--|----------------|
| | 740-3 | | 824 | | 986 |
| | 745A | | 0.5x23 | | 5 · 6 · 8 · 10 |
| | 745A-2 · 745A-4 | | 900 | | 1802M-22 |
| | 746-2 | | 10 · 11 · 12 · 13 | | 1841MA-33 |
| | 760N | | 14 · 15 · 16 · 17 | | 1952-35 |
| | 760N-1 · 760N-2 | | 18 · 19 · 21 · 22 | | 2100/6H · O |
| | 803 | | 24 · 26 · 27 · 28 | | 2140-50 |
| | 0.4x2.5 · 0.5x3 | | 30 · 32 | | 2154N-3 |
| | 0.6x3.5 | | 915 | | |
| | 0.8x4 · 1x5.5 | | 122 1/2 | | |
| | 1.2x8 | | 916HP | | |
| | 803-PH · PH1 · PH2 · PH3 | | 122 1/2 | | |
| | 803-PZ · PZ1 · PZ2 | | 917-5 | | |
| | | | 122 1/2 | | |
| | | | 918-10 | | |
| | | | 122 1/2 | | |
| | | | 920 | | |
| | | | 122 1/2 | | |

| HAZET No. | d x š x v mm | | EAN-No. 4000896+ |
|-----------|--------------|----|------------------|
| 190/80 | 575x210x245 | 80 | 048922 |

190 L L-boxx

- Díky patentovanému systému nacvaknutí lze L-boxx spolehlivě spojit s dalšími L-boxxy



- Extrémně robustní díky ABS plastu odolnému vůči úderu a nárazu
- Zatížitelnost víka: do 100 kg
- Zatížitelnost držadel (obsah naložení): 25 kg
- Ergonomická transportní držadla na horních a bočních dílech
- S popisovacími poli
- Odpuzuje nečistoty a snadno se čistí
- Vnitřní rozměry (d x š x v): 378x310x101 mm
- Objem: 13,3 l



190 L L-boxx

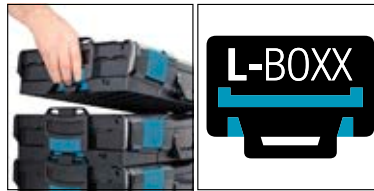

- | | | | | | |
|--|---------------------|--|------------|--|-----------|
| | 839 | | 0.5x2.8 | | 2140-30 |
| | 190L-136 | | 1859 SPC/3 | | 2154N-5 |
| | 279-6 | | 1979-11 | | 2157 |
| | 450N | | 1981 | | 2200 SC-1 |
| | 8x9 · 10x13 · 17x19 | | | | 2157 |
| | 810 SPC-6.3 | | | | 2200 SC-1 |

| HAZET No. | d x š x v mm | | EAN-No. 4000896+ |
|-------------|--------------|----|------------------|
| 190L-136/83 | 445x358x152 | 83 | 243303 |

1520 Kožená brašna na nářadí

- Odolná mikro kůže se superměkkým, vodu odpuzujícím povrchem
- Logo HAZET – velmi kvalitně vyražené



- | | | | | | |
|--|-------------------|--|-----------|--|-----------|
| | 600N | | 866 U | | 2140-20 |
| | 8 · 10 · 11 · 12 | | 867-4 | | 2240 N/36 |
| | 13 · 15 · 17 · 19 | | 1803 M-11 | | 2250-1 |
| | 760-2 | | 1965-21 | | 4850-1 |
| | 839 | | 1979N-71 | | |
| | 0.5x2.8 | | 1987N-4 | | |
| | 850 | | | | |
| | 5.5 · 7 · 8 · 10 | | | | |
| | 11 · 12 · 13 | | | | |
| | 863 HP | | | | |

| HAZET No. | d x š x v mm | | EAN-No. 4000896+ |
|-----------|--------------|----|------------------|
| 1520/64 | 275x310x65 | 64 | 214556 |



Provozní a dílenské zařízení

Nástrojový kufrík



1520 Kufr na nářadí

- „Slim-Line“ – výška jen 105 mm
- Pro univerzální použití např. v domácnosti, při hobby a na zahradě
- Přehledné a bezpečné uložení nářadí
- Ochrana proti vypadnutí nářadí díky svíracímu efektu vložky
- Zakrytá volná přihrádka pro malé díly



450 N • ●
6x7 • 8x9 • 10x11
12x13 • 14x15 • 16x17
18x19 • 21x22

760-2

802 • ●
0.8x4 • 1x5.5 • 1.2x6.5

802-PH • ●
PH1 • PH2

802-PZ • ●
PZ2

839 • ●
0.5x2.8

880 • ● • □ %
8 • 10 • 11 • 12 • 13
14 • 15 • 16 • 17 • 18
19 • 20 • 21 • 22

8816 HP • □ %

8821 • □ % • □ %
8821-3 • 8821-6

1803-22

1979-N-71

1981

2100 • ○
2 • 2.5 • 3 • 4 • 5 • 6 • 7 • 8

2115/8 KH • ○

2140-50

2154-2

2157

2158

| HAZET No. | d x š x v mm | □ | EAN-No. 4000896+ |
|-----------|--------------|----|------------------|
| 1520/56 | 445x360x105 | 56 | 111183 |

190 L Kovová skříňka na nářadí · prázdná

- 1 prostorná spodní přihrádka, 4 vyklápecí boční přihrádky
- Uzamykatelné visací zámek (včetně)
- Stablní provedení v modročerném designu
- HAZET modrý / černý vypalovaný lak



190 L Kovová skříňka na nářadí · prázdná



| HAZET No. | d x š x v mm | EAN-No. 4000896+ |
|-----------|--------------|------------------|
| 190L | 575x210x245 | 007462 |

190 L Plastová skříňka na nářadí

■ Made in Germany

Mobilní pracoviště

- Pro profesionály a náročné kutily
- Mimořádně robustní provedení
- Maximální objem a úložný prostor navzdory kompaktním rozměrům
- Bezpečné nošení díky odolnému hliníkovému madlu
- Stablní hliníkové třmenové uzávěry
- Dvě výklopné vložky
- Plast, HAZET modrá / černá



| HAZET No. | d x š x v mm | EAN-No. 4000896+ |
|-----------|--------------|------------------|
| 190L-2 | 470x250x215 | 150533 |
| 190L-3 | 550x250x270 | 133987 |

190 L Plastová přenosná skříňka

■ Made in Germany

- Otevřená a praktická
- Stupnice délkové míry (cm/coul) na horní straně
- Také pro přepravu kapalin a dóz
- Stablní hliníková transportní rukojeť
- Plast odolný vůči rozpouštědlům, HAZET modrá
- Stohovatelná

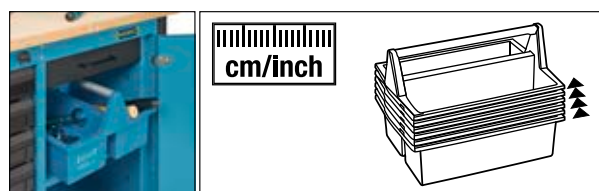

| HAZET No. | d x š x v mm | EAN-No. 4000896+ |
|-----------|--------------|------------------|
| 190L-1 | 396x294x215 | 133901 |



165 Box na nářadí pro úložný vkladací systém

Made in Germany

• Moderní dvoubarevný design HAZET modrá / černá

- Funkce postavení pro rychlý a ergonomický přístup k nářadí
- Víko lze použít jako odkládací plochu pro odebrané nářadí nebo drobné součásti
- Robustní ABS plast – lehčí než kovové skříňky



| HAZET No. | $d \times \check{s} \times v$ mm | EAN-No. 4000896+ |
|---|----------------------------------|------------------|
| • Pro všechny 1/9 úložné vkladací systémy s 2komponentní pěnovou vložkou z programu HAZET | | |
| 165-S | 185x153x52 | 167784 |
| • Pro všechny 1/3 úložné vkladací systémy s 2komponentní pěnovou vložkou z programu HAZET | | |
| • Držadlo | | |
| 165-L | 355x235x65 | 167777 |

190 L L-boxx

Made in Germany

• Díky patentovanému systému navaknutí lze L-boxx spolehlivě spojit s dalšími L-boxxy

- Extrémně robustní díky ABS plastu odolnému vůči úderu a nárazu
- Zatížitelnost víka: do 100 kg
- Zatížitelnost držadel (obsah naložení): 25 kg
- Ergonomická transportní držadla na horních a bočních dílech
- S popisovacími poli
- Odpuzuje nečistoty a snadno se čistí

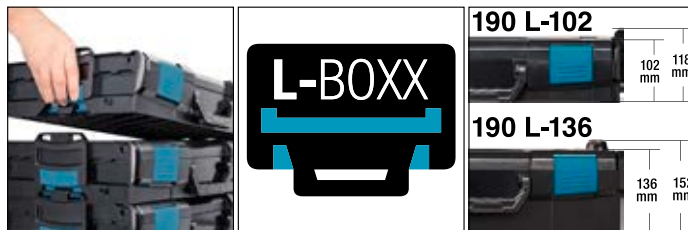

| HAZET No. | $d \times \check{s} \times v$ mm | l mm | EAN-No. 4000896+ |
|---|----------------------------------|--------|------------------|
| • Vnitřní rozměry ($d \times \check{s} \times v$): 378 x 313 x 65 mm | | | |
| • Objem: 8,8 l | | | |
| 190 L-102 | 445x358x118 | 445 | 237609 |
| • Vnitřní rozměry ($d \times \check{s} \times v$): 378 x 310 x 101 mm | | | |
| • Objem: 13,3 l | | | |
| 190 L-136 | 445x358x152 | 445 | 237616 |





Sady nářadí

0-7 Sortiment nářadí

- Základní sortiment pro mechaniky pro údržbu osobních automobilů
- Safety-Insert-System, 2komponentní vložka z měkké pěny.
- Vložka vhodná také pro HAZET-Assistent



163-57/56 • O,



850 •

4 • 5 • 5.5 • 6
7 • 8 • 9 • 10
11 • 12 • 13 • 14



8501 • O •

3 • 4 • 5 • 6 • 8



8503 •

0.6x3.5 • 1x5.5 • 1.2x8



8506 •

PH1 • PH2



8507 •

PZ1 • PZ2



863HP •



865 •



866U •



867-2 •



868 •



869 •



900 •

10 • 11 • 12 • 13 • 14 • 15
16 • 17 • 18 • 19 • 20 • 21
22 • 23 • 24 • 26 • 27 • 28
30 • 32 • 34

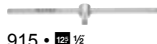

915 •



916HP •



917-5 •



918-10 •

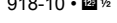

920 •



920 •



163-58/27 •



600N •

6 • 7 • 8 • 9 • 10
11 • 12 • 13 • 14 • 15
16 • 17 • 18 • 19 • 21
22 • 24



803 •

0.4x2.5 • 0.5x3 • 0.6x3.5
0.8x4 • 1.2x6.5 • 1.2x8



803-PH •

PH1 • PH2



801NK •

1x5.5



801NK-PH •

PH2



163-59/12 •

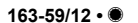

630 •

6x7 • 8x9 • 10x11
12x13 • 14x15 • 16x17
18x19 • 20x22 • 21x23



760-2



1802-22



1841A-22



163-60/22 • O



730

730-3 • 730-6



746-1

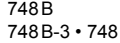

748B

748B-3 • 748B-4

748B-5 • 748B-6

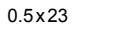

824 •

0.5x23

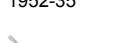

1952-35

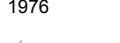

1976

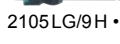

2105LG/9H • O

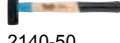

2140-50



2147MS



2154-2



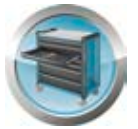

0-20 Sada nářadí · s ochrannou izolací

- Sortiment nářadí pro elektrikáře
- IEC 60900:2018



- | | | |
|--|-----------------|----------------|
| 810VDE-22 0.4x2.5 · 0.6x3.5 · 0.8x4 | 1816VDE-22 | 1850VDE-22 |
| 810VDE-PH-2 PH1 · PH2 | 1826VDE-22 | 1862N |
| 839-33 0.5x2.8 | 1841AVDE-22 | 2154N-3 |
| 1803VDE-33 | 1841BVDE-33 | |





0-1900 Sortiment nářadí

Nářadí pro karosáře

• Pro dílenský vozík *Assistent*



- | | | |
|---------------------------|------------------|-------------------|
| | | |
| 428 • ● | 1810-250 | 1937K |
| 6 • 7 • 8 • 10 • 11 • 13 | | |
| | 1851-44 | 1940 |
| 600N • ● | | |
| 8 • 9 • 10 • 11 | 1917N | 1944-1950 |
| 12 • 13 • 14 • 15 | | 1950 |
| 17 • 19 • 22 • 24 | 1919N | |
| | | 1960-5 |
| 745-3 | 1920N | |
| | | 1961L-2 |
| 745A-6 | 1921 | |
| | | 1961R-2 |
| 746-1 | 1922 | |
| | | 1965/5 |
| 757-10 | 1923 | |
| | | 2130 |
| 760-2 | 1927 | |
| | | 2140-30 • 2140-50 |
| 799-3 | 1929-1 | |
| | | 2143 |
| 801NK • ● | 1930 | |
| 1x5.5 | | 2150 |
| | | |
| 803 • ● | 1934 | 2165-1 • 2165-2 |
| 0.4x2.5 • 1x5.5 • 1.2x6.5 | | |
| 1.2x8 • 1.6x10 | 1934-1 | |
| | | |
| 803-PH • ● | 1934-4 | |
| PH1 • PH2 • PH3 | 1934 | |
| | | |
| 821-2 | 1934-9 • 1934-10 | |
| | | |
| 900 • ● • □ 1/2 | | |
| 10 • 11 • 12 • 13 | | |
| 15 • 17 • 19 • 22 | | |
| | | |
| 916HP • □ 1/2 | | |
| | | |
| 917-5 • □ 1/2 • □ 1/2 | | |
| | | |
| 918-10 • □ 1/2 • □ 1/2 | | |





Nástrojové moduly

163 Sada dvojitých plochých klíčů

Made in Germany



| | | | | |
|-----|--|--|--|--|
| 1/3 | | | | |
|-----|--|--|--|--|



450N • ●
6x7 • 8x9 • 10x11 • 12x13
14x15 • 16x17 • 18x19 • 21x22

| HAZET No. | d x š mm | | EAN-No. 4000896+ |
|-----------|----------|---|------------------|
| 163-95/8 | 342x172 | 8 | 145669 |

Made in Germany



Pro HAZET *Assistant* s hloubkou zásuvky 398 mm:
173 • 179 • 179N • 179NX • 179W • 179NW • 179BIG-1 • 179XL •
179NXL • 179XXL • 179NXXL • 179AXXL • 179TXXL • 180

| | | | | |
|------|--|--|--|--|
| 1/3+ | | | | |
|------|--|--|--|--|



450N • ●
6x7 • 8x9 • 10x11 • 12x13 • 14x15 • 16x18
17x19 • 20x22 • 21x23 • 24x27 • 30x32 • 34x36

| HAZET No. | d x š mm | | EAN-No. 4000896+ |
|------------|----------|----|------------------|
| 163-519/12 | 392x172 | 12 | 218684 |

163 Sada očkoplochých klíčů

Made in Germany



| | | | | |
|-----|--|--|--|--|
| 1/3 | | | | |
|-----|--|--|--|--|



600N • ●
10 • 11 • 13 • 14 • 15 • 17 • 19 • 22

| HAZET No. | d x š mm | | EAN-No. 4000896+ |
|-----------|----------|---|------------------|
| 163-292/8 | 342x172 | 8 | 186372 |

Made in Germany



| | | | | |
|-----|--|--|--|--|
| 2/3 | | | | |
|-----|--|--|--|--|



163 Sada očkoplochých klíčů



600N • ●
6 • 7 • 8 • 9 • 10 • 11
12 • 13 • 14 • 15 • 16 • 17
18 • 19 • 21 • 22 • 24

| HAZET No. | d x š mm | | EAN-No. 4000896+ |
|-----------|----------|----|------------------|
| 163-98/17 | 344x342 | 17 | 145690 |

Made in Germany



| | | | | |
|-----|--|--|--|--|
| 3/3 | | | | |
|-----|--|--|--|--|



600N • ●
8 • 9 • 10 • 11 • 12 • 13 • 14
15 • 16 • 17 • 18 • 19 • 21 • 22
24 • 27 • 30 • 32 • 34

| HAZET No. | d x š mm | | EAN-No. 4000896+ |
|------------|----------|----|------------------|
| 163-210/19 | 519x342 | 19 | 164714 |

163 Sada šroubovacích klíčů

Pro HAZET *Assistant* s hloubkou zásuvky 522 mm: 179NXXL-8D



| | | | | |
|-------|-------|--|--|--|
| 1/2++ | 1/2++ | | | |
|-------|-------|--|--|--|



600N • ●
5.5 • 6 • 7 • 8 • 9
10 • 11 • 12 • 13 • 14
15 • 16 • 17 • 18 • 19
21 • 22 • 24 • 27 • 32



606 • ●
8 • 9 • 10 • 11 • 12
13 • 14 • 15 • 16 • 17
18 • 19 • 21 • 22 • 24
27 • 30 • 32



606/4 SPC

| HAZET No. | d x š mm | | EAN-No. 4000896+ |
|------------|----------|----|------------------|
| 163 D-9/42 | 522x435 | 42 | 245802 |

163 Sada očkoplochých klíčů

Made in Germany



| | | | | |
|-----|--|--|--|--|
| 1/3 | | | | |
|-----|--|--|--|--|





Provozní a dílenské zařízení

Nástrojové moduly



163 Sada očkoplochých klíčů

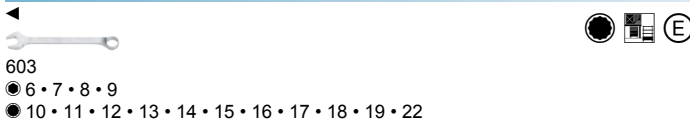

| HAZET No. | d x š mm | | EAN-No. 4000896+ |
|------------|----------|----|------------------|
| 163-428/15 | 342x172 | 15 | 202560 |

Made in Germany

| | | | |
|-----|--|--|--|
| 2/3 | | | |
|-----|--|--|--|

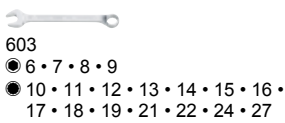

| HAZET No. | d x š mm | | EAN-No. 4000896+ |
|-----------|----------|----|------------------|
| 163-99/18 | 344x342 | 18 | 145706 |

163 Sada ráčnových očkoplochých klíčů



| HAZET No. | d x š mm | | EAN-No. 4000896+ |
|-----------|----------|---|------------------|
| 163-97/6 | 342x172 | 6 | 145683 |

Pro HAZET *Assistant* s hloubkou zásuvky 398 mm:
173 · 179 · 179N · 179NX · 179W · 179NW · 179BIG-1 · 179XL · 179NXL · 179XXL · 179NXXL · 179AXXL · 179TXXL · 180

| | | | |
|-----|--|--|--|
| 1/3 | | | |
|-----|--|--|--|

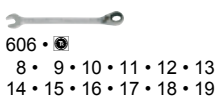

| HAZET No. | d x š mm | | EAN-No. 4000896+ |
|------------|----------|----|------------------|
| 163-509/12 | 392x172 | 12 | 214969 |

Pro HAZET *Assistant* s hloubkou zásuvky 398 mm:
173 · 179 · 179N · 179NX · 179W · 179NW · 179BIG-1 · 179XL · 179NXL · 179XXL · 179NXXL · 179AXXL · 179TXXL · 180

| | | | |
|-----|--|--|--|
| 1/3 | | | |
|-----|--|--|--|



163 Sada ráčnových očkoplochých klíčů

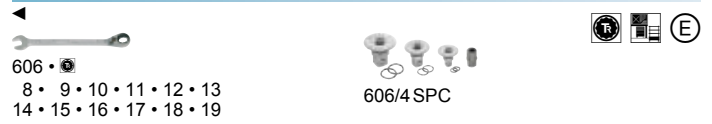

| HAZET No. | d x š mm | | EAN-No. 4000896+ |
|------------|----------|----|------------------|
| 163-515/16 | 392x172 | 16 | 218721 |



| | | | |
|-----|--|--|--|
| 3/3 | | | |
|-----|--|--|--|

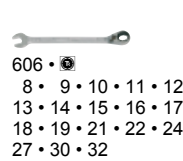

| HAZET No. | d x š mm | | EAN-No. 4000896+ |
|------------|----------|----|------------------|
| 163-366/18 | 519x342 | 18 | 196920 |

163 Sada oboustranných očkových klíčů

Made in Germany

Pro HAZET *Assistant* s hloubkou zásuvky 398 mm:
173 · 179 · 179N · 179NX · 179W · 179NW · 179BIG-1 · 179XL · 179NXL · 179XXL · 179NXXL · 179AXXL · 179TXXL · 180

| | | | |
|-----|--|--|--|
| 1/3 | | | |
|-----|--|--|--|

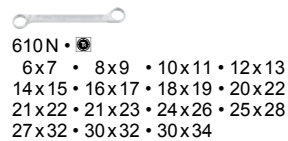

| HAZET No. | d x š mm | | EAN-No. 4000896+ |
|------------|----------|----|------------------|
| 163-520/15 | 392x172 | 15 | 218677 |

Made in Germany

Pro HAZET *Assistant* s hloubkou zásuvky 398 mm:
173 · 179 · 179N · 179NX · 179W · 179NW · 179BIG-1 · 179XL · 179NXL · 179XXL · 179NXXL · 179AXXL · 179TXXL · 180

| | | | |
|-----|--|--|--|
| 1/3 | | | |
|-----|--|--|--|

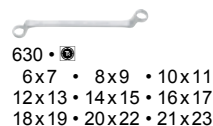

| HAZET No. | d x š mm | | EAN-No. 4000896+ |
|-----------|----------|---|------------------|
| 163-518/9 | 392x172 | 9 | 218707 |



163 Sada šroubovacích klíčů / nástrčných klíčů

Made in Germany

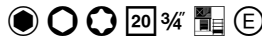

| | | | |
|-----|--|--|--|
| 2/3 | | | |
|-----|--|--|--|

1010 • • 20 3/4
14 • 17 • 19 • 22

1012 • • 20 3/4
T 60 • T 80 • T 100

1058-1 • • 25 • 1 • 20 3/4
1058-2 • • 125 1/2 • 20 3/4



450N •
8x9 • 10x11
12x13 • 14x15
16x18 • 17x19
20x22 • 21x22
24x27 • 30x32
34x36

| HAZET No. | d x š mm | | EAN-No. 4000896+ |
|------------|----------|----|------------------|
| 163-211/20 | 344x342 | 20 | 164707 |

163 Sada nářadí

Made in Germany



Pro HAZET *Assistant* s hloubkou zásuvky 398 mm:

173 · 179 · 179N · 179NX · 179W · 179NW · 179BIG-1 · 179XL · 179NXL · 179XXL · 179NXXL · 179AXXL · 179TXXL · 180

| | | | |
|------|--|--|--|
| 3/3+ | | | |
|------|--|--|--|



600N •
27 • 30 • 32

918-23 • • 1/2 • 1/2

1015-1 • • 20 3/4

650-20

1014

| HAZET No. | d x š mm | | EAN-No. 4000896+ |
|-----------|----------|---|------------------|
| 163-371/7 | 519x392 | 7 | 196777 |

163 Sada šroubovacích klíčů

Made in Germany



Pro HAZET *Assistant* s hloubkou zásuvky 398 mm:

173 · 179 · 179N · 179NX · 179W · 179NW · 179BIG-1 · 179XL · 179NXL · 179XXL · 179NXXL · 179AXXL · 179TXXL · 180

| | | | |
|------|--|--|--|
| 3/3+ | | | |
|------|--|--|--|



163 Sada šroubovacích klíčů



450N •
6x7 • 8x9 • 10x11
12x13 • 14x15 • 16x17
18x19 • 21x22

600N •
6 • 7 • 8 • 9 • 10
11 • 12 • 13 • 14 • 15
16 • 17 • 18 • 19 • 21
22 • 24

630 •
6x7 • 8x9 • 10x11
12x13 • 14x15 • 16x17
18x19 • 21x22

| HAZET No. | d x š mm | | EAN-No. 4000896+ |
|------------|----------|----|------------------|
| 163-140/33 | 519x392 | 33 | 151899 |

Pro HAZET *Assistant* s rozměry zásuvek minimálně 398x694 mm:

179XL · 179NXL · 179XXL · 179NXXL
a také 179AXXL · 179TXXL do horní zásuvky



| | | | |
|------|--|--|--|
| 4/3+ | | | |
|------|--|--|--|

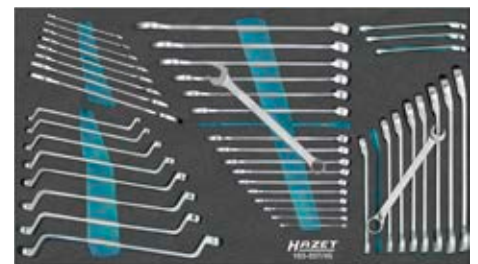

450N •
6x7 • 8x9
10x11 • 12x13
14x15 • 16x17
18x19 • 21x22

600N •
6 • 7 • 8 • 9
10 • 11 • 12 • 13
14 • 15 • 16 • 17
18 • 19 • 21 • 22
24

606 •
8 • 9 • 10 • 11
12 • 13 • 14 • 15
16 • 17 • 18 • 19

630 •
6x7 • 8x9
10x11 • 12x13
14x15 • 16x17
18x19 • 21x22

| HAZET No. | d x š mm | | EAN-No. 4000896+ |
|------------|----------|----|------------------|
| 163-507/45 | 691x392 | 45 | 214938 |

Made in Germany

Pro HAZET *Assistant* s rozměry zásuvek minimálně 398x694 mm:

179XL · 179NXL · 179XXL · 179NXXL
a také 179AXXL · 179TXXL do horní zásuvky



| | | | |
|------|--|--|--|
| 4/3+ | | | |
|------|--|--|--|



450N •
6x7 • 8x9 • 10x11
12x13 • 14x15 • 16x18
17x19 • 21x22 • 22x24
24x27 • 30x32 • 34x36

600N •
8 • 9 • 10 • 11 • 12
13 • 14 • 15 • 16 • 17
18 • 19 • 21 • 22 • 24
27 • 30 • 32 • 34

630 •
6x7 • 8x9 • 10x11
12x13 • 14x15 • 16x17
18x19 • 21x22 • 24x27

| HAZET No. | d x š mm | | EAN-No. 4000896+ |
|------------|----------|----|------------------|
| 163-478/40 | 691x392 | 40 | 207831 |



Provozní a dílenské zařízení

Nástrojové moduly



163 Sada šroubovacích klíčů

Made in Germany

Pro HAZET *Assistant* s hloubkou zásuvky 398 mm:
173 · 179 · 179N · 179NX · 179W · 179NW · 179BIG-1 · 179XL · 179NXL · 179XXL · 179NXXL · 179AXXL · 179TXXL · 180

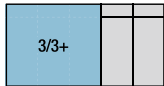
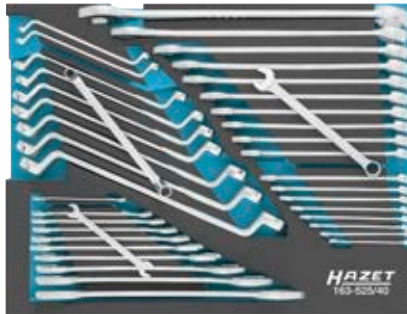

450N • ●
6x7 · 8x9 · 10x11
12x13 · 14x15 · 16x17
18x19 · 21x22 · 24x27
30x32 · 34x36



600N • ●
6 · 7 · 8 · 9 · 10
11 · 12 · 13 · 14 · 15
16 · 17 · 18 · 19 · 21
22 · 24 · 27 · 32



630 • ●
6x7 · 8x9 · 10x11
12x13 · 14x15 · 16x17
18x19 · 20x22 · 21x23
24x27

| HAZET No. | d x š mm | | EAN-No. 4000896+ |
|------------|----------|----|------------------|
| 163-525/40 | 519x392 | 40 | 218639 |

Pro HAZET *Assistant* s rozměry zásuvek minimálně 398 x 694 mm:
179XL · 179NXL · 179XXL · 179NXXL
a také 179AXXL · 179TXXL do horní zásuvky

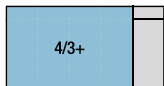

450N • ●
6x7 · 8x9 · 10x11
12x13 · 14x15 · 16x17
18x19 · 21x22 · 24x27
30x32 · 34x36



600N • ●
6 · 7 · 8 · 9 · 10
11 · 12 · 13 · 14 · 15
16 · 17 · 18 · 19 · 21
22 · 24 · 27 · 32



606/4-SPC



630 • ●
6x7 · 8x9 · 10x11
12x13 · 14x15 · 16x17
18x19 · 20x22 · 21x23
24x27



606 • ●
8 · 9 · 10 · 11
12 · 13 · 14 · 15
16 · 17 · 18 · 19

| HAZET No. | d x š mm | | EAN-No. 4000896+ |
|------------|----------|----|------------------|
| 163-528/56 | 691x392 | 56 | 218622 |

Pro HAZET *Assistant* s hloubkou zásuvky 522 mm: 179NXXL-8D

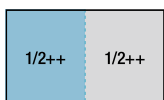

Jednotlivé a náhradní díly od strany 500 po stranu 509

163 Sada šroubovacích klíčů



450N • ●
5x5,5 · 6x7 · 8x9 · 10x11 · 12x13 · 14x15 · 16x18 · 17x19
20x22 · 21x23 · 24x27 · 30x32
34x36



630 • ●
6x7 · 8x9 · 10x11 · 12x13
14x15 · 16x17 · 17x19 · 18x19
20x22 · 21x22 · 21x23 · 24x26
24x27 · 25x28 · 27x32 · 30x32
36x41

| HAZET No. | d x š mm | | EAN-No. 4000896+ |
|------------|----------|----|------------------|
| 163D-10/30 | 522x435 | 30 | 245819 |

163 Sada očkoplochých / dvojitých očkových klíčů

Made in Germany

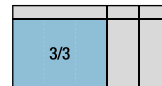

600N • ●
6 · 7 · 8 · 9 · 10 · 11 · 12 · 13 · 14
15 · 16 · 17 · 18 · 19 · 21 · 22 · 24



630 • ●
6x7 · 8x9 · 10x11 · 12x13
14x15 · 16x17 · 18x19 · 21x22

| HAZET No. | d x š mm | | EAN-No. 4000896+ |
|-----------|----------|----|------------------|
| 163-30/25 | 519x342 | 25 | 118601 |

163 Sada šroubovacích klíčů

Made in Germany



Pro HAZET *Assistant* s hloubkou zásuvky 398 mm:
173 · 179 · 179N · 179NX · 179W · 179NW · 179BIG-1 · 179XL · 179NXL · 179XXL · 179NXXL · 179AXXL · 179TXXL · 180

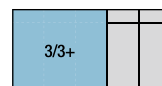

600N • ●
6 · 7 · 8 · 9 · 10 · 11 · 12 · 13 · 14
15 · 16 · 17 · 18 · 19 · 21 · 22 · 24



630 • ●
6x7 · 8x9 · 10x11 · 12x13
14x15 · 16x17 · 18x19 · 21x22
24x27 · 30x32

| HAZET No. | d x š mm | | EAN-No. 4000896+ |
|------------|----------|----|------------------|
| 163-374/27 | 519x392 | 27 | 196753 |

Chyby vyhrazeny

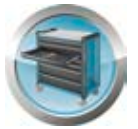

163 Sada nástrčných klíčů

Made in Germany

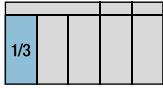
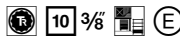

880 TZ • $\frac{10}{16}$ • $\frac{10}{8}$ %
 9 • 10 • 11 • 12 • 13
 14 • 15 • 16 • 17 • 18
 19 • 20 • 21 • 22

| HAZET No. | d x š mm | | EAN-No. 4000896+ |
|------------|----------|----|------------------|
| 163-259/14 | 342x172 | 14 | 179558 |

Made in Germany



880 • $\frac{10}{16}$ • $\frac{10}{8}$ %
 6 • 7 • 8 • 9 • 10
 11 • 12 • 13 • 14 • 15
 16 • 17 • 18 • 19 • 20
 21 • 22



8801 K • $\frac{10}{16}$ • $\frac{10}{8}$ %
 5 • 6 • 8 • 10



8816 HP • $\frac{10}{16}$ • $\frac{10}{8}$ %



880 LG • $\frac{10}{16}$ • $\frac{10}{8}$ %
 12 • 13 • 14 • 15
 16 • 17 • 18 • 19

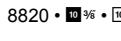

8820 • $\frac{10}{16}$ • $\frac{10}{8}$ %
 8821 • $\frac{10}{16}$ • $\frac{10}{8}$ %
 8821-3 • 8821-6

| HAZET No. | d x š mm | | EAN-No. 4000896+ |
|------------|----------|----|------------------|
| 163-483/33 | 342x172 | 33 | 207770 |

Made in Germany



Pro HAZET Assistant s hloubkou zásuvky 398 mm:

173 • 179 • 179N • 179NX • 179W • 179NW • 179BIG-1 • 179XL • 179NXL • 179XXL • 179NXXL • 179AXXL • 179TXXL • 180

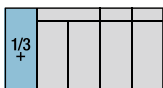

880 • $\frac{10}{16}$ • $\frac{10}{8}$ %
 10 • 11 • 12 • 13
 14 • 15 • 16 • 17
 18 • 19 • 21 • 22



880 Z • $\frac{10}{16}$ • $\frac{10}{8}$ %
 10 • 11 • 12 • 13 • 14
 15 • 16 • 17 • 18 • 19

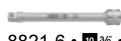

8821-6 • $\frac{10}{16}$ • $\frac{10}{8}$ %



8816 HP • $\frac{10}{16}$ • $\frac{10}{8}$ %

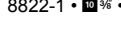

8822-1 • $\frac{10}{16}$ • $\frac{10}{8}$ %



880 G • $\frac{10}{16}$ • $\frac{10}{8}$ %
 10 • 11 • 12 • 13 • 14
 15 • 16 • 17 • 18 • 19



8820 • $\frac{10}{16}$ • $\frac{10}{8}$ %



8822-10 • $\frac{10}{16}$ • $\frac{10}{8}$ %

| HAZET No. | d x š mm | | EAN-No. 4000896+ |
|------------|----------|----|------------------|
| 163-379/38 | 392x172 | 38 | 196791 |

163 Sada nástrčných klíčů

Pro HAZET Assistant s hloubkou zásuvky 522 mm: 179NXXL-8D

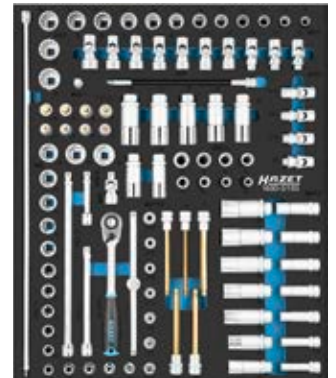
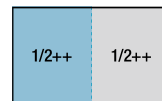

880 • $\frac{10}{16}$ • $\frac{10}{8}$ %
 6 • 7 • 8 • 9 • 10 • 11
 12 • 13 • 14 • 15 • 16 • 17
 18 • 19 • 21 • 22



880 G-E • $\frac{10}{16}$ • $\frac{10}{8}$ %
 E 8 • E 10 • E 12 • E 14



8815 • $\frac{10}{16}$ • $\frac{10}{8}$ %



880 E • $\frac{10}{16}$ • $\frac{10}{8}$ %
 E 5 • E 6 • E 7 • E 8
 E 10 • E 11 • E 12 • E 14



880 LG • $\frac{10}{16}$ • $\frac{10}{8}$ %
 8 • 9 • 10 • 11 • 12
 13 • 14 • 15 • 16 • 17
 18 • 19 • 20 • 21 • 22



8820 • $\frac{10}{16}$ • $\frac{10}{8}$ %



8801 K • $\frac{10}{16}$ • $\frac{10}{8}$ %
 3 • 4 • 5 • 6 • 7 • 8 • 9 • 10



880 TZ • $\frac{10}{16}$ • $\frac{10}{8}$ %
 9 • 10 • 11 • 12 • 13
 14 • 15 • 16 • 17 • 18
 19 • 20 • 21 • 22



8821 • $\frac{10}{16}$ • $\frac{10}{8}$ %
 8821-6 • 8821-20



8801 KK • $\frac{10}{16}$ • $\frac{10}{8}$ %
 5 • 6 • 7 • 8 • 10



880 Z • $\frac{10}{16}$ • $\frac{10}{8}$ %
 9 • 10 • 11 • 12 • 13
 14 • 15 • 16 • 17 • 18
 19 • 20 • 21 • 22



8822-1 • $\frac{10}{16}$ • $\frac{10}{8}$ %



880 G • $\frac{10}{16}$ • $\frac{10}{8}$ %
 10 • 11 • 12 • 13 • 14
 15 • 16 • 17 • 18 • 19



880 Z • $\frac{10}{16}$ • $\frac{10}{8}$ %
 9 • 10 • 11 • 12 • 13
 14 • 15 • 16 • 17 • 18
 19 • 20 • 21 • 22



8822-10 • $\frac{10}{16}$ • $\frac{10}{8}$ %

| HAZET No. | d x š mm | | EAN-No. 4000896+ |
|-------------|----------|-----|------------------|
| 163 D-2/103 | 522x435 | 103 | 245734 |

163 Sada nástrčných hlavíc

Made in Germany

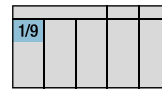
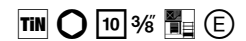

8801 • $\frac{10}{16}$ • $\frac{10}{8}$ %
 4 • 5 • 6 • 7 • 8 • 10



| HAZET No. | d x š mm | | EAN-No. 4000896+ |
|-----------|----------|---|------------------|
| 163-302/6 | 172x114 | 6 | 190348 |

Made in Germany

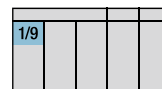
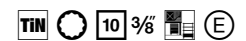

8808 • $\frac{10}{16}$ • $\frac{10}{8}$ %
 M 5 • M 6 • M 8 • M 10



8808 LG • $\frac{10}{16}$ • $\frac{10}{8}$ %
 M 6 • M 8 • M 10



| HAZET No. | d x š mm | | EAN-No. 4000896+ |
|-----------|----------|---|------------------|
| 163-460/7 | 172x114 | 7 | 204939 |



Provozní a dílenské zařízení

Nástrojové moduly



163 Sada nástrčných hlavíc

Made in Germany

Pro HAZET *Assistant* s hloubkou zásuvky 398 mm:
173 · 179 · 179N · 179NX · 179W · 179NW · 179BIG-1 · 179XL ·
179NXL · 179XXL · 179NXXL · 179AXXL · 179TXXL · 180

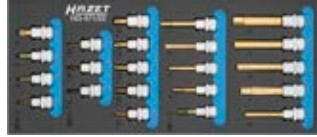
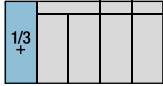
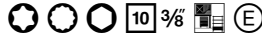

8801 · · 3/8
3 · 4 · 5 · 6 · 7
8 · 9 · 10 · 11 · 12

8802 · · 3/8
T15 · T20 · T25 · T27
T30 · T40 · T45 · T50

8808 · · 3/8
M5 · M6 · M8 · M10

| HAZET No. | d x š mm | | EAN-No. 4000896+ |
|------------|----------|----|------------------|
| 163-571/22 | 392x172 | 22 | 233434 |

163 Sada nástrčných klíčů

Made in Germany

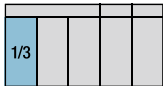
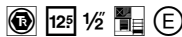

900 LG · · 1/2
10 · 12 · 13 · 14 · 15
16 · 17 · 18 · 19 · 21
22 · 24 · 27 · 30 · 32



| HAZET No. | d x š mm | | EAN-No. 4000896+ |
|------------|----------|----|------------------|
| 163-459/15 | 342x172 | 15 | 204649 |

Pro HAZET *Assistant* s hloubkou zásuvky 522 mm: 179NXXL-8D

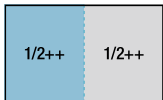

858-1 · 3/8 · 1/2

900 LG · · 1/2
10 · 12 · 13 · 14 · 15
16 · 17 · 18 · 19 · 21
22 · 24 · 27 · 30 · 32

958-1 · 3/8 · 1/2
958-2 · 3/8 · 1/2

985 · 1/2
5 · 6 · 8 · 10
12 · 14 · 17 · 19

8858-1 · 1/2 · 3/8
8858-2 · 3/8 · 3/8

900 TZ · · 1/2
10 · 11 · 12 · 13 · 14
15 · 16 · 17 · 18 · 19
21 · 22 · 24 · 27 · 30

1058-2 · 1/2 · 3/8

| HAZET No. | d x š mm | | EAN-No. 4000896+ |
|------------|----------|----|------------------|
| 163 D-4/44 | 522x435 | 44 | 245758 |

163 Sada nástrčných klíčů

Made in Germany

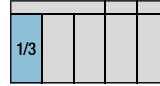

900 · · 1/2
10 · 11 · 12 · 13 · 14
15 · 16 · 17 · 18 · 19
21 · 22 · 24 · 27

916 HP · 1/2

918-10 · 1/2 · 1/2

917-5 · 1/2 · 1/2

920 · 1/2 · 1/2

| HAZET No. | d x š mm | | EAN-No. 4000896+ |
|------------|----------|----|------------------|
| 163-191/18 | 342x172 | 18 | 162307 |

Made in Germany

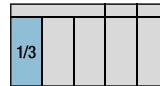

900 · · 1/2
10 · 11 · 12 · 13 · 14 · 15
16 · 17 · 18 · 19 · 21 · 22
24 · 27 · 30 · 32

917-5 · 1/2 · 1/2

986 · 1/2
5 · 6 · 7 · 8 · 10 · 12 · 14

916 HP · 1/2

920 · 1/2 · 1/2

992 · 1/2
T20 · T25 · T30
T40 · T45 · T50

| HAZET No. | d x š mm | | EAN-No. 4000896+ |
|------------|----------|----|------------------|
| 163-272/32 | 342x172 | 32 | 181414 |

163 Sada nástrčných hlavíc

Made in Germany

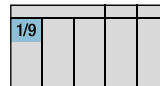
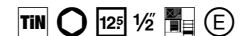

986 · 1/2
5 · 6 · 7 · 8 · 10



| HAZET No. | d x š mm | | EAN-No. 4000896+ |
|-----------|----------|---|------------------|
| 163-215/5 | 172x114 | 5 | 168217 |

Made in Germany

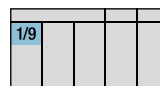
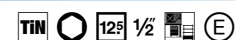

986 · 1/2
5 · 6 · 7 · 8 · 10 · 12 · 14 · 17 · 19



| HAZET No. | d x š mm | | EAN-No. 4000896+ |
|-----------|----------|---|------------------|
| 163-270/9 | 172x114 | 9 | 181063 |

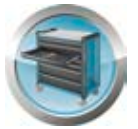

163 Sada nástrčných hlavíc

Made in Germany

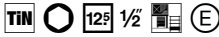

| | | | | |
|-----|--|--|--|--|
| 1/3 | | | | |
|-----|--|--|--|--|



986 • \odot • 12 1/2
5 • 6 • 7 • 8 • 10 • 12 • 14 • 17 • 19

986 KK • \odot • 12 1/2
6 • 7 • 8 • 10

| HAZET No. | d x š mm | | EAN-No. 4000896+ |
|------------|----------|----|------------------|
| 163-220/13 | 342x172 | 13 | 168286 |

163 Sada nástrčných hlavíc · XZN

Made in Germany

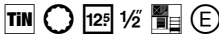

| | | | | |
|-----|--|--|--|--|
| 1/9 | | | | |
|-----|--|--|--|--|

990 • \odot • 12 1/2
M 6 • M 8 • M 10 • M 12
M 14 • M 16 • M 18



| HAZET No. | d x š mm | | EAN-No. 4000896+ |
|-----------|----------|---|------------------|
| 163-243/7 | 172x114 | 7 | 178032 |

163 Sada nástrčných klíčů

Made in Germany

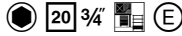

| | | | |
|-----|--|--|--|
| 3/3 | | | |
|-----|--|--|--|



1000 • \odot • 20 3/4
19 • 21 • 22 • 24
27 • 30 • 32 • 34
36 • 38 • 41 • 46
50 • 55 • 60

1014

1016 • 20 3/4

1018 • 20 3/4 • 20 3/4

1015-1 • 20 3/4

1017-8 • 20 3/4 • 20 3/4

| HAZET No. | d x š mm | | EAN-No. 4000896+ |
|------------|----------|----|------------------|
| 163-406/20 | 519x342 | 20 | 200054 |

Made in Germany

Pro HAZET Assistant s hloubkou zásuvky 398 mm:
173 ·
179 · 179N · 179NX · 179W ·
179NW · 179BIG-1 · 179XL ·
179NXL · 179XXL · 179NXXL ·
179AXXL · 179TXXL · 180



| | | | |
|------|--|--|--|
| 3/3+ | | | |
|------|--|--|--|

163 Sada nástrčných klíčů



850 • \odot • 6.3 1/4
4 • 5 • 5.5 • 6
7 • 8 • 9 • 10
11 • 12 • 13 • 14

869 • 6.3 1/4 • 6.3 1/4

903 SLG • \odot • 12 1/2
17 • 19

850 LG • \odot • 6.3 1/4
4 • 5 • 5.5 • 6
7 • 8 • 9 • 10
11 • 12 • 13

8501 • \odot • 6.3 1/4
3 • 4 • 5 • 6 • 8

915 • 12 1/2

8503 • \odot • 6.3 1/4
0.6x3.5 · 1x5.5 · 1.2x8

916 HP • 12 1/2

917-5 • 12 1/2 • 12 1/2

858-1 • 10 3/8 • 6.3 1/4

8506 • \oplus • 6.3 1/4
PH 1 · PH 2

918-10 • 12 1/2 • 12 1/2

919-1 • 12 1/2 • 12 1/2

863 HP • 6.3 1/4

8507 • \oplus • 6.3 1/4
PZ 1 · PZ 2

920 • 12 1/2 • 12 1/2

865 • 6.3 1/4

900 • \odot • 12 1/2
10 • 11 • 12 • 13 • 14
15 • 16 • 17 • 18 • 19
20 • 21 • 22 • 24 • 27
30 • 32

958-1 • 20 3/4 • 12 1/2

958-2 • 10 3/8 • 12 1/2

866 U • 6.3 1/4

867-2 • 6.3 1/4 • 6.3 1/4

986 • \odot • 12 1/2

986-2 • 10 3/8 • 12 1/2

868 • 6.3 1/4 • 6.3 1/4

5 • 6 • 7 • 8
10 • 12 • 14 • 17

| HAZET No. | d x š mm | | EAN-No. 4000896+ |
|------------|----------|----|------------------|
| 163-138/77 | 519x392 | 77 | 151875 |

163 Sada náradí · TORX®

Made in Germany



| | | | |
|--|--|--|--|
| | | | |
|--|--|--|--|



850 E • \odot • 6.3 1/4
E 4 · E 5 · E 6 · E 7 · E 8 · E 10 · E 11

8502 • \oplus • 6.3 1/4
T 10 · T 15 · T 20 · T 25
T 27 · T 30 · T 40

| HAZET No. | d x š mm | | EAN-No. 4000896+ |
|------------|----------|----|------------------|
| 163-251/14 | 172x50 | 14 | 178063 |

163 Sada adaptérů

Made in Germany

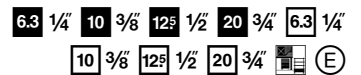

| | | | |
|-----|--|--|--|
| 1/9 | | | |
|-----|--|--|--|



858-1 • 10 3/8 • 6.3 1/4

958-1 • 20 3/4 • 12 1/2
958-2 • 10 3/8 • 12 1/2

1058-2 • 12 1/2 • 20 3/4

8858-1 • 12 1/2 • 10 3/8
8858-2 • 6.3 1/4 • 10 3/8

| HAZET No. | d x š mm | | EAN-No. 4000896+ |
|-----------|----------|---|------------------|
| 163-217/6 | 172x114 | 6 | 168231 |



Provozní a dílenské zařízení

Nástrojové moduly



163 Sada nástrčných klíčů

Made in Germany

6.3 1/4" 10 3/8" 12.5 1/2" 20 3/4"

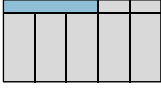

858-1 • 10 3/8" • 6.3 1/4"

903 SLG • 12.5 1/2" • 17 • 19

958-1 • 20 3/4" • 12.5 1/2"
958-2 • 10 3/8" • 12.5 1/2"

8858-1 • 12.5 1/2" • 10 3/8"
8858-2 • 6.3 1/4" • 10 3/8"

1058-2 • 12.5 1/2" • 20 3/4"

| HAZET No. | d x š mm | | EAN-No. 4000896+ |
|-----------|----------|---|------------------|
| 163-131/8 | 519x50 | 8 | 153626 |

Pro HAZET *Assistant* s hloubkou zásuvky 398 mm:

173 · 179 · 179N · 179W · 179NW · 179BIG-1 · 179XL · 179NXL · 179XXL · 179NXXL · 179AXXL · 179TXXL · 180

HiPer inside

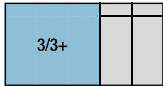

609 • E6, E8 • E10, E12
E14, E18 • E20, E24

8801K • 9

992 • T50 • T55 • T60

880 • 7 • 8 • 9 • 10 • 11
12 • 13 • 14 • 15 • 16
17 • 18 • 19 • 21 • 22

8802 • T40 • T45

2115 • T6 • T7 • T8 • T9
T10 • T15 • T20 • T25
T27 • T30 • T40

850E • E4 • E5 • E6 • E7 • E8

8808 • M6 • M8 • M10

2215N • PH1 • PH2 • PH3

880E • E10 • E11 • E12 • E14

8816HP

2223N • T6

880G • 10 • 11 • 12 • 13
14 • 15 • 16

8820 • 8821-3 • 8821-6 • 8821-10

2223N • T7H • T8H • T9H
T10H • T15H • T20H
T25H • T27H • T30H
T40H

880G-E • E8 • E10

8858-1 • 8858-2

2223LG • T25

880LG • 10 • 11 • 12 • 13

900E • E16 • E18 • E20 • E24

2250-1 • 2250-2 • 863HPB

| HAZET No. | d x š mm | | EAN-No. 4000896+ |
|------------|----------|----|------------------|
| 163-139/90 | 519x392 | 90 | 151882 |

163 Sada nástrčných klíčů · TORX® dvojité očkový klíč · nástrčné hlavice atd.

HiPer inside

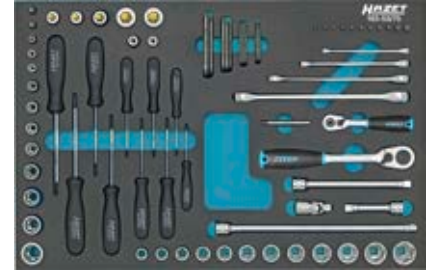
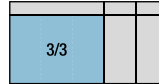

609 • E6, E8 • E10, E12
E14, E18 • E20, E24

8802 • T40 • T45

2115 • T6 • T7 • T8 • T9
T10 • T15 • T20 • T25
T27 • T30 • T40

803-T • T6 • T7 • T8 • T9
T10 • T15 • T20 • T25
T27 • T30

8816HP

2223N • T6

850E • E4 • E5 • E6 • E7 • E8

8820

2223N • T7H • T8H • T9H
T10H • T15H • T20H
T25H • T27H • T30H
T40H

880 • 10 • 11 • 12 • 13
14 • 15 • 16 • 17
18 • 19 • 21 • 22

8821-3 • 8821-6 • 8821-10

2223LG • T25

880E • E10 • E11 • E12 • E14

900E • E16 • E18 • E20 • E24
992 • T50 • T55 • T60

2250-1 • 2250-2 • 863HPB

| HAZET No. | d x š mm | | EAN-No. 4000896+ |
|-----------|----------|----|------------------|
| 163-53/75 | 519x342 | 75 | 122783 |

163 Sada náradí · TORX®

Made in Germany

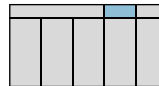

880E • E8 • E10 • E12 • E14

8802 • T25 • T30 • T40 • T45 • T50

| HAZET No. | d x š mm | | EAN-No. 4000896+ |
|-----------|----------|---|------------------|
| 163-252/9 | 172x50 | 9 | 178070 |



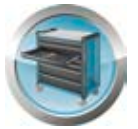

163 Sada nástrčných klíčů

Pro HAZET *Assistant* s hloubkou zásuvky 398 mm:
173 · 179 · 179N · 179NX · 179W · 179NW · 179BIG-1 · 179XL · 179NXL · 179XXL · 179NXXL · 179AXXL · 179TXXL · 180



| | |
|------|--|
| 3/3+ | |
|------|--|

- 850 • 6.3 1/4 • 12 1/2
- 4 • 5 • 5.5 • 6
- 7 • 8 • 9 • 10
- 11 • 12 • 13 • 14
- 850 E • 6.3 1/4 • 12 1/2
- E 4 • E 5 • E 6 • E 7 • E 8
- 8501 • 6.3 1/4 • 12 1/2
- 3 • 4 • 5 • 6
- 8502 • 6.3 1/4 • 12 1/2
- T 10 • T 15 • T 20
- T 25 • T 27
- 8503 • 6.3 1/4 • 12 1/2
- 1 x 5.5
- 8506 • 6.3 1/4 • 12 1/2
- PH 1 • PH 2
- 858-1 • 6.3 1/4 • 12 1/2
- 8 • 9 • 10 • 12 • 13
- 14 • 15 • 16 • 17 • 18
- 19 • 21 • 22 • 24 • 27
- 30 • 32
- 863 HP • 6.3 1/4 • 12 1/2
- 866 U • 6.3 1/4 • 12 1/2
- 867-2 • 6.3 1/4 • 12 1/2
- 867-4 • 6.3 1/4 • 12 1/2
- 868 • 6.3 1/4 • 12 1/2
- 869 • 6.3 1/4 • 12 1/2
- 8858-1 • 6.3 1/4 • 12 1/2
- 8858-2 • 6.3 1/4 • 12 1/2
- 900 • 6.3 1/4 • 12 1/2
- 10 • 11 • 12 • 13 • 14
- 15 • 16 • 17 • 18 • 19
- 20 • 21 • 22 • 24 • 27
- 30 • 32
- 900 E • 6.3 1/4 • 12 1/2
- E 10 • E 12 • E 14
- E 16 • E 18 • E 20
- 900 SZ • 6.3 1/4 • 12 1/2
- 32 • 36
- 900 Z • 6.3 1/4 • 12 1/2
- 8 • 9 • 10 • 12 • 13
- 14 • 15 • 16 • 17 • 18
- 19 • 21 • 22 • 24 • 27
- 30 • 32
- 903 SLG • 6.3 1/4 • 12 1/2
- 17 • 19
- 915 • 6.3 1/4 • 12 1/2
- 916 HP • 6.3 1/4 • 12 1/2
- 919 • 6.3 1/4 • 12 1/2
- 919-1 • 919-5 • 919-10
- 920 • 6.3 1/4 • 12 1/2
- 958-1 • 6.3 1/4 • 12 1/2
- 958-2 • 6.3 1/4 • 12 1/2
- 992 • 6.3 1/4 • 12 1/2
- T 25 • T 27 • T 30 • T 40
- T 45 • T 50 • T 55 • T 60
- 1058-2 • 6.3 1/4 • 12 1/2
- 2223 N • 6.3 1/4 • 12 1/2
- T 6 • T 7 • T 8 • T 9
- 2250-1 • 6.3 1/4 • 12 1/2

| HAZET No. | d x š mm | | EAN-No. 4000896+ |
|-------------|----------|-----|------------------|
| 163-369/104 | 519x392 | 104 | 196722 |

163 Sada nářadí



| | |
|-----|--|
| 3/3 | |
|-----|--|

163 Sada nářadí



- 751 HS/5
- 850 • 6.3 1/4 • 12 1/2
- 6 • 7 • 8 • 9
- 10 • 11 • 12 • 13
- 863 HP • 6.3 1/4 • 12 1/2
- 867-2 • 6.3 1/4 • 12 1/2
- 880 • 6.3 1/4 • 12 1/2
- 10 • 12 • 13 • 14
- 16 • 17 • 19
- 8816 HP • 6.3 1/4 • 12 1/2
- 8821-10 • 6.3 1/4 • 12 1/2
- 900 • 6.3 1/4 • 12 1/2
- 13 • 14 • 15 • 16
- 17 • 18 • 19 • 21
- 22 • 24 • 27 • 30
- 32
- 916 HP • 6.3 1/4 • 12 1/2
- 917-5 • 6.3 1/4 • 12 1/2
- 2105 LG/9 H • O
- 2240 N/51 • 6.3 1/4 • 12 1/2
- 2250-1 • 6.3 1/4 • 12 1/2

| HAZET No. | d x š mm | | EAN-No. 4000896+ |
|-------------|----------|-----|------------------|
| 163-329/100 | 519x342 | 100 | 191833 |

163 Sada nástrčných klíčů

Pro HAZET *Assistant* s rozměry zásuvek minimálně 398x694 mm:
179XL · 179NXL · 179XXL · 179NXXL a také 179AXXL · 179TXXL do horní zásuvky



| | |
|------|--|
| 4/3+ | |
|------|--|

- 760-2
- 810 SPC-6.3 • 6.3 1/4 • 12 1/2
- 850 • 6.3 1/4 • 12 1/2
- 5.5 • 6 • 7 • 8 • 9
- 10 • 11 • 12 • 13
- 850 E • 6.3 1/4 • 12 1/2
- E 5 • E 6 • E 7 • E 8 • E 10
- 8502 • 6.3 1/4 • 12 1/2
- T 10 • T 15 • T 20 • T 25
- T 27 • T 30 • T 40
- 863 HP • 6.3 1/4 • 12 1/2
- 867-2 • 6.3 1/4 • 12 1/2
- 868 • 6.3 1/4 • 12 1/2
- 869 • 6.3 1/4 • 12 1/2
- 880 • 6.3 1/4 • 12 1/2
- 10 • 11 • 12 • 13
- 14 • 15 • 16 • 17
- 18 • 19 • 21 • 22
- 8816 HP • 6.3 1/4 • 12 1/2
- 8820 • 6.3 1/4 • 12 1/2
- 8821-3 • 8821-6 • 8821-10
- 8821-2 • 6.3 1/4 • 12 1/2
- 8858-2 • 6.3 1/4 • 12 1/2
- 900 • 6.3 1/4 • 12 1/2
- 10 • 11 • 12 • 13 • 14
- 15 • 16 • 17 • 18 • 19
- 20 • 21 • 22 • 23 • 24
- 26 • 27 • 28 • 30 • 32
- 900 E • 6.3 1/4 • 12 1/2
- E 10 • E 12 • E 14
- E 16 • E 18 • E 20
- 915 • 6.3 1/4 • 12 1/2
- 916 HP • 6.3 1/4 • 12 1/2
- 917-5 • 6.3 1/4 • 12 1/2
- 918-10 • 6.3 1/4 • 12 1/2
- 920 • 6.3 1/4 • 12 1/2
- 958-2 • 6.3 1/4 • 12 1/2
- 992 • 6.3 1/4 • 12 1/2
- T 30 • T 40 • T 45
- T 50 • T 55
- 1058-2 • 6.3 1/4 • 12 1/2
- 1802 M-22
- 1841 MB-33
- 1850 M-22
- 2240 N/51 • 6.3 1/4 • 12 1/2
- 2250-1 • 6.3 1/4 • 12 1/2

| HAZET No. | d x š mm | | EAN-No. 4000896+ |
|-------------|----------|-----|------------------|
| 163-508/138 | 691x392 | 138 | 214907 |



Provozní a dílenské zařízení

Nástrojové moduly



163 Sada nástrčných klíčů

Pro HAZET *Assistant* s rozměry zásuvek minimálně 398x694 mm:
179XL · 179NXL · 179XXL · 179NXXL
a také 179AXXL · 179TXXL
do horní zásuvky



810SPC-6.3 •

850 • • 1/4
3 • 4 • 5 • 6
7 • 8 • 9 • 10
11 • 12 • 13 • 14

850E • • 1/4
E4 • E5 • E6 • E8 • E10

8501 • • 1/4
3 • 4 • 5 • 6 • 8

8502 • • 1/4
T15 • T20 • T25
T27 • T30 • T40

8503 • • 1/4
0.6x3.5 • 1x5.5 • 1.2x8

8506 • • 1/4
PH1 • PH2

8507 • • 1/4
PZ1 • PZ2

850LG • • 1/4
4 • 5 • 6 • 7 • 8
9 • 10 • 11 • 12 • 13

858-1 • • 1/4

863HP • 1/4

865 • 1/4

866U • 1/4

867-2 • 1/4 • 1/4

868 • 1/4 • 1/4

869 • 1/4 • 1/4

880 • • 3/8
10 • 11 • 12 • 13
14 • 15 • 16 • 17
18 • 19 • 21 • 22

8801K • • 3/8
5 • 6 • 8 • 10

880LG • • 3/8
12 • 13 • 14 • 15
16 • 17 • 18 • 19

8816HP • 3/8

8820 • 3/8 • 3/8

8821 • 3/8 • 3/8
8821-3 • 8821-6 • 8821-10

900 • • 1/2
10 • 11 • 12 • 13 • 14
15 • 16 • 17 • 18 • 19
20 • 21 • 22 • 23 • 24
26 • 27 • 28 • 30 • 32

915 • 1/2

916HP • 1/2

917-5 • 1/2 • 1/2

918-10 • 1/2 • 1/2

920 • 1/2 • 1/2

986 • • 1/2
4 • 5 • 6 • 7 • 8 • 9
10 • 12 • 17 • 19 • 22

990 • • 1/2
M 5 • M 6 • M 8 • M 10
M 12 • M 14 • M 16 • M 18

991 • • 1/2
M 6 • M 7 • M 8 • M 9
M 10 • M 12 • M 14

992 • • 1/2
T20 • T25 • T27
T30 • T40 • T45
T50 • T55 • T60

2240N/51
 • • 1/2 • 3/8 • 1/2 • 3/8

2250-1 • • 1/4

163 Sada nástrčných klíčů

Pro HAZET *Assistant* s rozměry zásuvek minimálně 398x694 mm:
179XL · 179NXL · 179XXL · 179NXXL
a také 179AXXL · 179TXXL do horní zásuvky

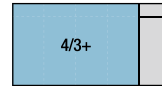

810SPC-6.3 •

850 • • 1/4
3 • 4 • 5 • 6
7 • 8 • 9 • 10
11 • 12 • 13 • 14

850E • • 1/4
E4 • E5 • E6 • E8 • E10

8501 • • 1/4
3 • 4 • 5 • 6 • 8

8502 • • 1/4
T15 • T20 • T25
T27 • T30 • T40

8503 • • 1/4
0.6x3.5 • 1x5.5 • 1.2x8

8506 • • 1/4
PH1 • PH2

8507 • • 1/4
PZ1 • PZ2

850LG • • 1/4
10 • 11 • 12 • 13 • 4
5 • 6 • 7 • 8 • 9

858-1 • • 1/4

863HP • 1/4

865 • 1/4

866U • 1/4

867-2 • 1/4 • 1/4

868 • 1/4 • 1/4

869 • 1/4 • 1/4

880 • • 3/8
10 • 11 • 12 • 13
14 • 15 • 16 • 17
18 • 19 • 21 • 22

880E • • 3/8
E 5 • E 6 • E 7 • E 8
E 10 • E 11 • E 12 • E 14

8801K • • 3/8
5 • 6 • 8 • 10

880LG • • 3/8
12 • 13 • 14 • 15
16 • 17 • 18 • 19

8816HP • 3/8

8820 • 3/8 • 3/8

8821 • 3/8 • 3/8
8821-3 • 8821-6 • 8821-10

900 • • 1/2
10 • 11 • 12 • 13 • 14
15 • 16 • 17 • 18 • 19
20 • 21 • 22 • 23 • 24
26 • 27 • 28 • 30 • 32

900E • • 1/2
E 10 • E 11 • E 12 • E 14
E 16 • E 18 • E 20 • E 24

915 • 1/2

916HP • 1/2

917-5 • 1/2 • 1/2

918-10 • 1/2 • 1/2

920 • 1/2 • 1/2

986 • • 1/2
4 • 5 • 6 • 7
8 • 9 • 10 • 12
14 • 17 • 19 • 22

990 • • 1/2
M 5 • M 6 • M 8 • M 10
M 12 • M 14 • M 16 • M 18

991 • • 1/2
M 6 • M 7 • M 8 • M 9
M 10 • M 12 • M 14

992 • • 1/2
T20 • T25 • T27
T30 • T40 • T45
T50 • T55 • T60

2250-1 • • 1/4

| HAZET No. | d x š mm | | EAN-No. 4000896+ |
|-------------|----------|-----|------------------|
| 163-481/194 | 691x392 | 194 | 208227 |

| HAZET No. | d x š mm | | EAN-No. 4000896+ |
|-------------|----------|-----|------------------|
| 163-549/160 | 691x392 | 160 | 224388 |





163 Sada nástrčných klíčů

Pro HAZET *Assistant* s hloubkou zásuvky 522 mm: 179NXXL-8D



1/2++ 1/2++



810SPC-6.3 • E



850 • E
3 • 4 • 5 • 6
7 • 8 • 9 • 10
11 • 12 • 13 • 14



850E • E
E10 • E4 • E5 • E6 • E8



850LG • E
4 • 5 • 6 • 7 • 8
9 • 10 • 11 • 12 • 13



858-1 • E



863HPB • E



863HPS • E



865 • E



866U • E

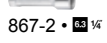

867-2 • E

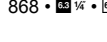

868 • E



868-16 • E



869 • E



870 • E

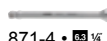

871-1 • E



871-4 • E

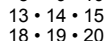

900 • E



2200 SC-1

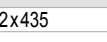

2250-1 • E



900E • E



915 • E



916HPLG • E



916HPS • E



917-3 • E



919 • E



919-1 • E



920 • E



2200 SC-1



2250-1 • E

| HAZET No. | d x š mm | EAN-No. 4000896+ |
|------------|----------|------------------|
| 163D-1/148 | 522x435 | 148 245727 |

163 Sada nástrčných klíčů



2/3



810SPC-6.3 • E



850 • E

5.5 • 6 • 7 • 8 • 9
10 • 11 • 12 • 13



863HP • E

867-2 • E

163 Sada nástrčných klíčů



868 • E



869 • E



900 • E



915 • E

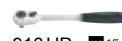

916HP • E

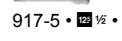

917-5 • E



918-10 • E



920 • E

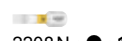

2204N • E



2208N • E



2215N • E



PH1 • PH3



2216N • E



2223N • E



2250-1 • E

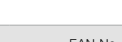

2304N • E

10 • 11 • 12 • 13 • 14
15 • 16 • 17 • 18 • 19
20 • 21 • 22 • 23 • 24
26 • 27 • 28 • 30 • 32

T15 • T20 • T25 • T30

| HAZET No. | d x š mm | EAN-No. 4000896+ |
|------------|----------|------------------|
| 163-224/57 | 344x342 | 57 176311 |

163 Sada nástrčných klíčů

Pro HAZET *Assistant* s hloubkou zásuvky 398 mm:
173 · 179 · 179N · 179NX · 179W · 179NW · 179BIG-1 · 179XL · 179NXL · 179XXL · 179NXXL · 179AXXL · 179TXXL · 180



3/3+



810SPC-6.3 • E



850 • E



850E • E



863HP • E



867-2 • E



868 • E



869 • E



880 • E



915 • E

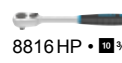

8816HP • E



8820 • E

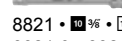

8821 • E



8858-2 • E



900 • E

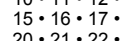

915 • E



916HP • E

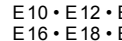

917-5 • E



918-10 • E



920 • E



916HP • E

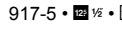

917-5 • E

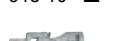

918-10 • E



920 • E

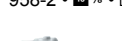

958-2 • E

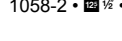

1058-2 • E



2240N/51



2250-1 • E

| HAZET No. | d x š mm | EAN-No. 4000896+ |
|-------------|----------|------------------|
| 163-513/122 | 519x392 | 122 214990 |



Provozní a dílenské zařízení

Nástrojové moduly



163 Sada nářadí · TORX®

Made in Germany

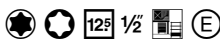

| | | | |
|-----|--|--|--|
| 1/9 | | | |
|-----|--|--|--|



900 E · · 1/2
E 10 · E 12 · E 14 · E 16 · E 18 · E 20



992 · · 1/2
T 30 · T 40 · T 45 · T 50 · T 55 · T 60

| HAZET No. | d x š mm | | EAN-No. 4000896+ |
|------------|----------|----|------------------|
| 163-245/12 | 172x114 | 12 | 178049 |

163 Sada nástrčných klíčů pro rázový a strojový utahovák

Made in Germany

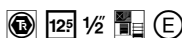

| | | | |
|-----|--|--|--|
| 1/3 | | | |
|-----|--|--|--|



900 S · · 1/2
17 · 18 · 19 · 21
22 · 24 · 27



900 SLG · · 1/2
17 · 18 · 19 · 21
22 · 24 · 27



9006 S · 1/2 · 1/2

| HAZET No. | d x š mm | | EAN-No. 4000896+ |
|------------|----------|----|------------------|
| 163-463/15 | 342x172 | 15 | 205066 |

Made in Germany

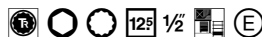

Pro HAZET Assistant s hloubkou zásuvky 398 mm:
173 · 179 · 179N · 179NX · 179W · 179NW · 179BIG-1 · 179XL ·
179NXL · 179XXL · 179NXXL · 179AXXL · 179TXXL · 180

| | | | |
|-----|--|--|--|
| 1/3 | | | |
|-----|--|--|--|



900 SZ6 · · 1/2,
19 · 21 · 22 · 24
27 · 30 · 32 · 36



985 S · · 1/2
14 · 17 · 19



990 S · · 1/2,
M 14 · M 16 · M 18



985 S · · 1/2
14 · 17 · 19



990 S · · 1/2,
M 14 · M 16 · M 18



1007 S-7/4 · 1/2 · 3/4

| HAZET No. | d x š mm | | EAN-No. 4000896+ |
|------------|----------|----|------------------|
| 163-570/24 | 392x172 | 24 | 233441 |



163 Sada nástrčných hlavic

Made in Germany



| | | | |
|-----|--|--|--|
| 2/3 | | | |
|-----|--|--|--|

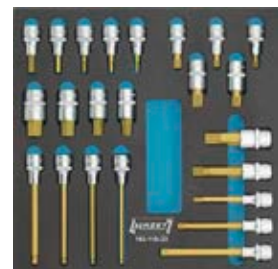

986 · · 1/2
5 · 6 · 7 · 8 · 10
12 · 14 · 17 · 19



990 · · 1/2
M 8 · M 10 · M 12
M 14 · M 16 · M 18



990 SLG · · 1/2
M 10 · M 12



986 KK · · 1/2
6 · 7 · 8 · 10



990 LG · · 1/2
M 8 · M 14

| HAZET No. | d x š mm | | EAN-No. 4000896+ |
|------------|----------|----|------------------|
| 163-119/23 | 344x342 | 23 | 153510 |

Made in Germany

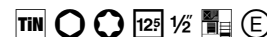

| | | | |
|-----|--|--|--|
| 1/3 | | | |
|-----|--|--|--|



986 KK · · 1/2
5 · 6 · 8 · 10



992 SLG · · 1/2
T 30 · T 40 · T 45 · T 50

| HAZET No. | d x š mm | | EAN-No. 4000896+ |
|-----------|----------|---|------------------|
| 163-468/8 | 342x172 | 8 | 205479 |

Made in Germany



| | | | |
|-----|--|--|--|
| 2/3 | | | |
|-----|--|--|--|



986 · · 1/2
4 · 5 · 6 · 7 · 8 · 9
10 · 12 · 17 · 19 · 22



991 · · 1/2
M 6 · M 7 · M 8 · M 9
M 10 · M 12 · M 14



990 · · 1/2
M 5 · M 6 · M 8 · M 10
M 12 · M 14 · M 16 · M 18



992 · · 1/2
T 20 · T 25 · T 27 · T 30 · T 40
T 45 · T 50 · T 55 · T 60

| HAZET No. | d x š mm | | EAN-No. 4000896+ |
|------------|----------|----|------------------|
| 163-407/35 | 344x342 | 35 | 199990 |

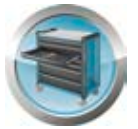

163 Sada nástrčných hlavic · TORX®

Made in Germany

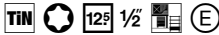

| | | | |
|-----|--|--|--|
| 1/9 | | | |
|-----|--|--|--|



992 · · 1/2
M 5 · M 6 · M 8 · M 10
M 12 · M 14 · M 16 · M 18
T 20 · T 25 · T 27 · T 30 · T 40
T 45 · T 50 · T 55 · T 60



| HAZET No. | d x š mm | | EAN-No. 4000896+ |
|-----------|----------|---|------------------|
| 163-271/9 | 172x114 | 9 | 181056 |

Made in Germany

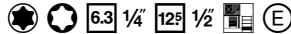

| | | | |
|-----|--|--|--|
| 1/3 | | | |
|-----|--|--|--|



850 E · · 1/4
E 5 · E 6 · E 7 · E 8
E 10 · E 11 · E 12



900 E · · 1/2
E 12 · E 14 · E 16
E 18 · E 20 · E 24



992 · · 1/2
T 20 · T 25 · T 27
T 30 · T 40 · T 45
T 50 · T 55 · T 60



8502 · · 1/4
T 8 · T 9 · T 10
T 15 · T 20 · T 25
T 27 · T 30 · T 40



992 SLG · · 1/2
T 30 · T 40 · T 45 · T 50

| HAZET No. | d x š mm | | EAN-No. 4000896+ |
|------------|----------|----|------------------|
| 163-587/35 | 342x172 | 35 | 239863 |

163 Sada nástrčných hlavic

Pro HAZET *Assistant* s hloubkou zásuvky 522 mm: 179NXXL-8D



| | |
|-------|-------|
| 1/2++ | 1/2++ |
|-------|-------|



8501 · · 1/4
3 · 4 · 5 · 6 · 8



8506 · · 1/4
PH1 · PH2



986KK · · 1/2
5 · 6 · 7 · 8 · 10 · 12



8502 · · 1/4
T 15 · T 20 · T 25
T 27 · T 30 · T 40



8507 · · 1/4
PZ1 · PZ2



986L · · 1/2
4 · 5 · 6 · 7 · 8
9 · 10 · 11 · 12 · 14



8503 · · 1/4
0.6x3.5 · 1x5.5 · 1.2x8



986 · · 1/2
4 · 5 · 6 · 7
8 · 9 · 10 · 12
14 · 17 · 19 · 22



986 SL · · 1/2
4 · 5 · 6 · 7 · 8
9 · 10 · 11 · 12 · 14

163 Sada nástrčných hlavic



990 · · 1/2
M 5 · M 6 · M 8 · M 10
M 12 · M 14 · M 16 · M 18



991 · · 1/2
M 6 · M 7 · M 8 · M 9
M 10 · M 12 · M 14



992H · · 1/2
T 30H · T 40H · T 45H
T 50H · T 55H



990 LG · · 1/2
M 8 · M 14



992 · · 1/2
T 20 · T 25 · T 27
T 30 · T 40 · T 45
T 50 · T 55 · T 60



992 SLG · · 1/2
T 30 · T 40 · T 45
T 50 · T 55



990 SLG · · 1/2
M 10 · M 12

| HAZET No. | d x š mm | | EAN-No. 4000896+ |
|-----------|----------|----|------------------|
| 163D-3/94 | 522x435 | 94 | 245741 |

163 Sada flexibilních nástrčných klíčů

Made in Germany



| | | | |
|-----|--|--|--|
| 1/3 | | | |
|-----|--|--|--|



426 ·
5 · 6 · 7 · 8 · 10



| HAZET No. | d x š mm | | EAN-No. 4000896+ |
|-----------|----------|---|------------------|
| 163-461/5 | 342x172 | 5 | 204625 |

163 Sada nástrčných klíčů · s T-rukojetí

Made in Germany



| | | | |
|-----|--|--|--|
| 1/3 | | | |
|-----|--|--|--|



428 ·
8 · 10 · 13

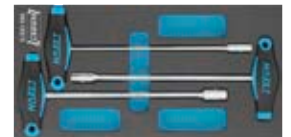

| HAZET No. | d x š mm | | EAN-No. 4000896+ |
|-----------|----------|---|------------------|
| 163-122/3 | 342x172 | 3 | 153534 |

Made in Germany

Pro HAZET *Assistant* s hloubkou zásuvky 398 mm:
173 · 179 · 179N · 179NX · 179W · 179NW · 179BIG-1 · 179XL ·
179NXL · 179XXL · 179NXXL · 179AXXL ·
179TXXL · 180

| | | | |
|------|--|--|--|
| 1/3+ | | | |
|------|--|--|--|



428 ·
8 · 10 · 13

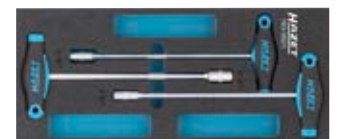

| HAZET No. | d x š mm | | EAN-No. 4000896+ |
|-----------|----------|---|------------------|
| 163-382/3 | 392x172 | 3 | 196821 |



Provozní a dílenské zařízení

Nástrojové moduly



163 Sada nástrčných klíčů • s T-rukojetí

Pro HAZET *Assistant* s hloubkou zásuvky 522 mm: 179NXXL-8D

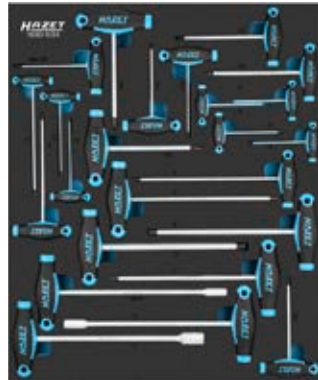

| | |
|-------|-------|
| 1/2++ | 1/2++ |
|-------|-------|

428 • ●
8 • 10 • 13

828 • ○
2 • 2.5 • 3 • 4 • 5
6 • 7 • 8 • 10

828-T • ○
T 6 • T 7 • T 8 • T 9
T 10 • T 15 • T 20 • T 25
T 27 • T 30 • T 40 • T 45

| HAZET No. | d x š mm | | EAN-No. 4000896+ |
|-----------|----------|----|------------------|
| 163D-5/24 | 522x435 | 24 | 245765 |

163 Sada šroubováků HEXAnamic®



| | | | |
|-----|--|--|--|
| 1/3 | | | |
|-----|--|--|--|

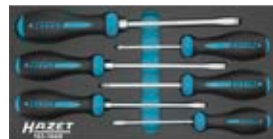

802 • ●
0.8x4 • 1x5.5 • 1.2x6.5 • 1.2x8

802-PH • ●
PH1 • PH2

| HAZET No. | d x š mm | | EAN-No. 4000896+ |
|-----------|----------|---|------------------|
| 163-184/6 | 342x172 | 6 | 161461 |

163 Sada šroubováků



| | | | |
|-----|--|--|--|
| 2/3 | | | |
|-----|--|--|--|

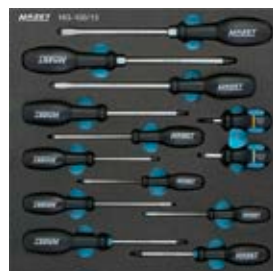

803 • ●
0.4x2.5 • 0.5x3 • 0.6x3.5
0.8x4 • 1.2x6.5 • 1.2x8

801NK-PH • ●
PH2

803-PZ • ●
PZ1 • PZ2

801NK • ●
1x5.5

803-PH • ●
PH1 • PH2 • PH3

| HAZET No. | d x š mm | | EAN-No. 4000896+ |
|------------|----------|----|------------------|
| 163-100/13 | 344x342 | 13 | 145713 |

163 Sada náradí



| | | |
|-----|--|--|
| 3/3 | | |
|-----|--|--|

810/6 • ●, ●

810T/6 • ○

1859SPC/3

2140-50



| HAZET No. | d x š mm | | EAN-No. 4000896+ |
|------------|----------|----|------------------|
| 163-330/16 | 519x342 | 16 | 191826 |

163 Sada šroubováků



| | | |
|-----|--|--|
| 2/3 | | |
|-----|--|--|

810U-1/5 • ●, ●

810/6 • ●, ●

810T/6 • ○

2105LG/9H • ○



| HAZET No. | d x š mm | | EAN-No. 4000896+ |
|------------|----------|----|------------------|
| 163-297/26 | 344x342 | 26 | 186242 |

163 Univerzální sada



| | | |
|-----|--|--|
| 3/3 | | |
|-----|--|--|

730
730-3 • 730-6

746-1

748B
748B-3 • 748B-4
748B-5 • 748B-6

760-2

801NK • ●
1x5.5

801NK-PH • ●
PH2

803 • ●
0.4x2.5 • 0.5x3 • 0.6x3.5
0.8x4 • 1.2x6.5 • 1.2x8

803-PH • ●
PH1 • PH2 • PH3

1802M-22

1841MB-33

1850M-22

2105LG/9H • ○

2140-50



| HAZET No. | d x š mm | | EAN-No. 4000896+ |
|------------|----------|----|------------------|
| 163-120/24 | 519x342 | 24 | 153572 |

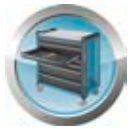

163 Sada šroubováků

Pro HAZET *Assistant* s hloubkou zásuvky 398 mm:
173 · 179 · 179N · 179NX · 179W · 179NW · 179BIG-1 · 179XL · 179NXL · 179XXL · 179NXXL · 179AXXL · 179TXXL · 180

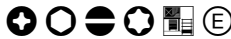

| | |
|------|--|
| 3/3+ | |
|------|--|

802 · ●
0.6x3.5 · 0.8x4 · 1x5.5
1.2x6.5 · 1.2x8 · 1.6x10
2x12

801NK · ●
1x5.5

803-T · ⊕
T 6 · T 7 · T 8 · T 9
T 10 · T 15 · T 20 · T 25
T 27 · T 30

802-PH · ⊕
PH 1 · PH 2 · PH 3

801NK-PH · ⊕
PH 2

2105LG/9H · ○

| HAZET No. | d x š mm | | EAN-No. 4000896+ |
|------------|----------|----|------------------|
| 163-141/31 | 519x392 | 31 | 151905 |

Pro HAZET *Assistant* s hloubkou zásuvky 522 mm: 179NXXL-8D



| | |
|-------|-------|
| 1/2++ | 1/2++ |
|-------|-------|

802-TH · ⊕
T 8H · T 9H
T 10H · T 15H
T 20H · T 25H
T 30H

802 · ●
0.6x3.5 · 0.8x4
1x5.5 · 1.2x6.5
1.2x8 · 1.6x10
2x12

810U · ●
0.8x4.5 · 1x5.5
1.2x7

802-PH · ⊕
PH 0 · PH 1
PH 2 · PH 3

810U-PH · ⊕
PH 1 · PH 2 · PH 3

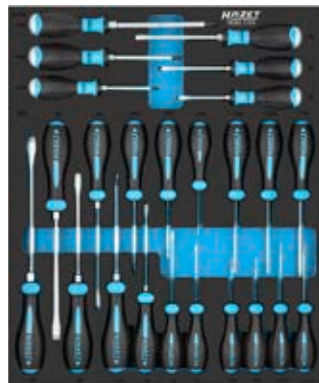

| HAZET No. | d x š mm | | EAN-No. 4000896+ |
|-----------|----------|----|------------------|
| 163D-7/24 | 522x435 | 24 | 245789 |

163 Sada šroubováků HEXAnamic®



| | | | |
|-----|--|--|--|
| 1/3 | | | |
|-----|--|--|--|

802-TH · ⊕
T 10H · T 15H · T 20H
T 25H · T 30H

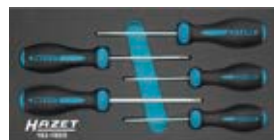

| HAZET No. | d x š mm | | EAN-No. 4000896+ |
|-----------|----------|---|------------------|
| 163-185/5 | 342x172 | 5 | 161478 |

163 Sada šroubováků · TORX®

Pro HAZET *Assistant* s hloubkou zásuvky 398 mm:
173 · 179 · 179N · 179NX · 179W · 179NW · 179BIG-1 · 179XL · 179NXL · 179XXL · 179NXXL · 179AXXL · 179TXXL · 180



| | | | |
|------|--|--|--|
| 1/3+ | | | |
|------|--|--|--|



803LG-T · ⊕
T 15 · T 20 · T 25 · T 30

| HAZET No. | d x š mm | | EAN-No. 4000896+ |
|-----------|----------|---|------------------|
| 163-380/4 | 392x172 | 4 | 196814 |

163 Sada elektronických šroubováků

Pro HAZET *Assistant* s hloubkou zásuvky 398 mm:
173 · 179 · 179N · 179NX · 179W · 179NW · 179BIG-1 · 179XL · 179NXL · 179XXL · 179NXXL · 179AXXL · 179TXXL · 180



| | | | |
|------|--|--|--|
| 1/3+ | | | |
|------|--|--|--|

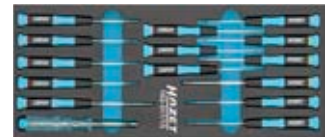

805/7 · ⊕, ● 808/7 · ⊕
839 · ●
0.5x2.8

| HAZET No. | d x š mm | | EAN-No. 4000896+ |
|------------|----------|----|------------------|
| 163-517/15 | 392x172 | 15 | 218745 |

163 Sada šroubováků

Pro HAZET *Assistant* s rozměry zásuvek minimálně 398x694 mm:
179XL · 179NXL · 179XXL · 179NXXL
a také 179AXXL · 179TXXL do horní zásuvky



| | |
|------|--|
| 4/3+ | |
|------|--|



801NK · ●
0.6x3.5 · 1x5.5

808/7 · ⊕

810-PH · ⊕
PH 0 · PH 1 · PH 2

810U-PH · ⊕
PH 1 · PH 2

801NK-PH · ⊕
PH 1 · PH 2

810-T · ⊕
T 10 · T 15 · T 20
T 25 · T 27 · T 30

839 · ●
0.5x2.8

805/7 · ⊕, ●
810 · ●
0.4x2.5 · 0.5x3
0.8x4 · 1x5.5
1.2x6.5

810U · ●
0.8x4.5 · 1x5.5
1.2x7

2105LG/9H · ○

2116LG/8H · ⊕

| HAZET No. | d x š mm | | EAN-No. 4000896+ |
|------------|----------|----|------------------|
| 163-527/56 | 691x392 | 56 | 218691 |



Provozní a dílenské zařízení

Nástrojové moduly



163 Sada šroubováků

Pro HAZET *Assistant* s hloubkou zásuvky 398 mm:
173 · 179 · 179N · 179NX · 179W · 179NW ·
179BIG-1 · 179XL · 179NXL ·
179XXL · 179NXXL · 179AXXL ·
179TXXL · 180

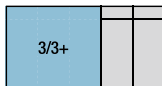

- 801NK • 0.6x3.5 · 1x5.5
- 810 • 0.4x2.5 · 0.5x3 · 0.8x4 · 1x5.5 · 1.2x6.5
- 810-T • T10 · T15 · T20 · T25 · T27 · T30
- 810U-PH • PH1 · PH2 · PH3
- 2105LG/9H • O
- 2116LG/8H • O
- 801NK-PH • PH1 · PH2
- 810-PH • PH0 · PH1 · PH2
- 810U • 0.8x4.5 · 1x5.5 · 1.2x7

| HAZET No. | d x š mm | | EAN-No. 4000896+ |
|------------|----------|----|------------------|
| 163-526/41 | 519x392 | 41 | 218646 |

Pro HAZET *Assistant* s hloubkou zásuvky 398 mm:
173 · 179 · 179N · 179NX · 179W · 179NW · 179BIG-1 ·
179XL · 179NXL · 179XXL · 179NXXL · 179AXXL · 179TXXL · 180

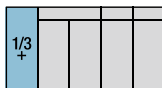

- 801NK • 0.6x3.5 · 1x5.5
- 801NK-PH • PH1 · PH2
- 810 • 0.5x3 · 0.8x4 · 1x5.5 · 1.2x6.5
- 810-PH • PH1 · PH2

| HAZET No. | d x š mm | | EAN-No. 4000896+ |
|------------|----------|----|------------------|
| 163-516/10 | 392x172 | 10 | 218738 |

Pro HAZET *Assistant* s rozměry zásuvek minimálně 398x694 mm:
179XL · 179NXL · 179XXL · 179NXXL
a také 179AXXL · 179TXXL do horní zásuvky

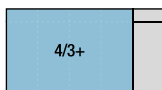

- 801NK • 0.6x3.5 · 1x5.5
- 802 • 0.8x4 · 1x5.5 · 1.2x6.5 · 1.2x8 · 1.6x10
- 805/7 •
- 801NK-PH • PH1 · PH2
- 802-PH • PH0 · PH1 · PH2 · PH3
- 808/7 •

163 Sada šroubováků



- 810 • 0.5x3 · 0.8x4 · 1x5.5 · 1.2x6.5
- 810-T • T10 · T15 · T20 · T25 · T27 · T30
- 2105LG/9H • O
- 810-PH • PH1 · PH2
- 839 • 0.5x2.8
- 2116LG/8H • O

| HAZET No. | d x š mm | | EAN-No. 4000896+ |
|------------|----------|----|------------------|
| 163-480/57 | 691x392 | 57 | 208234 |

Pro HAZET *Assistant* s hloubkou zásuvky 522 mm: 179NXXL-8D

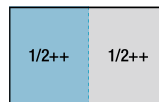

- 801NK • 0.6x3.5 · 1x5.5 · 1.2x8
- 808/7 •
- 801NK-PH • PH1 · PH2
- 810 • 0.4x2.5 · 0.5x3 · 0.8x4 · 1x5.5 · 1.2x6.5
- 805/7 •
- 810-PH • PH1 · PH2
- 810-T • T10 · T15 · T20 · T25 · T27 · T30
- 2105LG/9H • O
- 805C • 0.4x2.5
- 810-PZ • PZ1 · PZ2
- 839 • 0.5x2.8
- 2116LG/8H • O

| HAZET No. | d x š mm | | EAN-No. 4000896+ |
|-----------|----------|----|------------------|
| 163D-6/53 | 522x435 | 53 | 245772 |

Pro HAZET *Assistant* s hloubkou zásuvky 398 mm:
173 · 179 · 179N · 179NX · 179W · 179NW · 179BIG-1 ·
179XL · 179NXL · 179XXL · 179NXXL · 179AXXL · 179TXXL · 180

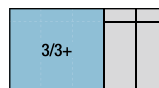
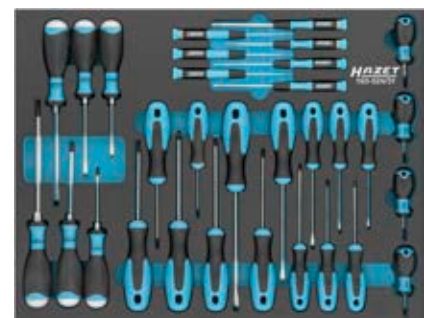

- 801NK • 0.6x3.5 · 1x5.5
- 805/7 •
- 810-PH • PH0 · PH1 · PH2
- 810U • 0.8x4.5 · 1x5.5 · 1.2x7
- 801NK-PH • PH1 · PH2
- 810 • 0.4x2.5 · 0.5x3 · 0.8x4 · 1x5.5 · 1.2x6.5
- 810-T • T10 · T15 · T20 · T25 · T27 · T30
- 810U-PH • PH1 · PH2 · PH3

| HAZET No. | d x š mm | | EAN-No. 4000896+ |
|------------|----------|----|------------------|
| 163-524/31 | 519x392 | 31 | 218653 |



163 Sada šroubováků · TORX®



| | | | | |
|-----|--|--|--|--|
| 1/3 | | | | |
|-----|--|--|--|--|



810-T · ☉
T10 · T15 · T20 · T25 · T27 · T30

| HAZET No. | d x š mm | ☐ | EAN-No. 4000896+ |
|-----------|----------|---|------------------|
| 163-266/6 | 342x172 | 6 | 180615 |

163 Sada šroubováků · s úderovou hlavicí



| | | | | |
|-----|--|--|--|--|
| 1/3 | | | | |
|-----|--|--|--|--|



810U · ☉
0.8x4.5 · 1x5.5 · 1.2x7



810U-PH · ☉
PH1 · PH2

| HAZET No. | d x š mm | ☐ | EAN-No. 4000896+ |
|-----------|----------|---|------------------|
| 163-264/5 | 342x172 | 5 | 180592 |

163 Sada šroubováků

Pro HAZET *Assistant* s hloubkou zásuvky 398 mm:
173 · 179 · 179N · 179NX · 179W · 179NW · 179BIG-1 · 179XL · 179NXL · 179NXL · 179NXXL · 179AXXL · 179TXXL · 180



| | | | | |
|------|--|--|--|--|
| 1/3+ | | | | |
|------|--|--|--|--|

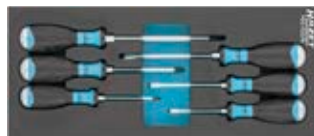

810U · ☉
0.8x4.5 · 1x5.5 · 1.2x7



810U-PH · ☉
PH1 · PH2 · PH3

| HAZET No. | d x š mm | ☐ | EAN-No. 4000896+ |
|-----------|----------|---|------------------|
| 163-522/6 | 392x172 | 6 | 218660 |

163 Sada šroubováků · s T-rukojetí



| | | | | |
|-----|--|--|--|--|
| 1/3 | | | | |
|-----|--|--|--|--|



828-T · ☉
T 6 · T 7 · T 8 · T 9 · T10 · T15 · T20 · T25 · T30

| HAZET No. | d x š mm | ☐ | EAN-No. 4000896+ |
|-----------|----------|---|------------------|
| 163-182/9 | 342x172 | 9 | 162352 |

163 Sada kleští na hadicové spony

Germany Made in Germany



| | | | | |
|-----|--|--|--|--|
| 1/3 | | | | |
|-----|--|--|--|--|



798-3



798-13



798-17

| HAZET No. | d x š mm | ☐ | EAN-No. 4000896+ |
|-----------|----------|---|------------------|
| 163-425/3 | 342x172 | 3 | 202614 |

163 Sada kleští

Germany Made in Germany



| | | | | |
|-----|--|--|--|--|
| 1/3 | | | | |
|-----|--|--|--|--|



760-2



1802-22



1841A-22

| HAZET No. | d x š mm | ☐ | EAN-No. 4000896+ |
|-----------|----------|---|------------------|
| 163-96/3 | 342x172 | 3 | 145676 |

Germany Made in Germany



Pro HAZET *Assistant* s hloubkou zásuvky 398 mm:
173 · 179 · 179N · 179NX · 179W · 179NW · 179BIG-1 · 179XL · 179NXL · 179NXL · 179NXXL · 179AXXL · 179TXXL · 180

| | | | | |
|------|--|--|--|--|
| 1/3+ | | | | |
|------|--|--|--|--|



760-2



1802M-22



1841MB-33



1850M-22

| HAZET No. | d x š mm | ☐ | EAN-No. 4000896+ |
|-----------|----------|---|------------------|
| 163-511/4 | 392x172 | 4 | 214976 |

Germany Made in Germany



Pro HAZET *Assistant* s hloubkou zásuvky 398 mm:
173 · 179 · 179N · 179NX · 179W · 179NW · 179BIG-1 · 179XL · 179NXL · 179NXL · 179NXXL · 179AXXL · 179TXXL · 180

| | | | | |
|------|--|--|--|--|
| 1/3+ | | | | |
|------|--|--|--|--|



1802M-33



1841MA-11



1850M-33



1803M-11



1841MB-33

| HAZET No. | d x š mm | ☐ | EAN-No. 4000896+ |
|-----------|----------|---|------------------|
| 163-375/5 | 392x172 | 5 | 196838 |



Provozní a dílenské zařízení

Nástrojové moduly



163 Sada kleští

Made in Germany



| | | | |
|-----|--|--|--|
| 1/3 | | | |
|-----|--|--|--|



- 755-10 A 1802M-33 1803M-11 1841 MA-11

| HAZET No. | d x š mm | | EAN-No. 4000896+ |
|-----------|----------|---|------------------|
| 163-121/4 | 342x172 | 4 | 153541 |

163 Sada kleští na pojistné kroužky

Made in Germany



| | | | |
|-----|--|--|--|
| 1/3 | | | |
|-----|--|--|--|



- 1845 A-19 1845 B-19 1845 C-19 1845 D-19

| HAZET No. | d x š mm | | EAN-No. 4000896+ |
|-----------|----------|---|------------------|
| 163-124/4 | 342x172 | 4 | 153602 |

163 Sada kleští

Made in Germany



| | | | |
|-----|--|--|--|
| 2/3 | | | |
|-----|--|--|--|



- 757-10 1841 A-22 1846 C-2
760-2 1846 A-2 1846 D-2
1802-22 1846 B-2 1850-22

| HAZET No. | d x š mm | | EAN-No. 4000896+ |
|-----------|----------|---|------------------|
| 163-424/9 | 344x342 | 9 | 202546 |

163 Sada kleští

Pro HAZET *Assistant* s hloubkou zásuvky 522 mm: 179NXXL-8D



| | |
|-------|-------|
| 1/2++ | 1/2++ |
|-------|-------|



- 760-2 1846 A 1846 D
1802-33 1846 A-2 • 1846 A-3 1846 D-2 • 1846 D-3
1841 A-33 1846 B 1846 B-2 • 1846 B-3
1841 B-33 1846 C 1846 C-2 • 1846 C-3
1850-33

| HAZET No. | d x š mm | | EAN-No. 4000896+ |
|------------|----------|----|------------------|
| 163 D-8/13 | 522x435 | 13 | 245796 |

163 Sada pilníků

Made in Germany



| | | | |
|-----|--|--|--|
| 1/3 | | | |
|-----|--|--|--|



- 2119-8 2120-8 2122-8 2123-8

| HAZET No. | d x š mm | | EAN-No. 4000896+ |
|-----------|----------|---|------------------|
| 163-426/4 | 342x172 | 4 | 202621 |

163 Sada kladiv

Made in Germany



| | | | |
|-----|--|--|--|
| 1/3 | | | |
|-----|--|--|--|



- 1952-28 2140-40 2142-1

| HAZET No. | d x š mm | | EAN-No. 4000896+ |
|-----------|----------|---|------------------|
| 163-464/3 | 342x172 | 3 | 205059 |

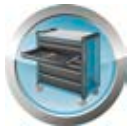

163 Sada vytloukačů závlaček

Made in Germany

Pro HAZET *Assistant* s hloubkou zásuvky 398 mm:
173 · 179 · 179N · 179NX · 179W · 179NW · 179BIG-1 · 179XL ·
179NXL · 179XXL · 179NXXL · 179AXXL · 179TXXL · 180



| | | | |
|------|--|--|--|
| 1/3+ | | | |
|------|--|--|--|



| HAZET No. | d x š mm | | EAN-No. 4000896+ |
|-----------|----------|---|------------------|
| 163-510/8 | 392x172 | 8 | 215003 |

163 Univerzální sada

Made in Germany

Pro HAZET *Assistant* s rozměry zásuvek minimálně 398x694 mm:
179XL · 179NXL · 179XXL · 179NXXL
a také 179AXXL · 179TXXL do horní zásuvky



| | | | |
|------|--|--|--|
| 4/3+ | | | |
|------|--|--|--|

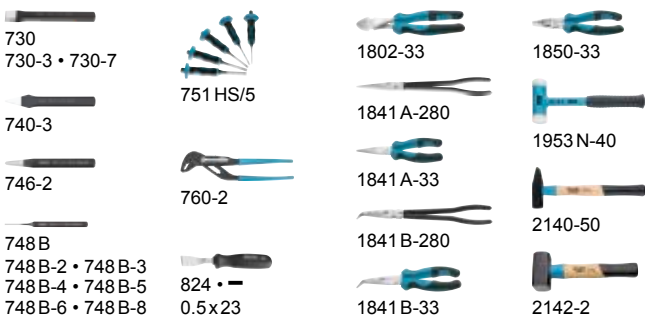

| HAZET No. | d x š mm | | EAN-No. 4000896+ |
|------------|----------|----|------------------|
| 163-479/26 | 691x392 | 26 | 208104 |

Pro HAZET *Assistant* s hloubkou zásuvky 398 mm:
173 · 179 · 179N · 179NX · 179W · 179NW · 179BIG-1 ·
179XL · 179NXL · 179XXL · 179NXXL · 179AXXL · 179TXXL · 180



| | | | |
|------|--|--|--|
| 3/3+ | | | |
|------|--|--|--|



163 Univerzální sada

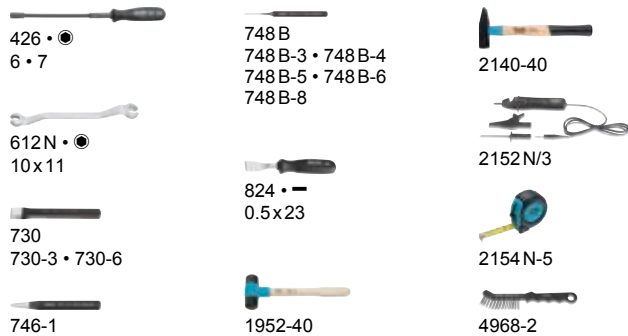

| HAZET No. | d x š mm | | EAN-No. 4000896+ |
|------------|----------|----|------------------|
| 163-143/18 | 519x392 | 17 | 151929 |

163 Sada náradí · úhlový šroubovák · různé náradí



| | | | |
|-----|--|--|--|
| 3/3 | | | |
|-----|--|--|--|



| HAZET No. | d x š mm | | EAN-No. 4000896+ |
|-----------|----------|----|------------------|
| 163-60/22 | 519x342 | 22 | 122851 |

163 Univerzální sada

Made in Germany

Pro HAZET *Assistant* s hloubkou zásuvky 398 mm:
173 · 179 · 179N · 179NX · 179W · 179NW · 179BIG-1 · 179XL ·
179NXL · 179XXL · 179NXXL · 179AXXL · 179TXXL · 180



| | | | |
|------|--|--|--|
| 1/3+ | | | |
|------|--|--|--|

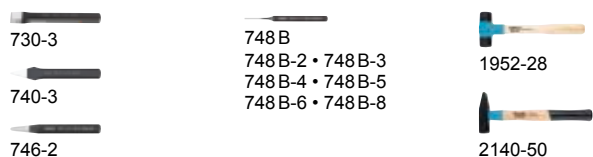

| HAZET No. | d x š mm | | EAN-No. 4000896+ |
|------------|----------|----|------------------|
| 163-523/11 | 392x172 | 11 | 218714 |



Provozní a dílenské zařízení

Nástrojové moduly



163 Univerzální sada

Pro HAZET *Assistant* s hloubkou zásuvky 398 mm:
173 · 179 · 179N · 179NX · 179W · 179NW · 179BIG-1 ·
179XL · 179NXL · 179XXL · 179NXXL · 179AXXL · 179TXXL · 180



| | | |
|------|--|--|
| 3/3+ | | |
|------|--|--|

- 612N • ●
10x11
- 666-5
- 730
730-3 · 730-6
- 746-1
- 748 B
748 B-3 · 748 B-4
748 B-5 · 748 B-6
748 B-8
- 824 • -
0.5x23
- 1952-40
- 1976-2
- 1977-2/4
- 2140-40
- 2147 MS
- 2152 N/3
- 2154 N-5
- 2157-1
- 4968-2

| HAZET No. | d x š mm | | EAN-No. 4000896+ |
|------------|----------|----|------------------|
| 163-372/25 | 519x392 | 25 | 196760 |

Pro HAZET *Assistant* s hloubkou zásuvky 522 mm: 179NXXL-8D



| | |
|-------|-------|
| 1/2++ | 1/2++ |
|-------|-------|

- 755-10A
- 757-10
- 1980N
- 1981
- 2119-8
- 2120-8
- 2122-8
- 2123-8
- 2157-07
- 2157-1
- 4968-2

| HAZET No. | d x š mm | | EAN-No. 4000896+ |
|------------|----------|----|------------------|
| 163D-11/11 | 522x435 | 11 | 245826 |

163 Sada nářadí

Pro HAZET *Assistant* s hloubkou zásuvky 522 mm: 179NXXL-8D



| | |
|-------|-------|
| 1/2++ | 1/2++ |
|-------|-------|

- 730
730-3 · 730-7
- 740-3
- 746-2
- 748 B
748 B-2 · 748 B-3
748 B-4 · 748 B-5
748 B-6 · 748 B-8
- 751 HS/5
- 824 • -
0.5x23
- 1953 N-40
- 1976-2
- 1977-2/4
- 2140-50
- 2142-2
- 2147 MS
- 2152 N/3
- 2154-10
- 2154 N-5

| HAZET No. | d x š mm | | EAN-No. 4000896+ |
|------------|----------|----|------------------|
| 163D-12/30 | 522x435 | 30 | 245833 |

163 Univerzální sada na brzdy



| | | |
|-----|--|--|
| 1/3 | | |
|-----|--|--|

- 751 KHS-3
- 751 KHS-4
- 748 LGB
748 LGB-3 · 748 LGB-4
- 810 U-PH • ⊕
PH 3
- 8801 K • ○ • □^{3/8}
7
- 986 • ○ • □^{1/2}
9
- 986 L • ○ • □^{1/2}
9 · 11
- 2584-8 • ○ • □^{3/8}
8
- 2784 • ○ • □^{3/8}
7
- 2901 G • ○ • □^{3/8}
7
- 4968-2
- 4968-6

| HAZET No. | d x š mm | | EAN-No. 4000896+ |
|------------|----------|----|------------------|
| 163-548/14 | 342x172 | 14 | 224197 |



163 Sada kleští · s ochrannou izolací

Made in Germany



| | | | |
|-----|--|--|--|
| 1/3 | | | |
|-----|--|--|--|



- 1802 VDE-22 1804 VDE-33 1860 VDE-11

| HAZET No. | d x š mm | | EAN-No. 4000896+ |
|-----------|----------|---|------------------|
| 163-227/3 | 342x172 | 3 | 177868 |

Made in Germany



| | | | |
|-----|--|--|--|
| 1/3 | | | |
|-----|--|--|--|



- 759N-2 VDE 1803 VDE-22 1841 BVDE-33 1850 VDE-22

| HAZET No. | d x š mm | | EAN-No. 4000896+ |
|-----------|----------|---|------------------|
| 163-226/4 | 342x172 | 4 | 177875 |

163 Sada plochých klíčů · s ochrannou izolací

Made in Germany



Pro HAZET Assistant s hloubkou zásuvky 398 mm:
173 · 179 · 179N · 179NX · 179W · 179NW · 179BIG-1 · 179XL · 179NXL · 179XXL · 179NXXL · 179AXXL · 179TXXL · 180

| | | | |
|------|--|--|--|
| 2/3+ | | | |
|------|--|--|--|

- 450 KV • ●
7 · 8 · 9 · 10 · 11
12 · 13 · 14 · 15 · 16
17 · 18 · 19 · 22 · 24
27 · 30 · 32



| HAZET No. | d x š mm | | EAN-No. 4000896+ |
|------------|----------|----|------------------|
| 163-542/18 | 392x344 | 18 | 223626 |



163 Sada očkových klíčů · s ochrannou izolací

Made in Germany



Pro HAZET Assistant s hloubkou zásuvky 398 mm:
173 · 179 · 179N · 179NX · 179W · 179NW · 179BIG-1 · 179XL · 179NXL · 179XXL · 179NXXL · 179AXXL · 179TXXL · 180

| | | | |
|------|--|--|--|
| 2/3+ | | | |
|------|--|--|--|

- 630 KV • ●
7 · 8 · 9 · 10 · 11
12 · 13 · 14 · 15 · 16
17 · 18 · 19 · 22 · 24
27 · 30 · 32



| HAZET No. | d x š mm | | EAN-No. 4000896+ |
|------------|----------|----|------------------|
| 163-543/18 | 392x344 | 18 | 223831 |

163 Sada nástrčných klíčů · s ochrannou izolací

Pro HAZET Assistant s hloubkou zásuvky 398 mm:

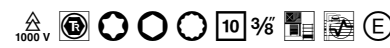

173 · 179 · 179N · 179NX · 179W · 179NW · 179BIG-1 · 179XL · 179NXL · 179XXL · 179NXXL · 179AXXL · 179TXXL · 180

| | | | |
|------|--|--|--|
| 2/3+ | | | |
|------|--|--|--|

- 880 KV • ● • □^{3/8}
6 · 7 · 8 · 9 · 10
11 · 12 · 13 · 14 · 16
17 · 18 · 19 · 20 · 22
- 8802 KV • ● • □^{3/8}
T 10 · T 15 · T 20
T 25 · T 27 · T 30
T 40 · T 45 · T 50
- 8808 LgKV • ● • □^{3/8}
M 8 · M 10 · M 12
- 8816 KV • □^{3/8}
- 8801 K-KV • ● • □^{3/8}
5 · 6
- 8802 KV-LG • ● • □^{3/8}
T 10 · T 15 · T 20 · T 25
T 30 · T 40 · T 45 · T 50
- 8821 KV • □^{3/8} • □^{3/8}
8821 KV-3 · 8821 KV-5



| HAZET No. | d x š mm | | EAN-No. 4000896+ |
|------------|----------|----|------------------|
| 163-545/41 | 392x344 | 41 | 223855 |

| | | | |
|-----|--|--|--|
| 1/3 | | | |
|-----|--|--|--|

- 880 KV • ● • □^{3/8}
6 · 7 · 8 · 9 · 10
11 · 12 · 13 · 14 · 16
17 · 18 · 19 · 20 · 22
- 8816 KV • □^{3/8}
- 8821 KV • □^{3/8} • □^{3/8}
8821 KV-3 · 8821 KV-5

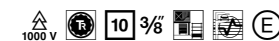

| HAZET No. | d x š mm | | EAN-No. 4000896+ |
|------------|----------|----|------------------|
| 163-580/18 | 342x172 | 18 | 235520 |



Provozní a dílenské zařízení

Nástrojové moduly



163 Sada nástrčných klíčů · s ochrannou izolací

Pro HAZET *Assistant* s hloubkou zásuvky 398 mm:

173 · 179 · 179N · 179NX · 179W · 179XL · 179NXL · 179XXL · 179XXL · 179AXXL · 179TXXL · 180

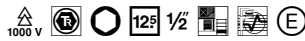

| |
|------|
| 2/3+ |
|------|



900KV · 1/2"

10 · 11 · 12 · 13 · 14 · 15 · 16 · 17 · 18 · 19 · 20 · 22 · 23 · 24 · 26 · 27 · 30 · 32



986LGKV · 1/2"



916KV · 1/2"



917/918KV · 1/2"

| HAZET No. | d x š mm | □ | EAN-No. 4000896+ |
|------------|----------|----|------------------|
| 163-544/26 | 392x344 | 26 | 223848 |

163 Sada šroubováků · s ochrannou izolací



| |
|-----|
| 1/3 |
|-----|



810VDE · PH1 · PH2 · PH3



810VDE-PH · PH1 · PH2 · PH3

| HAZET No. | d x š mm | □ | EAN-No. 4000896+ |
|-----------|----------|---|------------------|
| 163-229/7 | 342x172 | 7 | 177844 |



| |
|-----|
| 2/3 |
|-----|



810VDE · PH1 · PH2 · PH3



810VDE-PH · PH1 · PH2 · PH3



810VDE-T · T20 · T25 · T30



839 · 0.5x2.8



2156VDE-2

| HAZET No. | d x š mm | □ | EAN-No. 4000896+ |
|------------|----------|----|------------------|
| 163-546/12 | 344x342 | 12 | 223619 |

163 Vložka z měkké pěny · s přihrádkami na malé díly

Made in Germany

• Safety-Insert-System – veškeré nářadí chráněno proti ořesům

• Chybějícího nářadí si ihned všimnete

• Pro všechny dílenské vozíky HAZET *Assistant* se zásuvkami

• Pro dílenské vozíky *Assistant* 173 · 179 · 179N · 179NX · 179BIG-1 · 179XL · 179NXL · 179NXXL · 179W · 179NW doporučujeme navíc měkké

pěnové vložky 163-172x50 příp. 163-522x50

Vložka z 2komponentní měkké pěny, prázdná

| |
|-----|
| 1/3 |
|-----|



| HAZET No. | d x š mm | EAN-No. 4000896+ |
|-----------|----------|------------------|
| 163-130 L | 342x172 | 153589 |

Made in Germany

• Safety-Insert-System – veškeré nářadí chráněno proti ořesům

• Chybějícího nářadí si ihned všimnete

• Pro všechny dílenské vozíky HAZET *Assistant* se zásuvkami

• Pro dílenské vozíky *Assistant* 173 · 179 · 179N · 179NX · 179BIG-1 · 179XL · 179NXL · 179NXXL · 179W · 179NW doporučujeme navíc měkké

pěnové vložky 163-172x50 příp. 163-522x50

• 1 přihrádka na drobné součásti

• v 33xš 172xh 50 mm

• Pro *Assistant* 173 · 179 · 179N · 179NX · 179BIG-1 · 179XL · 179NXL · 179NXXL · 179W · 179NW

| HAZET No. | d x š mm | EAN-No. 4000896+ |
|--------------|----------|------------------|
| 163-172 x 50 | 172x50 | 154692 |

Made in Germany

• Safety-Insert-System – veškeré nářadí chráněno proti ořesům

• Chybějícího nářadí si ihned všimnete

• Pro všechny dílenské vozíky HAZET *Assistant* se zásuvkami

• Pro dílenské vozíky *Assistant* 173 · 179 · 179N · 179NX · 179BIG-1 · 179XL · 179NXL · 179NXXL · 179W · 179NW doporučujeme navíc měkké

pěnové vložky 163-172x50 příp. 163-522x50

• 3 přihrádky na drobné součásti

• v 33xš 522xh 50 mm

• Pro *Assistant* 173 · 179 · 179N · 179NX · 179BIG-1 · 179XL · 179NXL · 179NXXL · 179W · 179NW



| HAZET No. | d x š mm | EAN-No. 4000896+ |
|--------------|----------|------------------|
| 163-522 x 50 | 522x50 | 141043 |





Klíče na šrouby

118–128

Program nástrčných klíčů

129–195

Šroubováky/bity

196–228

Kleště

229–243

Kladiva/sekáče/důlčíky

244–250

Stahovací nářadí

251–259

Brusná, dělicí a obráběcí technika

260–264

Opravy závitů

265–267

Měřicí technika

268–269

Nářadí s ochrannou izolací / elektrikářské nářadí

270–283



Výrobní postup plochého očkového klíče HAZET

- 1 Přířez
- 2 Kování
- 3 Odstranění otřepů
- 4 Tryskání polotovaru
- 5 Frézování hlavy otvoru
- 6 Průtlačné lisování kruhové hlavy
- 7 Broušení (hlava a násada)
- 8 Kalení a popouštění
- 9 Omílání
- 10 Tryskání
- 11 Leštění hlav
- 12 Niklování a chromování

Tolerance klíčů na šrouby

Precizní práce pro přesný jmenovitý rozměr

Tolerance docílená u výrobků HAZET



Přípustná tolerance podle normy DIN

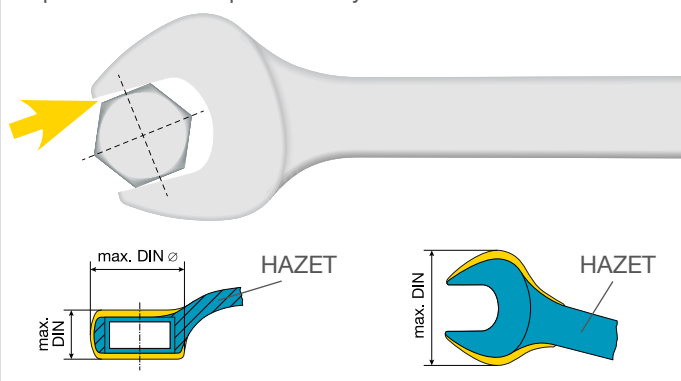

Šroubové klíče HAZET – vysoká přesnost při utahování a povolování šroubových spojů

- Dlouhá životnost pro:
 - vysoce jakostní chrom-vanadiovou ocel
 - zhuštěnou strukturu materiálu kováním v zápustkách
 - pečlivou tepelnou úpravu
 - Správná tvrdost a rozměrová stálost jako garance pro odolnost proti opotřebení a vysokou zatížitelnost
- Optimálně vzájemně sladěný tvar, výrobní rozměry a povrchová úprava zajišťují funkčně vhodnou manipulaci a ergonomické požadavky
- **Štíhlý tvar** zajišťuje pro optimální rozložení materiálu dostatečnou volnost pohybu i na těžko přístupném šroubení
- Hodnoty točivého momentu HAZET jsou pro všechny klíčové otvory výrazně vyšší než požadavky DIN ISO – DIN zde je minimálním požadavkem
- Štíhlý tvar ploché a kruhové hlavy neomezuje zatížitelnost klíče, i když je daleko pod maximálními přípustnými tolerančními mezemi podle DIN ISO



Porovnání Traction profilu HAZET s běžnými šroubovými profily

Traction profil HAZET

Traction profil HAZET je profil bez ostrých hran nebo hrotů, speciálně vyvinutý pro šroubové klíče HAZET. Vysoký a zároveň bezpečný přenos utahovacího momentu je zaručen zajištěnou dosedací plochou Traction profilu v hlavě šroubu. To redukuje vrubový účinek v nářadí na

minimum a chrání hlavu šroubu před poškozením, jako je rohová deformace nebo rohové opotřebení. Dokonce lze dobře a bezpečně ovládat i poškozené šrouby, protože protočení nebo sesmeknutí je téměř vyloučeno.



Šestihran



Dvojitý 6hran

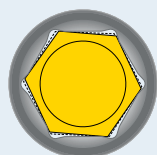

Bezpečný silový záběr díky zajištěné kontaktní ploše (také u šroubů mimo toleranci).

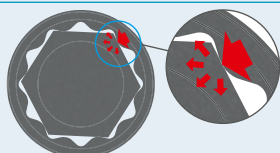
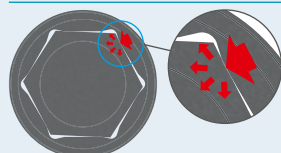

Stejnomořné rozložení sil na strany hlavy šroubu. Žádné otáčení hlavy šroubu díky změněnému bodu záběru.

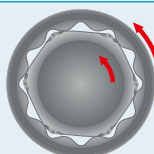
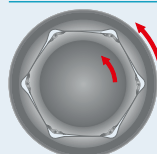

Bezpečné uvolnění i mírně poškozených či opotřebovaných hlav šroubů díky šetrnému přenosu utahovacího momentu. Nedochozí k prokluzování nástroje.

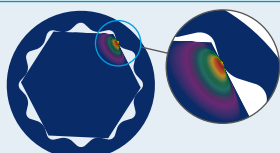
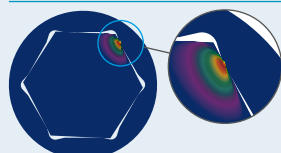

Až o 20 % vyšší utahovací momenty díky optimálnímu silovému záběru.

Konvenční šroubové profily

Šestihran

Dvojitý 6hran

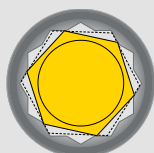
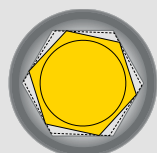

Horší silový záběr v důsledku nezajištěné dosedací plochy. Hrozící sesmeknutí při šroubování může vést k poraněním nebo k poškození součástí. Utahovací moment nelze již bezpečně aplikovat.

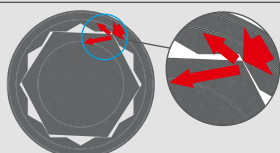
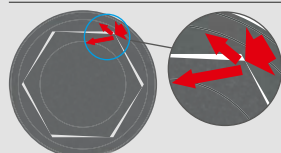

Ostré hrany nebo hroty zvyšují nebezpečí vrubového účinku a mohou v nejhorším případě poškodit nebo zničit šroubovací profil nářadí.

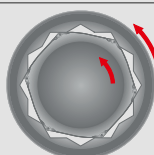
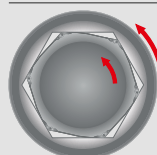

Prokluzování šroubového klíče u poškozených (např. protočených) hlav šroubů ztěžuje, popř. znemožňuje uvolnění. Tím se znemožní dobrý přenos požadovaného utahovacího momentu.

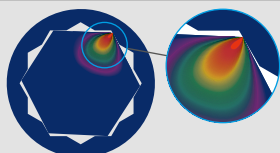
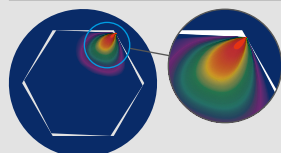

Silový záběr působí hlavně na hrot šroubového profilu. Toto bodové zatížení vede k poškození profilu hlavy šroubu.



Přehled šroubových klíčů HAZET

Který šroubový klíč v jaké velikosti

| Produktová skupina | Označení | Provedení | Velikost klíče | | | jako sada | | |
|--------------------|-----------|---|--|------------------|-----------------------------|-------------------------|--|-----|
| | | | metricky mm | palce " | TORX® | | | |
| | 279 | Jednostranný klíč, nastavitelný | • Se stupnicí | 13 – 53 | 0.5 – 2.1 | | 123 | |
| | 450 N (A) | Dvojitě ploché klíče | • Úzké hlavy • Dřík s velmi stabilním dvojitým T-profilem HAZET | 4 x 5 – 46 x 50 | 1/4 x 5/16 – 1.1/16 x 1.1/4 | | 450 N/10 450 N/12 450 N/8 RS 450 N/12 N RS 163-95/8 | 122 |
| | 600 N (A) | Očkoploché klíče | • Dlouhé a úzké provedení • Úzké hlavy • Dřík s velmi stabilním dvojitým T-profilem HAZET | 5.5 – 80 | 1/4 – 1.1/2 | | 600 N/12 N 600 N/17 N 600 N/21 600 N/30 163-98/17 163-292/8 600 N A/10 600 N A/12-1 | 123 |
| | 600 Lg | Očkoploché klíč, extra dlouhý | • Minimálně o 25 % delší než srovnatelný standardní klíč • Lepší přístupnost k hluboko ležícím šroubovým spojům | 10 – 41 | | | 600 Lg/8 600 Lg/10 600 Lg/12 600 Lg/13 | 124 |
| | 603 | Očkoploché klíče | • Hlava očkového klíče zahnutá o 10° | 5.5 – 32 | | | 603/17 N 603/17 H 163-99/18 | 125 |
| | 606 | Ráčnový očkoploché klíč | • K manipulaci s těžko přístupnými šroubovými spoji v těsném prostoru | 8 – 32 | | | 606 N/12 606 N/6 606/6-1 163-366/18 163-186/16 606/4 SPC 163-97/6 | 126 |
| | 610 N | Dvojitý očkový klíč | • Ergonomicky tvarovaný, přesazené hlavy | 6 x 7 – 30 x 34 | | | 610 N/8 610 N/8 RS 610 N/12 RS 163-520/15 | 126 |
| | 630 (A) | Dvojitý očkový klíč | • Hluboce zalomený • Tenkostěnné hlavy | 6 x 7 – 36 x 41 | 1/4 x 5/16 – 1.1/16 x 1.1/4 | | 630/8 630/12 163-101/9 163-296/7 | 127 |
| | 612 (N) | Oboustranný očkový maticový klíč (otevřený) | • Pro šroubení trubek, převlečné matice a šrouby | 8 x 10 – 30 x 32 | | | | 128 |
| | 609 | Oboustranný očkový klíč TORX® | • Přímé provedení | | | E 6 x E 8 – E 20 x E 24 | | 128 |
| | 848 Z | Očkový klíč, dvojitý šestihran, otevřený | | 10 3/6 | | | | 157 |
| | | | | 12 1/2 | 17 – 27 | | | |



Věděli jste to?



Nástroje HAZET mají sofistikované povrchy

Proč matné chromování?

- Je to bezpečné chromování, protože optimálně přilne na ocel
- Drsný povrch, bezpečně uchopitelný i špinavýma rukama
- Antireflexní povrch
- Působí ušlechtilé a decentně
- Dvojitá ochrana proti korozi



Utahovací momenty

| Velikost šroubu Závit | Třída jakosti Velikost mm | Minimální zkušební utahovací moment | | | | | | | |
|--------------------------|------------------------------|-------------------------------------|-----------|-----------|-----------|------------|------------|--------------------------|----------------------------|
| | | 3.6 Nm | 5.6 Nm | 6.9 Nm | 8.8 Nm | 10.9 Nm | 12.9 Nm | Očko podle DIN řady A | Plochý podle DIN řady A |
| M6 | 10 | 3 | 4 | 8 | 10 | 14 | 17 | 58,1 | 24,8 |
| M7 | 11 | 5 | 7 | 14 | 17 | 24 | 28 | 72,7 | 32,3 |
| M8 | 13 | 8 | 10 | 21 | 25 | 35 | 42 | 107 | 51,6 |
| M10 | 17 | 16 | 21 | 42 | 50 | 70 | 85 | 201 | 109 |
| M12 | 19 | 28 | 38 | 73 | 87 | 122 | 147 | 261 | 149 |
| M14 | 22 | 45 | 60 | 116 | 138 | 194 | 235 | 368 | 225 |
| M16 | 24 | 59 | 93 | 178 | 210 | 299 | 357 | 451 | 287 |
| M18 | 27 | 95 | 127 | 245 | 289 | 411 | 490 | 594 | 399 |
| M20 | 30 | 135 | 180 | 348 | 411 | 578 | 696 | 760 | 536 |
| M22 | 32 | 182 | 245 | 470 | 558 | 784 | 941 | 884 | 642 |
| M24 | 36 | 230 | 308 | 598 | 710 | 1000 | 1196 | 1165 | 894 |
| M27 | 41 | 343 | 460 | 887 | 1049 | 1480 | 1480 | 1579 | 1154 |
| M30 | 46 | 465 | 622 | 1206 | 1421 | 2010 | 2402 | 2067 | 1453 |
| M33 | 50 | 632 | 848 | 1627 | 1931 | 2716 | 3265 | 2515 | 1716 |
| M36 | 55 | 813 | 1088 | 2098 | 2481 | 3491 | 4197 | 3140 | 2077 |
| M39 | 60 | 1059 | 1412 | 2716 | 3226 | 4530 | 5442 | 3849 | 2471 |
| M42 | 65 | 1304 | 1745 | 3363 | 3991 | 5609 | 6727 | 4021 | 2900 |
| M45 | 70 | 1637 | 2177 | 4207 | 4991 | 7011 | 8414 | 4658 | 3364 |



450 N Oboustranné ploché klíče

Made in Germany

- Štíhlé hlavy
- Dřík s extra stabilním dvojitým T-profilem HAZET
- Poloha klíče: 15°
- Povrch: chromováno
- DIN 3110, ISO 10102

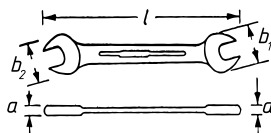

¹⁾ Mimo řady DIN

| HAZET No. | l mm | a mm | b ₁ mm | b ₂ mm | EAN-No. 4000896+ |
|-----------------------------|-------|------|-------------------|-------------------|------------------|
| 450 N-4 x 5 ¹⁾ | 99,5 | 3,2 | 11,4 | 13,2 | 020683 |
| 450 N-5 x 5,5 ¹⁾ | 99,6 | 3,6 | 13,4 | 15,1 | 020706 |
| 450 N-6 x 7 | 121,3 | 3,5 | 15,1 | 17,1 | 020713 |
| 450 N-8 x 9 | 139 | 3,8 | 18,5 | 21 | 020744 |
| 450 N-8 x 10 | 140,1 | 4,1 | 19 | 23,2 | 020737 |
| 450 N-10 x 11 | 155,7 | 4,6 | 23,2 | 25,2 | 020355 |
| 450 N-10 x 13 | 172 | 5,1 | 25,1 | 29,9 | 020362 |
| 450 N-12 x 13 | 172,7 | 5,1 | 27,1 | 29,1 | 020386 |
| 450 N-13 x 17 | 205,5 | 6 | 29,3 | 36 | 020423 |
| 450 N-14 x 15 | 187,8 | 5,7 | 30,9 | 32,8 | 020430 |
| 450 N-16 x 17 | 205,7 | 6 | 34,8 | 37 | 020454 |
| 450 N-16 x 18 | 205,7 | 6 | 34,8 | 38,3 | 020461 |
| 450 N-17 x 19 | 220,9 | 6,7 | 37,4 | 40,6 | 020478 |
| 450 N-18 x 19 | 221,2 | 6,7 | 38,6 | 40,6 | 020485 |
| 450 N-20 x 22 ¹⁾ | 238,9 | 7 | 43,9 | 47,8 | 020515 |
| 450 N-21 x 22 | 238 | 7 | 44,8 | 46,8 | 020522 |
| 450 N-21 x 23 ¹⁾ | 246 | 7,1 | 44,8 | 48,8 | 020539 |
| 450 N-22 x 24 | 254,6 | 7,1 | 47,8 | 51,9 | 020553 |
| 450 N-24 x 26 ¹⁾ | 269,4 | 7,8 | 50,9 | 54,9 | 020560 |
| 450 N-24 x 27 | 269 | 7,8 | 50,9 | 57 | 020577 |
| 450 N-25 x 28 ¹⁾ | 284,2 | 8,4 | 53,4 | 59 | 020584 |
| 450 N-27 x 32 | 303,8 | 9,1 | 58 | 67,3 | 020607 |
| 450 N-30 x 32 | 303,4 | 9 | 63,4 | 67,3 | 020614 |
| 450 N-32 x 36 | 343,2 | 10,1 | 66,9 | 75,2 | 020638 |
| 450 N-34 x 36 | 343,2 | 10,1 | 67,9 | 74,5 | 020645 |
| 450 N-36 x 41 | 396,7 | 10,5 | 74,6 | 81,1 | 020652 |
| 450 N-41 x 46 | 439,5 | 11,4 | 85,5 | 94,4 | 020669 |
| 450 N-46 x 50 | 498 | 12,3 | 94,3 | 102,2 | 020676 |

450 N Sada oboustranných plochých klíčů

Made in Germany

- Povrch: chromováno
- DIN 3110, ISO 10102



| HAZET No. | EAN-No. 4000896+ |
|--|------------------|
| 450 N • ● 6x7 • 8x9 • 10x11 • 12x13 • 14x15 • 16x17 • 18x19 • 21x22 • 24x26 • 27x32 | 020751 |
| 450 N/10 6x7 • 8x9 • 10x11 • 12x13 • 14x15 • 16x17 18x19 • 20x22 • 21x23 • 24x26 • 25x28 • 27x32 | 020775 |

Made in Germany

- Vhodné pro upevnění na stěnu
- Plastový svírací držák
- Povrch: chromováno
- DIN 3110, ISO 10102



450 N Sada oboustranných plochých klíčů

| HAZET No. | d x š x v mm | EAN-No. 4000896+ |
|---|--------------|------------------|
| 450 N • ● 6x7 • 8x9 • 10x11 • 12x13 • 14x15 • 16x17 • 18x19 • 21x22 | | |
| 450 N/8 RS | 260x110x55 | 020867 |
| 450 N • ● 6x7 • 8x9 • 10x11 • 12x13 • 14x15 • 16x17 18x19 • 20x22 • 21x23 • 24x27 • 25x28 • 30x32 | | |
| 450 N/12 NRS | 340x165x75 | 020805 |

Made in Germany

- Safety-Insert-System, 2komponentní vložka z měkké pěny.
- Vložka vhodná také pro HAZET-Assistent
- DIN 3110, ISO 10102

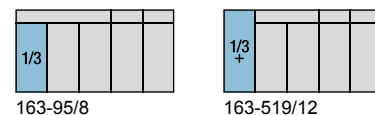

| HAZET No. | d x š mm | EAN-No. 4000896+ |
|--|----------|------------------|
| 450 N • ● 6x7 • 8x9 • 10x11 • 12x13 • 14x15 • 16x17 • 18x19 • 21x22 | | |
| 163-95/8 | 342x172 | 145669 |
| Pro HAZET Assistent s hloubkou zásuvky 398 mm: 173 · 179 · 179N · 179NX · 179W · 179NW · 179BIG-1 · 179XL · 179NXL · 179XXL · 179NXXL · 179AXXL · 179TXXL · 180 | | |
| 450 N • ● 6x7 • 8x9 • 10x11 • 12x13 • 14x15 • 16x18 17x19 • 20x22 • 21x23 • 24x27 • 30x32 • 34x36 | | |
| 163-519/12 | 392x172 | 218684 |

450 NA Oboustranné ploché klíče

Made in Germany

- Štíhlé hlavy
- Dřík s extra stabilním dvojitým T-profilem HAZET
- Poloha klíče: 15°
- Americké rozměry
- Povrch: chromováno
- DIN 895

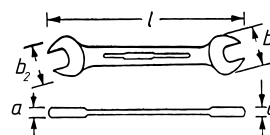

| HAZET No. | l mm | a mm | b ₁ mm | b ₂ mm | EAN-No. 4000896+ |
|-------------------------|-------|------|-------------------|-------------------|------------------|
| 450 N A-1/4 x 5/16 VKH | 129,9 | 3 | 17,1 | 18,5 | 020911 |
| 450 N A-5/16 x 3/8 VKH | 140,1 | 4,1 | 19 | 23,2 | 020973 |
| 450 N A-3/8 x 7/16 VKH | 155,7 | 4,6 | 23,2 | 25,2 | 020966 |
| 450 N A-1/2 x 9/16 VKH | 172,4 | 5,1 | 30,1 | 31 | 020904 |
| 450 N A-9/16 x 5/8 VKH | 189,8 | 5,7 | 32,4 | 35,4 | 021000 |
| 450 N A-19/32 x 11/16 V | 205,7 | 6 | 34,8 | 38,3 | 020935 |
| 450 N A-5/8 x 3/4 VKH | 220,9 | 6,7 | 37,4 | 40,6 | 020980 |
| 450 N A-25/32 x 7/8 VKH | 238,9 | 7 | 43,9 | 47,8 | 020959 |
| 450 N A-7/8 x 15/16 VKH | 254,6 | 7,1 | 47,8 | 51,9 | 020997 |
| 450 N A-15/16 x 1 VKH | 269,4 | 7,8 | 50,9 | 54,9 | 020928 |
| 450 N A-1 x 1 1/8 VKH | 284,2 | 8,4 | 53,4 | 59 | 020942 |
| 450 N A-1 1/16 x 1 1/4 | 303,8 | 9 | 58 | 67,3 | 020881 |



Ruční nářadí

Klíče na šrouby



279 Jednostranný klíč · nastavitelný

• Přestavitelný klíč

- Se stupnicí
- Poloha klíče: 15°
- Povrch: fosfátováno, zrcadlo broušené, lesklé

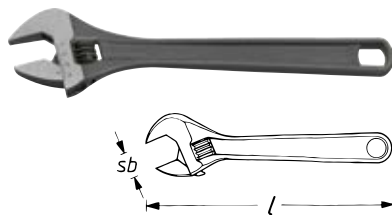

| HAZET No. | l mm | sb mm | EAN-No. 4000896+ |
|-----------|------|-------|------------------|
| 279- 4 | 108 | 17 | 018086 |
| 279- 6 | 157 | 24 | 018093 |
| 279- 8 | 206 | 29 | 018109 |
| 279-10 | 256 | 33 | 018048 |
| 279-12 | 306 | 38 | 018055 |
| 279-15 | 383 | 51 | 018062 |
| 279-18 | 461 | 60 | 018079 |

600 N Očkoploché klíče

• Made in Germany

- Dlouhé štíhlé provedení
- Štíhlé hlavy
- Dřík s extra stabilním dvojitým T-profilem HAZET
- Hlava očkového klíče zahnutá o 15°
- Povrch: chromováno, leštěná hlava
- DIN 3113 tvar A, ISO 3318, ISO 7738

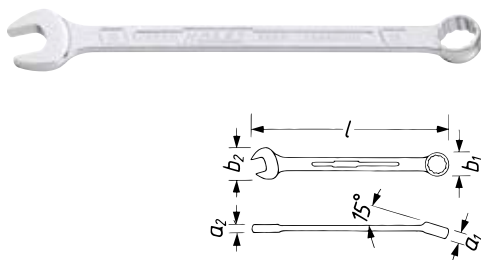

1) Mimo řady DIN

| HAZET No. | l mm | a ₁ mm | a ₂ mm | b ₁ mm | b ₂ mm | EAN-No. 4000896+ |
|-------------------------|-------|-------------------|-------------------|-------------------|-------------------|------------------|
| 600 N-5.5 ¹⁾ | 105 | 6 | 4 | 9,6 | 15,5 | 023288 |
| 600 N-6 | 105 | 6 | 4 | 9,6 | 15,5 | 023295 |
| 600 N-7 | 118,5 | 6,6 | 4 | 10,9 | 17,5 | 023301 |
| 600 N-8 | 130 | 7 | 4,5 | 12 | 18,5 | 023318 |
| 600 N-9 | 143 | 8 | 4,5 | 13,7 | 21 | 023325 |
| 600 N-10 | 154,5 | 8 | 5 | 15 | 23 | 023028 |
| 600 N-11 | 168,5 | 8,4 | 5,5 | 15,9 | 25,5 | 023035 |
| 600 N-12 | 180,5 | 9 | 5,5 | 17,8 | 27,5 | 023042 |
| 600 N-13 | 193 | 10 | 6,3 | 19 | 29 | 023059 |
| 600 N-14 | 204,5 | 10 | 6,5 | 20,1 | 31 | 023073 |
| 600 N-15 | 218 | 11 | 7 | 21,4 | 32,5 | 023080 |
| 600 N-16 | 230,5 | 11,4 | 7 | 23,1 | 35 | 023097 |
| 600 N-17 | 242,5 | 12,4 | 7,5 | 24,5 | 37 | 023103 |
| 600 N-18 | 255 | 13 | 8 | 26 | 39 | 023110 |
| 600 N-19 | 268,5 | 13,5 | 8 | 27,5 | 41 | 023127 |
| 600 N-20 ¹⁾ | 279,5 | 13,5 | 8,5 | 29 | 43 | 023134 |
| 600 N-21 | 292 | 13,7 | 8,5 | 30 | 45 | 023141 |
| 600 N-22 | 304,5 | 14 | 8,5 | 31,5 | 47 | 023158 |
| 600 N-23 ¹⁾ | 328 | 14,3 | 9,5 | 33 | 49 | 023165 |
| 600 N-24 | 328 | 14,7 | 9,5 | 34,5 | 51 | 023172 |
| 600 N-25 ¹⁾ | 354 | 15 | 10 | 36 | 53,5 | 023189 |
| 600 N-26 ¹⁾ | 354 | 15,5 | 10 | 37,5 | 55 | 023196 |
| 600 N-27 | 380 | 16 | 10,5 | 39 | 57 | 023202 |
| 600 N-28 ¹⁾ | 380 | 16,5 | 11 | 40,5 | 59 | 023219 |
| 600 N-29 ¹⁾ | 380 | 17 | 11,5 | 41,5 | 60 | 023226 |
| 600 N-30 | 405,5 | 17,5 | 12,2 | 43 | 63 | 023233 |
| 600 N-32 | 420 | 18 | 12 | 45,5 | 66,5 | 023240 |
| 600 N-34 | 432 | 19 | 13 | 48,5 | 67 | 023257 |
| 600 N-36 | 460 | 20 | 13 | 51,8 | 75 | 023264 |
| 600 N-41 | 500 | 20,6 | 14 | 58,8 | 85 | 023271 |

600 N Očkoploché klíče

1) Mimo řady DIN

| HAZET No. | l mm | a ₁ mm | a ₂ mm | b ₁ mm | b ₂ mm | EAN-No. 4000896+ |
|---|------|-------------------|-------------------|-------------------|-------------------|------------------|
| • Hlava očkového klíče zakřivená v úhlu 10° | | | | | | |
| • DIN 3113 tvar B, ISO 3318, ISO 7738 | | | | | | |
| 600 N-46 | 520 | 24 | 15 | 69 | 95 | 048564 |
| 600 N-50 | 560 | 26 | 16,5 | 75 | 103 | 048571 |
| 600 N-55 | 610 | 28 | 18 | 84,5 | 113 | 048588 |
| 600 N-60 | 660 | 31 | 20 | 90 | 123 | 048595 |
| 600 N-65 ¹⁾ | 710 | 33 | 22 | 98 | 133 | 048601 |
| 600 N-70 ¹⁾ | 760 | 35 | 24 | 105 | 143 | 048618 |
| 600 N-75 ¹⁾ | 810 | 38 | 26 | 110 | 153 | 048625 |
| 600 N-80 ¹⁾ | 860 | 41 | 28 | 119 | 163 | 048632 |

600 N Sada očkoplochých klíčů

• Made in Germany

- Povrch: chromováno, leštěná hlava
- DIN 3113 tvar A, ISO 3318, ISO 7738



| HAZET No. | EAN-No. 4000896+ |
|---|------------------|
| 600 N • 10 | |
| 10 • 11 • 12 • 13 • 14 • 15 • 16 • 17 • 18 • 19 • 21 • 22 | |
| 600 N/12 N | 023332 |
| 600 N • 12 | |
| 7 • 8 • 9 • 10 • 11 • 12 • 13 • 14 • 15 • 16 • 17 • 18 • 19 • 21 • 22 • 24 • 27 | |
| 600 N/17 N | 023349 |
| 600 N • 17 | |
| 6 • 7 • 8 • 9 • 10 • 11 • 12 • 13 • 14 • 15 • 16 | |
| 17 • 18 • 19 • 21 • 22 • 24 • 27 • 30 • 32 • 34 | |
| 600 N/21 | 023356 |
| 600 N • 21 | |
| 5,5 • 6 • 7 • 8 • 9 • 10 • 11 • 12 • 13 • 14 • 15 • 16 • 17 • 18 • 19 | |
| 20 • 21 • 22 • 23 • 24 • 25 • 26 • 27 • 28 • 29 • 30 • 32 • 34 • 36 • 41 | |
| 600 N/30 | 023363 |
| 600 N • 30 | |

• Made in Germany

- Safety-Insert-System, 2komponentní vložka z měkké pěny. Vložka vhodná také pro HAZET-Assistent
- DIN 3113 tvar A, ISO 3318, ISO 7738

| |
|-----|
| 2/3 |
|-----|

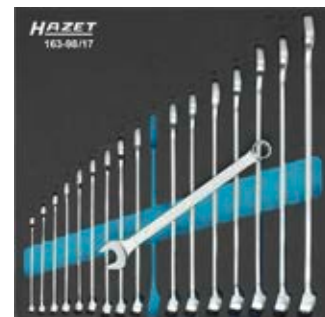

| HAZET No. | d x š mm | EAN-No. 4000896+ |
|--|----------|------------------|
| 600 N • 10 | | |
| 6 • 7 • 8 • 9 • 10 • 11 • 12 • 13 • 14 • 15 • 16 • 17 • 18 • 19 • 21 • 22 • 24 | | |
| 163-98/17 | 344x342 | 145690 |



600 N Sada očkoplochých klíčů

Made in Germany

- Safety-Insert-System, 2komponentní vložka z měkké pěny.
- Vložka vhodná také pro HAZET-Assistent
- DIN 3113 tvar A, ISO 3318, ISO 7738



| | | | | |
|-----|--|--|--|--|
| 1/3 | | | | |
|-----|--|--|--|--|

| HAZET No. | d x š mm | | EAN-No. 4000896+ |
|-----------|---------------------------------------|---|------------------|
| 600 N • ● | 10 • 11 • 13 • 14 • 15 • 17 • 19 • 22 | | |
| 163-292/8 | 342x172 | 8 | 186372 |

600 NA Očkoploché klíče

Made in Germany

- Dlouhé štíhlé provedení
- Štíhlé hlavy
- Dřík s extra stabilním dvojitým T-profilem HAZET
- Hlava očkového klíče zahnutá o 15°
- Americké rozměry
- Povrch: chromováno

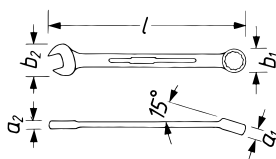

| HAZET No. | l mm | a ₁ mm | a ₂ mm | b ₁ mm | b ₂ mm | EAN-No. 4000896+ |
|---------------|-------|-------------------|-------------------|-------------------|-------------------|------------------|
| 600 NA-1/4 | 105 | 6 | 4 | 9,6 | 15,1 | 023493 |
| 600 NA-5/16 | 130 | 7 | 4,5 | 12 | 18,3 | 023554 |
| 600 NA-3/8 | 154,5 | 8 | 5 | 15 | 23,1 | 023547 |
| 600 NA-7/16 | 168,5 | 8,4 | 5,5 | 15,9 | 25,3 | 023578 |
| 600 NA-1/2 | 193 | 10 | 6,3 | 19 | 29,1 | 023486 |
| 600 NA-9/16 | 204,5 | 10 | 6,5 | 20 | 30,9 | 023592 |
| 600 NA-5/8 | 230 | 11,4 | 7 | 23,1 | 34,7 | 023561 |
| 600 NA-11/16 | 242,5 | 12,4 | 7,5 | 25 | 36,6 | 023509 |
| 600 NA-3/4 | 268 | 13,5 | 8 | 27,5 | 40,6 | 023530 |
| 600 NA-13/16 | 292 | 13,7 | 8,5 | 30 | 44,6 | 023516 |
| 600 NA-7/8 | 304 | 14 | 8,5 | 31,5 | 46,8 | 023585 |
| 600 NA-15/16 | 328 | 14,7 | 9,5 | 34,5 | 50,7 | 023523 |
| 600 NA-1 | 354 | 15,5 | 10 | 37,5 | 54,7 | 023400 |
| 600 NA-1.1/8 | 380 | 17 | 11,5 | 41,5 | 59,7 | 023448 |
| 600 NA-1.1/4 | 420 | 18 | 12 | 45,2 | 66,4 | 023431 |
| 600 NA-1.5/16 | 432 | 19 | 13 | 48,5 | 66,7 | 023462 |
| 600 NA-1.1/2 | 486 | 20,5 | 13,7 | 54,7 | 77,1 | 023424 |



600 NA Sada očkoplochých klíčů

Made in Germany

- Dlouhé štíhlé provedení
- Štíhlé hlavy
- Dřík s extra stabilním dvojitým T-profilem HAZET
- Hlava očkového klíče zahnutá o 15°
- Americké rozměry
- Povrch: chromováno



| HAZET No. | | EAN-No. 4000896+ |
|-------------|---|------------------|
| 600 NA • ● | 1/4 • 5/16 • 3/8 • 7/16 • 1/2 • 9/16 • 5/8 • 3/4 • 7/8 • 1 | |
| 600 NA/10 | 10 | 023608 |
| 600 NA • ● | 1/4 • 5/16 • 3/8 • 7/16 • 1/2 • 9/16 • 5/8 • 3/4 • 7/8 • 1 • 1.1/8 • 1.5/16 | |
| 600 NA/12-1 | 12 | 023615 |

600 LG Očkoplochý klíč · extra dlouhý

Made in Germany

- Zatížitelnost minimálně dvakrát vyšší než DIN

- Minimálně o 25 % delší než srovnatelný standardní klíč – pro větší přenos síly
- Lepší přístupnost u hluboko uložených šroubení
- Dřík s extra stabilním dvojitým T-profilem štíhlý tvar
- Povrch: chromováno



YouTube Clip

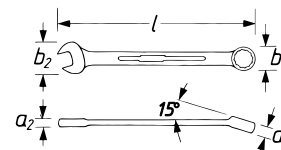
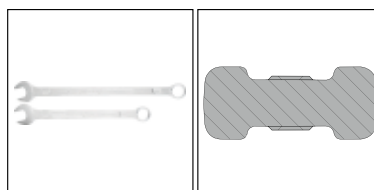

| HAZET No. | l mm | a ₁ mm | a ₂ mm | b ₁ mm | b ₂ mm | EAN-No. 4000896+ |
|-----------|------|-------------------|-------------------|-------------------|-------------------|------------------|
| 600 LG-10 | 210 | 8,5 | 5,5 | 16,5 | 23,1 | 197644 |
| 600 LG-11 | 220 | 9 | 5,5 | 18 | 25,1 | 199518 |
| 600 LG-12 | 230 | 9,5 | 6 | 19,5 | 27 | 199501 |
| 600 LG-13 | 245 | 10 | 6 | 20,8 | 29,1 | 198238 |
| 600 LG-14 | 255 | 11 | 6,5 | 22,5 | 30,9 | 197651 |
| 600 LG-15 | 270 | 11,6 | 7 | 23,8 | 32,6 | 209958 |
| 600 LG-16 | 290 | 12 | 7 | 25,2 | 34,7 | 209200 |
| 600 LG-17 | 305 | 12,5 | 7,5 | 26,5 | 36,6 | 197668 |
| 600 LG-18 | 320 | 13,8 | 8 | 28 | 38,6 | 209194 |
| 600 LG-19 | 335 | 15 | 8,5 | 29,5 | 40,6 | 198245 |
| 600 LG-21 | 365 | 15,8 | 8,5 | 32 | 44,6 | 209965 |
| 600 LG-22 | 380 | 16 | 9 | 33,7 | 46,8 | 199525 |
| 600 LG-24 | 430 | 18 | 10 | 36,5 | 50,7 | 198252 |
| 600 LG-27 | 480 | 20 | 11 | 40,5 | 56,6 | 198269 |
| 600 LG-30 | 510 | 21 | 12 | 45,1 | 63,1 | 199723 |
| 600 LG-32 | 530 | 21,5 | 12 | 47,6 | 66,4 | 197675 |
| 600 LG-36 | 580 | 24 | 13 | 53 | 74,6 | 205745 |
| 600 LG-41 | 600 | 26 | 14 | 60,4 | 84,9 | 205738 |



Ruční nářadí

Klíče na šrouby



600 LG Očkoplochý klíč · extra dlouhý

Made in Germany

• Zatížitelnost minimálně dvakrát vyšší než DIN

- Minimálně o 25 % delší než srovnatelný standardní klíč – pro větší přenos síly
- Lepší přístupnost u hluboko uložených šroubení
- Dřík s extra stabilním dvojitým T-profilem
- Štíhlý tvar
- Povrch: chromováno

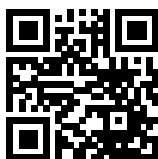
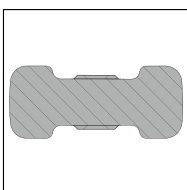
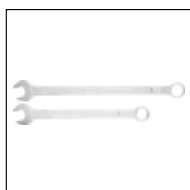

YouTube Clip

| HAZET No. | | EAN-No. 4000896+ |
|-------------|--|------------------|
| 600 LG • 8 | 10 • 13 • 14 • 17 • 19 • 24 • 27 • 32 | 199938 |
| 600 LG • 10 | 10 • 11 • 12 • 13 • 14 • 15 • 16 • 17 • 18 • 19 | 218424 |
| 600 LG • 12 | 10 • 11 • 12 • 13 • 14 • 17 • 19 • 22 • 24 • 27 • 30 • 32 | 202492 |
| 600 LG • 13 | 10 • 11 • 12 • 13 • 14 • 15 • 16 • 17 • 18 • 19 • 21 • 22 • 24 | 218417 |

603 Očkoploché klíče

Made in Germany

- Hlava očkového klíče zakřivená v úhlu 10°
- Poloha klíče: 15°
- Povrch: chromováno
- DIN 3113 tvar B, ISO 3318, ISO 7738, Podle DIN EN 3709

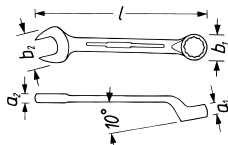

¹⁾ Hlava očkového klíče s šestihranem

²⁾ Mimo řady DIN

| HAZET No. | l mm | a ₁ mm | a ₂ mm | b ₁ mm | b ₂ mm | EAN-No. 4000896+ |
|-------------------------|------|-------------------|-------------------|-------------------|-------------------|------------------|
| 603-5.5 ¹⁾²⁾ | 90 | 4,7 | 3,7 | 9,8 | 14,1 | 023929 |
| 603-6 ¹⁾ | 100 | 5,1 | 4 | 10,5 | 14,9 | 023950 |
| 603-7 ¹⁾ | 110 | 5,5 | 4,3 | 12,2 | 16,8 | 023981 |
| 603-8 ¹⁾ | 120 | 5,9 | 4,5 | 13,1 | 18,3 | 024018 |
| 603-9 ¹⁾ | 130 | 6,3 | 4,5 | 14,6 | 21 | 024025 |
| 603-10 | 137 | 6,7 | 5 | 15,6 | 23 | 023691 |
| 603-11 | 145 | 7,1 | 5,2 | 17,1 | 25 | 023714 |
| 603-12 | 152 | 7,6 | 5,4 | 18,4 | 26,8 | 023721 |
| 603-13 | 160 | 8 | 5,6 | 19,9 | 28,8 | 023738 |
| 603-14 | 170 | 8,5 | 5,8 | 21,4 | 30,7 | 023752 |
| 603-15 | 180 | 9 | 6 | 22,5 | 32,6 | 023769 |
| 603-16 | 190 | 9,5 | 6,2 | 24 | 34,6 | 023776 |
| 603-17 | 200 | 10 | 6,4 | 25,5 | 36,5 | 023783 |
| 603-18 | 210 | 10,5 | 6,7 | 26,9 | 38,6 | 023790 |
| 603-19 | 220 | 11 | 7 | 28,4 | 40,6 | 023806 |
| 603-21 | 240 | 12 | 7,6 | 30,7 | 44,8 | 023820 |
| 603-22 | 250 | 12,5 | 7,9 | 32,2 | 46,8 | 023837 |

603 Očkoploché klíče

| HAZET No. | l mm | a ₁ mm | a ₂ mm | b ₁ mm | b ₂ mm | EAN-No. 4000896+ |
|-----------|------|-------------------|-------------------|-------------------|-------------------|------------------|
| 603-24 | 270 | 13,5 | 8,5 | 35,1 | 51 | 023844 |
| 603-27 | 305 | 15 | 9,3 | 38,5 | 57,3 | 023868 |
| 603-30 | 340 | 16 | 10 | 42,7 | 63,4 | 050260 |
| 603-32 | 360 | 17 | 10,5 | 45,5 | 67,2 | 023882 |

603 Sada očkoplochých klíčů

Made in Germany

- Povrch: chromováno
- DIN 3113 tvar B, ISO 3318, ISO 7738, Podle DIN EN 3709



| HAZET No. | | EAN-No. 4000896+ |
|-----------|---|------------------|
| 603 • 8 | 7 • 8 • 9 • 10 • 11 • 12 • 13 • 14 • 15 • 16 • 17 • 18 • 19 • 21 • 22 • 24 • 27 | 024063 |
| 603/17 N | 17 | 024063 |

Made in Germany

- Povrch: chromováno
- DIN 3113 tvar B, ISO 3318, ISO 7738, Podle DIN EN 3709

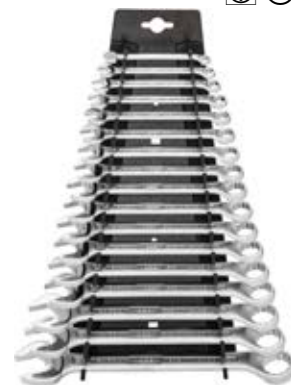

| HAZET No. | | EAN-No. 4000896+ |
|-----------|--|------------------|
| 603 • 17 | 6 • 7 • 8 • 9 • 10 • 11 • 12 • 13 • 14 • 15 • 16 • 17 • 18 • 19 • 21 • 22 • 24 | 024049 |
| 603/17 H | 17 | 024049 |

Made in Germany

- Safety-Insert-System, 2komponentní vložka z měkké pěny.
- Vložka vhodná také pro HAZET-Assistent
- DIN 3113 tvar B, ISO 3318, ISO 7738, Podle DIN EN 3709



| HAZET No. | d x š mm | | EAN-No. 4000896+ |
|-----------|---|----|------------------|
| 603 • 18 | 6 • 7 • 8 • 9 • 10 • 11 • 12 • 13 • 14 • 15 • 16 • 17 • 18 • 19 • 21 • 22 • 24 • 27 | 18 | 145706 |
| 163-99/18 | 344x342 | 18 | 145706 |



606 Ráčnový očkoplochý klíč

• Manipulace s těžko přístupnými šroubovými spoji v těsném prostoru, bez nutnosti přestavení klíče díky ráčnové funkci



- Dlouhé, štíhlé provedení
- Dřík s extra stabilním dvojitým T-profilem HAZET
- Očkový klíč s přepínatelnou ráčnovou funkcí
- Jemné ozubení, 72 zubů · úhel ovládání 5° s 8 a 9 mm: 60 zubů · úhel ovládání 6°
- Očko zahnuté v úhlu 13°
- Poloha klíče: 15°
- Povrch: chromováno

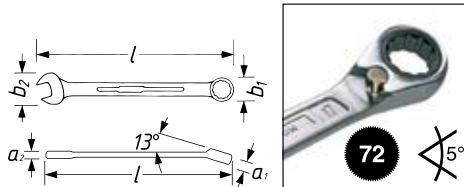

| HAZET No. | l mm | a ₁ mm | a ₂ mm | b ₁ mm | b ₂ mm | EAN-No. 4000896+ |
|-----------|-------|-------------------|-------------------|-------------------|-------------------|------------------|
| 606- 8 | 129,9 | 6,8 | 4,9 | 16,8 | 16,7 | 100941 |
| 606- 9 | 143 | 7,2 | 5,2 | 18,5 | 18,8 | 100958 |
| 606-10 | 154,5 | 7,6 | 5,6 | 20,1 | 20,9 | 100965 |
| 606-11 | 168,6 | 8 | 6 | 21,7 | 23 | 100972 |
| 606-12 | 180,3 | 8,5 | 6,4 | 22,9 | 25,9 | 100989 |
| 606-13 | 193,2 | 8,9 | 6,7 | 24,9 | 27,2 | 100996 |
| 606-14 | 204,6 | 9,3 | 7,1 | 27,2 | 29,3 | 101009 |
| 606-15 | 218 | 9,7 | 7,4 | 28,6 | 31,3 | 101016 |
| 606-16 | 230,2 | 10,2 | 7,7 | 30,1 | 33,4 | 101023 |
| 606-17 | 242,2 | 10,6 | 8,1 | 32 | 35,5 | 101030 |
| 606-18 | 255 | 11 | 8,5 | 32,9 | 37,6 | 101047 |
| 606-19 | 268,3 | 11,5 | 9,1 | 34,1 | 39,7 | 101054 |
| 606-21 | 291,5 | 13,3 | 12 | 44,3 | 48,3 | 151233 |
| 606-22 | 291,5 | 13,3 | 12 | 44,3 | 48,3 | 151028 |
| 606-24 | 333,1 | 14,8 | 12,5 | 51,2 | 53,5 | 151011 |
| 606-27 | 359,2 | 15,8 | 14,7 | 54,9 | 60,2 | 151004 |
| 606-30 | 402,5 | 17,3 | 15,2 | 60,8 | 67 | 150991 |
| 606-32 | 425,8 | 17,8 | 15,7 | 64,2 | 71 | 150984 |

606 Sada ráčnových očkoplochých klíčů

• Povrch: chromováno



| HAZET No. | EAN-No. 4000896+ |
|-----------------------------------|------------------|
| 606 • 21 • 22 • 24 • 27 • 30 • 32 | |
| 606/6-1 | 175178 |

- Plastový box 165-L (1/3)
- Safety-Insert-System, 2komponentní vložka z měkké pěny. Vložka vhodná také pro HAZET-Assistent
- Povrch: chromováno



| | | | |
|-----|--|--|--|
| 1/3 | | | |
|-----|--|--|--|

606 Sada ráčnových očkoplochých klíčů



| HAZET No. | d x š x v mm | EAN-No. 4000896+ |
|---|--------------|------------------|
| 606 • 8 • 9 • 10 • 11 • 12 • 13 • 14 • 15 • 16 • 17 • 18 • 19 | | |
| 606 N/12 | 355x235x65 | 12 197378 |
| 606 • 8 • 10 • 12 • 13 • 17 • 19 | | |
| 606 N/6 | 355x235x65 | 6 196937 |

• Safety-Insert-System, 2komponentní vložka z měkké pěny. Vložka vhodná také pro HAZET-Assistent



| | | | |
|-----|--|--|--|
| 1/3 | | | |
|-----|--|--|--|

163-97/6

| | | | |
|-----|--|--|--|
| 1/3 | | | |
|-----|--|--|--|

163-515/16

| | | | |
|-----|--|--|--|
| 3/3 | | | |
|-----|--|--|--|

163-366/18

| HAZET No. | d x š mm | EAN-No. 4000896+ |
|---|----------|------------------|
| 606 • 8 • 10 • 12 • 13 • 17 • 19 | | |
| 163-97/6 | 342x172 | 6 145683 |
| Pro HAZET Assistent s hloubkou zásuvky 398 mm: 173 · 179 · 179N · 179NX · 179W · 179NW · 179BIG-1 · 179XL · 179NXL · 179XXL · 179NXXL · 179AXXL · 179TXXL · 180 | | |
| 606 • 8 • 9 • 10 • 11 • 12 • 13 • 14 • 15 • 16 • 17 • 18 • 19 • 606/4 SPC | | |
| 163-515/16 | 392x172 | 16 218721 |
| 606 • 8 • 9 • 10 • 11 • 12 • 13 • 14 • 15 • 16 • 17 • 18 • 19 • 21 • 22 • 24 • 27 • 30 • 32 | | |
| 163-366/18 | 519x342 | 18 196920 |

610 N Oboustranné očkové klíče

■ Made in Germany



- Ergonomicky tvarovaný, přesazené hlavy
- Dřík s extra stabilním dvojitým T-profilem HAZET
- Povrch: chromováno, leštěná hlava
- DIN 837 tvar B, ISO 10103

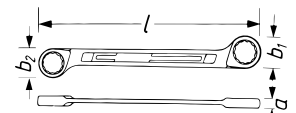

¹⁾ Mimo řady DIN

| HAZET No. | l mm | a mm | b ₁ mm | b ₂ mm | EAN-No. 4000896+ |
|---------------------------|-------|------|-------------------|-------------------|------------------|
| 610 N- 6x7 | 97,9 | 4,5 | 9,6 | 11 | 024940 |
| 610 N- 8x9 | 113,3 | 5,2 | 12,3 | 13,6 | 024957 |
| 610 N-10x11 | 125,3 | 6 | 14,9 | 16,2 | 024735 |
| 610 N-12x13 | 139 | 6,2 | 17,8 | 18,9 | 024742 |
| 610 N-14x15 | 154,5 | 7 | 20,2 | 21,5 | 024780 |
| 610 N-16x17 | 170 | 7,5 | 22,7 | 24,1 | 024797 |
| 610 N-18x19 | 188,6 | 8,5 | 26 | 27 | 024827 |
| 610 N-20x22 ¹⁾ | 208,8 | 9 | 28,4 | 30,4 | 024834 |
| 610 N-21x22 ¹⁾ | 232,3 | 10 | 29,8 | 32,2 | 024841 |
| 610 N-21x23 ¹⁾ | 232,3 | 10 | 29,8 | 32,7 | 024858 |
| 610 N-24x26 ¹⁾ | 254 | 11 | 34,1 | 37 | 024872 |
| 610 N-25x28 ¹⁾ | 280,1 | 11,5 | 35,5 | 39,8 | 024896 |
| 610 N-27x32 | 308,7 | 13 | 38,9 | 45,4 | 024902 |
| 610 N-30x32 | 324,1 | 13 | 42,7 | 45,4 | 024919 |
| 610 N-30x34 | 326,7 | 14 | 42,7 | 48 | 024926 |



Ruční nářadí

Klíče na šrouby



610 N Sada oboustranných očkových klíčů

Made in Germany

- Safety-Insert-System, 2komponentní vložka z měkké pěny.
- Vložka vhodná také pro HAZET-Assistent
- DIN 837 tvar B, ISO 10103



| | | | |
|------|--|--|--|
| 1/3+ | | | |
|------|--|--|--|



| HAZET No. | $d \times \check{s}$ mm | | EAN-No. 4000896+ |
|---|-------------------------|----|------------------|
| Pro HAZET <i>Assistent</i> s hloubkou zásuvky 398 mm: 173 · 179 · 179N · 179NX · 179W · 179NW · 179BIG-1 · 179XL · 179NXL · 179XXL · 179NXXL · 179AXXL · 179TXXL · 180 | | | |
| 610 N • | | | |
| 6x7 · 8x9 · 10x11 · 12x13 · 14x15 · 16x17 · 18x19 · 20x22 | | | |
| 21x22 · 21x23 · 24x26 · 25x28 · 27x32 · 30x32 · 30x34 | | | |
| 163-520/15 | 392x172 | 15 | 218677 |

Made in Germany

- Povrch: chromováno, leštěná hlava
- DIN 837 tvar B, ISO 10103



| HAZET No. | $d \times \check{s}$ mm | | EAN-No. 4000896+ |
|---|-------------------------|--|------------------|
| 610 N • | | | |
| 6x7 · 8x9 · 10x11 · 12x13 · 14x15 · 16x17 · 18x19 · 21x22 | | | |
| 610N/8 | 8 | | 024995 |

Made in Germany

- Vhodné pro upevnění na stěnu
- Plastový svírací držák
- Povrch: chromováno, leštěná hlava
- DIN 837 tvar B, ISO 10103



| HAZET No. | $d \times \check{s} \times v$ mm | | EAN-No. 4000896+ |
|---|----------------------------------|----|------------------|
| 610 N • | | | |
| 6x7 · 8x9 · 10x11 · 12x13 · 14x15 · 16x17 · 18x19 · 21x22 | | | |
| 610N/8RS | 260x110x55 | 8 | 025008 |
| • S držadlem | | | |
| 610 N • | | | |
| 6x7 · 8x9 · 10x11 · 12x13 · 14x15 · 16x17 | | | |
| 18x19 · 20x22 · 21x23 · 24x26 · 25x28 · 27x32 | | | |
| 610N/12RS | 340x165x75 | 12 | 024988 |

630 Oboustranné očkové klíče

Made in Germany

- Hluboce zalomený
- Tenkostěnné hlavy
- Povrch: chromováno, leštěná hlava
- DIN 838, ISO 10104



630 Oboustranné očkové klíče

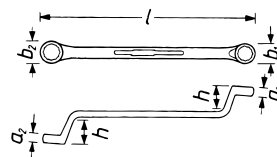

1) Mimo řady DIN

2) Matně chromovaný

| HAZET No. | l mm | h mm | a_1 mm | a_2 mm | b_1 mm | b_2 mm | EAN-No. 4000896+ |
|-------------------------|--------|--------|----------|----------|----------|----------|------------------|
| 630-6x7 | 165 | 18 | 6 | 6,5 | 10,5 | 12,2 | 026555 |
| 630-8x9 | 180 | 20,5 | 7 | 7,5 | 13,1 | 14,6 | 026579 |
| 630-10x11 | 200 | 23,5 | 8 | 9 | 15,6 | 17,1 | 026227 |
| 630-12x13 | 220 | 25 | 9 | 9,5 | 18,4 | 19,9 | 026241 |
| 630-14x15 | 240 | 27 | 10 | 10,5 | 21,4 | 22,5 | 026296 |
| 630-16x17 | 255 | 29 | 11 | 11,3 | 24 | 25,5 | 026302 |
| 630-17x19 | 265 | 29 | 11,3 | 11,9 | 25,5 | 28,4 | 026326 |
| 630-18x19 | 265 | 31 | 11,6 | 11,9 | 26,9 | 28,4 | 026333 |
| 630-20x22 ¹⁾ | 295 | 32,5 | 12,2 | 12,9 | 29,3 | 32,2 | 026364 |
| 630-21x22 | 295 | 32,5 | 12,9 | 12,9 | 30,7 | 32,2 | 026371 |
| 630-21x23 ¹⁾ | 315 | 34 | 12,5 | 13,2 | 30,7 | 33,6 | 026388 |
| 630-24x26 ¹⁾ | 330 | 34 | 13,5 | 14,1 | 35,1 | 37,1 | 026401 |
| 630-24x27 | 340 | 35 | 13,5 | 14,4 | 35,1 | 38,5 | 026418 |
| 630-25x28 ¹⁾ | 350 | 35 | 13,8 | 14,7 | 36,5 | 39,9 | 026432 |
| 630-27x32 | 365 | 36,5 | 14,4 | 16 | 38,5 | 45,5 | 026463 |
| 630-30x32 | 365 | 36,5 | 15,4 | 16 | 42,7 | 45,5 | 026470 |
| 630-36x41 ²⁾ | 440 | 40 | 17,2 | 18,8 | 51,3 | 58,2 | 026517 |

630 Sada oboustranných očkových klíčů

Made in Germany

- Safety-Insert-System, 2komponentní vložka z měkké pěny.
- Vložka vhodná také pro HAZET-Assistent
- DIN 838, ISO 10104



| | | | |
|------|--|--|--|
| 1/3+ | | | |
|------|--|--|--|



| HAZET No. | $d \times \check{s}$ mm | | EAN-No. 4000896+ |
|---|-------------------------|---|------------------|
| Pro HAZET <i>Assistent</i> s hloubkou zásuvky 398 mm: 173 · 179 · 179N · 179NX · 179W · 179NW · 179BIG-1 · 179XL · 179NXL · 179XXL · 179NXXL · 179AXXL · 179TXXL · 180 | | | |
| 630 • | | | |
| 6x7 · 8x9 · 10x11 · 12x13 · 14x15 · 16x17 · 18x19 · 20x22 · 21x23 | | | |
| 163-518/9 | 392x172 | 9 | 218707 |

Made in Germany

- Povrch: chromováno, leštěná hlava
- DIN 838, ISO 10104



| HAZET No. | $d \times \check{s}$ mm | | EAN-No. 4000896+ |
|---|-------------------------|--|------------------|
| 630 • | | | |
| 6x7 · 8x9 · 10x11 · 12x13 · 14x15 · 16x17 · 18x19 · 21x22 | | | |
| 630/8 | 8 | | 026654 |
| 630 • | | | |
| 6x7 · 8x9 · 10x11 · 12x13 · 14x15 · 16x17 | | | |
| 18x19 · 20x22 · 21x23 · 24x26 · 25x28 · 27x32 | | | |
| 630/12 | 12 | | 026593 |



630 Sada oboustranných očkových klíčů

Made in Germany

- Povrch: chromováno, leštěná hlava
- DIN 838, ISO 10104



| HAZET No. | | EAN-No. 4000896+ |
|-----------|---|------------------|
| 630 • | 6x7 • 8x9 • 10x11 • 12x13 • 14x15 • 16x17 • 18x19 • 21x22 | |
| 630/8 | 8 | 026654 |
| 630 • | 6x7 • 8x9 • 10x11 • 12x13 • 14x15 • 16x17 • 18x19 • 20x22 • 21x23 • 24x26 • 25x28 • 27x32 | |
| 630/12 | 12 | 026593 |

630 A Oboustranné očkové klíče

Made in Germany

- Hluboce zalomený
- Tenkostěnné hlavy
- Americké rozměry
- Povrch: chromováno, leštěná hlava
- ISO 1085

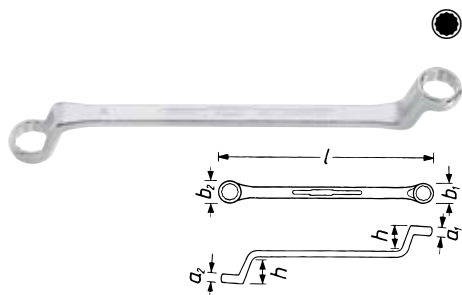

| HAZET No. | l mm | h mm | a ₁ mm | a ₂ mm | b ₁ mm | b ₂ mm | EAN-No. 4000896+ |
|----------------------|------|------|-------------------|-------------------|-------------------|-------------------|------------------|
| 630 A-1/4 x 5/16 | 170 | 19,5 | 6,6 | 7 | 12,2 | 13,1 | 026722 |
| 630 A-3/8 x 7/16 | 200 | 23,5 | 8 | 9 | 15,6 | 17,1 | 026807 |
| 630 A-1/2 x 9/16 | 230 | 26 | 9,5 | 10,5 | 19,9 | 22,5 | 026715 |
| 630 A-19/32 x 11/16 | 255 | 29 | 10,8 | 11,5 | 22,7 | 26,5 | 026753 |
| 630 A-5/8 x 3/4 | 265 | 29 | 11 | 11,9 | 24 | 28,4 | 026821 |
| 630 A-3/4 x 7/8 | 295 | 32,5 | 11,9 | 12,9 | 28,4 | 32,2 | 026791 |
| 630 A-25/32 x 13/16 | 295 | 32,5 | 12,2 | 12,5 | 29,3 | 30,2 | 026777 |
| 630 A-15/16 x 1 | 330 | 34 | 13,5 | 14,1 | 35,1 | 37,1 | 026746 |
| 630 A-1 x 1.1/8 | 350 | 36,5 | 14,1 | 15,6 | 36,3 | 42,1 | 026760 |
| 630 A-1.1/16 x 1.1/4 | 365 | 36,5 | 14,8 | 16,4 | 39,4 | 46,5 | 026692 |

612 Oboustranný očkový maticový klíč · otevřený

Made in Germany

- Pro trubková šroubení, převlečné matice a šrouby
- Hlavy zahnuté v úhlu 15°
- Rozevření 15° drážkované
- Díky s extra stabilním dvojitým T-profilem HAZET
- Upozornění: Pro práce na brzdovém vedení viz HAZET 612N
- Povrch: chromováno
- DIN 3118

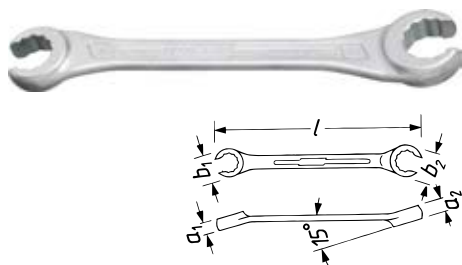

612 Oboustranný očkový maticový klíč · otevřený

1) S šestihranem

2) Mimo řady DIN

| HAZET No. | l mm | a ₁ mm | a ₂ mm | b ₁ mm | b ₂ mm | EAN-No. 4000896+ |
|---------------------------|------|-------------------|-------------------|-------------------|-------------------|------------------|
| 612- 8 x 10 ¹⁾ | 140 | 7 | 8 | 18 | 20 | 025206 |
| 612-10 x 11 ¹⁾ | 147 | 8 | 8,7 | 20 | 22 | 025091 |
| 612-11 x 13 ¹⁾ | 160 | 8,7 | 9,8 | 22 | 26 | 025107 |
| 612-12 x 14 ¹⁾ | 168 | 9,2 | 10,3 | 24 | 28 | 025114 |
| 612-13 x 15 ²⁾ | 182 | 9,8 | 10,9 | 26 | 29 | 025121 |
| 612-16 x 18 ²⁾ | 208 | 12 | 13,2 | 30 | 32 | 025145 |
| 612-17 x 19 | 208 | 12 | 13,2 | 30 | 32 | 025152 |
| 612-19 x 22 | 222 | 13,8 | 15,8 | 34,5 | 40,5 | 025169 |
| 612-24 x 27 | 260 | 16,2 | 18 | 42 | 46 | 025183 |
| 612-30 x 32 | 300 | 21 | 23 | 50 | 52 | 025190 |

612N Oboustranný očkový maticový klíč · otevřený

Made in Germany

- Pro šroubené spoje na vedeních
- zesílené provedení
- Zakřivený (15° a 40°)
- S šestihranem
- Rovná drážka
- Povrch: chromováno

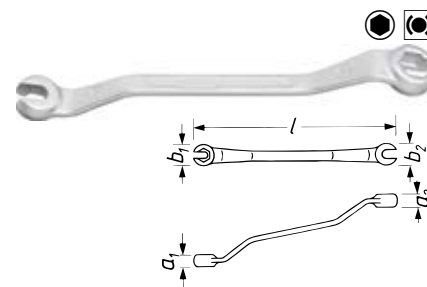

| HAZET No. | l mm | a ₁ mm | a ₂ mm | b ₁ mm | b ₂ mm | EAN-No. 4000896+ |
|--------------|-------|-------------------|-------------------|-------------------|-------------------|------------------|
| 612N-10 x 11 | 172 | 11 | 11 | 20 | 21,5 | 025428 |
| 612N-11 x 13 | 185,5 | 11,5 | 11,5 | 21,5 | 24,5 | 025435 |
| 612N-12 x 14 | 198,5 | 11,5 | 11,5 | 23,2 | 26 | 025442 |

612N Klíč na brzdové vedení · otevřený

Made in Germany

- zesílené provedení
- Rovný tvar pro manipulaci se šroubením na brzdovém potrubí a brzdové hadici na přední nápravě
- Zahnutý tvar umožňuje bezpečnou manipulaci se šroubením na brzdovém potrubí na válci kolové brzdy kolem oběžné hrany kotvení desky
- Neklouže
- Rovný zářez / se šestihranem
- Povrch: chromováno

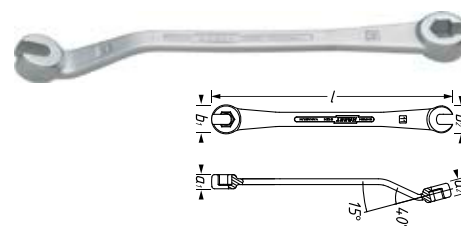

| HAZET No. | l mm | a ₁ mm | a ₂ mm | b ₁ mm | b ₂ mm | EAN-No. 4000896+ |
|-----------|-------|-------------------|-------------------|-------------------|-------------------|------------------|
| 612N-11 | 177,7 | 11 | 11 | 20 | 21,5 | 129133 |

609 Oboustranné očkové klíče TORX®

Made in Germany

- Přímé provedení
- Povrch: chromováno, leštěná hlava

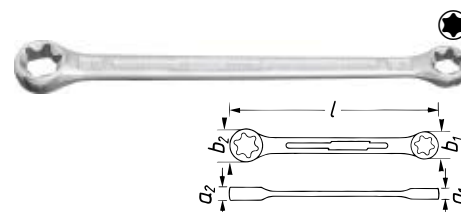

| HAZET No. | l mm | a ₁ mm | a ₂ mm | b ₁ mm | b ₂ mm | | EAN-No. 4000896+ |
|-----------------|------|-------------------|-------------------|-------------------|-------------------|-------------|------------------|
| 609-E 6 x E 8 | 113 | 4,8 | 5,8 | 10 | 12 | 5,74x7,52 | 024711 |
| 609-E 10 x E 12 | 140 | 6,8 | 8 | 13 | 15 | 9,42x11,17 | 024650 |
| 609-E 14 x E 18 | 180 | 7,9 | 9,5 | 17 | 21 | 12,90x16,70 | 024674 |
| 609-E 20 x E 24 | 224 | 11 | 13 | 24 | 28 | 18,49x22,16 | 024698 |



Program nástrčných klíčů



| | | |
|---|--|---------|
| 6.3 1/4" | Sady nástrčných klíčů | 142–144 |
| | Poháněcí nářadí | 145–147 |
| | Nástrčné klíče / nástrčné nástavce šroubováku | 147–150 |
| | Spojovací díly | 150–151 |
| 10 3/8" | Sady nástrčných klíčů | 152–154 |
| | Poháněcí nářadí | 154–156 |
| | Nástrčné hlavice | 156–159 |
| | Nástrčné nástavce šroubováku | 160–161 |
| | Spojovací díly | 161–162 |
| | Program pro rázové utahováky | 162 |
| 12.5 1/2" | Sady nástrčných klíčů | 163–164 |
| | Poháněcí nářadí | 165–168 |
| | Nástrčné hlavice | 168–171 |
| | Nástrčné nástavce šroubováku | 171–176 |
| | Spojovací díly | 176–178 |
| | Sady nástrčných hlavice pro rázový a strojový utahovák | 178 |
| | Nástrčné hlavice pro rázový a strojový utahovák | 178–184 |
| | Nástrčné hlavice pro rázový a strojový utahovák, šroubovák | 184–186 |
| | Spojovací díly pro rázový a strojový utahovák | 186 |
| 20 3/4" | Sady nástrčných klíčů | 187 |
| | Poháněcí nářadí | 188 |
| | Nástrčné klíče / nástrčné nástavce šroubováku | 188–189 |
| | Spojovací díly | 190 |
| | Program pro rázové utahováky | 190–191 |
| 25 1" | Sady nástrčných klíčů | 192 |
| | Poháněcí nářadí | 192 |
| | Nástrčné hlavice | 193 |
| | Spojovací díly | 193 |
| | Program pro rázové utahováky | 193–194 |
|  | Nářadí TORX | 194–195 |



HiPer

HIGH PERFORMANCE

THE ORIGINAL

MADE IN GERMANY

Staticky A Dynamicky – Dvojnásob precizní a perfektní!

Jemnozubé přepínací ráčny

- Kompletní program 1/4" · 3/8" · 1/2"
- 10 verzí, m. j. výsuvné nebo s bezpečnostním blokováním
- Maximální síla: téměř dvojnásobek DIN (916HP 1000 Nm, DIN 512 Nm)
- Vysoce precizní: 90 zubů
- 4° úhel ovládání pro úzké konstrukční prostory
- Vyvinuto a vyrobeno „Made in Germany“
- Vysoká trvalá zátěž pro dlouhou životnost
- Aretační funkce páčky nabízí ochranu proti nechtěnému přepnutí
- Úzké výrobní tolerance zaručují ochranu před vnikající nečistotou



- Plynule výsuvná ze 414–614 mm

1000 Nm

/ max. 614 mm

12⁵ 1/2"



reddot winner 2020

HiPer HPS – S bezpečnostním blokováním

- Spolehlivá aretace díky ovládání stisknutím knoflíku
- Rychlé uvolnění nástrčeného nářadí jen stisknutím uvolňovacího tlačítka jednou rukou
- Bezpečné držení nástrčných hlavíc



850 Nm

/ 275 mm

12⁵ 1/2"

340 Nm

/ 200 mm

10 3/8"

100 Nm

/ 116 mm

6.3 1/4"



- 1 Fixační prvek
- 2 Kolo ráčny s uvolňovacím knoflíkem
- 3 Přepínací páčka
- 4 Pouzdro
- 5 2komponentní rukojeť

90
4°





Ruční nářadí

Program nástrčných klíčů



1000 Nm
/ 415 mm
12⁵ 1/2"



1000 Nm
/ 275 mm
12⁵ 1/2"



400 Nm
/ 200 mm
10 3/8"



120 Nm
/ 116 mm
6.3 1/4"



120 Nm
/ 116 mm
6.3 1/4"



Porovnání výkonu na příkladu 916 HP

Špičkové zatížení

DIN 3122:2017-04 (Statické zatížení)

Utahovací moment



Dlouhá životnost • trvalá zátěž

ISO 3315:2018-05 (Dynamické zatížení)

Ovládání



Ergonomická
přepínací páčka



Možnost zavěšení
integrovaná v rukojeti



90
±4°

- ① Fixační prvek
- ② Kolo ráčny
- ③ Přepínací páčka
- ④ Pouzdro
- ⑤ 2komponentní rukojeť



Výrobní proces HAZET nástrčné hlavice – Pro vysoce zatěžovaný způsob používání Dobrá práce od společnosti HAZET

Nástrčná hlavice

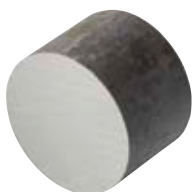

①

Část materiálu řezána z kruhové oceli



②

Polotovar broušený z vnější strany na požadovaný rozměr

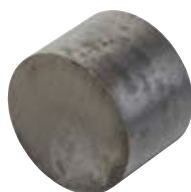

③

Metalurgicky tepelně zpracovaný polotovar



④

Pískovaný polotovar



⑤

Hotový vnitřní profil, protlačovaný za studena, upravený vnější profil



⑥

Mechanicky zpracováno, soustruženo, vrtáno, vnitřní drážka frézována, rýhována a označena



⑦

Zušlechtěno = kalení a popouštění



⑧

Opracovaný, pískovaný povrch



⑨

Částečně broušená vnější plocha



⑩

Niklováno a chromováno

Nástrčná hlavice šroubováku

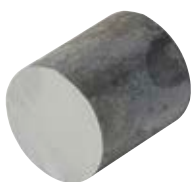

①

Část materiálu řezána z kruhové oceli

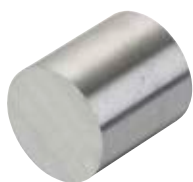

②

Polotovar broušený z vnější strany na požadovaný rozměr



③

Metalurgicky tepelně zpracovaný polotovar



④

Pískovaný polotovar



⑤

Hotový vnitřní profil, protlačovaný za studena, upravený vnější profil



⑥

Mechanicky zpracováno, soustruženo, vrtáno, vnitřní drážka frézována, rýhována a označena



⑦

Zušlechtěno = kalení a popouštění



⑧

Opracovaný, pískovaný povrch



⑨

Niklováno a chromováno



⑩

Zalisovaná čepel

Výhody lisování za studena

- Vysoká rozměrová přesnost
- Vysoká jakost povrchu



Ruční nářadí

Program nástrčných klíčů



Výrobní postup přepínací ráčny HAZET



①

Předstřížek



②

Kování



③

Odstřížení
otřepu



④

Soustružení



⑤

Obrábění
Zušlechťování



⑥

Chromování



⑦

Montáž
kolečka ráčny



⑧

Montáž
desky víka



⑨

Montáž
Pojistný kroužek



⑩

Montáž
rukojeti



Legenda:

- ① Fixační prvek
- ② Pružinové pouzdro
- ③ Přepínací páčka
- ④ Kulička
- ⑤ Tlačná pružina
- ⑥ Kolo ráčny
- ⑦ Krycí podložka
- ⑧ Pojistný kroužek



Přehled

Pestrá nabídka přepínacích ráčen HAZET

| | | 6.3 1/4" | 10 3/8" | 12.5 1/2" | 20 3/4" | 25 1" | 6.3 1/4" | 8 5/16" |
|--|--|---------------------------------|----------------------------------|--|-------------------------------|-------------------------------|---|---------|
| | Jemné ozubení | 863 HP 90 zubů l 116 mm | 8816 HP 90 zubů l 200 mm | 916 HP 90 zubů l 275 mm 916 HP K 90 zubů l 200 mm | | | 863 HP B 90 zubů l 116 mm | |
| | Jemně ozubené rychlounvolňovací bezpečné spojení | 863 HP S 90 zubů l 116 mm | 8816 HP S 90 zubů l 200 mm | 916 HP S 90 zubů l 275 mm | | | | |
| | Standardní | 863 P 20 zubů l 115 mm | 8816 P 30 zubů l 199 mm | 916 SP 32 zubů l 275 mm | 1016/2 32 zubů l 620 mm | 1116/2 32 zubů l 824 mm | | |
| | S kloubem | | 8816 G 30 zubů l 276 mm | 916 GL 32 zubů l 511 mm | | | | |
| | Krátké, s kloubem | | 8816 GK 30 zubů l 218 mm | | | | | |
| | Krátké | | | 916 K 32 zubů l 199 mm | | | | |
| | Celokovové | | | | | | 863 M bit 20 zubů l 89 mm 863 MB 60 zubů l 90 mm | |
| | Dlouhé, jemně ozubené | | | 916 HP L 90 zubů l 415 mm | | | | |
| | Dlouhé, výsuvné, jemně ozubené | | | 916 HP Lg 90 zubů l 414–614 mm | | | | |



Nástrčné hlavice HAZET

| | Provedení | | 6.3 1/4" | 10 3/8" | 12.5 1/2" | 20 3/4" | 25 1" |
|--|--|--|---------------------------------|-------------------------------|--|-----------------------------|-------------------|
| Nástrčné hlavice pro ruční manipulaci | | | | | | | |
| | Šestihránný profil | | 850 (A) 3 – 14 (5/16 – 9/16) | 880 6 – 22 | 900 8 – 36 | 1000 19 – 60 | |
| | Dvojitý šestihránný profil | | | 880 Z 9 – 22 (1/4 – 15/16) | 900 Z 8 – 36 (3/8 – 1.1/4) | 1000 Z 22 – 55 (7/8 – 2) | 1100 Z 32 – 80 |
| | Šestihránný profil, dlouhý | | 850 Lg 4 – 13 | 880 Lg 8 – 22 | 900 Lg 10 – 32 | | |
| | Dvojitý šestihránný profil, dlouhý | | 850 TZ 8 | 880 TZ 9 – 22 | 900 TZ 10 – 30 | | |
| | S kloubem, šestihránný profil | | | 880 G 10 – 19 | | | |
| | S kloubem, dvojitý šestihránný profil | | | 880 G-Z 16 – 18 | | | |
| | Vnější profil TORX | | 850-E E 4 – E 12 | 880 E E 5 – E 14 | 900 E E 10 – E 24 | | |
| | Vnější profil TORX , dlouhý | | | 880 Lg-E E 8 – E 14 | | | |
| | S kloubem, vnější profil TORX | | 850 Lg-G E 10 | 880 G E 8 – E 14 | | | |
| Nástrčné nástavce šroubováku pro ruční manipulaci | | | | | | | |
| | Plochý profil | | 8503 3,5 – 10 | | 980 13 – 19 | | |
| | Plochý profil, dlouhý | | | 8803 5,5 – 10 | | | |
| | Křížový profil PH (Phillips) | | 8506 PH 1 – PH 4 | | | | |
| | Křížový profil PH (Phillips), dlouhý | | | 8806 PH 1 – PH 4 | | | |
| | Křížový profil PZ (Pozidriv) | | 8507 PZ 1 – PZ 3 | | | | |
| | Profil s vnitřním šestihranem | | 8501 2,5 – 8 | 8801 3 – 10 | 985 5 – 22 986 4 – 22 (5/32 – 1/2) 2584 | 1010 14 – 22 2784 | |
| | Profil s vnitřním šestihranem, dlouhý | | | 8801 3 – 12 (1/8 – 3/8) | 986 (S) L 4 – 14 2584-1 | 2784 14 | |
| | Profil s vnitřním šestihranem, dlouhý, kulová hlava | | 8501 KK 4 | 8801 KK 5 – 10 | 986 KK 5 – 12 2527-8 | | |



| Provedení | | | 6.3 1/4" | 10 3/8" | 12.5 1/2" | 20 3/4" | 25 1" |
|--|--|------------------|--------------------|---------------------|---------------------------------|----------------------|----------------------|
| Nástrčné nástavce šroubováku pro ruční manipulaci | | | | | | | |
| | Vnitřní profil TORX® | | 8502 T 8 – T 40 | 8802 T 15 – T 50 | 992 T 20 – T 60 | 1012 T 60 – T 100 | |
| | Vnitřní profil TORX® , dlouhý | | | | 992 (S) Lg T 30 – T 70 | | |
| | Profil Tamper TORX® | | | | 992 T 30 H – T 55 H | | |
| | Profil RIBE CV | | | | 991 5 – 16 | | |
| | Profil vnitřního tisícihranu (XZN) | | | 8808 5 – 10 | 990 5 – 18 | | |
| | Profil vnitřního tisícihranu (XZN), dlouhý | | | 8808 Lg 6 – 10 | 990 Lg 6 – 14 2751 | | |
| Spojovací díly pro ruční manipulaci | | | | | | | |
| | Adaptér (rozšíření) | 6.3 1/4" | | 8858-2 | | | |
| | Adaptér (redukční a zvětšovací kus) | 10 3/8" | 858-1 | | 958-2 | | |
| | Adaptér (redukční a zvětšovací kus) | 12.5 1/2" | | 8858-1 | | 1058-2 | |
| | Adaptér (redukční a zvětšovací kus) | 20 3/4" | | | 958-1 | | 1158-2 |
| | Adaptér (redukce) | 25 1" | | | | 1058-1 | |
| | Adaptér pro bity | | 2250-1 | 2250-2 2250-3 | 2250-4 2250-5 | | |
| | Univerzální kloub | | 869 | 8820 | 920 | 1021 | 1121 |
| Nástrčné hlavice pro strojní manipulaci | | | | | | | |
| | Šestihranný profil pro strojní manipulaci | | | | 900 S 13 – 32 | 1000 S 19 – 36 | 1100 S 24 – 60 |
| | Šestihranný profil, krátký, pro strojní manipulaci | | | | 900 S K 14 – 24 | | |
| | Šestihranný profil, dlouhý, pro strojní manipulaci | | | | 900 S Lg 13 – 27 | 1000 S Lg 24 – 36 | 1100 S Lg 24 – 46 |
| | Šestihranný profil, dlouhý, velmi úzký, pro strojní manipulaci | | | | 901 S Lg 902 S Lg 15 – 21 | | |



Ruční nářadí

Program nástrčných klíčů



| | Provedení | | 6.3 1/4" | 10 3/8" | 12.5 1/2" | 20 3/4" | 25 1" |
|--|--|--|--------------------------------|--------------------|---|-------------------|--------------|
| Nástrčné hlavice pro strojní manipulaci | | | | | | | |
| | Šestihranný profil, velmi dlouhý, pro strojní manipulaci | | | | | 1004 S 32 - 33 | 1104 S 32 |
| | Šestihranný profil, velmi dlouhý, pro strojní manipulaci | | | | 900 S Z 12 - 36 900 SZ 6-18-36 3047-36 | | |
| | Vnější profil TORX ®, pro strojní manipulaci | | | 880 S-E 10 - 12 | 900 S-E10 - 24 | | |
| | Vnější profil TORX ®, dlouhý, pro strojní manipulaci | | | | | 2850-E 20, 24 | |
| Nástrčné nástavce šroubováku pro strojní manipulaci | | | | | | | |
| | Profil s vnitřním šestihranem, pro strojní manipulaci | | | | 985 S 14 - 24 | | |
| | Profil s vnitřním šestihranem, dlouhý, pro strojní manipulaci | | | | 985 S Lg 14 - 19 | | |
| | Profil vnitřního tisícíhranu (XZN), pro strojní manipulaci | | | | 990 S 14 - 18 | | |
| | Profil vnitřního tisícíhranu (XZN), dlouhý, pro strojní manipulaci | | | | 990 S Lg 14 - 18 | | |
| | Vnitřní profil TORX ®, pro strojní manipulaci | | | | 995 S T 30 - T 60 | | |
| Spojovací díly pro strojní manipulaci | | | | | | | |
| | Kloubový díl, pro strojní manipulaci | | | | 9006 S | 1006 S | 1106 S |
| | Redukční díl, pro strojní manipulaci | | | 8807 S | 9007 S | 1007 S-1 | 1107 S |
| | Zvětšovací díl, pro strojní manipulaci | | | 8807 S-1 | 9007 S-1 | 1007 S-2 | |
| | Adaptér, pro strojní manipulaci | | 8508 S-1 | 8808 S-1 | | | |
| | Adaptér, pro strojní manipulaci | | 2304 N 2238-1 8508 S-3 4 | | | | |
| | Adaptér, pro strojní manipulaci | | | | 2311 | | |
| | Adaptér, pro strojní manipulaci | | | | | 1003 S-1 | |



Ruční nářadí

Program nástrčných klíčů



HAZET SMART CASE

 **DESIGNED & PRODUCED
IN GERMANY**



**GERMAN
INNO
VATION
AWARD '21
WINNER**

BE SMART. IN ANY CASE



www.hazet.de/smartcase

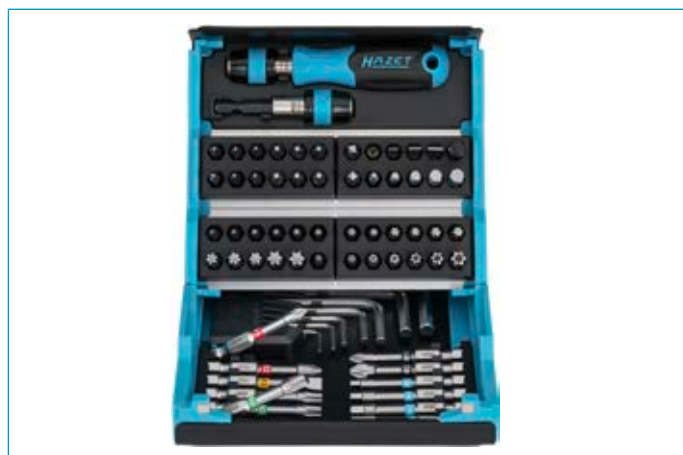



Ruční nářadí

Program nástrčných klíčů

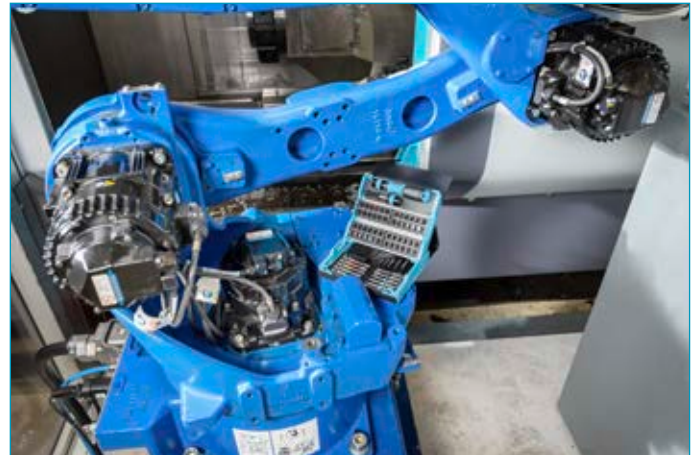
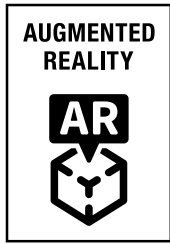



HAZET SMART RAIL



SmartRails jsou k dostání pro uchycení
5 1/2" nástrčných hlavic



...nebo 8 1/2" nástrčných hlavic



...nebo 7 1/4" nástrčných hlavic





Ruční nářadí

Program nástrčných klíčů



HAZET SMART HOLDER

Landingpage
SmarHolder



reddot winner 2023



863 MB

Mini jemnozubá přepínací ráčna, celokovové provedení, se 60 zuby a 6° úhlem ovládní pro práce ve zúženém prostoru



810 BMK

Držák bitů (délka 80 mm) s magnetem k bezpečnější fixaci bitů

SmartHolder se 16 bity, krátkými



SmartHolder s 8 bity, dlouhými



Zásobník bitů s funkcí nastavení. Uvolnění stisknutím po straně umístěného tlačítka



Lišty s bity se vzájemně od sebe odtláčují – kdykoli je možné snadné vyjmutí všech bitů



Garáž pro nástroje s držákem bitů a mini jemnozubou přepínací ráčnou, celokovové provedení. Nastavitelné jednoduchým táhnutím jednoho z obou nástrojů



V uzavřeném stavu jsou všechny díly vždy bezpečně aretovány – nemohou vypadnout! Vyjmutí: nástrčnou hlavicí otočit a vytáhnout nahoru



853 Sada nástrčných klíčů

Made in Germany

- Plastový box 165-S (1/9)
- Safety-Insert-System, 2komponentní vložka z měkké pěny.
- Vložka vhodná také pro HAZET-Assistent



| | | | |
|-----|--|--|--|
| 1/9 | | | |
|-----|--|--|--|



850 • • 1/4
5.5 • 6 • 7 • 8 • 9
10 • 11 • 12 • 13 • 14

863 HP • 1/4

866 U • 1/4

867-2 • 1/4 • 1/4

867-4 • 1/4 • 1/4

2204 N • • 1/4
3 • 4 • 5 • 6 • 7

2208 N • • 1/4
0.6x4.5 • 1.2x6.5 • 1.2x8

2215 N • • 1/4
PH1 • PH2 • PH3

2216 N • • 1/4
PZ1 • PZ2 • PZ3

2223 N • • 1/4
T10H • T15H • T20H
T25H • T27H • T30H
T40H

2250-1 • • 1/4

| HAZET No. | d x š x v mm | | EAN-No. 4000896+ |
|-----------|--------------|----|------------------|
| 853-1 | 185x153x52 | 36 | 154654 |

854 Sada nástrčných klíčů

Made in Germany

- Nástrčné nástavce šroubováku s vrstvou CVD-TIN
- Plastový box 165-S (1/9)
- Safety-Insert-System, 2komponentní vložka z měkké pěny.
- Vložka vhodná také pro HAZET-Assistent



| | | | |
|-----|--|--|--|
| 1/9 | | | |
|-----|--|--|--|

850 • • 1/4
4 • 5 • 5.5 • 6
7 • 8 • 9 • 10
11 • 12 • 13 • 14

8501 • • 1/4
3 • 4 • 5 • 6 • 8

8503 • • 1/4
0.6x3.5 • 1x5.5 • 1.2x8

8506 • • 1/4
PH1 • PH2

8507 • • 1/4
PZ1 • PZ2

863 HP • 1/4

865 • 1/4

866 U • 1/4

867-2 • 1/4 • 1/4

868 • 1/4 • 1/4

869 • 1/4 • 1/4

| HAZET No. | d x š x v mm | | EAN-No. 4000896+ |
|-----------|--------------|----|------------------|
| 854 | 185x153x52 | 30 | 038336 |

854 Sada nástrčných klíčů

Made in Germany

- Nástrčné nástavce šroubováku s vrstvou CVD-TIN
- Plastový box 165-S (1/9)
- Safety-Insert-System, 2komponentní vložka z měkké pěny.
- Vložka vhodná také pro HAZET-Assistent



| | | | |
|-----|--|--|--|
| 1/9 | | | |
|-----|--|--|--|

850 • • 1/4
4 • 5 • 6 • 7 • 8 • 9
10 • 11 • 12 • 13 • 14

8501 • • 1/4
3 • 4 • 5 • 6 • 8

8503 • • 1/4
0.6x3.5 • 0.8x4
1x5.5 • 1.2x8

8506 • • 1/4
PH1 • PH2 • PH3 • PH4

8507 • • 1/4
PZ1 • PZ2 • PZ3

863 HP • 1/4

865 • 1/4

866 U • 1/4

867-2 • 1/4 • 1/4

868 • 1/4 • 1/4

869 • 1/4 • 1/4

| HAZET No. | d x š x v mm | | EAN-No. 4000896+ |
|-----------|--------------|----|------------------|
| 854-1 | 185x153x52 | 33 | 038343 |

854T Sada nástrčných klíčů

Made in Germany

- Nástrčné nástavce šroubováku s vrstvou CVD-TIN
- Plastový box 165-S (1/9)
- Safety-Insert-System, 2komponentní vložka z měkké pěny.
- Vložka vhodná také pro HAZET-Assistent



| | | | |
|-----|--|--|--|
| 1/9 | | | |
|-----|--|--|--|

850 • • 1/4
5 • 5.5 • 6 • 7
8 • 9 • 10 • 11
12 • 13 • 14

850E • • 1/4
E5 • E6 • E7 • E8 • E10

8501 • • 1/4
3 • 4 • 5 • 6

8502 • • 1/4
T10 • T15 • T20
T25 • T30

8503 • • 1/4
1x5.5

8506 • • 1/4
PH2

863 HP • 1/4

866 U • 1/4

867-2 • 1/4 • 1/4

868 • 1/4 • 1/4

869 • 1/4 • 1/4

871-4 • 1/4 • 1/4

| HAZET No. | d x š x v mm | | EAN-No. 4000896+ |
|-----------|--------------|----|------------------|
| 854T | 185x153x52 | 33 | 109579 |



Ruční nářadí

6.3 1/4" Program nástrčných klíčů



855 Sada nástrčných klíčů

Made in Germany

- Nástrčné hlavice v dlouhém a krátkém provedení
- Nástrčné nástavce šroubováku s vrstvou CVD-TIN
- Plastový box 165-L (1/3)
- Safety-Insert-System, 2komponentní vložka z měkké pěny.
- Vložka vhodná také pro HAZET-Assistent



| | | | |
|-----|--|--|--|
| 1/3 | | | |
|-----|--|--|--|

850 • 6.3 1/4
4 • 4.5 • 5 • 6
7 • 8 • 9 • 10
11 • 12 • 13

850 LG • 6.3 1/4
5 • 6 • 7 • 8 • 9
10 • 11 • 12 • 13

850 E • 6.3 1/4
E5 • E6 • E7 • E8 • E10

8501 • 6.3 1/4
3 • 4 • 5

8502 • 6.3 1/4
T10 • T15 • T20
T25 • T30

8503 • 6.3 1/4
1x5.5

8506 • 6.3 1/4
PH2

863 HP • 6.3 1/4

866 U • 6.3 1/4

867-2 • 6.3 1/4 • 6.3 1/4

867-4 • 6.3 1/4 • 6.3 1/4

869 • 6.3 1/4 • 6.3 1/4

| HAZET No. | d x š x v mm | | EAN-No. 4000896+ |
|-----------|--------------|----|------------------|
| 855-1 | 355x235x65 | 40 | 115983 |

2200 Sada nástrčných klíčů

- Plastový box 165-S (1/9)
- Safety-Insert-System, 2komponentní vložka z měkké pěny.
- Vložka vhodná také pro HAZET-Assistent



| | | | |
|-----|--|--|--|
| 1/9 | | | |
|-----|--|--|--|

850 • 6.3 1/4
5 • 5.5 • 6 • 7
8 • 9 • 10 • 11
12 • 13 • 14

2204 N • 6.3 1/4
2 • 2.5 • 3 • 4 • 5 • 6 • 8

2208 N • 6.3 1/4
0.5x4 • 0.6x4.5
1.2x6.5 • 0.8x5.5

2215 N • 6.3 1/4
PH1 • PH2

2216 N • 6.3 1/4
PZ1 • PZ2

2223 N • 6.3 1/4
T10H • T15H • T20H
T25H • T30H • T40H

2238-1 • 6.3 1/4 • 6.3 1/4

2239-3 • 6.3 1/4 • 6.3 1/4

863 HPB • 6.3 1/4

2304 N • 6.3 1/4 • 6.3 1/4

| HAZET No. | d x š x v mm | | EAN-No. 4000896+ |
|-----------|--------------|----|------------------|
| 2200/36 | 185x153x52 | 36 | 063734 |

2200 Sada nástrčných klíčů SmartCase

HAZET SmartCase – be smart – In any case

- Vyvinuto a vyrobeno „Made in Germany“
- Inovativní koncepce kompaktní, zaklapovací sady nářadí
- Lehce omyvatelný materiál a povrch příjemný na dotek
- Spojuje výhody tenkého a lehkého měkkého dotykového povrchu (černý) s robustností tvrdých kufrů na nářadí
- Robustní svěrný držák s dlouhou životností - kolem se nepovaluje žádné nářadí
- Magnetický uzávěr – rychlé otevírání a nepodléhá opotřebení
- Stabilní, dobře přístupné umístění nářadí
- Maximální počet nářadí na velmi malém prostoru pro dokonalou přehlednost
- Optimální přehlednost a snadné odebrání nářadí – volitelně lze odklopit naplocho nebo – postavit podobně jako pouzdro tabletu
- 21 bitů dlouhých 25 mm · 12 bitů dlouhých 50 mm



863 HPB • 6.3 1/4

850 • 6.3 1/4
4 • 5 • 5.5 • 6
7 • 8 • 9 • 10
11 • 12 • 13 • 14

867-4 • 6.3 1/4 • 6.3 1/4

2304 N • 6.3 1/4 • 6.3 1/4

2208 N • 6.3 1/4
0.5x4 • 0.6x4.5 • 1.2x6.5

2208 NSLG • 6.3 1/4
0.8x5.5

2215 N • 6.3 1/4
PH1 • PH2 • PH3

2215 NSLG • 6.3 1/4
PH1 • PH2

2216 N • 6.3 1/4
PZ1 • PZ2 • PZ3

2216 NSLG • 6.3 1/4
PZ1 • PZ2

2204 N • 6.3 1/4
2 • 3 • 4 • 5 • 6

2204 NSLG • 6.3 1/4
3 • 4 • 5 • 6

2223 N • 6.3 1/4
T10 • T15 • T20 • T25
T27 • T30 • T40

2223 NSLG • 6.3 1/4
T20 • T25 • T30



| HAZET No. | d x š x v mm | | EAN-No. 4000896+ |
|-----------|--------------|----|------------------|
| 2200 SC-2 | 130x118x50 | 50 | 239603 |



2200 Sada nástrčných klíčů SmartCase

HAZET SmartCase – be smart – In any case
 • Vyvinuto a vyrobeno „Made in Germany“



- Inovativní koncepce kompaktní, zaklapovací sady nářadí
- Lehce omyvatelný materiál a povrch příjemný na dotek
- Spojuje výhody tenkého a lehkého měkkého dotykového povrchu (černý) s robustností tvrdých kufrů na nářadí
- Robustní svěrný držák s dlouhou životností - kolem se nepovaluje žádné nářadí
- Magnetický uzávěr – rychlé otevírání a nepodléhá opotřebení
- Stabilní, dobře přístupné umístění nářadí
- Maximální počet nářadí na velmi malém prostoru pro dokonalou přehlednost
- Optimální přehlednost a snadné odebrání nářadí – volitelně lze odklopit naplocho nebo – postavit podobně jako pouzdro tabletu
- 15 bitů dlouhých 25 mm · 12 bitů dlouhých 50 mm · 12 bitů extra dlouhých 89 mm

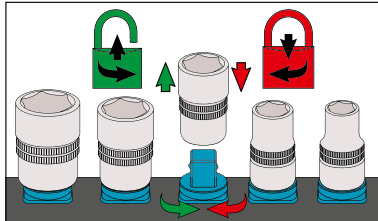

810BHK • 6.3 1/4"

2208 N • 6.3 1/4" • 6.3 1/4" E
0.4x1.5

2216 NSLG • 6.3 1/4" • 6.3 1/4" E
PZ2

850 • 6.3 1/4" • 6.3 1/4" E
5.5 • 6 • 7 • 8
10 • 11 • 12 • 13

2208 NELG • 6.3 1/4" • 6.3 1/4" E
0.8x5.5

2223 N • 6.3 1/4" • 6.3 1/4" E
T10 • T15 • T20
T25 • T30 • T40

863HPB • 6.3 1/4"

2208 NSLG • 6.3 1/4" • 6.3 1/4" E
0.8x5.5

2223 NELG • 6.3 1/4" • 6.3 1/4" E
T20 • T25 • T30

2100 • 6.3 1/4" E
1.5 • 2 • 2.5 • 3 • 4 • 5 • 6

2215 N • 6.3 1/4" • 6.3 1/4" E
PH1 • PH2 • PH3

2223 NSLG • 6.3 1/4" • 6.3 1/4" E
T20 • T25 • T30

2204 N • 6.3 1/4" • 6.3 1/4" E
4 • 5 • 6

2215 NELG • 6.3 1/4" • 6.3 1/4" E
PH1 • PH2

2223 NSLG • 6.3 1/4" • 6.3 1/4" E
T20 • T25 • T30

2204 NELG • 6.3 1/4" • 6.3 1/4" E
3 • 4 • 5 • 6

2215 NSLG • 6.3 1/4" • 6.3 1/4" E
PH2

2239-1 • 6.3 1/4" • 6.3 1/4" E

2204 NSLG • 6.3 1/4" • 6.3 1/4" E
3 • 4

2216 N • 6.3 1/4" • 6.3 1/4" E
PZ1 • PZ2

2239 N-6 • 6.3 1/4" • 6.3 1/4" E

2216 NELG • 6.3 1/4" • 6.3 1/4" E
PZ1 • PZ2

2304 N • 6.3 1/4" • 6.3 1/4" E

| HAZET No. | d x š x v mm | Icon | EAN-No. 4000896+ |
|------------|--------------|------|------------------|
| 2200 SC-32 | 210x118x50 | 38 | 244546 |

856 Sada nástrčných klíčů

Made in Germany



- Ergonomický design
- Komfortní manipulace s nářadím, které je vždy po ruce
- Plastový box (52x98x180 mm)



850 • 6.3 1/4" • 6.3 1/4" E
5.5 • 6 • 7 • 8 • 9
10 • 11 • 12
• 13 • 14

867-2 • 6.3 1/4" • 6.3 1/4" E
867-4 • 6.3 1/4" • 6.3 1/4" E

2208 N • 6.3 1/4" • 6.3 1/4" E
0.6x4.5 • 1.2x6.5
1.2x8

2223 N • 6.3 1/4" • 6.3 1/4" E
T10H • T15H
T20H • T25H
T27H • T30H
T40H

863P • 6.3 1/4"

869 • 6.3 1/4" • 6.3 1/4" E

2215 N • 6.3 1/4" • 6.3 1/4" E
PH1 • PH2 • PH3

2250-1 • 6.3 1/4" • 6.3 1/4" E

866U • 6.3 1/4"

2204 N • 6.3 1/4" • 6.3 1/4" E
3 • 4 • 5 • 6 • 7

2216 N • 6.3 1/4" • 6.3 1/4" E
PZ1 • PZ2 • PZ3

2304 N • 6.3 1/4" • 6.3 1/4" E

| HAZET No. | d x š x v mm | Icon | EAN-No. 4000896+ |
|-----------|--------------|------|------------------|
| 856-1 | 180x98x52 | 38 | 164813 |

856 Sada nástrčných klíčů

Made in Germany



- Ergonomický design
- Komfortní manipulace s nářadím, které je vždy po ruce
- Plastový box (52x98x180 mm)



850 • 6.3 1/4" • 6.3 1/4" E
5.5 • 6 • 7 • 8 • 9
10 • 11 • 12
• 13 • 14

867-2 • 6.3 1/4" • 6.3 1/4" E
867-4 • 6.3 1/4" • 6.3 1/4" E

2208 N • 6.3 1/4" • 6.3 1/4" E
0.6x4.5 • 1.2x6.5
1.2x8

2223 N • 6.3 1/4" • 6.3 1/4" E
T10H • T15H
T20H • T25H
T27H • T30H
T40H

863HP • 6.3 1/4"

869 • 6.3 1/4" • 6.3 1/4" E

2215 N • 6.3 1/4" • 6.3 1/4" E
PH1 • PH2 • PH3

2250-1 • 6.3 1/4" • 6.3 1/4" E

866U • 6.3 1/4"

2204 N • 6.3 1/4" • 6.3 1/4" E
3 • 4 • 5 • 6 • 7

2216 N • 6.3 1/4" • 6.3 1/4" E
PZ1 • PZ2 • PZ3

2304 N • 6.3 1/4" • 6.3 1/4" E

| HAZET No. | d x š x v mm | Icon | EAN-No. 4000896+ |
|-----------|--------------|------|------------------|
| 856-1 HP | 180x98x52 | 38 | 233380 |



Ruční nářadí

6.3 1/4" Program nástrčných klíčů



850 HL Svorkovnice

- Jednoduchá montáž: 2 otvory např. pro upevnění na zeď
- Velikost svorek přizpůsobená velikosti pohonu
- Osazení nástrčnými hlavicemi 850
- Prázdné, s 16 přídržnými svorkami

6.3 1/4"



| HAZET No. | l mm | EAN-No. 4000896+ |
|-----------|------|------------------|
| 850 HL | 430 | 037575 |

850 SR SmartRail · Flexibilní plastová nástrčná lišta

Made in Germany

6.3 1/4"

- Magnetická spodní strana zaručuje perfektní přichycení na všechny magnetické plochy s obsahem železa, např. na dílenský vozík, stěny na nástroje, stroje, zvedací plošiny a v kovových zásuvkách

- HAZET SmartRail – Vyvinuto a vyrobeno „Made in Germany“
- Snadno se čistí
- Dlouhodobé, robustní blokování proti přetočení pro pevné usazení a okamžitý přístup
- Bezpečněji zafixované v aretovaném stavu: k vyjmutí otočit nástrčnou hlavicí doleva
- Robustní kovové oko k zavěšení, např. na hák
- S 1/4" čtyřhran. uchyceními
- Prázdné, s 7x 1/4" čtyřhran. uchyceními

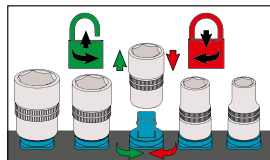

| HAZET No. | d x š x v mm | EAN-No. 4000896+ |
|-----------|---------------|------------------|
| 850 SR-7 | 245x37.4x29.2 | 249626 |

863 1/4" Přepínací ráčna · jemně ozubená

Made in Germany

6.3 1/4"

- Extrémně větší výkon než u ráčen se srovnatelnými rozměry

- Aretační funkce přepínací páčky nabízí ochranu proti nechtěnému přepnutí
- Prodloužení životnosti použitím nejmodernějších maziv v ráčnovém mechanismu
- Úzké výrobní tolerance zaručují ochranu před vnikající nečistotou
- Interní standardy kvality HAZET zaručují zatížitelnost daleko nad normou
- Hodnotný, snadno čistitelný povrch, odolný vůči korozi
- Integrovaná možnost zavěšení v rukojeti
- VPA ověřený, statický utahovací moment dle DIN 3122: 120 Nm (DIN: 62 Nm)
- Počet zubů: 90 (Úhel ovládání 4°)
- S kuličkovou pojistkou
- 2komponentní rukojeť HAZET
- Povrch: chromováno
- DIN 3122, ISO 3315



YouTube Clip



YouTube Clip



863 1/4" Přepínací ráčna · jemně ozubená

6.3 1/4"



| HAZET No. | l mm | EAN-No. 4000896+ |
|-----------|------|------------------|
| 863 HP | 116 | 226917 |

863 1/4" Přepínací ráčna

Made in Germany

6.3 1/4"

- Počet zubů: 20 (Úhel ovládání 18°)
- S kuličkovou pojistkou
- 2komponentní rukojeť HAZET
- Povrch: chromováno, leštěná hlava
- DIN 3122, ISO 3315



| HAZET No. | l mm | EAN-No. 4000896+ |
|-----------|------|------------------|
| 863 P | 115 | 038558 |

863 1/4" Přepínací ráčna · jemně ozubená

Made in Germany

6.3 1/4"

- Extrémně větší výkon než u ráčen se srovnatelnými rozměry

- Aretační funkce přepínací páčky nabízí ochranu proti nechtěnému přepnutí
- Prodloužení životnosti použitím nejmodernějších maziv v ráčnovém mechanismu
- Úzké výrobní tolerance zaručují ochranu před vnikající nečistotou
- Interní standardy kvality HAZET zaručují zatížitelnost daleko nad normou
- Hodnotný, snadno čistitelný povrch, odolný vůči korozi
- Integrovaná možnost zavěšení v rukojeti
- VPA ověřený, statický utahovací moment dle DIN 3122: 100 Nm (DIN: 62 Nm)
- Rychle uvolnitelné bezpečnostní zajištění
- Aretace nástrčných hlavic – zabezpečení proti uvolnění
- Rychlé uvolnění nástrčeného nářadí jen stisknutím uvolňovacího tlačítka jednou rukou
- Počet zubů: 90 (Úhel ovládání 4°)
- S kuličkovou pojistkou
- 2komponentní rukojeť HAZET
- Povrch: chromováno
- DIN 3122, ISO 3315



YouTube Clip



| HAZET No. | l mm | EAN-No. 4000896+ |
|-----------|------|------------------|
| 863 HPS | 116 | 237234 |



863-Bit 1/4" Přepínací ráčna pro bity · jemně ozubená

Made in Germany



• Extrémně větší výkon než u ráčen se srovnatelnými rozměry

- Aretační funkce přepínací páčky nabízí ochranu proti nechtěnému přepnutí
- Prodloužení životnosti použitím nejmodernějších maziv v ráčnovém mechanismu
- Úzké výrobní tolerance zaručují ochranu před vnikající nečistotou
- Interní standardy kvality HAZET zaručují zatížitelnost daleko nad normou
- Chromovaný povrch: Hodnotný, snadno čistitelný, odolný vůči korozi
- Integrovaná možnost zavěšení v rukojeti
- VPA ověřený, statický utahovací moment podle DIN 3122: 120 Nm (DIN: 62 Nm)
- Počet zubů: 90 (Úhel ovládání 4°)
- S pružinovou pojistkou pro bezpečné držení bitů
- 2komponentní rukojeť HAZET
- Povrch: chromováno

HiPer
HIGH PERFORMANCE
THE ORIGINAL
MADE IN GERMANY

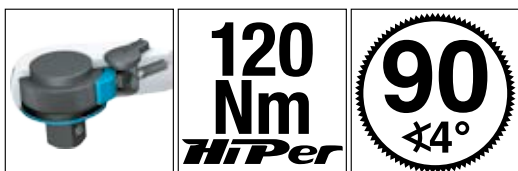

| HAZET No. | l mm | EAN-No. 4000896+ |
|-----------|------|------------------|
| 863 HPB | 116 | 235346 |

863-Bit 1/4" Přepínací ráčna · celokovová · na bity

Made in Germany



• 90 mm, krátké provedení

- Počet zubů: 60 (Úhel ovládání 6°)
- S pružinovou pojistkou pro bezpečné držení bitů
- Povrch: chromováno



| HAZET No. | l mm | EAN-No. 4000896+ |
|-----------|------|------------------|
| 863 MB | 90 | 212187 |



Opotřebení? – Žádný problém!

- Nářadí HAZET je vyrobeno v nejvyšší kvalitě. Při dlouhém, intenzivním namáhání dochází i u vysoce kvalitních nástrojů k určitému opotřebení.
- Proto nabízíme pro mnoho našich nástrojů náhradní díly a sady náhradních dílů.

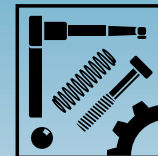

Nezapomeňte na náš obchod s náhradními díly
www.hazet.de/ersatzteil-shop

Úspora nákladů – udržitelnost – šetří zdroje!
Abyste se mohli ze svého nářadí HAZET dlouho těšit

863 Sada náhradních dílů

Made in Germany



| HAZET No. | EAN-No. 4000896+ |
|--|-------------------|
| <ul style="list-style-type: none"> • Sada náhradních dílů ovládací páky obsah sady: ovládací páka · fixační prvek · šrouby · kulička · tlačná pružina Pro přepínací ráčny HAZET 863K · 863 · 863G · 863P · 863PC · 863Q · 863S · 863ST · 863BGL · 863BKC · 863BK · 863MC · 863Mbit · 2264 | 863 P/6 144600 |
| <ul style="list-style-type: none"> • Sada náhradních dílů kolečka ráčny 6,3 = 1/4" ■, obsah sady: kolečko ráčny · fixační prvek · ovládací páka · šrouby · kulička · tlačná pružina Pro přepínací ráčnu HAZET 863G · 863P · 863PC · 863ST · 863K · 863MC | 863 P/7N 038596 |
| <ul style="list-style-type: none"> • Sada náhradních dílů kolečka ráčny s bezpečnostním blokováním 6,3 = 1/4" ■, obsah sady: kolečko ráčny s bezpečnostním blokováním · fixační prvek · ovládací páka · šrouby · kulička · tlačná pružina Pro přepínací ráčnu HAZET 863Q · 863S a k přestavení přepínací ráčny HAZET 863P · 863PC · 863G · 863ST · 863K · 863MC | 863 S/7 048472 |
| <ul style="list-style-type: none"> • Sada náhradních dílů kolečka ráčny 6,3 = 1/4" ■, obsah sady: fixační prvek · tlačná pružina · kulička · pružinové pouzdro · přepínací páka · krycí podložka · pojistný kroužek · ráčnové kolo · tuk · montážní nářadí Pro přepínací ráčnu 863HP | 863 HP/11 234875 |
| <ul style="list-style-type: none"> • Sada náhradních dílů kolečka ráčny s bezpečnostním blokováním 6,3 = 1/4" ■, obsah sady: montážní nářadí · krycí deska · kolečko ráčny s bezpečnostním blokováním · pojistný kroužek · krycí podložka · přepínací páka · pružinové pouzdro · kulička · tlačná pružina · fixační prvek · tuk Pro přepínací ráčnu 863HP S a k přestavení přepínací ráčny HAZET 863HP (zredukování na maximálně 100 Nm špičkového zatížení) | 863 HPS/11 241262 |
| <ul style="list-style-type: none"> • Sada náhradních dílů kolečka bitové ráčny ○ 6,3 = 1/4" vnitřní šestihran, obsah sady: montážní nářadí · krycí deska · kolečko bitové ráčny · pojistný kroužek · krycí podložka · přepínací páka · pružinové pouzdro · kulička · tlačná pružina · fixační prvek · tuk Pro přepínací ráčnu 863HPB | 863 HPB/11 241279 |
| <ul style="list-style-type: none"> • Sada náhradních dílů kolečka ráčny ○ 6,3 = 1/4" obsah sady: kolečko ráčny · fixační prvek · ovládací páka · šrouby · kulička · tlačná pružina Pro přepínací ráčnu HAZET 863BGL · 863BKC · 863BK · 863MBit · 2264 | 2264/7 015917 |

866 U 1/4" Zástrčná rukojeť

Made in Germany



- S kuličkovou pojistkou
- 2komponentní rukojeť HAZET
- Povrch: matně chromováno
- DIN 3122, ISO 3315



| HAZET No. | l mm | EAN-No. 4000896+ |
|-----------|------|------------------|
| 866 U | 134 | 056453 |



Ruční nářadí

6.3 1/4" Program nástrčných klíčů



866 1/4" Nástrčná rukojeť s T-rukojetí

- S kuličkovou pojistkou
- 2komponentní rukojeť T
- Povrch: matně chromováno

6.3 1/4"

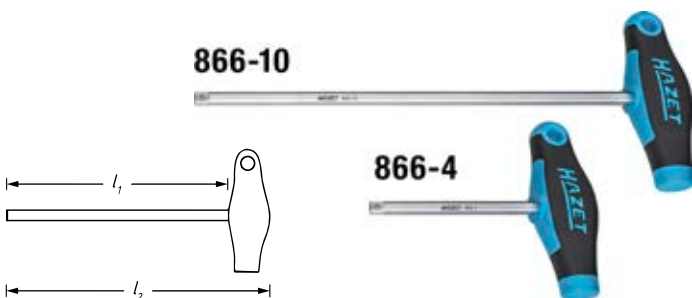

| HAZET No. | l ₁ mm | l ₂ mm | EAN-No. 4000896+ |
|-----------|-------------------|-------------------|------------------|
| 866-4 | 100 | 134 | 242979 |
| 866-10 | 262 | 295 | 241842 |

865 1/4" Příčná rukojeť

Made in Germany

- S kuličkovou pojistkou
- Povrch: chromováno, leštěno
- DIN 3122, ISO 3315

6.3 1/4"



| HAZET No. | l mm | EAN-No. 4000896+ |
|-----------|------|------------------|
| 865 | 115 | 038718 |

850 1/4" Nástrčná hlavice · šestihran

Made in Germany

- S rýhováním
- Povrch: chromováno, leštěno
- DIN 3124, ISO 2725-1

6.3 1/4"

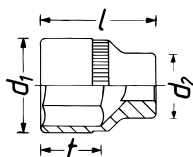

1) Mimo řady DIN

| HAZET No. | l mm | d ₁ mm | d ₂ mm | f mm | EAN-No. 4000896+ |
|---------------------|------|-------------------|-------------------|------|------------------|
| 850-3 ¹⁾ | 25 | 6,2 | 11 | 3,2 | 057221 |
| 850-4 | 25 | 6,8 | 11 | 3,7 | 036370 |
| 850-4.5 | 25 | 7,4 | 11 | 4,2 | 036387 |
| 850-5 | 25 | 8,1 | 11 | 4,1 | 036400 |
| 850-5.5 | 25 | 8,7 | 11 | 4,6 | 036417 |
| 850-6 | 25 | 9,3 | 11 | 5,1 | 036479 |
| 850-7 | 25 | 10,9 | 11,5 | 5,5 | 036516 |
| 850-8 | 25 | 12,1 | 12,5 | 6,5 | 036547 |
| 850-9 | 25 | 13,4 | 12,5 | 7,5 | 036585 |
| 850-10 | 25 | 14,6 | 12,5 | 7,3 | 036202 |
| 850-11 | 25 | 15,5 | 14 | 8,3 | 036240 |
| 850-12 | 25 | 17 | 15 | 9,3 | 036271 |
| 850-13 | 25 | 18 | 15 | 9,3 | 036301 |
| 850-14 | 25 | 19,5 | 16 | 10,8 | 036349 |

850 SmartRail · Flexibilní plastová nástrčná lišta

Made in Germany

6.3 1/4" E

- Magnetická spodní strana zaručuje perfektní přichycení na všechny magnetické plochy s obsahem železa, např. na dílenský vozík, stěny na nástroje, stroje, zvedací plošiny a v kovových zásuvkách

- HAZET SmartRail – Vyvinuto a vyrobeno „Made in Germany“
- Snadno se čistí
- Dlouhodobé, robustní blokování proti přetočení pro pevné usazení a okamžitý přístup
- Bezpečněji zafixované v aretovaném stavu: k vyjmutí otočit nástrčnou hlavici doleva
- Robustní kovové oko k zavěšení, např. na hák
- S 1/4" čtyřhran. uchyceními

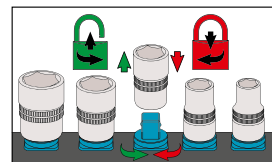

850 • 6.3 1/4"

5.5 • 6 • 7 • 8 • 10 • 11 • 13

| HAZET No. | l mm | 7 | EAN-No. 4000896+ |
|-----------|------|---|------------------|
| 850-SR/7 | 245 | 7 | 250776 |

850 A 1/4" Nástrčná hlavice · šestihran

Made in Germany

6.3 1/4"

- Americké rozměry
- S rýhováním
- Povrch: chromováno, leštěno

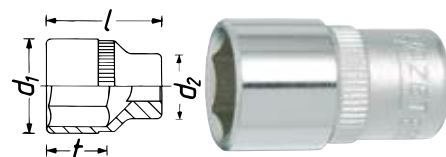

| HAZET No. | l mm | d ₁ mm | d ₂ mm | f mm | EAN-No. 4000896+ |
|-------------|------|-------------------|-------------------|------|------------------|
| 850 A-3/16 | 25 | 8 | 11 | 4,2 | 037490 |
| 850 A-7/32 | 25 | 8,5 | 11 | 4,6 | 037537 |
| 850 A-1/4 | 25 | 9,5 | 11 | 5,1 | 037476 |
| 850 A-9/32 | 25 | 10,5 | 11,5 | 5,6 | 037551 |
| 850 A-5/16 | 25 | 11,5 | 12,5 | 6,3 | 037513 |
| 850 A-11/32 | 25 | 13 | 11,5 | 7,3 | 037483 |
| 850 A-3/8 | 25 | 14 | 12,5 | 7,3 | 037506 |
| 850 A-7/16 | 25 | 15,5 | 14 | 8,3 | 037520 |
| 850 A-1/2 | 25 | 18 | 15 | 9,3 | 037469 |
| 850 A-9/16 | 25 | 19,5 | 16 | 10,8 | 037544 |

850 A SmartRail · Flexibilní plastová nástrčná lišta

Made in Germany

6.3 1/4" E

- Magnetická spodní strana zaručuje perfektní přichycení na všechny magnetické plochy s obsahem železa, např. na dílenský vozík, stěny na nástroje, stroje, zvedací plošiny a v kovových zásuvkách

- HAZET SmartRail – Vyvinuto a vyrobeno „Made in Germany“
- Snadno se čistí
- Dlouhodobé, robustní blokování proti přetočení pro pevné usazení a okamžitý přístup
- Bezpečněji zafixované v aretovaném stavu: k vyjmutí otočit nástrčnou hlavici doleva
- Robustní kovové oko k zavěšení, např. na hák
- S 1/4" čtyřhran. uchyceními

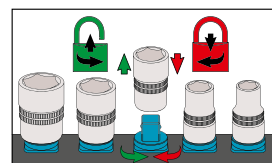

850 A • 6.3 1/4"

3/16 • 1/4 • 5/16 • 3/8 • 7/16 • 1/2 • 9/16

| HAZET No. | l mm | 7 | EAN-No. 4000896+ |
|------------|------|---|------------------|
| 850 A-SR/7 | 245 | 7 | 250752 |



850 LG 1/4" Nástrčná hlavice · šestihran

Made in Germany

- Dlouhé provedení
- S rýhováním
- Povrch: chromováno
- DIN 3124, ISO 2725-1

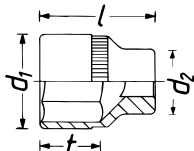
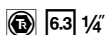

| HAZET No. | l mm | d ₁ mm | d ₂ mm | t mm | EAN-No. 4000896+ |
|-------------|------|-------------------|-------------------|------|------------------|
| 850 LG- 4 | 50 | 6,9 | 11 | 4 | 037643 |
| 850 LG- 5 | 50 | 8,2 | 11 | 4,2 | 037650 |
| 850 LG- 5.5 | 50 | 8,8 | 11 | 5 | 037667 |
| 850 LG- 6 | 50 | 9,4 | 11 | 5,5 | 037674 |
| 850 LG- 7 | 50 | 11 | 11 | 6 | 037681 |
| 850 LG- 8 | 50 | 12 | 12 | 8 | 037698 |
| 850 LG- 9 | 50 | 13 | 13 | 8 | 037704 |
| 850 LG-10 | 50 | 14,5 | 14,5 | 9,2 | 037599 |
| 850 LG-11 | 50 | 15,5 | 15,5 | 10,7 | 037605 |
| 850 LG-12 | 50 | 17 | 17 | 12,2 | 037612 |
| 850 LG-13 | 50 | 18 | 18 | 12,2 | 037629 |

850 LG SmartRail · Flexibilní plastová nástrčná lišta

Made in Germany

- Magnetická spodní strana zaručuje perfektní přichycení na všechny magnetické plochy s obsahem železa, např. na dílenský vozík, stěny na nástroje, stroje, zvedací plošiny a v kovových zásuvkách

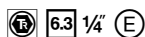

- HAZET SmartRail – Vyvinuto a vyrobeno „Made in Germany“
- Snadno se čistí
- Dlouhodobé, robustní blokování proti přetočení pro pevné usazení a okamžitý přístup
- Bezpečněji zafixované v aretovaném stavu: k vyjmutí otočit nástrčnou hlavici doleva
- Robustní kovové oko k zavěšení, např. na hák
- S 1/4" čtyřhran. uchyceními

HAZET SMART RAIL

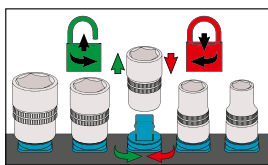

850 LG • 1/4
5.5 • 6 • 7 • 8 • 10 • 12 • 13



| HAZET No. | l mm | | EAN-No. 4000896+ |
|-------------|------|---|------------------|
| 850 LG-SR/7 | 245 | 7 | 250691 |

850 TZ 1/4" Nástrčná hlavice · dvojitý šestihran

Made in Germany

- Manipulace se šrouby na krytu rozvodového řetězu u např. VW 1,2i TSI motorů

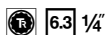

- Dlouhé provedení
- S rýhováním
- Povrch: chromováno
- DIN 3124, ISO 2725-1

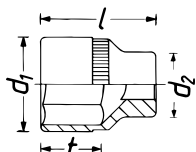

| HAZET No. | l mm | d ₁ mm | d ₂ mm | t mm | EAN-No. 4000896+ |
|-----------|------|-------------------|-------------------|------|------------------|
| 850 TZ-8 | 50 | 12,2 | 12,2 | 8 | 177646 |

850 E 1/4" Nástrčná hlavice · TORX®

Made in Germany

- S rýhováním
- Povrch: chromováno, leštěno

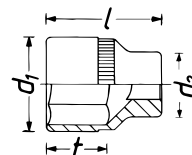
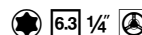

| HAZET No. | s | l mm | d ₁ mm | d ₂ mm | | EAN-No. 4000896+ |
|-----------|-----|------|-------------------|-------------------|-------|------------------|
| 850-E 4 | E4 | 25 | 5,6 | 11 | 3,86 | 036653 |
| 850-E 5 | E5 | 25 | 6,7 | 11 | 4,75 | 036684 |
| 850-E 6 | E6 | 25 | 8 | 11 | 5,74 | 036714 |
| 850-E 7 | E7 | 25 | 9,6 | 11 | 6,22 | 036745 |
| 850-E 8 | E8 | 25 | 10,5 | 11,5 | 7,52 | 036776 |
| 850-E10 | E10 | 25 | 13 | 12 | 9,42 | 036615 |
| 850-E11 | E11 | 25 | 14 | 12,5 | 10,08 | 036646 |
| 850-E12 | E12 | 25 | 14,9 | 12,5 | 11,17 | 188598 |

850 LG-GE 1/4" Nástrčná hlavice · TORX®

Made in Germany

- Nástrčná hlavice a prodloužení jsou pevně spojeny
- S kloubem – pro použití na těžko přístupných místech a pro obejití rušivých hran
- Povrch: chromováno, leštěno

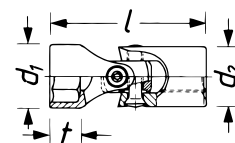

| HAZET No. | s | l mm | d ₁ mm | d ₂ mm | | EAN-No. 4000896+ |
|-------------|-----|------|-------------------|-------------------|------|------------------|
| 850 LG-GE10 | E10 | 150 | 12 | 13,5 | 9,42 | 223572 |

850 E SmartRail · Flexibilní plastová nástrčná lišta

Made in Germany

- Magnetická spodní strana zaručuje perfektní přichycení na všechny magnetické plochy s obsahem železa, např. na dílenský vozík, stěny na nástroje, stroje, zvedací plošiny a v kovových zásuvkách

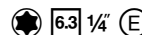

- HAZET SmartRail – Vyvinuto a vyrobeno „Made in Germany“
- Snadno se čistí
- Dlouhodobé, robustní blokování proti přetočení pro pevné usazení a okamžitý přístup
- Bezpečněji zafixované v aretovaném stavu: k vyjmutí otočit nástrčnou hlavici doleva
- Robustní kovové oko k zavěšení, např. na hák
- S 1/4" čtyřhran. uchyceními

HAZET SMART RAIL

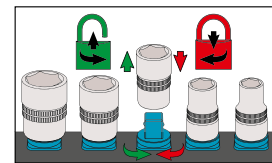

850 E • 1/4
E5 • E6 • E7 • E8 • E10 • E11 • E12

| HAZET No. | l mm | | EAN-No. 4000896+ |
|------------|------|---|------------------|
| 850 E-SR/7 | 245 | 7 | 250714 |



Povrchová úprava TiN

TiN

Proč povrchová úprava TiN (nitrid titanu)?

- Speciální metoda velmi tvrdé povrchové úpravy TiN dosahuje extrémně vysoké přilnavosti a otěruvzdornosti vrstvy
- Optimálně vhodné při dlouhodobém zatížení, např. sériovém šroubování v průmyslu a dílnách
- Větší ochrana proti opotřebení zajišťuje delší životnost
- Perfektní přesnost díky optimální tloušťce vrstvy
- Optimální ochrana proti korozi

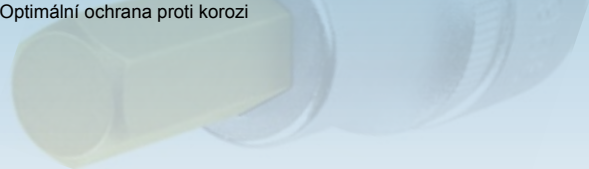

Nástrčné nástavce šroubováku povrstvené TiN

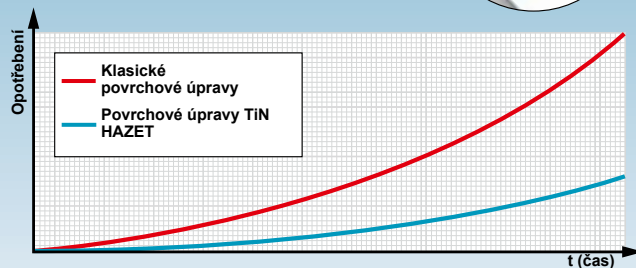
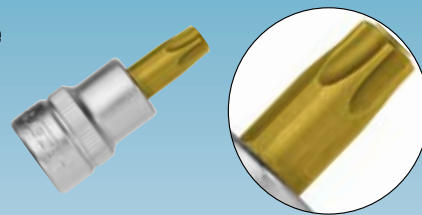

960 MGT Magnetická vložka · pro nástrčné hlavice

- Univerzálně použitelné v metrických nástrčných hlavicích šestihran a dvojitý šestihran s 10 až 19 mm
- Plastové vložky s integrovaným magnetem
- Vysoká přídržná síla
- Opakované použití
- 10-dílná sada, pro metrické nástrčné hlavice s 10 · 11 · 12 · 13 · 14 · 15 · 16 · 17 · 18 · 19 mm

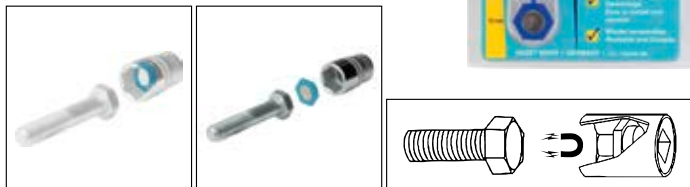

| HAZET No. | EAN-No. 4000896+ |
|-----------|------------------|
| 960 MGT | 097661 |

8501 1/4" Nástrčná hlavice

- **Made in Germany**
- Povrch: povrstvený TiN
- DIN 7422

TiN 6.3 1/4"

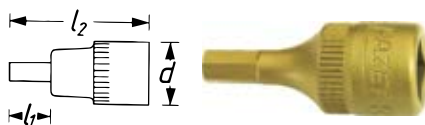

| HAZET No. | S mm | l ₁ mm | l ₂ mm | d mm | EAN-No. 4000896+ |
|-----------|------|-------------------|-------------------|------|------------------|
| 8501-2.5 | 2,5 | 6,5 | 28 | 12 | 036837 |
| 8501-3 | 3 | 6,5 | 28 | 12 | 036851 |
| 8501-4 | 4 | 6,5 | 28 | 12 | 036875 |
| 8501-5 | 5 | 6,5 | 28 | 12 | 036899 |
| 8501-6 | 6 | 6,5 | 28 | 12 | 036912 |
| 8501-7 | 7 | 6,5 | 28 | 12 | 210398 |
| 8501-8 | 8 | 6,5 | 28 | 12 | 036936 |

8501 KK 1/4" Nástrčná hlavice

Made in Germany

- Dlouhé provedení
- S kulovou hlavou



| HAZET No. | S mm | l ₁ mm | l ₂ mm | d mm | EAN-No. 4000896+ |
|-----------|------|-------------------|-------------------|------|------------------|
| 8501 KK-4 | 4 | 60 | 80 | 12 | 157839 |

8502 1/4" Nástrčná hlavice · TORX®

Made in Germany

- S rýhováním
- Povrch: povrstvený TiN

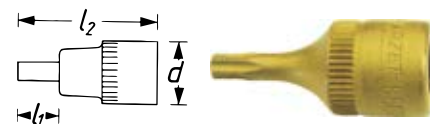

| HAZET No. | S | l ₁ mm | l ₂ mm | d mm | mm | EAN-No. 4000896+ |
|-----------|-----|-------------------|-------------------|------|------|------------------|
| 8502-T 8 | T8 | 3,5 | 28 | 12 | 2,31 | 037124 |
| 8502-T 9 | T9 | 3,5 | 28 | 12 | 2,50 | 037148 |
| 8502-T 10 | T10 | 3,8 | 28 | 12 | 2,74 | 036967 |
| 8502-T 15 | T15 | 4 | 28 | 12 | 3,27 | 036981 |
| 8502-T 20 | T20 | 4 | 28 | 12 | 3,86 | 037001 |
| 8502-T 25 | T25 | 4,5 | 28 | 12 | 4,43 | 037025 |
| 8502-T 27 | T27 | 4,5 | 28 | 12 | 4,99 | 037049 |
| 8502-T 30 | T30 | 5 | 28 | 12 | 5,52 | 037063 |
| 8502-T 40 | T40 | 2 | 28 | 12 | 6,65 | 037100 |





8500 SmartRail · Flexibilní plastová nástrčná lišta

Made in Germany



- Magnetická spodní strana zaručuje perfektní přichycení na všechny magnetické plochy s obsahem železa, např. na dílenský vozík, stěny na nástroje, stroje, zvedací plošiny a v kovových zásuvkách

- HAZET SmartRail – Vyvinuto a vyrobeno „Made in Germany“
- Snadno se čistí
- Dlouhodobé, robustní blokování proti přetočení pro pevné usazení a okamžitý přístup
- Bezpečněji zafixované v aretovaném stavu: k vyjmutí otočit nástrčnou hlavicí doleva
- Robustní kovové oko k zavěšení, např. na hák
- S 1/4" čtyřhran. uchyceními
- Povrch: povrstvený TIN

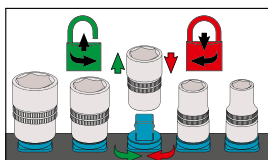

HAZET SMART RAIL

8501 · O · 1/4"
3 · 4 · 5 · 6

8502 · T · 1/4"
T20 · T25 · T30



| HAZET No. | l mm | | EAN-No. 4000896+ |
|-----------|------|---|------------------|
| 8500-SR/7 | 245 | 7 | 250738 |

8502 LGTH 1/4" Nástrčná hlavice · TORX®

Made in Germany

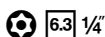

- S rýhováním

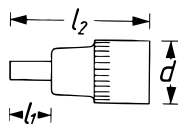

| HAZET No. | s | l1 mm | l2 mm | d mm | EAN-No. 4000896+ |
|--------------|------|-------|-------|------|------------------|
| 8502 LG-T30H | T30H | 194 | 213 | 12 | 246076 |

8503 1/4" Nástrčná hlavice

Made in Germany



- S rýhováním
- Povrch: povrstvený TIN
- Špička podle ISO 2380-1

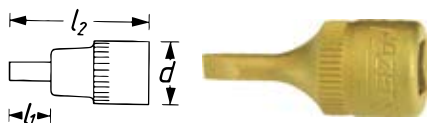

| HAZET No. | l1 mm | l2 mm | d mm | EAN-No. 4000896+ |
|----------------|-------|-------|------|------------------|
| 8503-0.6 x 3.5 | 16 | 28 | 12 | 037162 |
| 8503-0.8 x 4 | 16 | 28 | 12 | 037186 |
| 8503-1 x 5.5 | 16 | 28 | 12 | 037247 |
| 8503-1.2 x 8 | 16 | 28 | 12 | 037209 |
| 8503-1.6 x 10 | 16 | 28 | 12 | 037223 |

8506 1/4" Nástrčná hlavice

Made in Germany



- S rýhováním
- Povrch: povrstvený TIN
- Špička podle ISO 8764-1

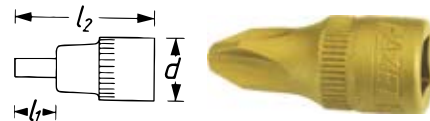

| HAZET No. | s | l1 mm | l2 mm | d mm | EAN-No. 4000896+ |
|-----------|-----|-------|-------|------|------------------|
| 8506-PH1 | PH1 | 16 | 28 | 12 | 037285 |
| 8506-PH2 | PH2 | 16 | 28 | 12 | 037308 |
| 8506-PH3 | PH3 | 16 | 28 | 12 | 037322 |
| 8506-PH4 | PH4 | 16 | 28 | 12 | 037346 |

8507 1/4" Nástrčná hlavice

Made in Germany



- S rýhováním
- Povrch: povrstvený TIN
- Špička podle ISO 8764-1

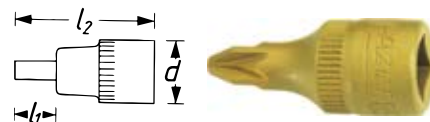

| HAZET No. | s | l1 mm | l2 mm | d mm | EAN-No. 4000896+ |
|-----------|-----|-------|-------|------|------------------|
| 8507-PZ1 | PZ1 | 16 | 28 | 12 | 037360 |
| 8507-PZ2 | PZ2 | 16 | 28 | 12 | 037377 |
| 8507-PZ3 | PZ3 | 16 | 28 | 12 | 037384 |

858 1/4" → 3/8" Adaptér

Made in Germany

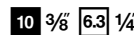

- S kuličkovou pojistkou
- Povrch: chromováno
- DIN 3123, ISO 3316



| HAZET No. | l mm | EAN-No. 4000896+ |
|-----------|------|------------------|
| 858-1 | 26,5 | 038480 |

2250 Adaptér

Made in Germany

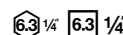

- Uchycení vnitřní 4hran a vnitřní 6hran
- S pružinovou pojistkou pro bezpečné držení bitů
- Povrch: chromováno



| HAZET No. | l mm | EAN-No. 4000896+ |
|-----------|------|------------------|
| 2250-1 | 23,5 | 015443 |



Ruční nářadí

6.3 1/4" Program nástrčných klíčů



869 1/4"→1/4" Univerzální kloub

Made in Germany

- S kloubem – pro použití na těžko přístupných místech a pro obejití rušivých hran
- S kuličkovou pojistkou
- Povrch: chromováno
- DIN 3123, ISO 3316

6.3 1/4" 6.3 1/4"



| HAZET No. | l mm | EAN-No. 4000896+ |
|-----------|------|------------------|
| 869 | 36,5 | 038824 |

867 1/4"→1/4" Prodloužení

Made in Germany

- S kuličkovou pojistkou
- Povrch: chromováno, leštěno
- DIN 3123, ISO 3316

6.3 1/4" 6.3 1/4"



| HAZET No. | l mm | EAN-No. 4000896+ |
|-----------|-------|------------------|
| 867-1 | 25 | 038732 |
| 867-2 | 55 | 038749 |
| 867-4 | 101,5 | 038770 |

868 1/4"→1/4" Prodloužení

Made in Germany

- S kuličkovou pojistkou
- Povrch: chromováno, leštěno
- DIN 3123, ISO 3316

6.3 1/4" 6.3 1/4"



¹⁾ Délka mimo řadu DIN/ISO

| HAZET No. | l mm | EAN-No. 4000896+ |
|----------------------|------|------------------|
| 868 | 147 | 038794 |
| 868-16 ¹⁾ | 402 | 076727 |

871 1/4"→1/4" Prodloužení · otočné

Made in Germany

- Kulovitý, kónický vnější čtyřhran úhel kyvu na každou stranu 8°

6.3 1/4" 6.3 1/4"

- Nasazením nástrčné hlavice až na doraz lze otočné prodloužení používat i jako pevné spojení
- S kuličkovou pojistkou
- Povrch: chromováno, leštěno

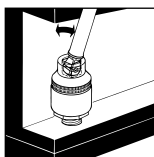

| HAZET No. | l mm | EAN-No. 4000896+ |
|-----------|-------|------------------|
| 871-1 | 25 | 038855 |
| 871-4 | 101,5 | 038879 |

870 1/4"→1/4" Prodloužení · pružné

Made in Germany

- Flexibilní hřídel umožňuje práci s poníženými hranami, jakož i jistou a rychlou práci i ve stísněném prostoru
- S kuličkovou pojistkou

6.3 1/4" 6.3 1/4"



| HAZET No. | l mm | EAN-No. 4000896+ |
|-----------|------|------------------|
| 870 | 150 | 038848 |

8508 S 1/4" Adaptér pro rázový, strojový utahovák

Made in Germany

- ● ISO 1173-A 5,5
- Uchycení nástrčných klíčů pro strojní šroubováky s □ nástrčným otvorem 6,3 = 1/4"
- Použití ve strojním utahováku např. pro AEG, Bosch, Metabo
- S kolíkovou pojistkou
- DIN 3121, ISO 1173 A5,5

6.3 1/4" 6.3 1/4"



| HAZET No. | l mm | EAN-No. 4000896+ |
|-----------|------|------------------|
| 8508 S-1 | 50 | 037391 |

8508 S 1/4"→1/4" Adaptér pro rázový, strojový utahovák

Made in Germany

- ● ISO 1173-E 6,3 (1/4")
- S kolíkovou pojistkou
- DIN 3121, ISO 1173 E6,3 (1/4")

6.3 1/4" 6.3 1/4"



| HAZET No. | l mm | EAN-No. 4000896+ |
|-----------|------|------------------|
| 8508 S-3 | 50 | 037414 |
| 8508 S-4 | 100 | 037421 |





10 3/8 Program nástrčných klíčů

880 Sada nástrčných klíčů

Made in Germany



- Plastový box 165-L (1/3)
- Safety-Insert-System, 2komponentní vložka z měkké pěny.
- Vložka vhodná také pro HAZET-Assistent



| | | | | |
|-----|--|--|--|--|
| 1/3 | | | | |
|-----|--|--|--|--|



880 • 10 3/8 • 10 3/8
10 • 11 • 12 • 13
14 • 15 • 16 • 17
18 • 19 • 21 • 22

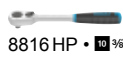

8816 HP • 10 3/8



8820 • 10 3/8 • 10 3/8

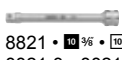

8821 • 10 3/8 • 10 3/8
8821-3 • 8821-6 • 8821-10

| HAZET No. | d x š x v mm | | EAN-No. 4000896+ |
|-----------|--------------|----|------------------|
| 880/17 | 355x235x65 | 17 | 168361 |

880 N Sada nástrčných klíčů

Made in Germany



- Plastový box 165-L (1/3)
- Safety-Insert-System, 2komponentní vložka z měkké pěny.
- Vložka vhodná také pro HAZET-Assistent



| | | | | |
|-----|--|--|--|--|
| 1/3 | | | | |
|-----|--|--|--|--|



880 • 10 3/8 • 10 3/8
8 • 10 • 11 • 12 • 13 • 14
15 • 17 • 19 • 21 • 22



8815 • 10 3/8

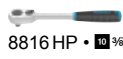

8816 HP • 10 3/8



8820 • 10 3/8 • 10 3/8



8821 • 10 3/8 • 10 3/8
8821-5 • 8821-10

| HAZET No. | d x š x v mm | | EAN-No. 4000896+ |
|-----------|--------------|----|------------------|
| 880 N-1 | 355x235x65 | 16 | 040926 |

880 Sada nástrčných klíčů

Made in Germany



- Plastový box 165-L (1/3)
- Safety-Insert-System, 2komponentní vložka z měkké pěny.
- Vložka vhodná také pro HAZET-Assistent



| | | | | |
|-----|--|--|--|--|
| 1/3 | | | | |
|-----|--|--|--|--|



880 • 10 3/8 • 10 3/8
6 • 7 • 8 • 9 • 10
11 • 12 • 13 • 14 • 15
16 • 17 • 18 • 19 • 20
21 • 22



8815 • 10 3/8

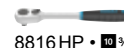

8816 HP • 10 3/8



8820 • 10 3/8 • 10 3/8

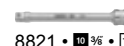

8821 • 10 3/8 • 10 3/8
8821-3 • 8821-6

| HAZET No. | d x š x v mm | | EAN-No. 4000896+ |
|-----------|--------------|----|------------------|
| 880-2 | 355x235x65 | 22 | 039036 |

882 Sada nástrčných klíčů

Made in Germany



- **Kombinovaná sada** □ 6,3 = 1/4" a 10 = 3/8" nástavce a bity ● 6,3 = 1/4"

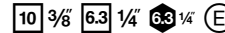

- Plastový box 165-L (1/3)
- Safety-Insert-System, 2komponentní vložka z měkké pěny.
- Vložka vhodná také pro HAZET-Assistent



| | | | | |
|-----|--|--|--|--|
| 1/3 | | | | |
|-----|--|--|--|--|



850 • 10 3/8 • 10 3/8
4 • 4.5 • 5 • 5.5
6 • 7 • 8 • 9
10 • 11 • 12 • 13



863 HP • 10 3/8



866 U • 10 3/8



867-4 • 10 3/8 • 10 3/8



869 • 10 3/8 • 10 3/8



880 • 10 3/8 • 10 3/8
10 • 11 • 12 • 13
14 • 15 • 16 • 17
18 • 19 • 21 • 22



2204 N • 10 3/8

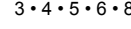

3 • 4 • 5 • 6 • 8

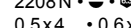

2208 N • 10 3/8



0.5x4 • 0.6x4.5
0.8x5.5 • 1x6



2215 N • 10 3/8
PH 1 • PH 2



2216 N • 10 3/8
PZ 1 • PZ 2



2250-1 • 10 3/8 • 10 3/8



2250-2 • 10 3/8 • 10 3/8



8816 HP • 10 3/8



8820 • 10 3/8 • 10 3/8



8821-6 • 10 3/8 • 10 3/8

| HAZET No. | d x š x v mm | | EAN-No. 4000896+ |
|-----------|--------------|----|------------------|
| 882 | 355x235x65 | 46 | 042289 |



Ruční nářadí

10 3/8 Program nástrčných klíčů



882 Sada nástrčných klíčů

Made in Germany

- Plastový box 165-L (1/3)
- Safety-Insert-System, 2komponentní vložka z měkké pěny.
- Vložka vhodná také pro HAZET-Assistent



| | | | |
|-----|--|--|--|
| 1/3 | | | |
|-----|--|--|--|



850 • • 6 • 7 • 8 • 9 • 10 • 13

850 E • • E6 • E7 • E8 • E10

863 HP • •

866 U • •

867-4 • • •

869 • • •

880 • • 11 • 12 • 13 • 14 • 15 • 16
17 • 18 • 19 • 21 • 22

880 E • • E11 • E12 • E14

8816 HP • •

8820 • • •

8821-6 • • •

2204 N • • • 4 • 5 • 6 • 8

2223 N • • • T10 • T15 • T20 • T25
T27 • T30 • T40

2224 • • • T45 • T50

2250-1 • • • 2250-3 • • •

| HAZET No. | d x š x v mm | | EAN-No. 4000896+ |
|-----------|--------------|----|------------------|
| 882-1 | 355x235x65 | 46 | 100361 |

885 N Sada nástrčných klíčů

Made in Germany

- Nástrčné nástavce šroubováku s vrstvou CVD-TIN
- Plastový box 165-L (1/3)
- Safety-Insert-System, 2komponentní vložka z měkké pěny.
- Vložka vhodná také pro HAZET-Assistent



| | | | |
|-----|--|--|--|
| 1/3 | | | |
|-----|--|--|--|



880 • • 6 • 7 • 8 • 9 • 10 • 11
12 • 13 • 14 • 15 • 16 • 17
18 • 19 • 21 • 22

8801 • • 4 • 5 • 6 • 8

8803 • • 1x5.5 • 1.2x8 • 1.6x10

8806 • • PH1 • PH2 • PH3

8815 • •

8816 HP • •

8820 • • •

8821 • • • 8821-3 • 8821-5 • 8821-10

| HAZET No. | d x š x v mm | | EAN-No. 4000896+ |
|-----------|--------------|----|------------------|
| 885 N | 355x235x65 | 32 | 042593 |

880 ZN Sada nástrčných klíčů

Made in Germany

- Nástrčné hlavice dvojité šestihran
- Plastový box 165-L (1/3)
- Safety-Insert-System, 2komponentní vložka z měkké pěny.
- Vložka vhodná také pro HAZET-Assistent



| | | | |
|-----|--|--|--|
| 1/3 | | | |
|-----|--|--|--|



880 • • 8

880 Z • • 10 • 11 • 12 • 13 • 14
15 • 17 • 19 • 21 • 22

8815 • •

8816 HP • •

8820 • • •

8821 • • • 8821-5 • 8821-10

| HAZET No. | d x š x v mm | | EAN-No. 4000896+ |
|-----------|--------------|----|------------------|
| 880 ZN-1 | 355x235x65 | 16 | 041992 |

888 ZN Sada nástrčných klíčů

Made in Germany

- Nástrčné hlavice dvojité šestihran
- Nástrčné nástavce šroubováku s vrstvou CVD-TIN
- Kovová schránka (modrá HAZET)
- 2komponentní měkká pěnová vložka



880 • • 6 • 7 • 8

880 Z • • 9 • 10 • 11 • 12 • 13
14 • 15 • 16 • 17 • 18
19 • 20 • 21 • 22

880 TZ • • 9 • 10 • 11 • 12 • 13
14 • 15 • 16 • 17 • 18
19 • 20 • 21 • 22

8801 • • 3 • 4 • 5 • 6 • 7
8 • 9 • 10 • 12

8803 • • 1x5.5 • 1.2x8 • 1.6x10

8806 • • PH2 • PH3 • PH4

8812 U • • 8814 • •

8815 • •

8816 HP • •

8820 • • •

8821 • • • 8821-3 • 8821-6
8821-8 • 8821-12

8830 • • •

8858-2 • • •

| HAZET No. | d x š x v mm | | EAN-No. 4000896+ |
|-----------|--------------|----|------------------|
| 888 ZN | 578x235x88 | 58 | 042654 |



880 LG Sada nástrčných klíčů

Made in Germany

- Jednoduchá montáž: 2 otvory, např. pro upevnění na zeď
- Velikost svorek přizpůsobená velikosti pohonu
- Povrch: chromováno, leštěno



| HAZET No. | l mm | | EAN-No. 4000896+ |
|---|------|----|------------------|
| • 10 nástrčných hlavíc šestihran, • Dlouhé provedení | | | |
| 880 LG • • 3/8" | | | |
| 10 • 11 • 12 • 13 • 14 • 15 • 16 • 17 • 18 • 19 | | | |
| 880 LG/10 H | 240 | 10 | 040865 |
| • 10 nástrčných hlavíc dvojité šestihran | | | |
| 880 TZ • • 3/8" | | | |
| 10 • 11 • 12 • 13 • 14 • 15 • 16 • 17 • 18 • 19 | | | |
| 880 TZ/10 H | 240 | 10 | 041831 |
| • 10 nástrčných kloubových hlavíc šestihran | | | |
| 880 G • • 3/8" | | | |
| 10 • 11 • 12 • 13 • 14 • 15 • 16 • 17 • 18 • 19 | | | |
| 880 G/10 H | 240 | 10 | 040612 |
| • 8 nástrčných hlavíc pro šrouby s vnitřním šestihranem | | | |
| 8801 • • 3/8" | | | |
| 3 • 4 • 5 • 6 • 7 • 8 • 9 • 10 | | | |
| 8801/8 H | 240 | 8 | 039463 |
| 8802 T • • 3/8" | | | |
| T 15 • T 20 • T 25 • T 27 • T 30 • T 40 • T 45 • T 50 | | | |
| 8802 T/8 H | 240 | 8 | 039784 |
| • Prázdné, s 16 přídržnými svorkami • Osazení nástrčnými hlavici 880 | | | |
| 880 • 3/8" | | | |
| 880 HL | 430 | - | 040650 |

8816 3/8" Přepínací ráčna

Made in Germany

- Počet zubů: 30 (Úhel ovládání 12°)
- S kuličkovou pojistkou
- 2komponentní rukojeť HAZET
- Povrch: chromováno, leštěno
- DIN 3122, ISO 3315



| HAZET No. | l mm | EAN-No. 4000896+ |
|---------------|------|------------------|
| 8816 P | 199 | 042203 |

8816 3/8" Přepínací ráčna · s kloubem

Made in Germany

- Ráčnová hlava otočná o >180°
- Krátké provedení
- Počet zubů: 30 (Úhel ovládání 12°)
- S kloubem – pro použití na těžko přístupných místech a pro obejítí rušivých hran
- S kuličkovou pojistkou
- 2komponentní rukojeť HAZET
- Povrch: chromováno, leštěno
- DIN 3122, ISO 3315



¹⁾ Délka mimo normu

| HAZET No. | l mm | EAN-No. 4000896+ |
|-----------------------------|------|------------------|
| 8816 GK¹⁾ | 218 | 042142 |

8816 3/8" Přepínací ráčna · s kloubem

Made in Germany

- Ráčnová hlava otočná o >180°
- Dlouhé provedení
- Počet zubů: 30 (Úhel ovládání 12°)
- S kloubem – pro použití na těžko přístupných místech a pro obejítí rušivých hran
- S kuličkovou pojistkou
- 2komponentní rukojeť HAZET
- Povrch: chromováno, leštěno
- DIN 3122, ISO 3315

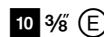

¹⁾ Délka mimo normu

| HAZET No. | l mm | EAN-No. 4000896+ |
|----------------------------|------|------------------|
| 8816 G¹⁾ | 276 | 042104 |



Ruční nářadí

10 3/8" Program nástrčných klíčů



8816 3/8" Přepínací ráčna · jemně ozubená

Made in Germany

• Extrémně větší výkon než u ráčen se srovnatelnými rozměry

10 3/8" E

- Aretační funkce páčky nabízí ochranu proti nechtěnému přepnutí
- Prodloužení životnosti použitím nejmodernějších maziv v ráčnovém mechanismu
- Úzké výrobní tolerance zaručují ochranu před vnikající nečistotou
- Interní standardy kvality HAZET zaručují zatížitelnost daleko nad normou
- Hodnotný, snadno čistitelný povrch, odolný vůči korozi
- Integrovaná možnost zavěšení v rukojeti
- VPA ověřeny, statický utahovací moment dle DIN 3122: 400 Nm (DIN 202 Nm)
- Počet zubů: 90 (Úhel ovládání 4°)
- S kuličkovou pojistkou
- 2komponentní rukojeť HAZET
- Povrch: chromováno
- DIN 3122, ISO 3315

HiPer
HIGH PERFORMANCE
THE ORIGINAL
MADE IN GERMANY



YouTube Clip

400 Nm
HiPer



90
4°

| HAZET No. | l mm | EAN-No. 4000896+ |
|-----------|------|------------------|
| 8816 HP | 200 | 235063 |

Made in Germany

• Extrémně větší výkon než u ráčen se srovnatelnými rozměry

10 3/8" E

- Aretační funkce přepínací páčky nabízí ochranu proti nechtěnému přepnutí
- Prodloužení životnosti použitím nejmodernějších maziv v ráčnovém mechanismu
- Úzké výrobní tolerance zaručují ochranu před vnikající nečistotou
- Interní standardy kvality HAZET zaručují zatížitelnost daleko nad normou
- Hodnotný, snadno čistitelný povrch, odolný vůči korozi
- Integrovaná možnost zavěšení v rukojeti
- VPA ověřeny, statický utahovací moment dle DIN 3122: 340 Nm (DIN 202 Nm)
- Rychle uvolnitelné bezpečnostní zajištění
- Aretace nástrčných hlavic – zabezpečení proti uvolnění
- Rychlé uvolnění nástrčeného nářadí jen stisknutím uvolňovacího tlačítka jednou rukou
- Počet zubů: 90 (Úhel ovládání 4°)
- S kuličkovou pojistkou
- 2komponentní rukojeť HAZET
- Povrch: chromováno
- DIN 3122, ISO 3315

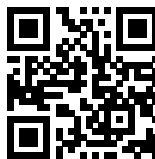

YouTube Clip

HiPer
HIGH PERFORMANCE
THE ORIGINAL
MADE IN GERMANY



340 Nm
HiPer



90
4°

| HAZET No. | l mm | EAN-No. 4000896+ |
|-----------|------|------------------|
| 8816 HPS | 200 | 237241 |

Opotřebení? – Žádný problém!

- Nářadí HAZET je vyrobeno v nejvyšší kvalitě. Při dlouhém, intenzivním namáhání dochází i u vysoce kvalitních nástrojů k určitému opotřebení.
- Proto nabízíme pro mnoho našich nástrojů náhradní díly a sady náhradních dílů.



Nezapomeňte na náš obchod s náhradními díly
www.hazet.de/ersatzteil-shop

Úspora nákladů – udržitelnost – šetří zdroje!
Abyste se mohli ze svého nářadí HAZET dlouho těšit

8816 Sada náhradních dílů

Made in Germany

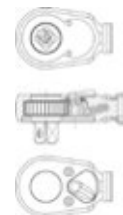

HAZET No.

EAN-No. 4000896+

• **Sada náhradních dílů kolečka ráčny 10 = 3/8" ■**, obsah sady: fixační prvek · tlačná pružina · kulička · pružinové pouzdro · přepínací páka · krycí podložka · pojistný kroužek · ráčnové kolo · tuk · montážní nářadí
Pro přepínací ráčnu 8816HP

8816HP/11 239221

• **Sada náhradních dílů kolečka ráčny s bezpečnostním blokováním 10 = 3/8" ■**, obsah sady: montážní nářadí · krycí deska · kolečko ráčny s bezpečnostním blokováním · pojistný kroužek · krycí podložka · přepínací páka · pružinové pouzdro · kulička · tlačná pružina · fixační prvek · tuk
Pro přepínací ráčnu 8816HPS a k přestavení přepínací ráčny HAZET 8816HP (zredukování na maximálně 340 Nm špičkového zatížení)

8816HPS/11 241248

• **Sada náhradních dílů ovládací páky** obsah sady: ovládací páka · šrouby · kulička · tlačná pružina · fixační prvek
Pro přepínací ráčnu HAZET 8816G · 8816GK · 8816P · 8816S · 8816ST
916K · 2264-1
Pro momentový klíč HAZET 5110-2CT · 5120-2CT · 5110-3CT · 5111-3CT · 5120-3CT
6110CT · 6110-1CT · 6111-1CT
6114-1CT · 6115-1CT
6402-1 · 6402-1S · 6408-1

8816P/6 144617

• **Sada náhradních dílů kolečka ráčny 10 = 3/8" ■**, obsah sady: kolečko kolečko ráčny · fixační prvek · ovládací páka · šrouby · kulička · tlačná pružina
Pro přepínací ráčnu HAZET 8816G · 8816GK · 8816P · 8816ST
Pro momentové klíče HAZET 5110-2CT · 5110-3CT · 5111-3CT
6110CT · 6110-1CT · 6111-1CT
6114-1CT · 6115-1CT · 6402-1

8816P/7 N 042234

• **Sada náhradních dílů kolečka ráčny s bezpečnostním blokováním 10 = 3/8" ■**, obsah sady: kolečko ráčny s bezpečnostním blokováním · fixační prvek · ovládací páka · šrouby · kulička · tlačná pružina
Pro přepínací ráčnu HAZET 8816S · 6402-1S a k přestavení přepínací ráčny HAZET 8816P · 8816G · 8816GK · 8816ST · 6110CT · 6110-1CT · 6111-1CT · 6114-1CT · 6115-1CT · 6402-1

8816S/7 048465

• **Plastová rukojeť**
Pro HAZET 8814 · 8816P · 8816F · 8816G · 8816GK · 2593Lg-17

8816KG-02 042166

• **Sada náhradních dílů kloubového spojení** se skládá z:

šroubu a pružného kroužku
Pro kloubovou rukojeť HAZET 8814 a přepínací ráčnu HAZET 8816G · 8816GK
8816G-013 042111



8814 3/8" Trhák s kloubem

Made in Germany

10 3/8 E

- S kloubem – pro použití na těžko přístupných místech a pro obejití rušivých hran
- S kuličkovou pojistkou
- Ergonomická 2komponentní rukojeť HAZET
- Povrch: chromováno
- DIN 3122, ISO 3315



| HAZET No. | l mm | EAN-No. 4000896+ |
|-----------|------|------------------|
| 8814 | 250 | 042036 |

8812 U 3/8" Zástrčná rukojeť

Made in Germany

10 3/8

- S kuličkovou pojistkou
- 2komponentní rukojeť HAZET
- Povrch: chromováno



| HAZET No. | l mm | EAN-No. 4000896+ |
|-----------|------|------------------|
| 8812U | 137 | 067688 |

8815 3/8" Přičná rukojeť

Made in Germany

10 3/8

- S kuličkovou pojistkou
- Povrch: chromováno, leštěno
- DIN 3122, ISO 3315



| HAZET No. | l mm | EAN-No. 4000896+ |
|-----------|------|------------------|
| 8815 | 198 | 042067 |

880 3/8" Nástrčná hlavice · šestihran

Made in Germany

10 3/8

- S rýhováním
- Povrch: chromováno, leštěno
- DIN 3124, ISO 2725-1

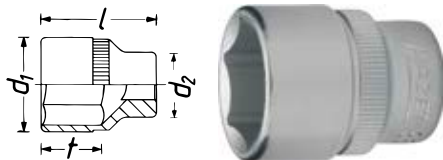

1) Mimo řady DIN

| HAZET No. | l mm | d ₁ mm | d ₂ mm | f mm | EAN-No. 4000896+ |
|---------------------|------|-------------------|-------------------|------|------------------|
| 880-6 ¹⁾ | 24 | 10 | 17 | 6,2 | 039104 |
| 880-7 | 24 | 10,5 | 17 | 6,2 | 039111 |
| 880-8 | 24 | 11,8 | 17 | 6,2 | 039128 |
| 880-9 | 24 | 13 | 17 | 6,2 | 039135 |
| 880-10 | 25 | 14,4 | 17 | 7,2 | 038893 |
| 880-11 | 26 | 15,8 | 17,5 | 8,2 | 038916 |
| 880-12 | 27 | 17 | 18,5 | 9,2 | 038923 |
| 880-13 | 27,5 | 18,4 | 17 | 9,7 | 038930 |
| 880-14 | 29,5 | 19,5 | 17,5 | 11,7 | 038947 |
| 880-15 | 29,5 | 20,9 | 18 | 11,7 | 038954 |
| 880-16 | 29,5 | 22,1 | 18 | 11,7 | 038961 |
| 880-17 | 29,5 | 23,3 | 18,5 | 11,7 | 038978 |
| 880-18 | 31,5 | 24,8 | 19 | 13,5 | 038992 |
| 880-19 | 31,5 | 25,8 | 19,5 | 13,5 | 039005 |
| 880-20 | 31,5 | 26,8 | 21 | 13,5 | 039043 |
| 880-21 | 31,5 | 28,3 | 22,5 | 13 | 039050 |
| 880-22 | 34 | 29,6 | 23,5 | 16 | 039067 |

880 LG 3/8" Nástrčná hlavice · šestihran

Made in Germany

10 3/8

- Dlouhé provedení
- S rýhováním
- Povrch: chromováno, leštěno
- DIN 3124, ISO 2725-1



| HAZET No. | l mm | d ₁ mm | d ₂ mm | f mm | EAN-No. 4000896+ |
|-----------|------|-------------------|-------------------|------|------------------|
| 880 LG- 8 | 54 | 12,1 | 17 | 7 | 052257 |
| 880 LG- 9 | 54 | 13 | 17 | 10 | 040858 |
| 880 LG-10 | 54 | 14,4 | 17 | 10 | 040698 |
| 880 LG-11 | 54 | 15,8 | 17,2 | 11 | 040704 |
| 880 LG-12 | 54 | 17 | 18,5 | 11 | 040711 |
| 880 LG-13 | 54 | 18,4 | 18,5 | 12 | 040728 |
| 880 LG-14 | 54 | 19,5 | 19,5 | 15 | 040759 |
| 880 LG-15 | 60 | 20,8 | 19,5 | 15 | 040766 |
| 880 LG-16 | 60 | 21,8 | 18,5 | 16 | 040773 |
| 880 LG-17 | 60 | 23 | 18,5 | 16 | 040780 |
| 880 LG-18 | 66 | 24,4 | 20 | 20 | 040797 |
| 880 LG-19 | 66 | 25,5 | 20 | 20 | 040803 |
| 880 LG-20 | 70 | 26,6 | 21 | 22 | 040810 |
| 880 LG-21 | 70 | 28 | 22 | 22 | 040834 |
| 880 LG-22 | 70 | 29,6 | 21 | 22 | 040841 |

880 Z 3/8" Nástrčná hlavice · dvojitý šestihran

Made in Germany

10 3/8

- S rýhováním
- Povrch: chromováno, leštěno
- DIN 3124, ISO 2725-1

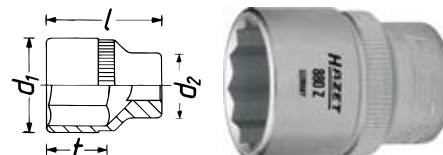

| HAZET No. | l mm | d ₁ mm | d ₂ mm | f mm | EAN-No. 4000896+ |
|-----------|------|-------------------|-------------------|------|------------------|
| 880 Z- 9 | 24 | 13 | 17 | 6,2 | 041985 |
| 880 Z-10 | 25 | 14,4 | 17 | 7,2 | 041848 |
| 880 Z-11 | 26 | 15,8 | 17,5 | 8,2 | 041855 |
| 880 Z-12 | 27 | 17 | 18,5 | 9,2 | 041862 |
| 880 Z-13 | 27,5 | 18,4 | 17 | 9,7 | 041879 |
| 880 Z-14 | 29,5 | 19,6 | 17,5 | 11,7 | 041893 |
| 880 Z-15 | 29,5 | 20,9 | 18 | 11,7 | 041909 |
| 880 Z-16 | 29,5 | 22,1 | 18 | 11,7 | 041916 |
| 880 Z-17 | 29,5 | 23,3 | 18,5 | 11,7 | 041923 |
| 880 Z-18 | 31,5 | 24,6 | 19 | 13,5 | 041930 |
| 880 Z-19 | 31,5 | 25,8 | 19,5 | 13,5 | 041947 |
| 880 Z-20 | 31,5 | 26,8 | 20 | 13,5 | 041954 |
| 880 Z-21 | 31,5 | 28,3 | 22,5 | 13 | 041961 |
| 880 Z-22 | 34 | 29,6 | 23,5 | 15,5 | 041978 |





880 A 3/8" Nástrčná hlavice · dvojitý šestihran

Made in Germany

- Americké rozměry
- S rýhováním
- Povrch: chromováno, leštěno

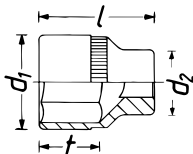

¹⁾ S šestihranem

| HAZET No. | l mm | d ₁ mm | d ₂ mm | EAN-No. 4000896+ |
|--------------------------|------|-------------------|-------------------|------------------|
| 880 A-1/4 ¹⁾ | 24 | 10 | 17 | 040056 |
| 880 A-5/16 ¹⁾ | 24 | 11,8 | 17 | 040094 |
| 880 AZ-3/8 | 25 | 13,8 | 17 | 040360 |
| 880 AZ-7/16 | 26 | 15,8 | 17,5 | 040384 |
| 880 AZ-1/2 | 27,5 | 18,7 | 17 | 040292 |
| 880 AZ-9/16 | 29,5 | 20,1 | 17,5 | 040407 |
| 880 AZ-19/32 | 29,5 | 21,1 | 18 | 040339 |
| 880 AZ-5/8 | 29,5 | 22,1 | 18 | 040377 |
| 880 AZ-11/16 | 29,5 | 23,8 | 18,5 | 040308 |
| 880 AZ-3/4 | 31,5 | 25,8 | 19,5 | 040353 |
| 880 AZ-25/32 | 31,5 | 26,8 | 21 | 040346 |
| 880 AZ-13/16 | 32 | 28,3 | 22,5 | 040315 |
| 880 AZ-7/8 | 34 | 30,3 | 23,5 | 040391 |
| 880 AZ-15/16 | 36,5 | 32,3 | 23,5 | 040322 |

880 TZ 3/8" Nástrčná hlavice · dvojitý šestihran

Made in Germany

- Dlouhé provedení
- S rýhováním
- Povrch: chromováno, leštěno
- DIN 3124, ISO 2725-1

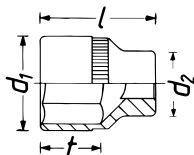

| HAZET No. | l mm | d ₁ mm | d ₂ mm | t mm | EAN-No. 4000896+ |
|-----------|------|-------------------|-------------------|------|------------------|
| 880 TZ- 9 | 54 | 13 | 17 | 10 | 041824 |
| 880 TZ-10 | 54 | 14,4 | 17 | 10 | 041602 |
| 880 TZ-11 | 54 | 15,8 | 17,2 | 11 | 041626 |
| 880 TZ-12 | 54 | 17 | 18,5 | 12,3 | 041633 |
| 880 TZ-13 | 54 | 18,4 | 18,5 | 12 | 041664 |
| 880 TZ-14 | 54 | 19,5 | 19,5 | 15 | 041688 |
| 880 TZ-15 | 60 | 20,8 | 19,5 | 15 | 041701 |
| 880 TZ-16 | 60 | 21,8 | 18,5 | 16 | 041718 |
| 880 TZ-17 | 60 | 23 | 18,5 | 16 | 041725 |
| 880 TZ-18 | 66 | 24,4 | 20 | 20 | 041749 |
| 880 TZ-19 | 66 | 25,5 | 20 | 20 | 041756 |
| 880 TZ-20 | 70 | 26,6 | 21 | 22 | 041763 |
| 880 TZ-21 | 70 | 28 | 22 | 22 | 041794 |
| 880 TZ-22 | 70 | 29,6 | 21 | 22 | 041800 |

880 G 3/8" Kloubová nástrčná hlavice · šestihran

Made in Germany

- S kloubem – pro použití na těžko přístupných místech a pro obejítí rušivých hran
- Povrch: chromováno, leštěno

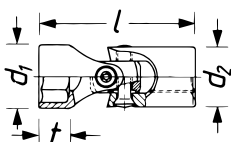

880 G 3/8" Kloubová nástrčná hlavice · šestihran

| HAZET No. | l mm | d ₁ mm | d ₂ mm | t mm | EAN-No. 4000896+ |
|-----------|------|-------------------|-------------------|------|------------------|
| 880 G-10 | 43 | 13,8 | 19 | 6,8 | 040414 |
| 880 G-11 | 43 | 15 | 19 | 6,8 | 040438 |
| 880 G-12 | 44 | 16,6 | 19 | 7,3 | 040445 |
| 880 G-13 | 44 | 17,8 | 19 | 7,3 | 040452 |
| 880 G-14 | 45 | 19 | 19 | 9,3 | 040469 |
| 880 G-15 | 45 | 20,4 | 19 | 9,3 | 040476 |
| 880 G-16 | 46 | 22 | 19 | 9,2 | 040483 |
| 880 G-17 | 46 | 22,8 | 19 | 9,2 | 040490 |
| 880 G-18 | 47 | 24,5 | 19 | 10,2 | 040506 |
| 880 G-19 | 48 | 25,2 | 19 | 11,2 | 040513 |

880 GZ 3/8" Kloubová nástrčná hlavice · dvojitý šestihran

Made in Germany

- S kloubem – pro použití na těžko přístupných místech a pro obejítí rušivých hran
- S kuličkovou pojistkou
- Povrch: chromováno, leštěno



YouTube Clip

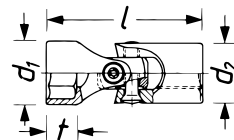

| HAZET No. | l mm | d ₁ mm | d ₂ mm | t mm | EAN-No. 4000896+ |
|------------|------|-------------------|-------------------|------|------------------|
| 880 G-Z 16 | 45,8 | 22 | 19 | 10 | 203734 |
| 880 G-Z 18 | 46,8 | 24,5 | 19 | 11 | 203529 |

848 Z Očkový klíč · dvojitý 6hran · otevřený

Made in Germany

- Pentagramový klíč
- Pro převlečné matice a trubková šroubení
- Čtyřhranné uchycení

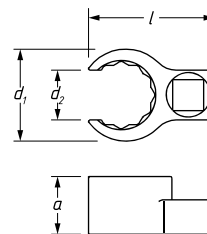

| HAZET No. | l mm | d ₁ mm | d ₂ mm | a mm | mm | EAN-No. 4000896+ |
|-----------|------|-------------------|-------------------|------|---------------|------------------|
| 848 Z-17 | 40,9 | 27,5 | 14,5 | 18 | □ 10 = 3/8" | 079094 |
| 848 Z-18 | 41,7 | 29 | 15 | 19 | □ 10 = 3/8" | 079100 |
| 848 Z-19 | 41,9 | 30 | 16 | 19 | □ 10 = 3/8" | 079117 |
| 848 Z-21 | 46 | 32 | 16,5 | 19 | □ 10 = 3/8" | 079124 |
| 848 Z-22 | 46,5 | 33,5 | 17,5 | 19,5 | □ 10 = 3/8" | 079131 |
| 848 Z-24 | 50 | 36,5 | 18,5 | 20 | □ 10 = 3/8" | 079148 |
| 848 Z-27 | 53,7 | 40,5 | 20,5 | 22 | □ 10 = 3/8" | 079162 |
| 848 Z-30 | 62,4 | 46,5 | 25 | 23 | □ 12,5 = 1/2" | 079179 |
| 848 Z-32 | 63,7 | 48,5 | 24,5 | 23 | □ 12,5 = 1/2" | 079186 |
| 848 Z-36 | 67,1 | 52,5 | 27,5 | 24,5 | □ 12,5 = 1/2" | 079193 |
| 848 Z-41 | 74,1 | 58,5 | 31 | 24,5 | □ 12,5 = 1/2" | 079216 |
| 848 Z-46 | 77,7 | 64,5 | 35,5 | 26,5 | □ 12,5 = 1/2" | 079223 |



960 MGT Magnetická vložka · pro nástrčné hlavice

• Univerzálně použitelné v metrických nástrčných hlavících šestihran a dvojitý šestihran s 10 až 19 mm

- Plastové vložky s integrovaným magnetem
- Vysoká přídržná síla
- Opakované použití
- 10-dílná sada, pro metrické nástrčné hlavice s 10 · 11 · 12 · 13 · 14 · 15 · 16 · 17 · 18 · 19 mm

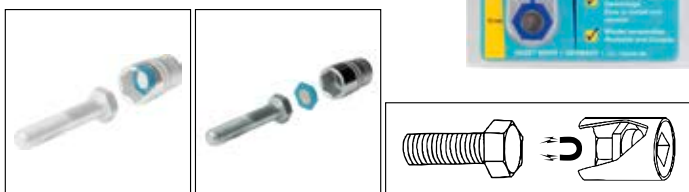

| HAZET No. | EAN-No. 4000896+ |
|-----------|------------------|
| 960 MGT | 097661 |

880 MGT 3/8" Nástrčná hlavice pro zapalovací svíčky

• Made in Germany

- S permanentním magnetem
- Dlouhé provedení
- Americké rozměry
- Povrch: chromováno, leštěno

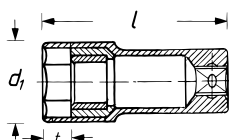

| HAZET No. | S mm | S" " | l mm | d ₁ mm | d ₂ mm | t mm | EAN-No. 4000896+ |
|-----------|------|-------|------|-------------------|-------------------|------|------------------|
| 880 MGT | 20,8 | 13/16 | 64 | 27,4 | 22,5 | 9 | 040872 |
| 880 A MGT | 16 | 5/8 | 64 | 21,6 | 21,6 | 9 | 040247 |

880 MGT 3/8" Nástrčná hlavice pro zapalovací svíčky

• Made in Germany

- S permanentním magnetem
- Vnější šestihran: 17 mm
- Např. pro motocykly HONDA · YAMAHA · SUZUKI · KAWASAKI atd.
- Dlouhé provedení
- Povrch: chromováno, leštěno

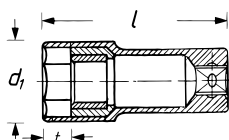

| HAZET No. | S mm | l mm | d ₁ mm | d ₂ mm | t mm | EAN-No. 4000896+ |
|------------|------|------|-------------------|-------------------|------|------------------|
| 880 MGT-18 | 18 | 62 | 23,5 | 22,8 | 9,6 | 040889 |

880 KF 3/8" Nástrčná hlavice pro zapalovací svíčky

• Made in Germany

- Korunková pružina zmenšuje riziko poškození izolátoru

- Korunková pružina jako přídržný mechanismus
- Dlouhé provedení
- Americké rozměry
- Povrch: chromováno, leštěno

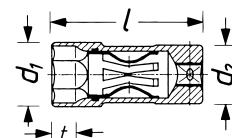

| HAZET No. | S mm | S" " | l mm | d ₁ mm | d ₂ mm | t mm | EAN-No. 4000896+ |
|-----------|------|-------|------|-------------------|-------------------|------|------------------|
| 880 KF | 20,8 | 13/16 | 64 | 27,4 | 25 | 10 | 040674 |
| 880 A KF | 16 | 5/8 | 64 | 21,6 | 21,6 | 10 | 040131 |

| HAZET No. | S mm | S" " | l mm | d ₁ mm | d ₂ mm | t mm | EAN-No. 4000896+ |
|-----------|------|------|------|-------------------|-------------------|------|------------------|
| 4766 | 16 | 5/8 | 97 | 21,4 | 18 | 10 | 049295 |
| 4766-1 | 16 | 5/8 | 270 | 21,4 | 18 | 10 | 048991 |
| 4766-2 | 14 | | 64 | 18 | 17,3 | 10 | 087655 |
| 4766-3 | 14 | | 154 | 19,1 | 18 | 10 | 199976 |

880 KF Korunková pružina

• Made in Germany

- Americké rozměry



| HAZET No. | EAN-No. 4000896+ |
|---|------------------|
| • Korunková pružina pro klíč na zapalovací svíčky HAZET 880KF · 900KF · 4767KF | |
| 880 KF-01 | 050123 |
| • Korunková pružina pro klíč na zapalovací svíčky HAZET 880AKF · 900AKF · 4766 · 4766-1 · 4767AKF | |
| 880 A KF-01 | 050130 |

Informace – korunková pružina

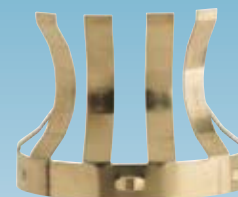
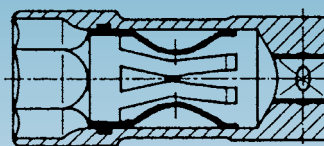

- Korozivzdorná a odolná proti teplu
- Maximální volnost keramického izolátoru
- 6 pružících prvků – bezpečná opora zapalovacích svíček
- Tlumení příčných pohybů



880 E 3/8" Nástrčná hlavice · TORX®

Made in Germany

- S rýhováním
- Povrch: chromováno, leštěno

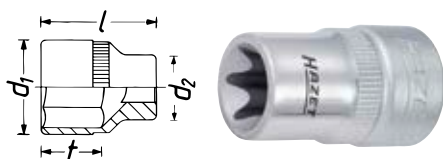
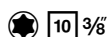

| HAZET No. | s | l mm | d ₁ mm | d ₂ mm | mm | EAN-No. 4000896+ |
|-----------|-----|------|-------------------|-------------------|-------|------------------|
| 880-E 5 | E5 | 28 | 7 | 17 | 4,75 | 039258 |
| 880-E 6 | E6 | 28 | 8 | 17 | 5,74 | 039272 |
| 880-E 7 | E7 | 28 | 9 | 17 | 6,22 | 039296 |
| 880-E 8 | E8 | 28 | 10,5 | 17 | 7,52 | 039319 |
| 880-E 10 | E10 | 28 | 13 | 17 | 9,42 | 039159 |
| 880-E 11 | E11 | 28 | 14 | 17 | 10,08 | 039180 |
| 880-E 12 | E12 | 28 | 14,9 | 17 | 11,17 | 039197 |
| 880-E 14 | E14 | 28 | 16,5 | 18,5 | 12,90 | 039227 |

880 LG-E 3/8" Nástrčná hlavice · TORX®

Made in Germany

- Dlouhé provedení
- Povrch: chromováno, leštěno

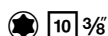

| HAZET No. | s | l mm | d ₁ mm | d ₂ mm | mm | EAN-No. 4000896+ |
|-------------|-----|------|-------------------|-------------------|-------|------------------|
| 880 LG-E 8 | E8 | 65 | 10,5 | 17 | 7,52 | 053070 |
| 880 LG-E 10 | E10 | 65 | 13 | 17 | 9,42 | 053087 |
| 880 LG-E 12 | E12 | 65 | 14,9 | 17 | 11,17 | 053100 |
| 880 LG-E 14 | E14 | 65 | 16,5 | 18,5 | 12,90 | 053117 |

880 G-E 3/8" Nástrčná hlavice · TORX®

Made in Germany

- S kloubem – pro použití na těžko přístupných místech a pro obejití rušivých hran
- Povrch: chromováno, leštěno

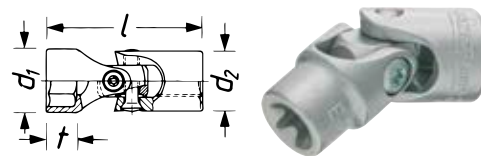

| HAZET No. | s | l mm | d ₁ mm | d ₂ mm | mm | EAN-No. 4000896+ |
|------------|-----|------|-------------------|-------------------|-------|------------------|
| 880 G-E 8 | E8 | 43 | 11,5 | 19 | 7,52 | 040599 |
| 880 G-E 10 | E10 | 44 | 13,8 | 19 | 9,42 | 040537 |
| 880 G-E 12 | E12 | 46 | 16 | 19 | 11,17 | 040551 |
| 880 G-E 14 | E14 | 48 | 17,8 | 19 | 12,90 | 040575 |

880 G-E Sada nástrčných klíčů · TORX®

Made in Germany

- S kloubem – pro použití na těžko přístupných místech a pro obejití rušivých hran
- Povrch: chromováno, leštěno



880 G-E • 10 3/8
E 8 • E 10 • E 12 • E 14

| HAZET No. | | EAN-No. 4000896+ |
|-----------|---|------------------|
| 880 G-E/4 | 4 | 040520 |

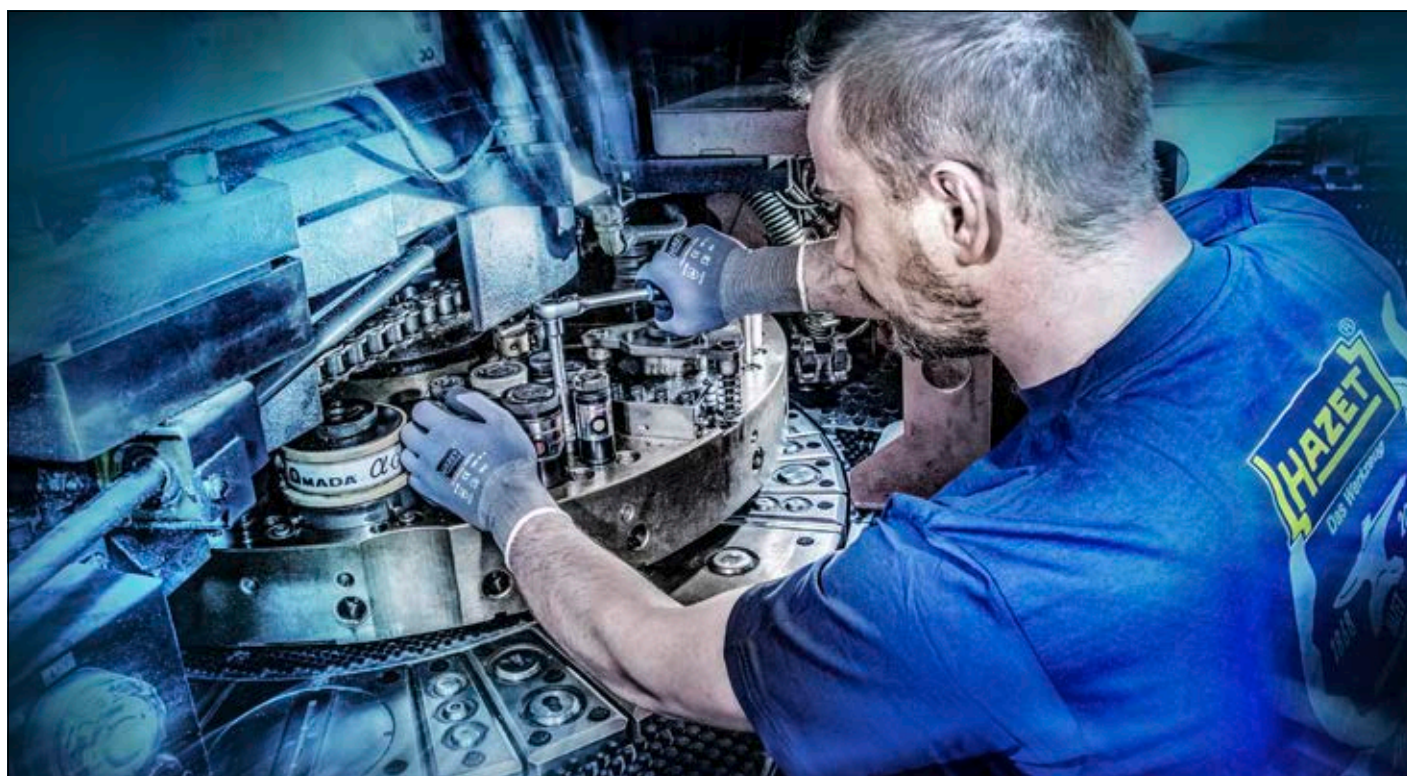



Povrchová úprava TiN

TiN

Proč povrchová úprava TiN (nitrid titanu)?

- Speciální metoda velmi tvrdé povrchové úpravy TiN dosahuje extrémně vysoké přilnavosti a ořezuvzdornosti vrstvy
- Optimálně vhodné při dlouhodobém zatížení, např. sériovém šroubování v průmyslu a dílnách
- Větší ochrana proti opotřebení zajišťuje delší životnost
- Perfektní přesnost díky optimální tloušťce vrstvy
- Optimální ochrana proti korozi

Nástrčné nástavce šroubováku povrstvené TiN

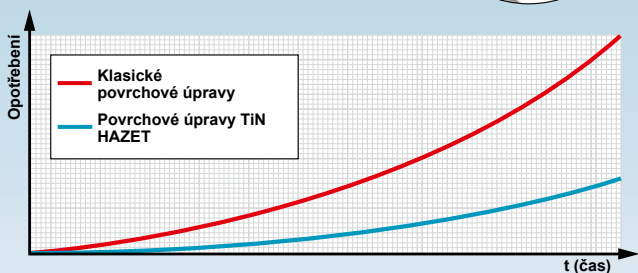
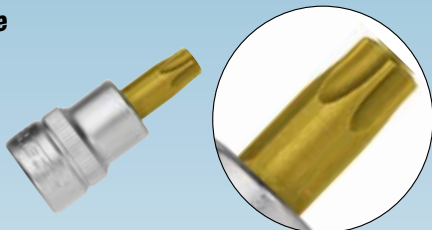

8801 K 3/8" Nástrčná hlavice

Made in Germany

- Extra krátké provedení
- S rýhováním
- Povrch: povrstvený TiN
- DIN 7422

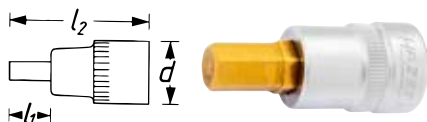
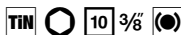

¹⁾ Mimo řady DIN

| HAZET No. | S mm | l ₁ mm | l ₂ mm | d mm | EAN-No. 4000896+ |
|-------------------------|------|-------------------|-------------------|------|------------------|
| 8801 K- 3 | 3 | 17 | 43,5 | 17 | 053582 |
| 8801 K- 4 ¹⁾ | 4 | 17 | 43,5 | 17 | 053599 |
| 8801 K- 5 | 5 | 17 | 43,5 | 17 | 053605 |
| 8801 K- 6 | 6 | 17 | 43,5 | 17 | 053612 |
| 8801 K- 7 | 7 | 17 | 43,5 | 19 | 053629 |
| 8801 K- 8 | 8 | 17 | 43,5 | 19 | 053636 |
| 8801 K- 9 ¹⁾ | 9 | 17 | 43,5 | 19 | 053643 |
| 8801 K-10 | 10 | 17 | 43,5 | 19 | 053650 |

8801 3/8" Nástrčná hlavice

Made in Germany

- Krátké provedení
- S rýhováním
- Povrch: povrstvený TiN
- DIN 7422

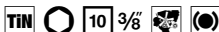

8801 3/8" Nástrčná hlavice

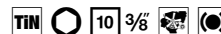

- ¹⁾ Mimo řady DIN
²⁾ S odsazenou čepelí

| HAZET No. | S mm | l ₁ mm | l ₂ mm | d mm | EAN-No. 4000896+ |
|-------------------------|------|-------------------|-------------------|------|------------------|
| 8801-3 ^{1) 2)} | 3 | 23,5 | 50 | 17 | 039364 |
| 8801-4 ²⁾ | 4 | 28,5 | 55 | 17 | 039371 |
| 8801-5 ²⁾ | 5 | 33,5 | 60 | 17 | 039388 |
| 8801-6 | 6 | 38,5 | 65 | 17 | 039395 |
| 8801-7 ²⁾ | 7 | 43,5 | 70 | 19 | 039401 |
| 8801-8 | 8 | 48,5 | 75 | 19 | 039425 |
| 8801-9 ^{1) 2)} | 9 | 52,5 | 80 | 19 | 039432 |
| 8801-10 | 10 | 57,5 | 85 | 19 | 039340 |
| 8801-11 | 11 | 60 | 87,5 | 19 | 166299 |
| 8801-12 ¹⁾ | 12 | 62,5 | 90 | 19 | 039357 |

| HAZET No. | S mm | l ₁ mm | l ₂ mm | EAN-No. 4000896+ |
|-------------|------|-------------------|-------------------|------------------|
| 2584 LG-1 A | 6 | 332 | 359 | 252817 |
| 2584-8 | 8 | 6,6 | 24 | 149438 |
| 2784-1 | 7 | 6,6 | 24 | 148530 |

8801 Sada nástrčných hlavíc

Made in Germany

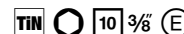

- Krátké provedení
- S rýhováním
- Plastový box 165-S (1/9)
- Safety-Insert-System, 2komponentní vložka z měkké pěny. Vložka vhodná také pro HAZET-Assistent
- Povrch: povrstvený TiN
- DIN 7422

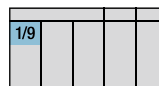

8801 • O • 10 3/8
4 • 5 • 6 • 7 • 8 • 10

| HAZET No. | d x š x v mm | EAN-No. 4000896+ |
|-----------|--------------|------------------|
| 8801/6 | 185x153x52 | 186853 |

8801 A 3/8" Nástrčná hlavice

Made in Germany



- Krátké provedení
- Americké rozměry
- S rýhováním
- Povrch: povrstvený TiN



¹⁾ S odsazenou čepelí

| HAZET No. | l ₁ mm | l ₂ mm | d mm | EAN-No. 4000896+ |
|---------------------------|-------------------|-------------------|------|------------------|
| 8801 A-1/8 ¹⁾ | 23,5 | 50 | 17 | 039487 |
| 8801 A-5/32 ¹⁾ | 28,5 | 55 | 17 | 039524 |
| 8801 A-3/16 ¹⁾ | 33,5 | 60 | 17 | 039494 |
| 8801 A-7/32 ¹⁾ | 38,5 | 65 | 17 | 039531 |
| 8801 A-1/4 ¹⁾ | 43,5 | 70 | 19 | 039470 |
| 8801 A-5/16 | 48,5 | 75 | 19 | 039517 |
| 8801 A-3/8 ¹⁾ | 52,5 | 80 | 19 | 039500 |



8801 KK 3/8" Nástrčná hlavice

Made in Germany

- Dlouhé provedení
- S kulovou hlavou
- S rýhováním
- Povrch: povrstvený TIN

TIN 10 3/8"

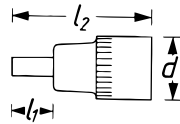

| HAZET No. | S mm | l ₁ mm | l ₂ mm | d mm | EAN-No. 4000896+ |
|------------|------|-------------------|-------------------|------|------------------|
| 8801 KK- 5 | 5 | 89,5 | 116 | 17 | 039586 |
| 8801 KK- 6 | 6 | 89,5 | 116 | 17 | 039593 |
| 8801 KK- 7 | 7 | 89,5 | 116 | 19 | 039609 |
| 8801 KK- 8 | 8 | 89,5 | 116 | 19 | 039616 |
| 8801 KK-10 | 10 | 88,5 | 116 | 19 | 039579 |

8802 3/8" Nástrčná hlavice · TORX®

Made in Germany

- Krátké provedení
- S rýhováním
- Povrch: povrstvený TIN

TIN 10 3/8"

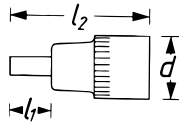
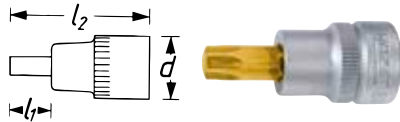

| HAZET No. | S | l ₁ mm | l ₂ mm | d mm | | EAN-No. 4000896+ |
|-----------|-----|-------------------|-------------------|------|------|------------------|
| 8802-T 15 | T15 | 17 | 43,5 | 19 | 3,27 | 039647 |
| 8802-T 20 | T20 | 17 | 43,5 | 19 | 3,86 | 039654 |
| 8802-T 25 | T25 | 17 | 43,5 | 19 | 4,43 | 039661 |
| 8802-T 27 | T27 | 17 | 43,5 | 19 | 4,99 | 039678 |
| 8802-T 30 | T30 | 17 | 43,5 | 19 | 5,52 | 039685 |
| 8802-T 40 | T40 | 17 | 43,5 | 19 | 6,65 | 039708 |
| 8802-T 45 | T45 | 17 | 43,5 | 19 | 7,82 | 039722 |
| 8802-T 50 | T50 | 17 | 44,5 | 19 | 8,83 | 039753 |

8803 3/8" Nástrčná hlavice

Made in Germany

- Středně dlouhé provedení
- S rýhováním
- Povrch: povrstvený TIN
- DIN ISO 2380-1

TIN 10 3/8"

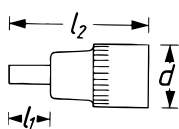

| HAZET No. | l ₁ mm | l ₂ mm | d mm | EAN-No. 4000896+ |
|---------------|-------------------|-------------------|------|------------------|
| 8803-1 x 5,5 | 48,5 | 75 | 17 | 039814 |
| 8803-1.2 x 8 | 53,5 | 80 | 19 | 039791 |
| 8803-1.6 x 10 | 62,5 | 90 | 19 | 039807 |

8806 3/8" Nástrčná hlavice

Made in Germany

- Krátké provedení
- S rýhováním
- Povrch: povrstvený TIN
- Špička ISO 8764-1

TIN 10 3/8"

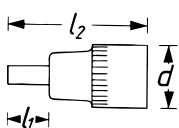
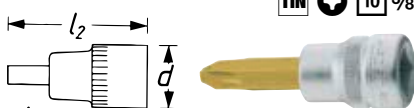

| HAZET No. | S | l ₁ mm | l ₂ mm | d mm | EAN-No. 4000896+ |
|-----------|-----|-------------------|-------------------|------|------------------|
| 8806-PH 1 | PH1 | 23,5 | 50 | 17 | 039845 |
| 8806-PH 2 | PH2 | 23,5 | 50 | 17 | 039852 |
| 8806-PH 3 | PH3 | 28,5 | 55 | 19 | 039869 |
| 8806-PH 4 | PH4 | 32,5 | 60 | 19 | 039876 |

8808 3/8" Nástrčná hlavice

Made in Germany

- Krátké provedení
- S rýhováním
- Povrch: povrstvený TIN
- DIN 2324, DIN 2325

TIN 10 3/8"

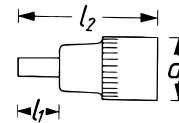
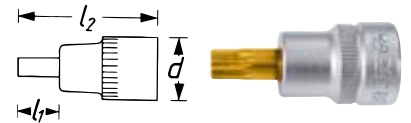

| HAZET No. | S | l ₁ mm | l ₂ mm | d mm | EAN-No. 4000896+ |
|-----------|-----|-------------------|-------------------|------|------------------|
| 8808- 5 | M5 | 13,5 | 40 | 19 | 039982 |
| 8808- 6 | M6 | 13,5 | 40 | 19 | 039999 |
| 8808- 8 | M8 | 14,5 | 41 | 19 | 040001 |
| 8808-10 | M10 | 14,5 | 42 | 19 | 039975 |

2250 Adaptér

Made in Germany

- Uchytení vnitřní 4hran a vnitřní 6hran
- S pružinovou pojistkou pro bezpečné držení bitů
- Povrch: chromováno

1/4" 5/16" 10 3/8"



| HAZET No. | l mm | EAN-No. 4000896+ |
|------------------------------|------|------------------|
| • □ 10 = 3/8" → ○ 6,3 = 1/4" | | |
| 2250-2 | 30 | 015450 |
| • □ 10 = 3/8" → ○ 8 = 5/16" | | |
| 2250-3 | 31 | 015474 |

8808 LG 3/8" Nástrčná hlavice

Made in Germany

- Dlouhé provedení
- S rýhováním
- Povrch: povrstvený TIN
- DIN 2324, DIN 2325

TIN 10 3/8"

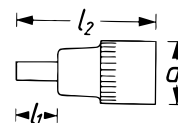

| HAZET No. | S | l ₁ mm | l ₂ mm | d mm | EAN-No. 4000896+ |
|------------|-----|-------------------|-------------------|------|------------------|
| 8808 LG- 6 | M6 | 62,3 | 89 | 19 | 204946 |
| 8808 LG- 8 | M8 | 61,5 | 88 | 19 | 040025 |
| 8808 LG-10 | M10 | 61,5 | 89 | 19 | 040018 |

8858 Adaptér

Made in Germany

- S kuličkovou pojistkou
- Povrch: chromováno
- DIN 3123, ISO 3316

12⁵ 1/2" 6.3 1/4" 10 3/8"



| HAZET No. | l mm | EAN-No. 4000896+ |
|--|------|------------------|
| • Rozšiřovací kus □ pohon 10 = 3/8" → ■ výstup 12,5 = 1/2" | | |
| 8858-1 | 36 | 042562 |
| • Redukční kus □ pohon 10 = 3/8" → ■ výstup 6,3 = 1/4" | | |
| 8858-2 | 26 | 042579 |



8820 3/8" → 3/8" Univerzální kloub

Made in Germany

- S kloubem – pro použití na těžko přístupných místech a pro obejití rušivých hran
- S kuličkovou pojistkou
- Povrch: chromováno, leštěná hlava
- DIN 3123, ISO 3316

10 3/8" 10 3/8"



| HAZET No. | l mm | EAN-No. 4000896+ |
|-----------|------|------------------|
| 8820 | 46,5 | 042296 |

8822 3/8" → 3/8" Prodloužení · otočné

Made in Germany

- Kulovitý, kónický vnější čtyřhran úhel kyvu na každou stranu 8°

10 3/8" 10 3/8"

- Nasazením nástrčné hlavice až na doraz lze otočné prodloužení používat i jako pevné spojení
- S kuličkovou pojistkou
- Povrch: chromováno, leštěno

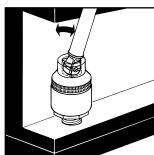

| HAZET No. | l mm | EAN-No. 4000896+ |
|-----------|------|------------------|
| 8822- 1 | 36 | 042418 |
| 8822- 3 | 74 | 042432 |
| 8822-10 | 254 | 042425 |

8830 3/8" → 3/8" Prodloužení · ohebné

Made in Germany

- Flexibilní hřídel umožňuje práci s poničenými hranami, jakož i jistou a rychlou práci i ve stísněném prostoru
- S kuličkovou pojistkou

10 3/8" 10 3/8"



| HAZET No. | l mm | EAN-No. 4000896+ |
|-----------|------|------------------|
| 8830 | 210 | 042487 |

8821 3/8" → 3/8" Prodloužení

Made in Germany

- S kuličkovou pojistkou
- Povrch: chromováno, leštěná hlava
- DIN 3123, ISO 3316

10 3/8" 10 3/8"



¹⁾ Délka mimo řadu DIN

| HAZET No. | l mm | EAN-No. 4000896+ |
|-----------------------|------|------------------|
| 8821- 1 ¹⁾ | 36 | 042302 |
| 8821- 3 | 74 | 042357 |
| 8821- 5 | 126 | 042364 |
| 8821- 6 ¹⁾ | 150 | 042371 |
| 8821- 8 ¹⁾ | 202 | 042388 |
| 8821-10 | 254 | 042319 |
| 8821-12 ¹⁾ | 304 | 042326 |
| 8821-20 ¹⁾ | 508 | 042333 |
| 8821-28 ¹⁾ | 711 | 042340 |

880 SE 3/8" Nástrčná hlavice pro rázový, strojový utahovák · TORX®

Made in Germany

- S otvorem pro pojistný kolík nebo zajišťovací pružinu a drážku pro O-kroužek
- Povrch: fosfátováno, olejováno

10 3/8" E

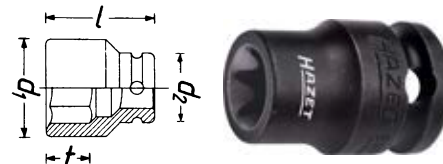

| HAZET No. | s | l mm | d ₁ mm | d ₂ mm | mm | EAN-No. 4000896+ |
|------------|-----|------|-------------------|-------------------|-------|------------------|
| 880 S-E 10 | E10 | 28 | 14 | 19 | 9,42 | 041237 |
| 880 S-E 12 | E12 | 28 | 15,9 | 19 | 11,17 | 041251 |

8807 S Adaptér pro rázový, strojový utahovák

Made in Germany

- Pohon s otvorem pro kolíkovou pojistku a drážkou pro O-kroužek, výstup s kolíkovou pojistkou
- Povrch: fosfátováno, olejováno

6.3 1/4" 12.5 1/2" 10 3/8" E



| HAZET No. | l mm | d mm | EAN-No. 4000896+ |
|--|------|------|------------------|
| • Redukční kus □ pohon 10 = 3/8" → ■ výstup 6,3 = 1/4" | | | |
| 8807 S | 28 | 22 | 039937 |
| • Rozšiřovací kus □ pohon 10 = 3/8" → ■ výstup 12,5 = 1/2" | | | |
| 8807 S-1 | 35,5 | 22 | 039951 |

8808 S 5/16" → 3/8" Adaptér pro rázový a strojní utahovák

Made in Germany

- Uchycení nástrčných klíčů pro strojní šroubováky s □ nástrčným otvorem 10 = 3/8"
- S kolíkovou pojistkou
- Povrch: ocelově šedý, olejovaný

10 3/8" 8 5/16"



| HAZET No. | l mm | EAN-No. 4000896+ |
|-------------------------------------|------|------------------|
| • Adaptér ● 8 = 5/16" → ■ 10 = 3/8" | | |
| 8808 S-1 | 75 | 040032 |

880 S Pojistná pružina

Made in Germany

- Pro strojově poháněné nástrčné hlavice dle DIN 3129

10 3/8"



| HAZET No. | mm | EAN-No. 4000896+ |
|--|------------|------------------|
| • Pojistná pružina pro nástrčné hlavice □ 10 = 3/8" 6 – 12 mm, E5 – E14 | | |
| 880 S-HF 612 | ∅ 16,6x1,2 | 041428 |
| • Pojistná pružina pro nástrčné hlavice □ 10 = 3/8" 13 – 19 mm, prodloužení, kloubový díl, adaptér | | |
| 880 S-HF 1319 | ∅ 18,0x1,2 | 041411 |



Ruční nářadí

125 1/2 Program nástrčných klíčů



125 1/2 Program nástrčných klíčů

900 Sada nástrčných klíčů

Made in Germany

- Plastový box 165-L (1/3)
- Safety-Insert-System, 2komponentní vložka z měkké pěny. Vložka vhodná také pro HAZET-Assistent



| | | | |
|-----|--|--|--|
| 1/3 | | | |
|-----|--|--|--|



900 • 125 1/2
10 • 11 • 12 • 13 • 14
15 • 16 • 17 • 18 • 19
20 • 21 • 22 • 23 • 24
26 • 27 • 28 • 30 • 32

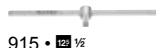

915 • 125 1/2



917-5 • 125 1/2 • 125 1/2



918-10 • 125 1/2 • 125 1/2

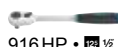

916 HP • 125 1/2



920 • 125 1/2 • 125 1/2

| HAZET No. | d x š x v mm | | EAN-No. 4000896+ |
|-----------|--------------|----|------------------|
| 900 | 355x235x65 | 25 | 042685 |

906 Sada nástrčných klíčů

Made in Germany

- Plastový box 165-L (1/3)
- Safety-Insert-System, 2komponentní vložka z měkké pěny. Vložka vhodná také pro HAZET-Assistent



| | | | |
|-----|--|--|--|
| 1/3 | | | |
|-----|--|--|--|



900 • 125 1/2
10 • 11 • 12 • 13 • 14
15 • 17 • 19 • 22 • 24
27 • 30 • 32



915 • 125 1/2



917-5 • 125 1/2 • 125 1/2



916 HP • 125 1/2



918-10 • 125 1/2 • 125 1/2

| HAZET No. | d x š x v mm | | EAN-No. 4000896+ |
|-----------|--------------|----|------------------|
| 906 | 355x235x65 | 17 | 045891 |

953 HP Sada nástrčných klíčů

Made in Germany

- Plastový box 165-L (1/3)
- Safety-Insert-System, 2komponentní vložka z měkké pěny. Vložka vhodná také pro HAZET-Assistent



| | | | |
|-----|--|--|--|
| 1/3 | | | |
|-----|--|--|--|



850 • 6.3 1/4
5 • 6 • 7 • 8 • 9
10 • 11 • 12 • 13



900 • 125 1/2
10 • 11 • 12 • 13 • 14
15 • 16 • 17 • 18 • 19
21 • 22 • 24 • 27



2208 N • 0.5x4 • 0.6x4.5 • 0.8x5.5



863 HP • 6.3 1/4

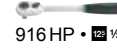

916 HP • 125 1/2



2215 N • PH1 • PH2



866 U • 6.3 1/4



917-5 • 125 1/2 • 125 1/2



2216 N • PZ1 • PZ2

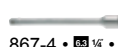

867-4 • 6.3 1/4 • 6.3 1/4



2204 N • 2 • 3 • 4 • 5 • 6



2250-1 • 125 1/2 • 125 1/2

| HAZET No. | d x š x v mm | | EAN-No. 4000896+ |
|-----------|--------------|----|------------------|
| 953 HP | 355x235x65 | 47 | 215188 |

954 N Sada nástrčných klíčů

Made in Germany

- Navíc s nástrčnými nástavci šroubováku (s vrstvou CVD-TIN), bity a adaptérem
- Plastový box 165-L (1/3)
- Safety-Insert-System, 2komponentní vložka z měkké pěny. Vložka vhodná také pro HAZET-Assistent



| | | | |
|-----|--|--|--|
| 1/3 | | | |
|-----|--|--|--|



900 • 125 1/2
10 • 11 • 12 • 13 • 14
15 • 17 • 19 • 20 • 21
22 • 23 • 24 • 26 • 27
28 • 30 • 32



917-5 • 125 1/2 • 125 1/2



2217 • PH1 • PH2 • PH3 • PH4

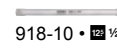

918-10 • 125 1/2 • 125 1/2



2218 • PZ1 • PZ2 • PZ3 • PZ4



915 • 125 1/2



920 • 125 1/2 • 125 1/2



2224 • T27 • T30 • T40
T45 • T50



916 HP • 125 1/2



986 • 5 • 6 • 7 • 8 • 10 • 12 • 14



2250-5 • 125 1/2 • 125 1/2

| HAZET No. | d x š x v mm | | EAN-No. 4000896+ |
|-----------|--------------|----|------------------|
| 954 N | 355x235x65 | 44 | 046621 |



905 Sada nástrčných klíčů

Made in Germany

- Kovová schránka (modrá HAZET)
- 2komponentní měkká pěnová vložka

HiPer inside 125 1/2



900 • • 1/2

8 • 9 • 10 • 11 • 12
13 • 14 • 15 • 16 • 17
18 • 19 • 20 • 21 • 22
23 • 24 • 25 • 26 • 27
28 • 30 • 32



914-15 • 1/2



915 • 1/2



916 HP • 1/2



917-5 • 1/2 • 1/2



918-10 • 1/2 • 1/2



920 • 1/2 • 1/2



980 • 1/2



2x 13

| HAZET No. | d x š x v mm | | EAN-No. 4000896+ |
|-----------|--------------|----|------------------|
| 905 | 435x215x62 | 30 | 045846 |

900 Z Sada nástrčných klíčů

Made in Germany

- S nástrčnými hlavicemi dvojitý šestihran
- Plastový box 165-L (1/3)
- Safety-Insert-System, 2komponentní vložka z měkké pěny. Vložka vhodná také pro HAZET-Assistent

HiPer inside 125 1/2

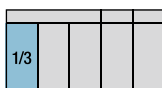

900 Z • • 1/2

10 • 11 • 12 • 13 • 14
15 • 16 • 17 • 18 • 19
20 • 21 • 22 • 23 • 24
26 • 27 • 28 • 30 • 32



915 • 1/2



916 HP • 1/2



917-5 • 1/2 • 1/2



918-10 • 1/2 • 1/2



920 • 1/2 • 1/2

| HAZET No. | d x š x v mm | | EAN-No. 4000896+ |
|-----------|--------------|----|------------------|
| 900 Z | 355x235x65 | 25 | 045440 |

900 AZ Sada nástrčných klíčů

Made in Germany

- S nástrčnými hlavicemi dvojitý šestihran
- Americké rozměry
- Plastový box 165-L (1/3)
- Safety-Insert-System, 2komponentní vložka z měkké pěny. Vložka vhodná také pro HAZET-Assistent

HiPer inside 125 1/2

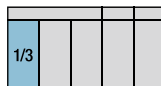

900 AZ • • 1/2

3/8 • 7/16 • 1/2 • 9/16 • 19/32
5/8 • 11/16 • 3/4 • 25/32 • 13/16
7/8 • 15/16 • 31/32 • 1 • 1 1/16
1 1/8 • 1 3/16 • 1 1/4



915 • 1/2



916 HP • 1/2



917-5 • 1/2 • 1/2



918-10 • 1/2 • 1/2



920 • 1/2 • 1/2

| HAZET No. | d x š x v mm | | EAN-No. 4000896+ |
|-----------|--------------|----|------------------|
| 900 AZ | 355x235x65 | 23 | 043569 |

932 Sada nástrčných klíčů

Made in Germany

- Plastový box 165-L (1/3)
- Safety-Insert-System, 2komponentní vložka z měkké pěny. Vložka vhodná také pro HAZET-Assistent

HiPer inside 125 1/2

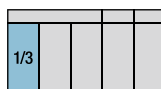

900 • • 1/2

10 • 11 • 12 • 13 • 14
15 • 16 • 17 • 18 • 19
21 • 22 • 24 • 27



916 HP • 1/2



917-5 • 1/2 • 1/2



918-10 • 1/2 • 1/2



920 • 1/2 • 1/2

| HAZET No. | d x š x v mm | | EAN-No. 4000896+ |
|-----------|--------------|----|------------------|
| 932/18 | 355x235x65 | 18 | 168378 |

900 HL Svorkovnice

- Jednoduchá montáž: 2 otvory např. pro upevnění na zed'
- Velikost svorek přizpůsobená velikosti pohonu
- Přehledné díky pohotovému přiřazení
- Z kovu
- Prázdné, se 16 svorkami k osazení nástrčnými hlavicemi 900

125 1/2



| HAZET No. | l mm | EAN-No. 4000896+ |
|-----------|------|------------------|
| 900 HL | 430 | 043842 |



900 SR SmartRail · Flexibilní plastová nástrčná lišta

Made in Germany

12⁵ 1/2

• Magnetická spodní strana zaručuje perfektní přichycení na všechny magnetické plochy s obsahem železa, např. na dílenský vozík, stěny na nástroje, stroje, zvedací plošiny a v kovových zásuvkách

- HAZET SmartRail – Vyvinuto a vyrobeno „Made in Germany“
- Snadno se čistí
- Dlouhodobé, robustní blokování proti přetočení pro pevné usazení a okamžitý přístup
- Bezpečněji zafixované v aretovaném stavu: k vyjmutí otočit nástrčnou hlavici doleva
- Robustní kovové oko k zavěšení, např. na hák
- S 1/2" čtyřhran. uchyceními

HAZET
SMART
RAIL

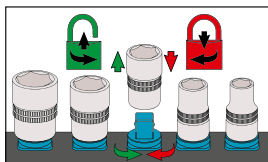

| HAZET No. | d x š x v mm | l mm | EAN-No. 4000896+ |
|---|---------------|------|------------------|
| • Prázdné, s 5x 1/2" čtyřhran. uchyceními | | | |
| 900 SR-5 | 245x37.4x29.2 | 245 | 244508 |
| • Prázdné, s 8x 1/2" čtyřhran. uchyceními | | | |
| 900 SR-8 | 365x37.4x29.2 | 365 | 244515 |

916 1/2" Přepínací ráčna · jemně ozubená

Made in Germany

12⁵ 1/2

• Extrémně větší výkon než u ráčen se srovnatelnými rozměry

- Aretační funkce páčky nabízí ochranu proti nechtěnému přepnutí
- Prodloužení životnosti použitím nejmodernějších maziv v ráčnovém mechanismu
- Úzké výrobní tolerance zaručují ochranu před vnikající nečistotou
- Interní standardy kvality HAZET zaručují zatížitelnost daleko nad normou
- Hodnotný, snadno čistitelný povrch, odolný vůči korozi
- Integrovaná možnost zavěšení v rukojeti
- VPA ověřeny, statický utahovací moment dle DIN 3122: 1000 Nm
- Počet zubů: 90 (Úhel ovládání 4°)
- S kuličkovou pojistkou
- 2komponentní rukojeť HAZET
- Povrch: chromováno
- DIN 3122, ISO 3315



HiPer
HIGH PERFORMANCE
THE ORIGINAL
MADE IN GERMANY



1000 Nm
HiPer

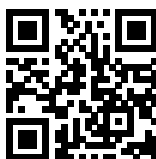
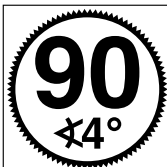

YouTube Clip

| HAZET No. | l mm | EAN-No. 4000896+ |
|-----------|------|------------------|
| 916 HP | 275 | 213894 |

916 1/2" Přepínací ráčna

Made in Germany

12⁵ 1/2

- Počet zubů: 32 (Úhel ovládání 11,25°)
- S kuličkovou pojistkou
- 2komponentní rukojeť HAZET
- Povrch: chromováno, leštěno
- DIN 3122, ISO 3315



| HAZET No. | l mm | EAN-No. 4000896+ |
|-----------|------|------------------|
| 916 SP | 275 | 046317 |

916 1/2" Přepínací ráčna · dlouhá · s kloubem

Made in Germany

12⁵ 1/2

• Ráčnová hlava otočná o >180°

- Dlouhé provedení
- Počet zubů: 32 (Úhel ovládání 11,25°)
- S kloubem – pro použití na těžko přístupných místech a pro obejití rušivých hran
- S kuličkovou pojistkou
- 2komponentní rukojeť HAZET
- Povrch: chromováno, leštěno
- DIN 3122, ISO 3315



| HAZET No. | l mm | b mm | EAN-No. 4000896+ |
|-----------|------|------|------------------|
| 916 GL | 511 | 40 | 202485 |

916 1/2" Přepínací ráčna · krátká

Made in Germany

12⁵ 1/2

- Krátké provedení jen 199 mm s kompaktní konstrukční velikostí 12⁵ 1/2 ráčny
- Maximální utahovací moment: 300 Nm
- Krátké provedení
- Počet zubů: 30 (Úhel ovládání 12°)
- S kuličkovou pojistkou
- 2komponentní rukojeť HAZET
- Povrch: chromováno, leštěno
- DIN 3122, ISO 3315



| HAZET No. | l mm | EAN-No. 4000896+ |
|-----------|------|------------------|
| 916 K | 199 | 155736 |



916 1/2" Přepínací ráčna · jemně ozubená · dlouhá

Made in Germany

• Extrémně větší výkon u ráčen se srovnatelnými rozměry

12⁵ 1/2" (E)

- Aretační funkce páčky nabízí ochranu proti nechtěnému přepnutí
- Prodloužení životnosti použitím nejmodernějších maziv v ráčnovém mechanismu
- Úzké výrobní tolerance zaručují ochranu před vnikající nečistotou
- Interní standardy kvality HAZET zaručují zatížitelnost daleko nad normou
- Hodnotný, snadno čistitelný povrch, odolný vůči korozi
- Integrovaná možnost zavěšení v rukojeti
- VPA ověřený, statický uťahovací moment dle DIN 3122: 1000 Nm
- Dlouhé provedení
- Počet zubů: 90 (Úhel ovládání 4°)
- S kuličkovou pojistkou
- 2komponentní rukojeť HAZET
- Povrch: chromováno
- Podobné DIN 3122, Podobné ISO 3315

916 1/2" Přepínací ráčna · jemně ozubená · výsuvná

Made in Germany

• Extrémně větší výkon u ráčen se srovnatelnými rozměry

12⁵ 1/2" (E)

- Aretační funkce páčky nabízí ochranu proti nechtěnému přepnutí
- Prodloužení životnosti použitím nejmodernějších maziv v ráčnovém mechanismu
- Úzké výrobní tolerance zaručují ochranu před vnikající nečistotou
- Interní standardy kvality HAZET zaručují zatížitelnost daleko nad normou
- Hodnotný, snadno čistitelný povrch, odolný vůči korozi
- Integrovaná možnost zavěšení v rukojeti
- VPA ověřený, statický uťahovací moment dle DIN 3122: 1000 Nm
- **Extra dlouhé provedení**
- Počet zubů: 90 (Úhel ovládání 4°)
- S kuličkovou pojistkou
- 2komponentní rukojeť HAZET
- Povrch: chromováno
- Podobné DIN 3122, Podobné ISO 3315
- Plynule výsuvná ze 414 na 614 mm (bez předfixovaných aretačních bodů)
- Snadná fixace prostřednictvím neklouzající upínací matice
- Rukojeť zajištěná proti přetočení zaručuje optimální přenos síly bez klouzání



HiPer
HIGH PERFORMANCE
THE ORIGINAL
MADE IN GERMANY

HiPer
HIGH PERFORMANCE
THE ORIGINAL
MADE IN GERMANY



1000 Nm
HiPer

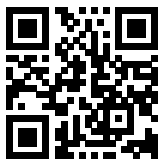
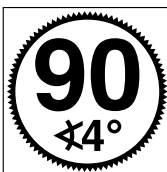

YouTube Clip



1000 Nm
HiPer

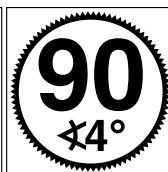

YouTube Clip

| HAZET No. | l mm | EAN-No. 4000896+ |
|-----------|------|------------------|
| 916 HPL | 415 | 219209 |

| HAZET No. | l ₁ mm | l ₂ mm | EAN-No. 4000896+ |
|------------|-------------------|-------------------|------------------|
| 916 HPL Lg | 414 | 614 | 233076 |





916 1/2" Přepínací ráčna · jemně ozubená · krátká

Made in Germany

12,5 1/2

• Extrémně větší výkon u ráčen se srovnatelnými rozměry

- Aretační funkce páčky nabízí ochranu proti nechtěnému přepnutí
- Prodloužení životnosti použitím nejmodernějších maziv v ráčnovém mechanismu
- Úzké výrobní tolerance zaručují ochranu před vnikající nečistotou
- Interní standardy kvality HAZET zaručují zatížitelnost daleko nad normou
- Hodnotný, snadno čistitelný povrch, odolný vůči korozi
- Integrovaná možnost zavěšení v rukojeti
- VPA ověřený, statický utahovací moment dle DIN 3122: 400 Nm
- Krátké provedení
- Počet zubů: 90 (Úhel ovládání 4°)
- S kuličkovou pojistkou
- 2komponentní rukojeť HAZET
- Povrch: chromováno
- Podobné DIN 3122, Podobné ISO 3315



| HAZET No. | l mm | EAN-No. 4000896+ |
|-----------|------|------------------|
| 916HPK | 200 | 244379 |

916 1/2" Přepínací ráčna · jemně ozubená

Made in Germany

12,5 1/2 E

• Extrémně větší výkon než u ráčen se srovnatelnými rozměry

- Aretační funkce přepínací páčky nabízí ochranu proti nechtěnému přepnutí
- Prodloužení životnosti použitím nejmodernějších maziv v ráčnovém mechanismu
- Úzké výrobní tolerance zaručují ochranu před vnikající nečistotou
- Interní standardy kvality HAZET zaručují zatížitelnost daleko nad normou
- Hodnotný, snadno čistitelný povrch, odolný vůči korozi
- Integrovaná možnost zavěšení v rukojeti
- VPA ověřený, statický utahovací moment dle DIN 3122: 850 Nm
- Rychle uvolnitelné bezpečnostní zajištění
- Aretační funkce páčky – zabezpečení proti uvolnění
- Rychlé uvolnění nástrčného nářadí jen stisknutím uvolňovacího tlačítka jednou rukou
- Počet zubů: 90 (Úhel ovládání 4°)
- S kuličkovou pojistkou
- 2komponentní rukojeť HAZET
- Povrch: chromováno
- DIN 3122, ISO 3315



HiPer
HIGH PERFORMANCE
THE ORIGINAL
MADE IN GERMANY

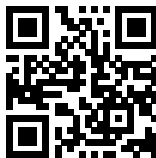

YouTube Clip



| HAZET No. | l mm | EAN-No. 4000896+ |
|-----------|------|------------------|
| 916HPS | 275 | 237258 |

Opotřebení? – Žádný problém!

- Nářadí HAZET je vyrobeno v nejvyšší kvalitě. Při dlouhém, intenzivním namáhání dochází i u vysoce kvalitních nástrojů k určitému opotřebení.
- Proto nabízíme pro mnoho našich nástrojů náhradní díly a sady náhradních dílů.

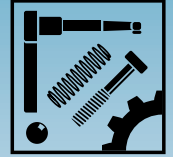

Nezapomeňte na náš obchod s náhradními díly
www.hazet.de/ersatzteil-shop

Úspora nákladů – udržitelnost – šetří zdroje!
Abyste se mohli ze svého nářadí HAZET dlouho těšit

916 Sada náhradních dílů

Made in Germany

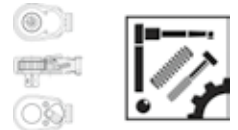

| HAZET No. | EAN-No. 4000896+ |
|--|------------------|
| <ul style="list-style-type: none"> • Sada náhradních dílů kolečka ráčny 12,5 = 1/2" ■, obsah sady: fixační prvek · tlačná pružina · kulička · pružinové pouzdro · přepínací páka · krycí podložka · pojistný kroužek · kolečko ráčny · tuk · montážní nářadí Pro přepínací ráčnu 916HP · 916HP S · 916HP L · 916HPLg | |
| 916HP/10 | 218981 |
| <ul style="list-style-type: none"> • Sada náhradních dílů kolečka ráčny s bezpečnostním blokováním 12 = 1/2" ■, obsah sady: montážní nářadí · kolečko ráčny s bezpečnostním blokováním · pojistný kroužek · krycí podložka · přepínací páka · pružinové pouzdro · kulička · tlačná pružina · fixační prvek · tuk Pro přepínací ráčnu 916HP S a k přestavení přepínací ráčny HAZET 916HP · 916HPL · 916HPLg (zredukování na maximálně 850 Nm špičkového zatížení) | |
| 916HPS/10 | 241255 |
| <ul style="list-style-type: none"> • Sada náhradních dílů kolečka ráčny s bezpečnostním blokováním 12,5 = 1/2" ■, obsah sady: ovládací páka · 2 šrouby · kulička · tlačná pružina · kolečko ráčny s bezpečnostním blokováním · fixační prvek Pro přepínací ráčnu HAZET 916S a k přestavení přepínací ráčny HAZET 916SP · 916GK · 916L · 916ST | |
| 916S/7 | 046300 |
| <ul style="list-style-type: none"> • Sada náhradních dílů ovládací páky 12,5 = 1/2" ■, obsah sady: ovládací páka · 2 šrouby · kulička a tlačná pružina a fixační prvek Pro přepínací ráčnu HAZET 916S · 916SP · 916GK · 916LG · 916L · 916GL · 916ST a tažné zařízení pro trámy 1774-1 | |
| 916SP/6 | 144624 |
| <ul style="list-style-type: none"> • Sada náhradních dílů kolečka ráčny 12,5 = 1/2" ■, obsah sady: ovládací páka · šrouby · kulička · tlačná pružina · kolečko ráčny a fixační prvek Pro přepínací ráčnu HAZET 916SP · 916GK · 916Lg · 916L · 916GL · 916ST | |
| 916SP/7-1 | 046348 |
| <ul style="list-style-type: none"> • Sada náhradních dílů kolečka ráčny 12,5 = 1/2" ■, obsah sady: ovládací páka · šrouby · kulička · tlačná pružina · kolečko ráčny a fixační prvek Pro přepínací ráčnu HAZET 916K | |
| 916K/7 | 155743 |

914 1/2" Trhák s kloubem

Made in Germany

12,5 1/2 E

- S kloubem – pro použití na těžko přístupných místech a pro obejití rušivých hran
- S kuličkovou pojistkou
- 2komponentní rukojeť HAZET
- Povrch: chromováno
- DIN 3122, ISO 3315



¹⁾ Délka mimo řadu DIN

| HAZET No. | l mm | EAN-No. 4000896+ |
|----------------------|------|------------------|
| 914-15 | 396 | 046027 |
| 914-18 ¹⁾ | 472 | 046041 |



915 1/2" Příčná rukojeť

Made in Germany

- S kuličkovou pojistkou
- Povrch: chromováno, leštěno
- DIN 3122, ISO 3315

12⁵ 1/2



| HAZET No. | l mm | EAN-No. 4000896+ |
|-----------|------|------------------|
| 915 | 298 | 046072 |

900 1/2" Nástrčná hlavice · šestihran

Made in Germany

- S rýhováním
- Povrch: chromováno, leštěno
- DIN 3124, ISO 2725-1

12⁵ 1/2

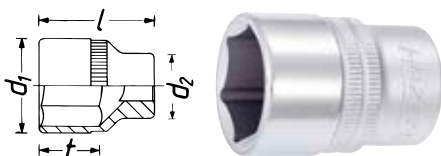

1) Mimo řady DIN

| HAZET No. | l mm | d ₁ mm | d ₂ mm | f mm | EAN-No. 4000896+ |
|----------------------|------|-------------------|-------------------|------|------------------|
| 900- 8 | 38 | 12 | 22 | 7,8 | 042968 |
| 900- 9 ¹⁾ | 38 | 13,5 | 22 | 8,8 | 042975 |
| 900-10 | 38 | 14,9 | 22 | 10,8 | 042715 |
| 900-11 | 38 | 16,4 | 22 | 10,8 | 042722 |
| 900-12 | 38 | 17,5 | 22 | 11,3 | 042739 |
| 900-13 | 38 | 18,8 | 22 | 11,3 | 042746 |
| 900-14 | 38 | 20,3 | 22,5 | 11,8 | 042753 |
| 900-15 | 38 | 21,5 | 23,2 | 11,8 | 042760 |
| 900-16 | 38 | 22,7 | 23,6 | 12,2 | 042777 |
| 900-17 | 38 | 24,1 | 22 | 12,7 | 042784 |
| 900-18 | 38 | 25,4 | 22,4 | 14,2 | 042791 |
| 900-19 | 38 | 26,6 | 23 | 14,2 | 042807 |
| 900-20 | 38 | 27,8 | 24 | 14,2 | 042821 |
| 900-21 | 38 | 29 | 25 | 14,1 | 042838 |
| 900-22 | 41,5 | 30,4 | 26 | 17,6 | 042845 |
| 900-23 ¹⁾ | 41,5 | 31,4 | 26 | 17,6 | 042869 |
| 900-24 | 44 | 32,6 | 26 | 18,2 | 042876 |
| 900-25 ¹⁾ | 44 | 33,9 | 26 | 17,9 | 042883 |
| 900-26 ¹⁾ | 44 | 35,1 | 24 | 17,8 | 042890 |
| 900-27 | 46 | 36,2 | 25 | 19,7 | 042906 |
| 900-28 ¹⁾ | 47 | 37,5 | 26 | 20,6 | 042913 |
| 900-29 ¹⁾ | 50 | 38,7 | 27 | 23,4 | 042920 |
| 900-30 | 50 | 40,1 | 28 | 23,3 | 042937 |
| 900-32 | 50 | 42,3 | 28 | 23 | 042944 |
| 900-34 | 52 | 46 | 28 | 23,3 | 042951 |
| 900-36 ¹⁾ | 57 | 49 | 28 | 25,6 | 192519 |

900 SmartRail · Flexibilní plastová nástrčná lišta

Made in Germany

12⁵ 1/2

- Magnetická spodní strana zaručuje perfektní přichycení na všechny magnetické plochy s obsahem železa, např. na dílenský vozík, stěny na nástroje, stroje, zvedací plošiny a v kovových zásuvkách

- HAZET SmartRail – Vyvinuto a vyrobeno „Made in Germany“
- Snadno se čistí
- Dlouhodobé, robustní blokování proti přetočení pro pevné usazení a okamžitý přístup
- Bezpečněji zafixované v aretovaném stavu: k vyjmutí otočit nástrčnou hlavici doleva
- Robustní kovové oko k zavěšení, např. na hák
- S 1/2" čtyřhran. uchyceními

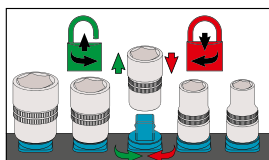

HAZET SMART RAIL

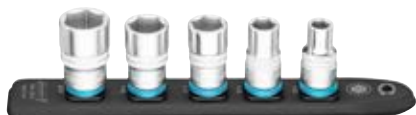

900 SmartRail · Flexibilní plastová nástrčná lišta

12⁵ 1/2

| HAZET No. | l mm | | EAN-No. 4000896+ |
|---------------------------------------|------|---|------------------|
| 900 • 12 ⁵ 1/2 | | | |
| 10 • 13 • 17 • 19 • 22 | | | |
| 900-SR/5 | 245 | 5 | 245239 |
| 900 • 12 ⁵ 1/2 | | | |
| 10 • 13 • 16 • 17 • 18 • 19 • 22 • 24 | | | |
| 900-SR/8 | 365 | 8 | 245369 |

900 LG 1/2" Nástrčná hlavice · šestihran

Made in Germany

12⁵ 1/2

- Dlouhé provedení
- S rýhováním
- Povrch: chromováno, leštěno
- DIN 3124, ISO 2725-1



| HAZET No. | l mm | d ₁ mm | d ₂ mm | f mm | EAN-No. 4000896+ |
|-----------|------|-------------------|-------------------|------|------------------|
| 900 LG-10 | 85 | 14,9 | 22 | 10 | 053438 |
| 900 LG-12 | 85 | 17,5 | 22 | 12,3 | 043873 |
| 900 LG-13 | 85 | 18,8 | 22 | 13,3 | 043880 |
| 900 LG-14 | 85 | 19,9 | 22,5 | 14,2 | 043897 |
| 900 LG-15 | 85 | 21,5 | 23,2 | 15,2 | 043903 |
| 900 LG-16 | 85 | 22,7 | 23,6 | 16 | 043910 |
| 900 LG-17 | 85 | 24,1 | 23,6 | 19 | 043927 |
| 900 LG-18 | 85 | 24,6 | 23,6 | 19 | 043934 |
| 900 LG-19 | 85 | 28,5 | 26 | 19 | 043941 |
| 900 LG-21 | 85 | 28,6 | 24,5 | 19 | 043965 |
| 900 LG-22 | 85 | 30,4 | 25 | 22 | 043972 |
| 900 LG-24 | 85 | 32,6 | 27,5 | 25 | 043989 |
| 900 LG-27 | 85 | 36,3 | 30 | 28 | 044009 |
| 900 LG-30 | 85 | 40,1 | 33 | 31 | 044016 |
| 900 LG-32 | 85 | 42,5 | 35 | 34,2 | 049660 |

900 LG SmartRail · Flexibilní plastová nástrčná lišta

Made in Germany

12⁵ 1/2

- Magnetická spodní strana zaručuje perfektní přichycení na všechny magnetické plochy s obsahem železa, např. na dílenský vozík, stěny na nástroje, stroje, zvedací plošiny a v kovových zásuvkách

- HAZET SmartRail – Vyvinuto a vyrobeno „Made in Germany“
- Snadno se čistí
- Dlouhodobé, robustní blokování proti přetočení pro pevné usazení a okamžitý přístup
- Bezpečněji zafixované v aretovaném stavu: k vyjmutí otočit nástrčnou hlavici doleva
- Robustní kovové oko k zavěšení, např. na hák
- S 1/2" čtyřhran. uchyceními

HAZET SMART RAIL

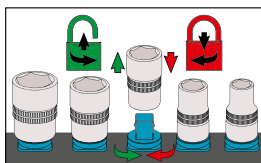

| HAZET No. | l mm | | EAN-No. 4000896+ |
|------------------------------|------|---|------------------|
| 900 LG • 12 ⁵ 1/2 | | | |
| 10 • 13 • 17 • 19 • 22 | | | |
| 900 LG-SR/5 | 245 | 5 | 245246 |



900 Z 1/2" Nástrčná hlavice · dvojitý šestihran

Made in Germany

- S rýhováním
- Povrch: chromováno, leštěno
- DIN 3124, ISO 2725-1

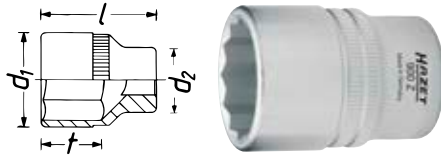
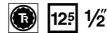

¹⁾ Mimo řady DIN

| HAZET No. | l mm | d ₁ mm | d ₂ mm | f mm | EAN-No. 4000896+ |
|------------------------|------|-------------------|-------------------|------|------------------|
| 900 Z- 8 | 38 | 12 | 22 | 7,5 | 045686 |
| 900 Z- 9 ¹⁾ | 38 | 13,5 | 22 | 8,5 | 045693 |
| 900 Z-10 | 38 | 14,9 | 22 | 10,5 | 045457 |
| 900 Z-11 | 38 | 16,4 | 22 | 10,5 | 045464 |
| 900 Z-12 | 38 | 17,5 | 22 | 11 | 045471 |
| 900 Z-13 | 38 | 18,8 | 22 | 11 | 045488 |
| 900 Z-14 | 38 | 20,3 | 22,5 | 11,5 | 045495 |
| 900 Z-15 | 38 | 21,5 | 23,2 | 11,5 | 045501 |
| 900 Z-16 | 38 | 22,7 | 23,6 | 12,5 | 045518 |
| 900 Z-17 | 38 | 24,1 | 22 | 12,5 | 045525 |
| 900 Z-18 | 38 | 25,4 | 22,4 | 14 | 045532 |
| 900 Z-19 | 38 | 26,6 | 23 | 14 | 045549 |
| 900 Z-20 | 38 | 27,8 | 24 | 14 | 045556 |
| 900 Z-21 | 38 | 29 | 25 | 14 | 045563 |
| 900 Z-22 | 41,5 | 30,4 | 25 | 17,5 | 045570 |
| 900 Z-23 ¹⁾ | 41,5 | 31,4 | 26 | 17,5 | 045587 |
| 900 Z-24 | 44 | 32,6 | 26 | 20 | 045594 |
| 900 Z-25 ¹⁾ | 44 | 33,9 | 26,5 | 20 | 045600 |
| 900 Z-26 ¹⁾ | 44 | 35,1 | 24 | 20 | 045617 |
| 900 Z-27 | 46 | 36,2 | 25 | 21 | 045624 |
| 900 Z-28 ¹⁾ | 47 | 37,5 | 26 | 22 | 045631 |
| 900 Z-30 | 50 | 40,1 | 28 | 25 | 045655 |
| 900 Z-32 ¹⁾ | 50 | 42,3 | 28 | 24 | 045662 |
| 900 Z-33 ¹⁾ | 50 | 43,6 | 28 | 24 | 045679 |
| 900 Z-34 ¹⁾ | 52 | 46 | 28 | 23,3 | 144792 |
| 900 Z-36 ¹⁾ | 57 | 49 | 28 | 25,6 | 192502 |

900 Z SmartRail · Flexibilní plastová nástrčná lišta

Made in Germany

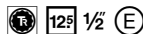

• Magnetická spodní strana zaručuje perfektní přichycení na všechny magnetické plochy s obsahem železa, např. na dílenský vozík, stěny na nástroje, stroje, zvedací plošiny a v kovových zásuvkách

- HAZET SmartRail – Vyvinuto a vyrobeno „Made in Germany“
- Snadno se čistí
- Dlouhodobé, robustní blokování proti přetočení pro pevné usazení a okamžitý přístup
- Bezpečněji zafixované v aretovaném stavu: k vyjmutí otočit nástrčnou hlavici doleva
- Robustní kovové oko k zavěšení, např. na hák
- S 1/2" čtyřhran. uchyceními



| HAZET No. | l mm | □ | EAN-No. 4000896+ |
|-----------------------------|------|---|------------------|
| 900 Z • 12 ⁵ 1/2 | | | |
| 10 · 13 · 17 · 19 · 22 | | | |
| 900 Z-SR/5 | 245 | 5 | 245291 |

900 AZ 1/2" Nástrčná hlavice · dvojitý šestihran

Made in Germany

- Americké rozměry
- S rýhováním
- Povrch: chromováno, leštěno

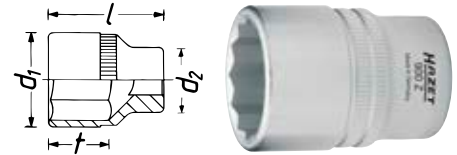

| HAZET No. | l mm | d ₁ mm | d ₂ mm | f mm | EAN-No. 4000896+ |
|---------------|------|-------------------|-------------------|------|------------------|
| 900 AZ-3/8 | 38 | 14,5 | 22 | 10,5 | 043699 |
| 900 AZ-7/16 | 38 | 16,4 | 22 | 10,5 | 043729 |
| 900 AZ-1/2 | 38 | 18,3 | 22 | 11 | 043620 |
| 900 AZ-9/16 | 38 | 20,5 | 22,5 | 11,5 | 043743 |
| 900 AZ-19/32 | 38 | 21,5 | 23,2 | 11,5 | 043668 |
| 900 AZ-5/8 | 38 | 22,7 | 23,6 | 12,5 | 043712 |
| 900 AZ-11/16 | 38 | 24,6 | 22 | 12,5 | 043637 |
| 900 AZ-3/4 | 38 | 26,8 | 23 | 14 | 043682 |
| 900 AZ-25/32 | 38 | 27,8 | 24 | 14 | 043675 |
| 900 AZ-13/16 | 38 | 28,6 | 25 | 14 | 043644 |
| 900 AZ-7/8 | 41,5 | 30,4 | 26 | 17,5 | 043736 |
| 900 AZ-15/16 | 44 | 32,6 | 26 | 20 | 043651 |
| 900 AZ-31/32 | 44 | 33,4 | 24,6 | 20 | 043705 |
| 900 AZ-1 | 44 | 34,6 | 24,8 | 20 | 043576 |
| 900 AZ-1.1/16 | 46 | 36,3 | 25 | 21 | 043583 |
| 900 AZ-1.1/8 | 47 | 38,2 | 26,5 | 22 | 043606 |
| 900 AZ-1.3/16 | 50 | 40,1 | 28 | 25 | 043613 |
| 900 AZ-1.1/4 | 50 | 42,3 | 28 | 24 | 043590 |

900 TZ 1/2" Nástrčná hlavice · dvojitý šestihran

Made in Germany

- Dlouhé provedení
- S rýhováním
- Povrch: chromováno, leštěno
- DIN 3124, ISO 2725-1

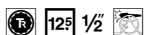

¹⁾ S přídržnou gumou pro zapalovací svíčky / mimo řady DIN

| HAZET No. | l mm | d ₁ mm | d ₂ mm | f mm | EAN-No. 4000896+ |
|---------------------------------|------|-------------------|-------------------|------|------------------|
| 900 TZ-10 | 85 | 14,9 | 22 | 10 | 053452 |
| 900 TZ-11 | 85 | 16,4 | 22 | 11,5 | 053445 |
| 900 TZ-12 | 85 | 17,5 | 22 | 12,3 | 045242 |
| 900 TZ-13 | 85 | 18,8 | 22 | 13,3 | 045259 |
| 900 TZ-14 | 85 | 19,9 | 22,5 | 15,2 | 045266 |
| 900 TZ-15 | 85 | 21,5 | 23,2 | 15,2 | 045273 |
| 900 TZ-16 | 85 | 22,7 | 23,6 | 16 | 045280 |
| 900 TZ-17 | 85 | 24,1 | 23,6 | 19 | 045297 |
| 900 TZ-18 | 85 | 24,6 | 23,6 | 19 | 045310 |
| 900 TZ-19 | 85 | 26,8 | 26 | 19 | 045334 |
| 900 TZ-20.8-13/16 ¹⁾ | 85 | 28,5 | 24,5 | 19 | 045341 |
| 900 TZ-21 | 85 | 28,6 | 24,5 | 19 | 045358 |
| 900 TZ-22 | 85 | 30,4 | 25 | 22 | 045365 |
| 900 TZ-24 | 85 | 32,6 | 27,5 | 25 | 045389 |
| 900 TZ-27 | 85 | 36,3 | 30 | 28 | 045419 |
| 900 TZ-30 | 85 | 40,1 | 33 | 31 | 045426 |



900 MGT 1/2" Nástrčná hlavice pro zapalovací svíčky

Made in Germany

- Permanentní magnet
- Americké rozměry
- Povrch: chromováno, leštěno

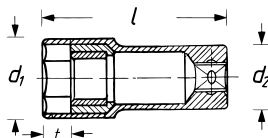
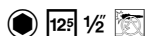

| HAZET No. | S mm | S" | l mm | d ₁ mm | d ₂ mm | t mm | EAN-No. 4000896+ |
|-----------|------|-------|------|-------------------|-------------------|------|------------------|
| 900 MGT | 20,8 | 13/16 | 68 | 27,4 | 23,5 | 9 | 044023 |
| 900 A MGT | 16 | 5/8 | 71 | 22,5 | 22,5 | 8,5 | 043491 |

900 KF 1/2" Nástrčná hlavice pro zapalovací svíčky

Made in Germany

- Korunková pružina zmenšuje riziko poškození izolátoru

- Korunková pružina jako přídržný mechanismus
- Americké rozměry
- Povrch: chromováno, leštěno

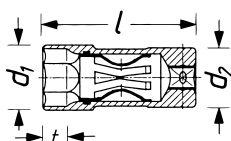
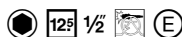

| HAZET No. | S mm | S" | l mm | d ₁ mm | d ₂ mm | t mm | EAN-No. 4000896+ |
|-----------|------|-------|------|-------------------|-------------------|------|------------------|
| 900 KF | 20,8 | 13/16 | 71 | 27,4 | 25 | 10 | 043859 |
| 900 A KF | 16 | 5/8 | 71 | 22,5 | 22,5 | 10 | 043408 |

Informace – korunková pružina

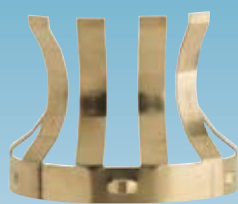
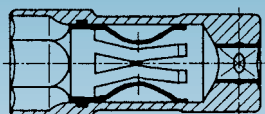

- Korozivzdorná a odolná proti teplu
- Maximální volnost keramického izolátoru
- 6 pružících prvků – bezpečná opora zapalovacích svíček
- Tlumení příčných pohybů

880 KF Korunková pružina

Made in Germany

- Americké rozměry



880 KF Korunková pružina

HAZET No.

EAN-No. 4000896+

- Korunková pružina pro klíč na zapalovací svíčky HAZET 880KF · 900KF · 4767KF

880 KF-01 050123

- Korunková pružina pro klíč na zapalovací svíčky HAZET 880AKF · 900AKF · 4766 · 4766-1 · 4767AKF

880 A KF-01 050130

848 Z Očkový klíč · dvojitý 6hran · otevřený

Made in Germany

- Pentagramový klíč
- Pro převlečné matice a trubková šroubení
- Čtyřhranné uchycení

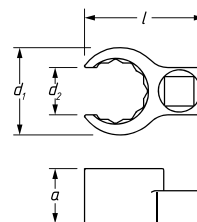
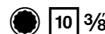

| HAZET No. | l mm | d ₁ mm | d ₂ mm | a mm | mm | EAN-No. 4000896+ |
|-----------|------|-------------------|-------------------|------|---------------|------------------|
| 848 Z-17 | 40,9 | 27,5 | 14,5 | 18 | □ 10 = 3/8" | 079094 |
| 848 Z-18 | 41,7 | 29 | 15 | 19 | □ 10 = 3/8" | 079100 |
| 848 Z-19 | 41,9 | 30 | 16 | 19 | □ 10 = 3/8" | 079117 |
| 848 Z-21 | 46 | 32 | 16,5 | 19 | □ 10 = 3/8" | 079124 |
| 848 Z-22 | 46,5 | 33,5 | 17,5 | 19,5 | □ 10 = 3/8" | 079131 |
| 848 Z-24 | 50 | 36,5 | 18,5 | 20 | □ 10 = 3/8" | 079148 |
| 848 Z-27 | 53,7 | 40,5 | 20,5 | 22 | □ 10 = 3/8" | 079162 |
| 848 Z-30 | 62,4 | 46,5 | 25 | 23 | □ 12,5 = 1/2" | 079179 |
| 848 Z-32 | 63,7 | 48,5 | 24,5 | 23 | □ 12,5 = 1/2" | 079186 |
| 848 Z-36 | 67,1 | 52,5 | 27,5 | 24,5 | □ 12,5 = 1/2" | 079193 |
| 848 Z-41 | 74,1 | 58,5 | 31 | 24,5 | □ 12,5 = 1/2" | 079216 |
| 848 Z-46 | 77,7 | 64,5 | 35,5 | 26,5 | □ 12,5 = 1/2" | 079223 |

960 MGT Magnetická vložka · pro nástrčné hlavice

- Univerzálně použitelné v metrických nástrčných hlavicích šestihran a dvojitý šestihran s 10 až 19 mm

- Plastové vložky s integrovaným magnetem
- Vysoká přídržná síla
- Opakované použití
- 10-dílná sada, pro metrické nástrčné hlavice s 10 · 11 · 12 · 13 · 14 · 15 · 16 · 17 · 18 · 19 mm

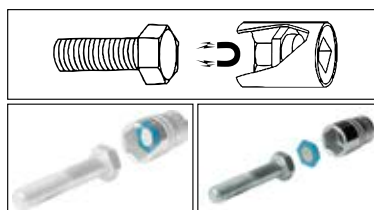

HAZET No.

EAN-No. 4000896+

960 MGT 097661



Ruční nářadí

125 1/2 Program nástrčných klíčů



900 E 1/2" Nástrčná hlavice · TORX®

Made in Germany

- S rýhováním
- Povrch: chromováno, leštěno

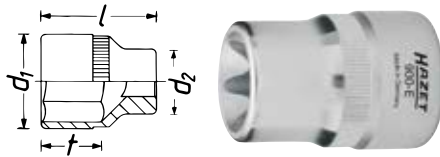
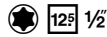

| HAZET No. | s | l mm | d1 mm | d2 mm | mm | EAN-No. 4000896+ |
|-----------|-----|------|-------|-------|-------|------------------|
| 900-E 10 | E10 | 38 | 13,3 | 22 | 9,42 | 042982 |
| 900-E 11 | E11 | 38 | 14 | 22 | 10,08 | 043002 |
| 900-E 12 | E12 | 38 | 14,9 | 22 | 11,17 | 043019 |
| 900-E 14 | E14 | 38 | 16,7 | 22 | 12,90 | 043033 |
| 900-E 16 | E16 | 38 | 19 | 22 | 14,76 | 043057 |
| 900-E 18 | E18 | 38 | 21 | 27 | 16,70 | 043071 |
| 900-E 20 | E20 | 38 | 23,5 | 27 | 18,49 | 043095 |
| 900-E 24 | E24 | 41,2 | 28,5 | 27 | 22,16 | 043118 |

900 1/2" Sada nástrčných klíčů · TORX®

Made in Germany

- S rýhováním
- Safety-Insert-System, 2komponentní vložka z měkké pěny. Vložka vhodná také pro HAZET-Assistent
- Povrch: chromováno, leštěno

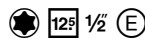

900 E • 125 1/2 E
E 10 • E 12 • E 14 • E 16 • E 18

| HAZET No. | d x š mm | mm | EAN-No. 4000896+ |
|-----------|----------|----|------------------|
| 900-E/5 | 172x50 | 5 | 129331 |

900 E SmartRail · Flexibilní plastová nástrčná lišta

Made in Germany

- Magnetická spodní strana zaručuje perfektní přichycení na všechny magnetické plochy s obsahem železa, např. na dílenský vozík, stěny na nástroje, stroje, zvedací plošiny a v kovových zásuvkách

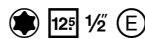

- HAZET SmartRail – Vyvinuto a vyrobeno „Made in Germany“
- Snadno se čistí
- Dlouhodobé, robustní blokování proti přetočení pro pevné usazení a okamžitý přístup
- Bezpečněji zafixované v aretovaném stavu: k vyjmutí otočit nástrčnou hlavici doleva
- Robustní kovové oko k zavěšení, např. na hák
- S 1/2" čtyřhran. uchyceními

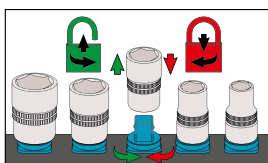

HAZET SMART RAIL



| HAZET No. | l mm | mm | EAN-No. 4000896+ |
|--|------|----|------------------|
| 900 E • 125 1/2 E E 10 • E 14 • E 16 • E 18 • E 20 | 245 | 5 | 245314 |
| 900 E • 125 1/2 E E 10 • E 11 • E 12 • E 14 • E 16 • E 18 • E 20 • E 24 | 365 | 8 | 245383 |

980 1/2" Nástrčná hlavice

Made in Germany

- Povrch: chromováno

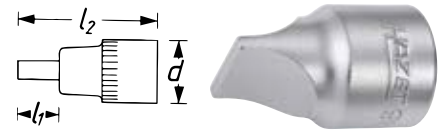

| HAZET No. | l1 mm | l2 mm | d mm | EAN-No. 4000896+ |
|------------|-------|-------|------|------------------|
| 980-2 x 13 | 21 | 38 | 22 | 046737 |
| 980-3 x 19 | 20 | 38 | 23,7 | 046744 |

985 1/2" Nástrčná hlavice

Made in Germany

- Extra krátké provedení
- S rýhováním
- DIN 7422

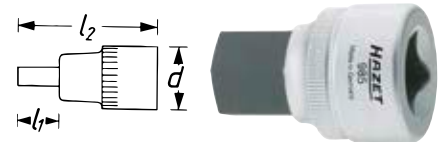

1) Mimo řady DIN

| HAZET No. | s mm | l1 mm | l2 mm | d mm | EAN-No. 4000896+ |
|----------------------|------|-------|-------|------|------------------|
| 985- 5 ¹⁾ | 5 | 5 | 38 | 23 | 046836 |
| 985- 6 | 6 | 6 | 38 | 23 | 046843 |
| 985- 8 | 8 | 8 | 38 | 23 | 046850 |
| 985-10 | 10 | 10 | 40 | 25 | 046775 |
| 985-12 | 12 | 12 | 40 | 25 | 046782 |
| 985-14 | 14 | 14 | 40 | 25 | 046799 |
| 985-17 ¹⁾ | 17 | 17 | 42 | 28 | 046805 |
| 985-19 ¹⁾ | 19 | 19 | 42 | 28 | 046812 |

985 Sada nástrčných klíčů

Made in Germany

- Extra krátké provedení
- S rýhováním
- Plastový box 165-L (1/3)
- 2komponentní měkká pěnová vložka
- DIN 7422



| | | | |
|-----|--|--|--|
| 1/3 | | | |
|-----|--|--|--|

| | | |
|--|-----------------------------------|---|
| 985 • 125 1/2 5 • 6 • 8 • 10 12 • 14 • 17 • 19 | 915 • 125 1/2 916 HP • 125 1/2 | 917-5 • 125 1/2 • 125 1/2 918-10 • 125 1/2 • 125 1/2 |
|--|-----------------------------------|---|

| HAZET No. | mm | EAN-No. 4000896+ |
|-----------|----|------------------|
| 985 | 12 | 046768 |



Povrchová úprava TiN



Proč povrchová úprava TiN (nitrid titanu)?

- Speciální metoda velmi tvrdé povrchové úpravy TiN dosahuje extrémně vysoké přilnavosti a otěruvzdornosti vrstvy
- Optimálně vhodné při dlouhodobém zatížení, např. sériovém šroubování v průmyslu a dílnách
- Větší ochrana proti opotřebení zajišťuje delší životnost
- Perfektní přesnost díky optimální tloušťce vrstvy
- Optimální ochrana proti korozi

Nástrčné nástavce šroubováku povrstvené TiN

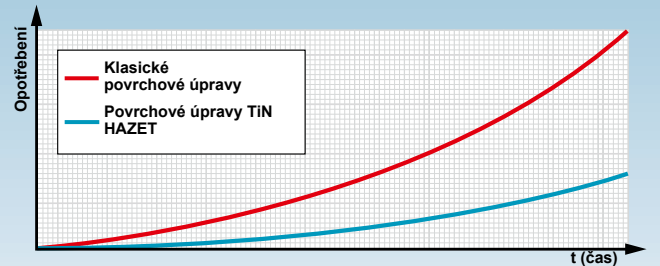
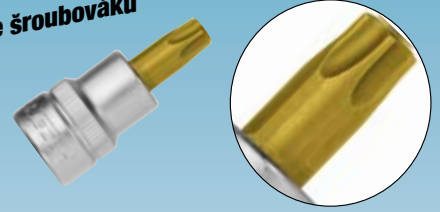

986 1/2" Nástrčná hlavice

Made in Germany

- Krátké provedení
- S rýhováním
- Povrch: povrstvený TiN
- DIN 7422

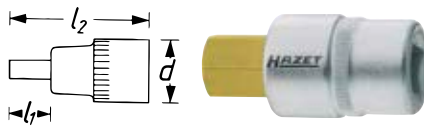

¹⁾ Mimo řady DIN

| HAZET No. | S mm | l ₁ mm | l ₂ mm | d mm | EAN-No. 4000896+ |
|----------------------|------|-------------------|-------------------|------|------------------|
| 986- 4 ¹⁾ | 4 | 22 | 60 | 23 | 046928 |
| 986- 5 ¹⁾ | 5 | 22 | 60 | 23 | 046935 |
| 986- 6 | 6 | 22 | 60 | 23 | 046942 |
| 986- 7 | 7 | 22 | 60 | 23 | 046959 |
| 986- 8 | 8 | 22 | 60 | 23 | 046973 |
| 986- 9 | 9 | 22 | 60 | 23 | 146734 |
| 986-10 | 10 | 22 | 60 | 23 | 046874 |
| 986-12 | 12 | 22 | 60 | 24,6 | 046881 |
| 986-14 | 14 | 22 | 60 | 24,6 | 046898 |
| 986-17 ¹⁾ | 17 | 20 | 60 | 28,5 | 046904 |
| 986-19 ¹⁾ | 19 | 20 | 60 | 31,5 | 046911 |
| 986-22 ¹⁾ | 22 | 20,5 | 60 | 28 | 082865 |

986 SmartRail · Flexibilní plastová nástrčná lišta

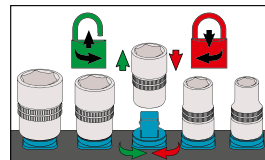

| HAZET No. | l mm | Icon | EAN-No. 4000896+ |
|---------------|-----------------------------------|------|------------------|
| 986 · O · 1/2 | 6 · 7 · 8 · 9 · 10 · 12 · 14 · 17 | 8 | 245390 |
| 986-SR/8 | 365 | | |
| 986 · O · 1/2 | 12 · 14 · 17 · 19 · 22 | 5 | 245338 |
| 986 G-SR/5 | 245 | | |
| 986 · O · 1/2 | 5 · 6 · 7 · 8 · 10 | 5 | 245321 |
| 986 K-SR/5 | 245 | | |

986 L 1/2" Nástrčná hlavice

Made in Germany

- Dlouhé provedení
- S rýhováním
- Povrch: povrstvený TiN
- DIN 7422



| HAZET No. | S mm | l ₁ mm | l ₂ mm | d mm | EAN-No. 4000896+ |
|-----------|------|-------------------|-------------------|------|------------------|
| 986 L- 4 | 4 | 62 | 100 | 23 | 232635 |
| 986 L- 5 | 5 | 62 | 100 | 23 | 232628 |
| 986 L- 6 | 6 | 62 | 100 | 23 | 232611 |
| 986 L- 7 | 7 | 62 | 100 | 23 | 232604 |
| 986 L- 8 | 8 | 62 | 100 | 23 | 232598 |
| 986 L- 9 | 9 | 62 | 100 | 23 | 232581 |
| 986 L-10 | 10 | 62 | 100 | 23 | 232574 |
| 986 L-11 | 11 | 62 | 100 | 23 | 232567 |
| 986 L-12 | 12 | 62 | 100 | 23 | 232550 |
| 986 L-14 | 14 | 62 | 100 | 23 | 232543 |

986 SmartRail · Flexibilní plastová nástrčná lišta

Made in Germany

- Magnetická spodní strana zaručuje perfektní přichycení na všechny magnetické plochy s obsahem železa, např. na dílenský vozík, stěny na nástroje, stroje, zvedací plošiny a v kovových zásuvkách



- HAZET SmartRail – Vyvinuto a vyrobeno „Made in Germany“
- Snadno se čistí
- Dlouhodobé, robustní blokování proti přetočení pro pevné usazení a okamžitý přístup
- Bezpečněji zafixované v aretovaném stavu: k vyjmutí otočit nástrčnou hlavici doleva
- Robustní kovové oko k zavěšení, např. na hák
- S 1/2" čtyřhran. uchyceními
- Povrch: povrstvený TiN

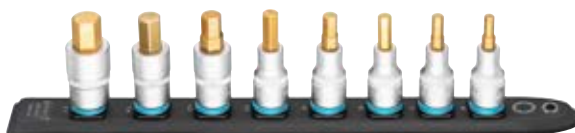



986 SL 1/2" Nástrčná hlavice

Made in Germany

- Extra dlouhé provedení
- S rýhováním
- Povrch: povrstvený TIN
- DIN 7422

TIN ○ 125 1/2

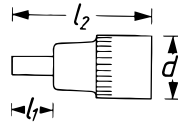

| HAZET No. | S mm | l ₁ mm | l ₂ mm | d mm | EAN-No. 4000896+ |
|-----------|------|-------------------|-------------------|------|------------------|
| 986 SL- 4 | 4 | 102 | 140 | 23 | 232291 |
| 986 SL- 5 | 5 | 102 | 140 | 23 | 232376 |
| 986 SL- 6 | 6 | 102 | 140 | 23 | 232369 |
| 986 SL- 7 | 7 | 102 | 140 | 23 | 232352 |
| 986 SL- 8 | 8 | 102 | 140 | 23 | 232345 |
| 986 SL- 9 | 9 | 102 | 140 | 23 | 232338 |
| 986 SL-10 | 10 | 102 | 140 | 23 | 232321 |
| 986 SL-11 | 11 | 102 | 140 | 23 | 232314 |
| 986 SL-12 | 12 | 102 | 140 | 23 | 232536 |
| 986 SL-14 | 14 | 102 | 140 | 23 | 232307 |

986 A 1/2" Nástrčná hlavice

Made in Germany

- Krátké provedení
- Americké rozměry
- S rýhováním
- Povrch: povrstvený TIN

TIN ○ 125 1/2

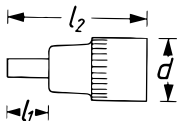
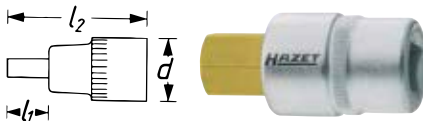

| HAZET No. | l ₁ mm | l ₂ mm | d mm | EAN-No. 4000896+ |
|------------|-------------------|-------------------|------|------------------|
| 986 A-5/32 | 14 | 52 | 23 | 047048 |
| 986 A-3/16 | 14 | 52 | 23 | 047017 |
| 986 A-7/32 | 14 | 52 | 23 | 047062 |
| 986 A-1/4 | 14 | 52 | 23 | 047000 |
| 986 A-5/16 | 14 | 52 | 23 | 047031 |
| 986 A-3/8 | 14 | 52 | 23 | 047024 |
| 986 A-7/16 | 14 | 52 | 23 | 047055 |
| 986 A-1/2 | 14 | 52 | 23 | 046997 |

| HAZET No. | S mm | l ₁ mm | l ₂ mm | EAN-No. 4000896+ |
|-----------|------|-------------------|-------------------|------------------|
| 2584-1 | 6 | 210 | 248 | 017058 |

986 KK 1/2" Nástrčná hlavice

Made in Germany

- Zejména pro práci ve stísněných podmínkách (např. v motorovém prostoru)
- Dlouhé provedení
- S kulovou hlavou
- S rýhováním
- Povrch: povrstvený TIN

TIN ○ 125 1/2

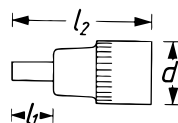

| HAZET No. | S mm | l ₁ mm | l ₂ mm | d mm | EAN-No. 4000896+ |
|-----------|------|-------------------|-------------------|------|------------------|
| 986 KK- 5 | 5 | 102 | 140 | 23 | 052103 |
| 986 KK- 6 | 6 | 102 | 140 | 23 | 050666 |
| 986 KK- 7 | 7 | 102 | 140 | 23 | 052110 |
| 986 KK- 8 | 8 | 102 | 140 | 23 | 052127 |
| 986 KK-10 | 10 | 102 | 140 | 23 | 052134 |
| 986 KK-12 | 12 | 102 | 140 | 24,6 | 052141 |

986 Sada nástrčných hlavíc

Made in Germany

- Krátké provedení
- S rýhováním
- Plastový box 165-S (1/9)
- Safety-Insert-System, 2komponentní vložka z měkké pěny. Vložka vhodná také pro HAZET-Assistent
- Povrch: povrstvený TIN
- DIN 7422

TIN ○ 125 1/2 (E)



| 1/9 | | | | |
|-----|--|--|--|--|
| | | | | |
| | | | | |
| | | | | |
| | | | | |

986 • ○ • 125 1/2
5 • 6 • 7 • 8 • 10
12 • 14 • 17 • 19

| HAZET No. | d x š x v mm | | EAN-No. 4000896+ |
|-----------|--------------|---|------------------|
| 986/9 | 185x153x52 | 9 | 051564 |

Made in Germany

- Krátké provedení
- S rýhováním
- Plastový box 165-S (1/9)
- Safety-Insert-System, 2komponentní vložka z měkké pěny. Vložka vhodná také pro HAZET-Assistent
- Povrch: povrstvený TIN
- DIN 7422

TIN ○ 125 1/2 (E)



| 1/9 | | | | |
|-----|--|--|--|--|
| | | | | |
| | | | | |
| | | | | |
| | | | | |

986 • ○ • 125 1/2
5 • 6 • 7 • 8 • 9
10 • 12 • 14 • 17

| HAZET No. | d x š x v mm | | EAN-No. 4000896+ |
|-----------|--------------|---|------------------|
| 986/9 N | 185x153x52 | 9 | 193530 |

Made in Germany

- S kulovou hlavou
- S rýhováním
- Plastový box 165-L (1/3)
- Safety-Insert-System, 2komponentní vložka z měkké pěny. Vložka vhodná také pro HAZET-Assistent
- Povrch: povrstvený TIN
- DIN 7422

TIN ○ 125 1/2 (E)



| 1/3 | | | | |
|-----|--|--|--|--|
| | | | | |
| | | | | |
| | | | | |
| | | | | |

986 • ○ • 125 1/2
5 • 6 • 7 • 8 • 10 • 12 • 14 • 17 • 19

986 KK • ○ • 125 1/2
6 • 7 • 8 • 10

| HAZET No. | d x š x v mm | | EAN-No. 4000896+ |
|-----------|--------------|----|------------------|
| 986/13 | 355x235x65 | 13 | 168330 |



986 Sada nástrčných hlavic

Made in Germany

- Krátké provedení
- S rýhováním
- Safety-Insert-System, 2komponentní vložka z měkké pěny. Vložka vhodná také pro HAZET-Assistent
- Povrch: povrstvený TIN

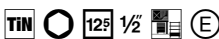

| | | | | |
|-----|--|--|--|--|
| 1/9 | | | | |
|-----|--|--|--|--|

986 • O • 125 1/2
5 • 6 • 7 • 8 • 10



| HAZET No. | d x š mm | | EAN-No. 4000896+ |
|-----------|----------|---|------------------|
| 163-215/5 | 172x114 | 5 | 168217 |

Made in Germany

- S kulovou hlavou
- S rýhováním
- Safety-Insert-System, 2komponentní vložka z měkké pěny. Vložka vhodná také pro HAZET-Assistent
- Povrch: povrstvený TIN

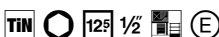

| | | | | |
|-----|--|--|--|--|
| 1/3 | | | | |
|-----|--|--|--|--|



986 • O • 125 1/2
5 • 6 • 7 • 8 • 10 • 12 • 14 • 17 • 19

986 KK • O • 125 1/2
6 • 7 • 8 • 10

| HAZET No. | d x š mm | | EAN-No. 4000896+ |
|------------|----------|----|------------------|
| 163-220/13 | 342x172 | 13 | 168286 |

990 1/2" Nástrčná hlavice

Made in Germany

- Krátké provedení
- S rýhováním
- Povrch: povrstvený TIN

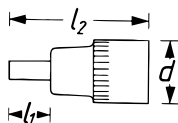

| HAZET No. | S | l ₁ mm | l ₂ mm | d mm | EAN-No. 4000896+ |
|-----------|-----|-------------------|-------------------|------|------------------|
| 990- 5 | M5 | 14 | 52 | 23 | 047307 |
| 990- 6 | M6 | 14 | 52 | 23 | 047314 |
| 990- 8 | M8 | 15 | 53 | 23 | 047321 |
| 990-10 | M10 | 15 | 53 | 23 | 047253 |
| 990-12 | M12 | 17 | 55 | 23 | 047277 |
| 990-14 | M14 | 20 | 58 | 24,6 | 047284 |
| 990-16 | M16 | 22 | 60 | 24,6 | 047291 |
| 990-18 | M18 | 45 | 85 | 26 | 108916 |

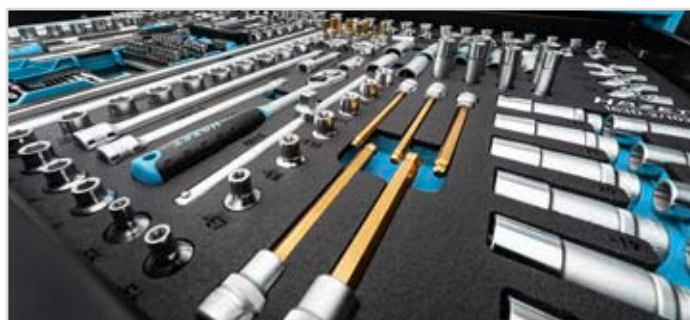

990 SmartRail · Flexibilní plastová nástrčná lišta

Made in Germany

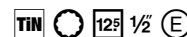

- Magnetická spodní strana zaručuje perfektní přichycení na všechny magnetické plochy s obsahem železa, např. na dílenský vozík, stěny na nástroje, stroje, zvedací plošiny a v kovových zásuvkách

- HAZET SmartRail – Vyvinuto a vyrobeno „Made in Germany“
- Snadno se čistí
- Dlouhodobé, robustní blokování proti přetočení pro pevné usazení a okamžitý přístup
- Bezpečněji zařizované v aretovaném stavu: k vyjmutí otočit nástrčnou hlavici doleva
- Robustní kovové oko k zavěšení, např. na hák
- S 1/2" čtyřhran. uchyceními
- Povrch: povrstvený TIN

HAZET SMART RAIL

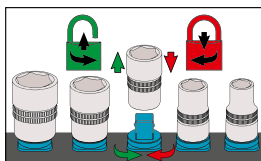

| HAZET No. | l mm | | EAN-No. 4000896+ |
|---|------|---|------------------|
| 990 • O • 125 1/2 M6 • M8 • M10 • M12 • M14 | | | |
| 990-SR/5 | 245 | 5 | 245284 |
| 990 • O • 125 1/2 M5 • M6 • M8 • M10 • M12 • M14 • M16 • M18 | | | |
| 990-SR/8 | 365 | 8 | 245352 |

990 LG 1/2" Nástrčná hlavice

Made in Germany

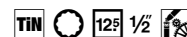

- Dlouhé provedení
- S rýhováním
- Povrch: povrstvený TIN

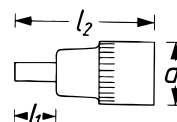

| HAZET No. | S | l ₁ mm | l ₂ mm | d mm | EAN-No. 4000896+ |
|-----------|-----|-------------------|-------------------|------|------------------|
| 990 LG- 6 | M6 | 62 | 100 | 23 | 056248 |
| 990 LG- 8 | M8 | 62 | 100 | 23 | 047352 |
| 990 LG- 9 | M9 | 62 | 100 | 23 | 103140 |
| 990 LG-10 | M10 | 62 | 100 | 23 | 047338 |
| 990 LG-12 | M12 | 62 | 100 | 23 | 047345 |
| 990 LG-14 | M14 | 62 | 100 | 23 | 065240 |

| HAZET No. | S | l ₁ mm | l ₂ mm | d mm | EAN-No. 4000896+ |
|-----------|-----|-------------------|-------------------|------|------------------|
| 2751 | M10 | 100 | 140 | 23 | 017508 |

990 SLG 1/2" Nástrčná hlavice

Made in Germany

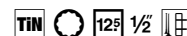

- Extra dlouhé provedení
- S rýhováním
- Povrch: povrstvený TIN

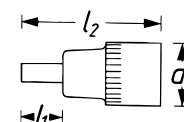

| HAZET No. | S | l ₁ mm | l ₂ mm | d mm | EAN-No. 4000896+ |
|------------|-----|-------------------|-------------------|------|------------------|
| 990 SLg-10 | M10 | 82 | 120 | 23 | 047369 |
| 990 SLg-12 | M12 | 102 | 140 | 23 | 047376 |



Ruční nářadí

125 1/2 Program nástrčných klíčů



990 Sada nástrčných hlavic

Made in Germany

- S rýhováním
- Plastový box 165-L (1/3)
- Safety-Insert-System, 2komponentní vložka z měkké pěny. Vložka vhodná také pro HAZET-Assistent
- Povrch: povrstvený TIN

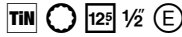

| | | | |
|-----|--|--|--|
| 1/3 | | | |
|-----|--|--|--|



990 • \odot • $\frac{1}{2}$
M 8 • M 10 • M 12
M 14 • M 16 • M 18



990 LG • \odot • $\frac{1}{2}$
M 8 • M 14



990 SLG • \odot • $\frac{1}{2}$
M 10 • M 12

| HAZET No. | $d \times \check{s} \times v$ mm | | EAN-No. 4000896+ |
|-----------|----------------------------------|----|------------------|
| 990/10 | 355x235x65 | 10 | 168347 |

991 1/2" Nástrčná hlavice

Made in Germany

- Krátké provedení
- S rýhováním
- Povrch: povrstvený TIN

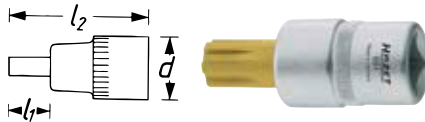

| HAZET No. | S | l_1 mm | l_2 mm | d mm | EAN-No. 4000896+ |
|-----------|-----|----------|----------|--------|------------------|
| 991- 6 | M6 | 25 | 63 | 23 | 047451 |
| 991- 7 | M7 | 25 | 63 | 23 | 132799 |
| 991- 8 | M8 | 25 | 63 | 23 | 047468 |
| 991- 9 | M9 | 25 | 63 | 23 | 132812 |
| 991-10 | M10 | 25 | 63 | 23 | 047406 |
| 991-12 | M12 | 25 | 63 | 23 | 047413 |
| 991-14 | M14 | 25 | 63 | 24,6 | 047420 |

992 1/2" Nástrčná hlavice • TORX®

Made in Germany

- Krátké provedení
- S rýhováním
- Povrch: povrstvený TIN

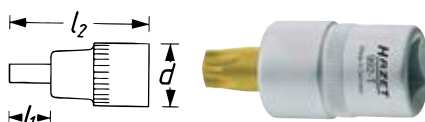

| HAZET No. | S | l_1 mm | l_2 mm | d mm | \check{s} mm | EAN-No. 4000896+ |
|-----------|-----|----------|----------|--------|----------------|------------------|
| 992-T20 | T20 | 17 | 55 | 23 | 3,86 | 047475 |
| 992-T25 | T25 | 17 | 55 | 23 | 4,43 | 047482 |
| 992-T27 | T27 | 17 | 55 | 23 | 4,99 | 047499 |
| 992-T30 | T30 | 17 | 55 | 23 | 5,52 | 047505 |
| 992-T40 | T40 | 17 | 55 | 23 | 6,65 | 047512 |
| 992-T45 | T45 | 17 | 55 | 23 | 7,82 | 047529 |
| 992-T50 | T50 | 17 | 55 | 23 | 8,83 | 047543 |
| 992-T55 | T55 | 18 | 56 | 24,6 | 11,22 | 047574 |
| 992-T60 | T60 | 18 | 56 | 24,6 | 13,25 | 047598 |

992 Sada nástrčných hlavic • TORX®

Made in Germany

- Krátké provedení
- S rýhováním
- Plastový box 165-S (1/9)
- Safety-Insert-System, 2komponentní vložka z měkké pěny. Vložka vhodná také pro HAZET-Assistent
- Povrch: povrstvený TIN

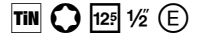

| | | | |
|-----|--|--|--|
| 1/9 | | | |
|-----|--|--|--|

992 • \odot • $\frac{1}{2}$
T 20 • T 25 • T 27
T 30 • T 40 • T 45
T 50 • T 55 • T 60

| HAZET No. | $d \times \check{s} \times v$ mm | | EAN-No. 4000896+ |
|-----------|----------------------------------|---|------------------|
| 992/9 | 185x153x52 | 9 | 051540 |

992 T Sada nástrčných hlavic • TORX®

Made in Germany

- S rýhováním
- Safety-Insert-System, 2komponentní vložka z měkké pěny. Vložka vhodná také pro HAZET-Assistent
- Povrch: povrstvený TIN

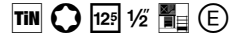

| | | | |
|-----|--|--|--|
| 1/9 | | | |
|-----|--|--|--|

992 • \odot • $\frac{1}{2}$
T 20 • T 25 • T 27
T 30 • T 40 • T 45
T 50 • T 55 • T 60

| HAZET No. | $d \times \check{s}$ mm | | EAN-No. 4000896+ |
|-----------|-------------------------|---|------------------|
| 163-271/9 | 172x114 | 9 | 181056 |

992 H 1/2" Nástrčná hlavice • TORX®

Made in Germany

- Vyrvaný otvor na čelní straně
- Krátké provedení
- S rýhováním
- Povrch: povrstvený TIN

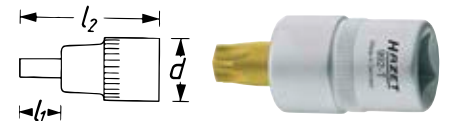

| HAZET No. | S | l_1 mm | l_2 mm | d mm | \check{s} mm | EAN-No. 4000896+ |
|------------|------|----------|----------|--------|----------------|------------------|
| 992-T 30 H | T30H | 17 | 55 | 23 | 5,52 | 050857 |
| 992-T 40 H | T40H | 17 | 55 | 23 | 6,65 | 050864 |
| 992-T 45 H | T45H | 17 | 55 | 23 | 7,82 | 050871 |
| 992-T 50 H | T50H | 17 | 55 | 23 | 8,83 | 050888 |
| 992-T 55 H | T55H | 18 | 56 | 23 | 11,22 | 050895 |





992 T SmartRail · Flexibilní plastová nástrčná lišta

Made in Germany

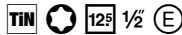

Magnetická spodní strana zaručuje perfektní přichycení na všechny magnetické plochy s obsahem železa, např. na dílenský vozík, stěny na nástroje, stroje, zvedací plošiny a v kovových zásuvkách

- HAZET SmartRail – Vyvinuto a vyrobeno „Made in Germany“
- Snadno se čistí
- Dlouhodobé, robustní blokování proti přetočení pro pevné usazení a okamžitý přístup
- Bezpečněji zafixované v aretovaném stavu: k vyjmutí otočit nástrčnou hlavici doleva
- Robustní kovové oko k zavěšení, např. na hák
- S 1/2" čtyřhran. uchyceními
- Povrch: povrstvený TIN



| HAZET No. | l mm | | EAN-No. 4000896+ |
|---|------|---|------------------|
| 992 T · 12 ⁵ 1/2 | | | |
| T30 · T40 · T45 · T50 · T55 | | | |
| 992 T-SR/5 | 245 | 5 | 245307 |
| 992 T · 12 ⁵ 1/2 | | | |
| T20 · T25 · T30 · T40 · T45 · T50 · T55 · T60 | | | |
| 992 T-SR/8 | 365 | 8 | 245376 |

992 LG 1/2" Nástrčná hlavice · TORX®

Made in Germany



- Dlouhé provedení
- S rýhováním
- Povrch: povrstvený TIN



| HAZET No. | s | l ₁ mm | l ₂ mm | d mm | mm | EAN-No. 4000896+ |
|------------|-----|-------------------|-------------------|------|-------|------------------|
| 992 LG-T50 | T50 | 62 | 100 | 23 | 8,83 | 103133 |
| 992 LG-T55 | T55 | 57 | 96 | 23,3 | 11,22 | 057337 |
| 992 LG-T60 | T60 | 45 | 83 | 23 | 13,25 | 100590 |
| 992 LG-T70 | T70 | 67 | 105 | 24,6 | 15,54 | 047611 |

992 SLG 1/2" Nástrčná hlavice · TORX®

Made in Germany

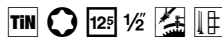

- Extra dlouhé provedení
- Povrch: povrstvený TIN

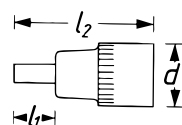

| HAZET No. | s | l ₁ mm | l ₂ mm | d mm | mm | EAN-No. 4000896+ |
|-------------|-----|-------------------|-------------------|------|-------|------------------|
| 992 SLg-T30 | T30 | 100 | 138 | 23 | 5,52 | 179183 |
| 992 SLg-T40 | T40 | 100 | 138 | 23 | 6,65 | 103539 |
| 992 SLg-T45 | T45 | 100 | 138 | 23 | 7,82 | 047635 |
| 992 SLg-T50 | T50 | 100 | 138 | 23 | 8,83 | 103454 |
| 992 SLg-T55 | T55 | 102 | 138 | 23 | 11,22 | 047642 |

163 Sada nástrčných hlavíc

Made in Germany

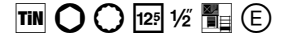

- Safety-Insert-System, 2komponentní vložka z měkké pěny.
- Vložka vhodná také pro HAZET-Assistent
- Povrch: povrstvený TIN



| | | | |
|-----|--|--|--|
| 2/3 | | | |
|-----|--|--|--|

| | | |
|------------------------------|------------------------------|-------------------------------|
| 986 · 12 ⁵ 1/2 | 990 · 12 ⁵ 1/2 | 990 SLG · 12 ⁵ 1/2 |
| 5 · 6 · 7 · 8 · 10 | M 8 · M 10 · M 12 | M 10 · M 12 |
| 12 · 14 · 17 · 19 | M 14 · M 16 · M 18 | |
| 986 KK · 12 ⁵ 1/2 | 990 LG · 12 ⁵ 1/2 | |
| 6 · 7 · 8 · 10 | M 8 · M 14 | |

| HAZET No. | d x š mm | | EAN-No. 4000896+ |
|------------|----------|----|------------------|
| 163-119/23 | 344x342 | 23 | 153510 |

Made in Germany



- Safety-Insert-System, 2komponentní vložka z měkké pěny.
- Vložka vhodná také pro HAZET-Assistent
- Povrch: povrstvený TIN



| | | | |
|-----|--|--|--|
| 2/3 | | | |
|-----|--|--|--|

| | | | |
|---------------------------|---------------------------|---------------------------|---------------------------|
| 986 · 12 ⁵ 1/2 | 990 · 12 ⁵ 1/2 | 991 · 12 ⁵ 1/2 | 992 · 12 ⁵ 1/2 |
| 4 · 5 · 6 · 7 | M 5 · M 6 · M 8 | M 6 · M 7 · M 8 | T 20 · T 25 · T 27 |
| 8 · 9 · 10 · 12 | M 10 · M 12 · M 14 | M 9 · M 10 · M 12 | T 30 · T 40 · T 45 |
| 17 · 19 · 22 | M 16 · M 18 | M 14 | T 50 · T 55 · T 60 |

| HAZET No. | d x š mm | | EAN-No. 4000896+ |
|------------|----------|----|------------------|
| 163-407/35 | 344x342 | 35 | 199990 |

958 Adaptér

Made in Germany

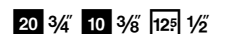

- S kolíkovou pojistkou
- Povrch: chromováno
- DIN 3123, ISO 3316



| HAZET No. | l mm | EAN-No. 4000896+ |
|-----------|------|------------------|
| 958-1 | 50 | 046676 |
| 958-2 | 36 | 046683 |



Ruční nářadí

125 1/2 Program nástrčných klíčů



958 N Sada adaptérů

Made in Germany

- Po 1 adaptéru
- Plastový box 165-S (1/9)
- Safety-Insert-System, 2komponentní vložka z měkké pěny. Vložka vhodná také pro HAZET-Assistent

6.3 1/4 10 3/8 12.5 1/2 20 3/4 6.3 1/4

10 3/8 12.5 1/2 20 3/4 (E)



| | | | | | |
|-----|--|--|--|--|--|
| 1/9 | | | | | |
|-----|--|--|--|--|--|

| | | | |
|---------------------------|----------------------------|---------------------------|----------------------------|
| 858-1 • 10 3/8 • 6.3 1/4 | 8858-1 • 12.5 1/2 • 10 3/8 | 958-1 • 20 3/4 • 12.5 1/2 | 1058-2 • 12.5 1/2 • 20 3/4 |
| 8858-2 • 6.3 1/4 • 10 3/8 | 958-2 • 10 3/8 • 12.5 1/2 | | |

| HAZET No. | d x š x v mm | | EAN-No. 4000896+ |
|-----------|--------------|---|------------------|
| 958 N/6 | 185x153x52 | 6 | 168316 |

163 Sada adaptérů

Made in Germany

- Safety-Insert-System, 2komponentní vložka z měkké pěny. Vložka vhodná také pro HAZET-Assistent

6.3 1/4 10 3/8 12.5 1/2 20 3/4 6.3 1/4

10 3/8 12.5 1/2 20 3/4 (E)



| | | | | | |
|-----|--|--|--|--|--|
| 1/9 | | | | | |
|-----|--|--|--|--|--|

| | | | |
|---------------------------|----------------------------|---------------------------|----------------------------|
| 858-1 • 10 3/8 • 6.3 1/4 | 8858-1 • 12.5 1/2 • 10 3/8 | 958-1 • 20 3/4 • 12.5 1/2 | 1058-2 • 12.5 1/2 • 20 3/4 |
| 8858-2 • 6.3 1/4 • 10 3/8 | 958-2 • 10 3/8 • 12.5 1/2 | | |

| HAZET No. | d x š mm | | EAN-No. 4000896+ |
|-----------|----------|---|------------------|
| 163-217/6 | 172x114 | 6 | 168231 |

2250 Adaptér

Made in Germany

- Uchycení vnitřní 4hran a vnitřní 6hran
- S pružinovou pojistkou pro bezpečné držení bitů
- Povrch: chromováno

6.3 1/4 8 5/16 12.5 1/2



| HAZET No. | l mm | EAN-No. 4000896+ |
|------------------------------|------|------------------|
| □ 12,5 = 1/2" → □ 6,3 = 1/4" | | |
| 2250-4 | 35 | 015504 |
| □ 12,5 = 1/2" → □ 8 = 5/16" | | |
| 2250-5 | 36 | 015511 |

920 1/2"→1/2" Univerzální kloub

Made in Germany

- S kloubem – pro použití na těžko přístupných místech a pro obejití rušivých hran
- S kuličkovou pojistkou
- Povrch: chromováno, leštěno
- DIN 3123, ISO 3316

12.5 1/2 12.5 1/2



| HAZET No. | l mm | EAN-No. 4000896+ |
|-----------|------|------------------|
| 920 | 70 | 046515 |

917 1/2"→1/2" Prodloužení

Made in Germany

- S kuličkovou pojistkou
- Povrch: chromováno, leštěná hlava
- DIN 3123, ISO 3316

12.5 1/2 12.5 1/2



¹⁾ Délka mimo řadu DIN

| HAZET No. | l mm | EAN-No. 4000896+ |
|---------------------|------|------------------|
| 917-1 ¹⁾ | 45 | 046362 |
| 917-3 | 76 | 046379 |
| 917-5 | 123 | 046386 |

918 1/2"→1/2" Prodloužení

Made in Germany

- S kuličkovou pojistkou
- Povrch: chromováno, leštěná hlava
- DIN 3123, ISO 3316

12.5 1/2 12.5 1/2



¹⁾ Délka mimo řadu DIN

| HAZET No. | l mm | EAN-No. 4000896+ |
|----------------------|------|------------------|
| 918-10 | 248 | 046416 |
| 918-23 ¹⁾ | 575 | 046423 |

919 1/2"→1/2" Prodloužení · otočné

Made in Germany

- Kulovitý, kónický vnější čtyřhran
- Úhel vychýlení na každé straně 12,5°

12.5 1/2 12.5 1/2

- Nasazením nástrčné hlavice až na doraz lze otočné prodloužení používat i jako pevné prodloužení
- S kuličkovou pojistkou
- Povrch: chromováno, leštěno

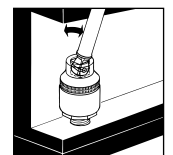

| HAZET No. | l mm | EAN-No. 4000896+ |
|-----------|------|------------------|
| 919- 1 | 46 | 046447 |
| 919- 5 | 123 | 046461 |
| 919-10 | 248 | 046454 |



958-28 1/2" → 3/8" Prodloužení adaptéru

Made in Germany

- Pro práci na hluboko uložených šroubových spojích, např. u převodovek
- S kuličkovou pojistkou

10 3/8 12⁵ 1/2



• Povrch: chromováno

| HAZET No. | l mm | EAN-No. 4000896+ |
|---|------|------------------|
| • Redukční kus □ pohon 12,5 = 1/2" → ■ výstup 10 = 3/8" | | |
| 958-28 | 700 | 046706 |

900 S Sada nástrčných klíčů pro rázový a strojový utahovák

Made in Germany

- Kovová schránka (modrá HAZET)
- 2komponentní měkká pěnová vložka

12⁵ 1/2 E



900 S • 12⁵ 1/2
13 • 14 • 16 • 17 • 18
19 • 21 • 22 • 24 • 27

900 SLG • 12⁵ 1/2
13 • 16 • 17 • 18 • 19
21 • 22 • 24 • 27

9006 S • 12⁵ 1/2 • 12⁵ 1/2

900 S • 12⁵ 1/2
900 S-HF 1530
900 S-HF 814

9005 S-5 • 12⁵ 1/2 • 12⁵ 1/2

| HAZET No. | d x š x v mm | □ | EAN-No. 4000896+ |
|-----------|--------------|----|------------------|
| 900 S | 435x215x62 | 23 | 057153 |

900 S 1/2" Nástrčná hlavice pro rázový, strojový utahovák • šestihran

Made in Germany

- S otvorem pro pojistný kolík nebo zajišťovací pružinu a drážku pro O-kroužek
- Povrch: fosfátováno, olejováno
- DIN 3129, ISO 2725-2

12⁵ 1/2 E

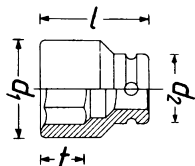

¹⁾ Mimo řady DIN

| HAZET No. | l mm | d ₁ mm | d ₂ mm | t mm | EAN-No. 4000896+ |
|-----------|------|-------------------|-------------------|------|------------------|
| 900 S-13 | 38 | 20,8 | 25 | 10 | 044146 |
| 900 S-14 | 38 | 22,1 | 25 | 10 | 044177 |
| 900 S-15 | 38 | 23,5 | 30 | 11 | 044191 |
| 900 S-16 | 38 | 24,8 | 30 | 11 | 044214 |
| 900 S-17 | 38 | 26,2 | 30 | 12 | 044238 |
| 900 S-18 | 38 | 27,5 | 30 | 12 | 044283 |

900 S 1/2" Nástrčná hlavice pro rázový, strojový utahovák • šestihran

12⁵ 1/2 E

| HAZET No. | l mm | d ₁ mm | d ₂ mm | t mm | EAN-No. 4000896+ |
|------------------------|------|-------------------|-------------------|------|------------------|
| 900 S-19 | 40 | 28,8 | 30 | 15 | 044306 |
| 900 S-21 | 40 | 31,3 | 30 | 15 | 044368 |
| 900 S-22 | 40 | 32,5 | 30 | 15 | 044382 |
| 900 S-24 | 44 | 35 | 30 | 17,5 | 044429 |
| 900 S-25 ¹⁾ | 44 | 36,3 | 30 | 18,5 | 044450 |
| 900 S-27 | 45 | 38,8 | 30 | 19,5 | 044498 |
| 900 S-30 | 50 | 42 | 30 | 23,3 | 073207 |
| 900 S-32 ¹⁾ | 50 | 44 | 30 | 23 | 073184 |

900 S SmartRail • Flexibilní plastová nástrčná lišta

Made in Germany

- Magnetická spodní strana zaručuje perfektní přichycení na všechny magnetické plochy s obsahem železa, např. na dílenský vozík, stěny na nástroje, stroje, zvedací plošiny a v kovových zásuvkách

12⁵ 1/2 E

- HAZET SmartRail – Vyvinuto a vyrobeno „Made in Germany“
- Snadno se čistí
- Dlouhodobé, robustní blokování proti přetočení pro pevné usazení a okamžitý přístup
- Bezpečněji zafixované v aretovaném stavu: k vyjmutí otočit nástrčnou hlavici doleva
- Robustní kovové oko k zavěšení, např. na hák
- S 1/2" čtyřhran. uchyceními

HAZET SMART RAIL

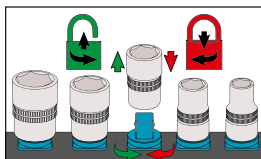

| HAZET No. | l mm | □ | EAN-No. 4000896+ |
|--|------|---|------------------|
| 900 S • 12 ⁵ 1/2 13 • 17 • 19 • 22 • 24 | | | |
| 900 S-SR/5 | 245 | 5 | 245260 |
| 900 S • 12 ⁵ 1/2 13 • 17 • 18 • 19 • 21 • 22 • 24 • 27 | | | |
| 900 S-SR/8 | 365 | 8 | 245345 |

900 SK 1/2" Sada nástrčných klíčů pro rázový a strojový utahovák

Made in Germany

- Zvláště vhodné ve spojení s krátkými rázovými utahováky např. HAZET 9012ATT • 9012A-1 • 9012M • 9012M-1 • 9012MT

12⁵ 1/2 E

- Extra krátké provedení
- S otvorem pro pojistný kolík nebo zajišťovací pružinu a drážku pro O-kroužek
- Povrch: fosfátováno, olejováno
- DIN 3129, ISO 2725-2



900 SK • 12⁵ 1/2
13 • 17 • 19 • 21



| HAZET No. | l mm | □ | EAN-No. 4000896+ |
|-----------|------|---|------------------|
| 900 SK/4 | 29 | 4 | 201785 |



Ruční nářadí

125 1/2 Program nástrčných klíčů



900 SK 1/2" Sada nástrčných klíčů pro rázový a strojový utahovák

Made in Germany

Zvláště vhodné ve spojení s krátkými rázovými utahováký např. HAZET 9012ATT · 9012A-1 · 9012M · 9012M-1 · 9012MT

- Extra krátké provedení
- S otvorem pro pojistný kolík nebo zajišťovací pružinu a drážku pro O-kroužek
- Povrch: fosfátováno, olejováno
- DIN 3129, ISO 2725-2



| | | | | | |
|-----|--|--|--|--|--|
| 1/9 | | | | | |
|-----|--|--|--|--|--|



900 SK • 1/2" • 125
13 · 14 · 15 · 16 · 17
18 · 19 · 21 · 22 · 24



| HAZET No. | | EAN-No. 4000896+ |
|-----------|----|------------------|
| 900 SK/10 | 10 | 246434 |

900 SK 1/2" Nástrčná hlavice pro rázový, strojový utahovák · šestihran

Made in Germany

- Extra krátké provedení
- S otvorem pro pojistný kolík nebo zajišťovací pružinu a drážku pro O-kroužek
- Povrch: fosfátováno, olejováno
- DIN 3129, ISO 2725-2

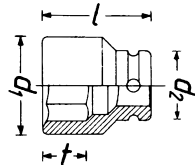

| HAZET No. | l mm | d1 mm | d2 mm | t mm | EAN-No. 4000896+ |
|-----------|------|-------|-------|------|------------------|
| 900 SK-13 | 29 | 20,8 | 25 | 7 | 201747 |
| 900 SK-14 | 29 | 22,1 | 25 | 7 | 246380 |
| 900 SK-15 | 29 | 23,5 | 30 | 7,2 | 246373 |
| 900 SK-16 | 29 | 24,8 | 30 | 7,2 | 246397 |
| 900 SK-17 | 29 | 26,2 | 30 | 7,2 | 201754 |
| 900 SK-18 | 29 | 27,5 | 30 | 8,7 | 246403 |
| 900 SK-19 | 29 | 28,8 | 30 | 11 | 201761 |
| 900 SK-21 | 29 | 31,3 | 30 | 11,5 | 201778 |
| 900 SK-22 | 29 | 32,5 | 30 | 12,3 | 246410 |
| 900 SK-24 | 29 | 35 | 30 | 12,2 | 246427 |

900 SLG 1/2" Nástrčná hlavice pro rázový, strojový utahovák · šestihran

Made in Germany

- Dlouhé provedení
- S otvorem pro pojistný kolík nebo zajišťovací pružinu a drážku pro O-kroužek
- Povrch: fosfátováno, olejováno
- DIN 3129, ISO 2725-2

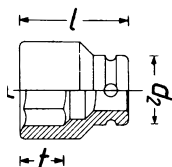

900 SLG 1/2" Nástrčná hlavice pro rázový, strojový utahovák · šestihran

125 1/2

Zesílené provedení s hlubokým šestihranem pro matice kol/šrouby

| HAZET No. | l mm | d1 mm | d2 mm | t mm | EAN-No. 4000896+ |
|--------------------------|------|-------|-------|------|------------------|
| 900 SLg-13 | 85 | 20,8 | 25 | 13 | 044764 |
| 900 SLg-15 | 85 | 23,5 | 30 | 18 | 104277 |
| 900 SLg-16 | 85 | 24,8 | 30 | 16 | 044788 |
| 900 SLg-17 | 85 | 26,2 | 30 | 18,5 | 044801 |
| 900 SLg-18 | 85 | 27,5 | 30 | 19 | 044825 |
| 900 SLg-19 | 85 | 28,8 | 30 | 19,5 | 044849 |
| 900 SLg-21 ¹⁾ | 85 | 31,3 | 30 | 17,5 | 044863 |
| 900 SLg-22 | 85 | 32,5 | 30 | 22 | 044887 |
| 900 SLg-24 | 85 | 35 | 30 | 19,5 | 044917 |
| 900 SLg-27 | 85 | 38,8 | 30 | 29 | 044931 |

900 SLG6 1/2" Nástrčná hlavice pro rázový, strojový utahovák · šestihran

Made in Germany

Ovládání adaptérem pro rázový a strojní utahovák např. HAZET 1003S-1 nebo nástrčným klíčem s 24 mm umožňuje vysoké přenesení síly pohonem 20 mm = 3/4"

- Ovládání šroubů kol / matic u malých UV Transporter např. FIAT Ducato · PEUGEOT Jumper
- Dlouhé provedení
- S otvorem pro pojistný kolík nebo zajišťovací pružinu a drážku pro O-kroužek
- DIN 3129, ISO 2725-2

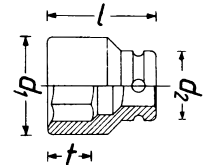

| HAZET No. | l mm | d1 mm | d2 mm | t mm | EAN-No. 4000896+ |
|-------------|------|-------|-------|------|------------------|
| 900 SLg6-24 | 85 | 35 | 26,9 | 25 | 232789 |

900 SLG 1/2" Nástrčná hlavice pro rázový, strojový utahovák · šestihran

Made in Germany

- Nářadí k povolování je oboustranně použitelné pro modely **FORD**
- V případě chybějících nebo zdeformovaných chromových krytů již nelze se standardní nástrčnou hlavici manipulovat s maticemi kol
- Řešení: Dvě dvojité nástrčné hlavice místo čtyř jednotlivých nástrčných hlavíc
- Ovládání s **917S-3**
- Povrch: fosfátováno, olejováno
- Čtyřhran podle DIN 3120
- Nářadí k povolování, oboustranně použitelné m. j. pro **FORD** modely B-Max · C-Max · EcoSport · Fiesta · Focus · Grand C-Max · KA · Kuga · Mondeo · Puma · Ranger · Tourneo · Transit **Volvo** V40 · C30
- s 18 mm (=d1) pro použití při chybějícím chromovém krytu
- s 20 mm (=d2) pro použití při poškozeném / zdeformovaném chromovém krytu

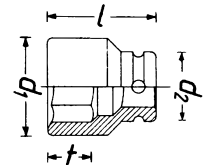

| HAZET No. | l mm | d1 mm | d2 mm | t mm | EAN-No. 4000896+ |
|---------------|------|-------|-------|------|------------------|
| 900 SLg-18x20 | 50 | 27,5 | 29 | 17 | 241934 |



900 SLG 1/2" Nástrčná hlavice pro rázový, strojový utahovák · šestihran

Made in Germany

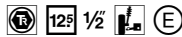

- Nářadí k povolování je oboustranně použitelné pro modely **FORD**
- V případě chybějících nebo zdeformovaných chromových krytů již nelze se standardní nástrčnou hlavici manipulovat s maticemi kol
- Řešení: Dvě dvojitě nástrčné hlavice místo čtyř jednotlivých nástrčných hlavíc
- Ovládání s **917S-3**
- Povrch: fosfátováno, olejováno
- Čtyřhran podle DIN 3120
- Nářadí k povolování**, oboustranně použitelné m. j. pro modely **FORD** S-Max · Galaxy · Transit · Tourneo Connect · Tourneo Custom · Mustang
- s 20 mm (=d1) pro použití při chybějícím chromovém krytu
- s 22 mm (=d2) pro použití při poškozeném / zdeformovaném chromovém krytu

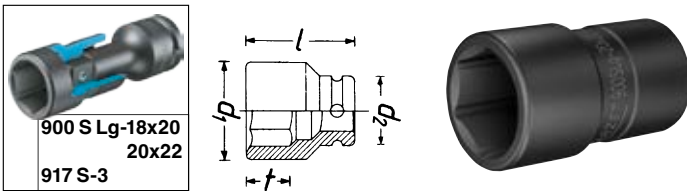

| HAZET No. | l mm | d ₁ mm | d ₂ mm | f mm | EAN-No. 4000896+ |
|-----------------|------|-------------------|-------------------|------|------------------|
| 900 SLG-20 x 22 | 53 | 29 | 32,5 | 17 | 246236 |

Made in Germany

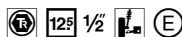

- Nářadí k povolování je oboustranně použitelné pro modely **FORD**
- V případě chybějících nebo zdeformovaných chromových krytů již nelze se standardní nástrčnou hlavici manipulovat s maticemi kol
- Řešení: Dvě dvojitě nástrčné hlavice místo čtyř jednotlivých nástrčných hlavíc
- Ovládání s **917S-3**
- Povrch: fosfátováno, olejováno
- Čtyřhran podle DIN 3120
- 3dílná sada včetně prodloužení 917S-3** m.j. pro **FORD** modely B-Max · C-Max · EcoSport · Fiesta · Focus · Grand C-Max · KA · Kuga · Mondeo · Puma · Ranger · Tourneo · Transit · S-Max · Galaxy · Transit · Tourneo Connect · Tourneo Custom · Mustang

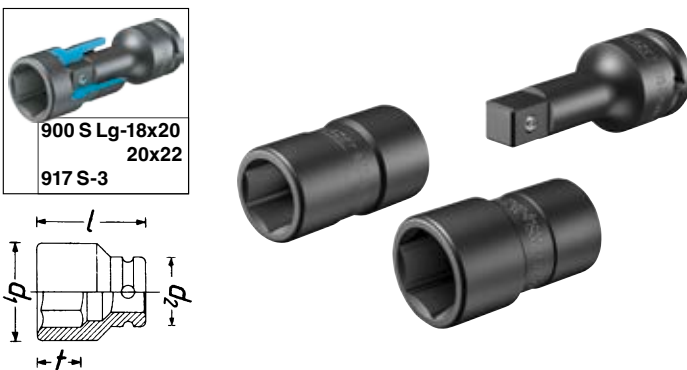

| HAZET No. | l mm | EAN-No. 4000896+ |
|----------------|------|------------------|
| 900 SLG-1822/3 | 3 | 246274 |



900 SLG SmartRail · Flexibilní plastová nástrčná lišta

Made in Germany

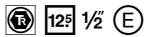

- Magnetická spodní strana zaručuje perfektní přichycení na všechny magnetické plochy s obsahem železa, např. na dílenský vozík, stěny na nástroje, stroje, zvedací plošiny a v kovových zásuvkách**
- HAZET SmartRail – Vyvinuto a vyrobeno „Made in Germany“
- Snadno se čistí
- Dlouhodobé, robustní blokování proti přetočení pro pevné usazení a okamžitý přístup
- Bezpečněji zafixované v aretovaném stavu: k vyjmutí otočit nástrčnou hlavici doleva
- Robustní kovové oko k zavěšení, např. na hák
- S 1/2" čtyřhran. uchyceními



| HAZET No. | l mm | W mm | EAN-No. 4000896+ |
|----------------------------------|------|------|------------------|
| 900 SLG · 13 · 17 · 19 · 22 · 24 | | | |
| 900 SLG-SR/5 | 245 | 5 | 245277 |

9005 S 1/2" → 1/2" Prodloužení pro rázový, strojový utahovák

Made in Germany



- Speciálně pro 900SLG-18x20 · 900SLG-20x22
- S otvorem pro pojistný kolík nebo zajišťovací pružinu a drážku pro O-kroužek, S kuličkovou pojistkou
- Povrch: fosfátováno, olejováno



| HAZET No. | l mm | EAN-No. 4000896+ |
|-----------|------|------------------|
| 917 S-3 | 75 | 241927 |

901 SLG 1/2" Nástrčná hlavice pro rázový, strojový utahovák · šestihran

Made in Germany

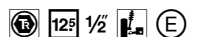

- Speciálně pro montáž a demontáž kol
- Extra štíhlé
- Dlouhé provedení
- S otvorem pro pojistný kolík nebo zajišťovací pružinu a drážku pro O-kroužek
- Povrch: fosfátováno, olejováno
- DIN 3129, ISO 2725-2

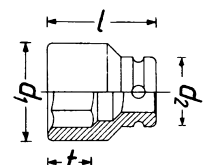

| HAZET No. | l mm | d ₁ mm | d ₂ mm | f mm | EAN-No. 4000896+ |
|------------|------|-------------------|-------------------|------|------------------|
| 901 SLG-17 | 85 | 25,7 | 30 | 18,5 | 045723 |
| 901 SLG-19 | 85 | 28,2 | 30 | 19 | 045747 |
| 901 SLG-21 | 85 | 29,5 | 30 | 19,5 | 118304 |



902 SLG 1/2" Nástrčná hlavice pro rázový, strojový utahovák · šestihran

Made in Germany

Plastová vložka na ochranu povrchů šroubů kol

- Extra štíhlé
- Dlouhé provedení
- S otvorem pro pojistný kolík nebo zajišťovací pružinu a drážku pro O-kroužek
- DIN 3129, ISO 2725-2

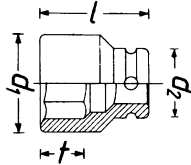

| HAZET No. | l mm | d ₁ mm | d ₂ mm | t mm | EAN-No. 4000896+ |
|------------|------|-------------------|-------------------|------|------------------|
| 902 SLg-17 | 85 | 25,7 | 30 | 18 | 045778 |

903 SLG 1/2" Nástrčná hlavice pro rázový, strojový utahovák · šestihran

Made in Germany

Plastová vložka na ochranu povrchů šroubů kol
Navíc s plastovým pouzdem zvenčí (vyměnitelným) na ochranu disků při nasazování šroubů kol

- Plastová pouzdra s barevným rozlišením pro rychlé nalezení požadované velikosti klíče
- Dlouhé provedení
- S otvorem pro pojistný kolík nebo zajišťovací pružinu a drážku pro O-kroužek
- Povrch: fosfátováno, olejováno



YouTube Clip

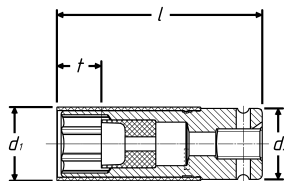

| HAZET No. | l mm | d ₁ mm | d ₂ mm | t mm | EAN-No. 4000896+ |
|-----------|------|-------------------|-------------------|------|------------------|
|-----------|------|-------------------|-------------------|------|------------------|

| | | | | | |
|--|----|------|----|----|--------|
| • Obzvlášť pro Smart For Two | | | | | |
| • Plastové pouzdro šedé (neotočné) | | | | | |
| 903 SLg-15 | 85 | 26 | 30 | 14 | 072231 |
| • Optimalizovaný obrys pro hlubší otvory v discích, např. u AUDI S-Line, AMG, OZ atd. | | | | | |
| • Plastové pouzdro, modré (otočné) | | | | | |
| 903 SLg-17 | 85 | 28,4 | 30 | 14 | 045822 |
| • Plastové pouzdro žluté(otočné) | | | | | |
| 903 SLg-19 | 85 | 30,8 | 30 | 18 | 045839 |
| • Obzvlášť pro hliníkové ráčky u TESLA, TOYOTA, MAZDA a KIA a SMART For-Four | | | | | |
| • Optimalizovaný plastový nástavec uvnitř, k uchycení kloboučkové matice a využití kompletní délky profilu | | | | | |
| • Plastové pouzdro červené (otočné) | | | | | |
| 903 SLg-21 | 85 | 31,5 | 30 | 17 | 055135 |
| • Obzvlášť pro hliníkové ráčky u OPEL Insignia | | | | | |
| • Plastové pouzdro zelené (neotočné) Bez plastové vložky | | | | | |
| 903 SLg-22 | 85 | 30,5 | 30 | 22 | 155453 |

903 SLG SmartRail · Flexibilní plastová nástrčná lišta

Made in Germany

Magnetická spodní strana zaručuje perfektní přichycení na všechny magnetické plochy s obsahem železa, např. na dílenský vozík, stěny na nástroje, stroje, zvedací plošiny a v kovových zásuvkách

- HAZET SmartRail – Vyvinuto a vyrobeno „Made in Germany“
- Snadno se čistí
- Dlouhodobé, robustní blokování proti přetočení pro pevné usazení a okamžitý přístup
- Bezpečněji zafixované v aretovaném stavu: k vyjmutí otočit nástrčnou hlavici doleva
- Robustní kovové oko k zavěšení, např. na hák
- S 1/2" čtyřhran. uchyceními

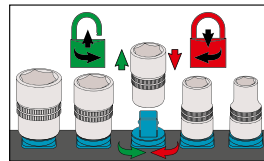

| HAZET No. | l mm | φ | EAN-No. 4000896+ |
|-----------------------|------|---|------------------|
| 903 SLG · ● · 125 1/2 | | | |
| 19 · 17 | | | |
| 903 SLg-SR/5 | 245 | 5 | 245253 |

903 SPC 1/2" Sada nástrčných klíčů pro rázový a strojový utahovák

Made in Germany

Plastová vložka na ochranu povrchů šroubů kol
Plastové pouzdro (vyměnitelné) zvenčí na ochranu disků při nasazování šroubů kol

- Plastová pouzdra jsou barevně kódovaná pro rychlé nalezení požadované velikosti klíče
- Velikosti klíčů 17 · 19 · 21 mm
- Dlouhé provedení
- S otvorem pro pojistný kolík nebo zajišťovací pružinu a drážku pro O-kroužek



903 SLG · ● · 125 1/2
17 · 19 · 21



| HAZET No. | φ | EAN-No. 4000896+ |
|-----------|---|------------------|
| 903 SPC/3 | 3 | 128754 |

903 SLG 1/2" Sada nástrčných klíčů pro rázový a strojový utahovák

Made in Germany

Po 3 nástrčných klíčích v praktickém zásobním boxu
Povrch: fosfátováno, olejováno



YouTube Clip

| HAZET No. | l mm | φ | EAN-No. 4000896+ |
|----------------|------|---|------------------|
| 903SLG-17 (3x) | | | |
| 903 SLg-17/3 | 85 | 3 | 191697 |
| 903SLG-19 (3x) | | | |
| 903 SLg-19/3 | 85 | 3 | 191734 |



903 SLG6 1/2" Nástrčná hlavice pro rázový, strojový utahovák · šestihran

Made in Germany

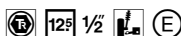

Ovládání adaptérem pro rázový a strojní utahovák např. HAZET 1003S-1 nebo nástrčným klíčem s 24 mm umožňuje vysoké přenesení síly pohonem 20 mm = 3/4"

- Na nástrčné hlavici umístěný šestihran umožňuje adaptaci na pohon 20 mm = 3/4"
- Otočné plastové pouzdro zvenčí (vyměnitelné) na ochranu disků při nasazování šroubů kol
- Plastová pouzdra s barevným rozlišením pro rychlé nalezení požadované velikosti klíče
- Plastová vložka na ochranu povrchů šroubů kol
- Dlouhé provedení
- S otvorem pro pojistný kolík nebo zajišťovací pružinu a drážku pro O-kroužek
- DIN 3129, ISO 2725-2

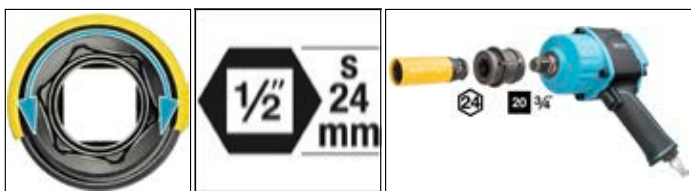
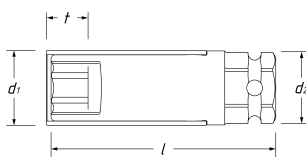

| HAZET No. | l mm | d ₁ mm | d ₂ mm | t mm | EAN-No. 4000896+ |
|-------------|------|-------------------|-------------------|------|------------------|
| 903 SLG6-17 | 85 | 28,4 | 27 | 14 | 223596 |
| 903 SLG6-19 | 85 | 30,8 | 27 | 18 | 223589 |

903 SLG6 1/2" Sada nástrčných klíčů pro rázový a strojový utahovák

Made in Germany

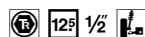

Ovládání adaptérem pro rázový a strojní utahovák např. HAZET 1003S-1 nebo nástrčným klíčem s 24 mm umožňuje vysoké přenesení síly pohonem 20 mm = 3/4"

- Na nástrčné hlavici umístěný šestihran umožňuje adaptaci na pohon 20 mm = 3/4"
- Otočné plastové pouzdro zvenčí (vyměnitelné) na ochranu disků při nasazování šroubů kol
- Plastová pouzdra s barevným rozlišením pro rychlé nalezení požadované velikosti klíče
- Plastová vložka na ochranu povrchů šroubů kol
- Dlouhé provedení
- S otvorem pro pojistný kolík nebo zajišťovací pružinu a drážku pro O-kroužek
- DIN 3129, ISO 2725-2



903 SLG6 • 17 • 19
 1000 S • 1000 S-G 1736
 1000 S-H 1736
 1003 S-1

| HAZET No. | l mm | d ₁ mm | d ₂ mm | t mm | EAN-No. 4000896+ |
|------------|------|-------------------|-------------------|------|------------------|
| 903 SLG6/5 | 5 | | | | 223602 |

904 SLG 1/2" Nástrčná hlavice pro rázový, strojový utahovák · šestihran · extra dlouhá

Made in Germany

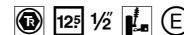

Plastová vložka na ochranu povrchů šroubů kol

- Bezpečný odstup od blatníku při konečném utahování šroubů momentovým klíčem HAZET – není potřebné prodloužení
- Vnější (otočné) plastové pouzdro na ochranu ráfku
- Extra dlouhé provedení
- S otvorem pro pojistný kolík nebo zajišťovací pružinu a drážku pro O-kroužek

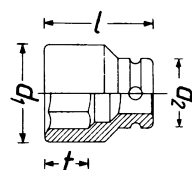
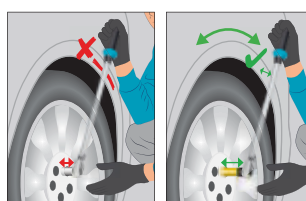

| HAZET No. | l mm | d ₁ mm | d ₂ mm | t mm | EAN-No. 4000896+ |
|------------|------|-------------------|-------------------|------|------------------|
| 904 SLG-17 | 130 | 28,3 | 30 | 18,3 | 100576 |
| 904 SLG-19 | 130 | 30,8 | 30 | 18 | 203710 |

905 SLG 1/2" Nástrčná hlavice pro rázový, strojový utahovák · hybridní zvláštní profil na šrouby kol

Made in Germany

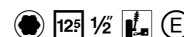

Optimalizovaný vnější obrys pro lepší ochranu hlubokých otvorů disků

- Použití: Speciálně pro montáž a demontáž hliníkových disků pro šrouby hybridních kol u vozidel MERCEDES-BENZ
- Plastová vložka na ochranu povrchů šroubů kol
- Otočné vnější plastové pouzdro na ochranu disků při nasazení šroubů kola – žádná korozie hliníku díky zamezení rýhám
- Dlouhé provedení
- S otvorem pro pojistný kolík nebo zajišťovací pružinu a drážku pro O-kroužek
- Např. pro MERCEDES-BENZ třída C typ 204, 204X · třída E typ 211, 212, 207 · SLK typ 172 · třída M typ 164, 166 · třída S typ 221, 222 · třída CL typ 216

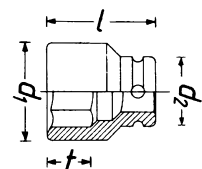

| HAZET No. | l mm | d ₁ mm | d ₂ mm | t mm | EAN-No. 4000896+ |
|------------|------|-------------------|-------------------|------|------------------|
| 905 SLG-17 | 86 | 28,4 | 30 | 18 | 198795 |



Ruční nářadí

125 1/2 Program nástrčných klíčů



905 SLG 1/2" Nástrčná hlavice pro rázový, strojový utahovák · zvláštní profil

Made in Germany

- Plastová vložka na ochranu povrchů šroubů kol
- Otočné vnější plastové pouzdro na ochranu disků při nasazení šroubů kola – žádná koroze hliníku díky zamezení rýhám
- Dlouhé provedení
- S otvorem pro pojistný kolík nebo zajišťovací pružinu a drážku pro O-kroužek
- Matice kol se speciálním profilem s 21 mm u HYUNDAI i30, Tucson a KIA

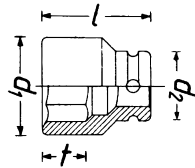
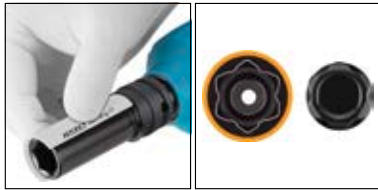
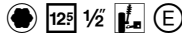

| HAZET No. | l mm | d ₁ mm | d ₂ mm | t mm | EAN-No. 4000896+ |
|------------|------|-------------------|-------------------|------|------------------|
| 905 SLG-21 | 86,8 | 31 | 30 | 19,8 | 201624 |

900 SLG Plastové pouzdro

Made in Germany

| HAZET No. | EAN-No. 4000896+ |
|---|------------------|
| • Plastové pouzdro modré · pro 903SLG-17 | |
| 903 SLG-017 | 045808 |
| • Plastové pouzdro žluté · pro 903SLG-19 | |
| 903 SLG-019 | 045815 |
| • Plastové pouzdro červené · pro 903SLG-21 | |
| 903 SLG-021 | 055692 |
| • Plastové pouzdro zelené · pro 903SLG-22 | |
| 903 SLG-022 | 155255 |
| • Plastové pouzdro bílé · pro 904SLG-17 | |
| 904 SLG-017 | 203352 |
| • Plastové pouzdro žluté · pro 904SLG-19 | |
| 904 SLG-019 | 205523 |
| • Plastové pouzdro bílé · pro 905SLG-17 | |
| 905 SLG-017 | 203833 |
| • Plastové pouzdro oranžové · pro 905SLG-21 | |
| 905 SLG-021 | 203345 |

900 SZ 1/2" Sada nástrčných klíčů pro rázový a strojový utahovák

Made in Germany

- Povrch: fosfátováno, olejováno
- DIN 3129, ISO 2725-2

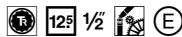

900 SZ · ·

24 · 30 · 32 · 36



| HAZET No. | | EAN-No. 4000896+ |
|-----------|---|------------------|
| 900 SZ/4 | 4 | 156375 |

900 SZ 1/2" Nástrčná hlavice pro rázový, strojový utahovák · dvojitý šestihran

Made in Germany

- S otvorem pro pojistný kolík nebo zajišťovací pružinu a drážku pro O-kroužek
- Povrch: fosfátováno, olejováno
- DIN 3129, ISO 2725-2

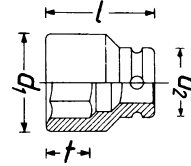
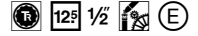

| HAZET No. | l mm | d ₁ mm | d ₂ mm | t mm | EAN-No. 4000896+ |
|-----------|------|-------------------|-------------------|------|------------------|
| 900 SZ-12 | 38 | 19,5 | 25 | 6,8 | 061785 |
| 900 SZ-13 | 38 | 20,8 | 25 | 6,8 | 061792 |
| 900 SZ-14 | 38 | 22,1 | 25 | 9,3 | 061808 |
| 900 SZ-15 | 38 | 23,5 | 30 | 9,3 | 061815 |
| 900 SZ-16 | 38 | 24,8 | 30 | 9,2 | 061822 |
| 900 SZ-17 | 38 | 26,2 | 30 | 9,2 | 061839 |
| 900 SZ-18 | 38 | 27,5 | 30 | 10,7 | 061846 |
| 900 SZ-19 | 40 | 28,8 | 30 | 11,6 | 061853 |
| 900 SZ-21 | 40 | 30 | 31,3 | 11,7 | 075362 |
| 900 SZ-22 | 40 | 30 | 32,5 | 11,7 | 075379 |
| 900 SZ-24 | 44 | 35 | 30 | 17,5 | 115556 |
| 900 SZ-27 | 45 | 38,8 | 30 | 17,9 | 115822 |
| 900 SZ-30 | 50 | 42 | 30 | 23,3 | 086573 |
| 900 SZ-32 | 50 | 44,5 | 30 | 22,2 | 115921 |
| 900 SZ-34 | 55 | 47,5 | 30 | 22,2 | 116034 |
| 900 SZ-36 | 60 | 50 | 30 | 25 | 100132 |

| HAZET No. | s mm | l mm | d ₁ mm | d ₂ mm | t mm | EAN-No. 4000896+ |
|-----------|------|------|-------------------|-------------------|------|------------------|
| 3047-36 | 36 | 60 | 47 | 30 | 25 | 190683 |

900 SZ6 1/2" Nástrčná hlavice pro rázový, strojový utahovák · dvojitý šestihran

Made in Germany

- Ovládání adaptérem pro rázový a strojní utahovák např. HAZET 1003S-1 nebo nástrčným klíčem s 24 mm umožňuje vysoké přenesení síly pohonem 20 mm = 3/4"

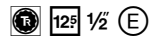

- Na nástrčné hlavici umístěný šestihran umožňuje adaptaci na pohon 20 mm = 3/4"
- Krátké provedení
- S otvorem pro pojistný kolík nebo zajišťovací pružinu a drážku pro O-kroužek
- 2komponentní měkká pěnová vložka
- Povrch: fosfátováno, olejováno
- Podobné DIN 3129, ISO 2725-2

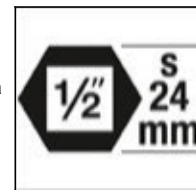

Video



900 SZ6 · ·

19 · 21 · 22 · 24
27 · 30 · 32 · 36

1000 S ·

1000 S-G 1736
1000 S-H 1736

1003 S-1 ·

| HAZET No. | | EAN-No. 4000896+ |
|------------|----|------------------|
| 900 SZ6/11 | 11 | 225378 |



900 SZ6 1/2" Nástrčná hlavice pro rázový, strojový utahovák · dvojitý šestihran

Made in Germany

• Ovládání adaptérem pro rázový a strojní utahovák např. HAZET 1003S-1 nebo nástrčným klíčem s 24 mm umožňuje vysoké přenesení síly pohonem 20 mm = 3/4"

• Na nástrčné hlavici umístěný šestihran umožňuje adaptaci na pohon 20 mm = 3/4"

• Krátké provedení

• S otvorem pro pojistný kolík nebo zajišťovací pružinu a drážku pro O-kroužek

• Povrch: fosfátováno, olejováno

• Podobné DIN 3129, ISO 2725-2

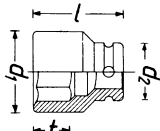
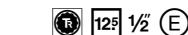

| HAZET No. | l mm | d ₁ mm | d ₂ mm | t mm | EAN-No. 4000896+ |
|-----------|------|-------------------|-------------------|------|------------------|
|-----------|------|-------------------|-------------------|------|------------------|

• Ovládání šroubení klíkového hřídele u DACIA · FORD · INFINITI · SUZUKI · MERCEDES-BENZ · NISSAN · OPEL · RENAULT · Volvo

900 SZ 6-18 40 30 27 10,7 246267

900 SZ 6-19 40 30,5 27 11,6 225293

900 SZ 6-21 40 32,5 27 11,7 225309

900 SZ 6-22 40 32,5 27 11,7 225316

900 SZ 6-24 44 36 27 17,5 225323

900 SZ 6-27 45 40 27 17,9 225330

900 SZ 6-30 50 43 27 23,3 225347

900 SZ 6-32 50 45 27 22,2 225354

• Ovládání matice hřídelí náprav u

– BMW řada 3 · 5 · 7 · Z3 · M3 · VW Polo r. v. 2001 → · SEAT Ibiza r. v. 2002 →

– VW Golf Plus 1,9 TDi r. v. 2005 → · Polo 5

• Šroubení náboje kola u přední nápravy RENAULT Twingo

3 a SMART (453) Fortwo / Forfour r. v. 2014 →

900 SZ 6-36 60 50 27 25 225361

900 S-E 1/2" Nástrčná hlavice pro rázový, strojový utahovák · TORX®

Made in Germany

• S otvorem pro pojistný kolík nebo zajišťovací pružinu a drážku pro O-kroužek

• Povrch: fosfátováno, olejováno

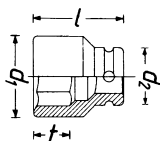
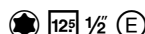

| HAZET No. | s | l mm | d ₁ mm | d ₂ mm | φ mm | EAN-No. 4000896+ |
|------------|-----|------|-------------------|-------------------|-------|------------------|
| 900 S-E 10 | E10 | 38 | 14 | 25 | 9,42 | 044542 |
| 900 S-E 12 | E12 | 38 | 15,9 | 25 | 11,17 | 044566 |
| 900 S-E 14 | E14 | 38 | 17,7 | 25 | 12,90 | 044580 |
| 900 S-E 16 | E16 | 38 | 20 | 25 | 14,76 | 044603 |
| 900 S-E 18 | E18 | 38 | 22 | 30 | 16,70 | 044627 |
| 900 S-E 20 | E20 | 38 | 24,5 | 30 | 18,49 | 044641 |
| 900 S-E 24 | E24 | 41,2 | 30 | 30 | 22,16 | 044665 |

985 S 1/2" Nástrčná hlavice pro rázový, strojový utahovák

Made in Germany

• Pohon volitelně s □ 12,5 mm = 1/2" nebo ● 24 mm,

• Volitelně s adaptérem HAZET 1003S-1

• Krátké provedení

• S otvorem pro pojistný kolík nebo zajišťovací pružinu a drážku pro O-kroužek

• Povrch: fosfátováno, olejováno

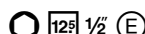

985 S 1/2" Nástrčná hlavice pro rázový, strojový utahovák

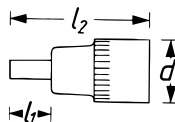
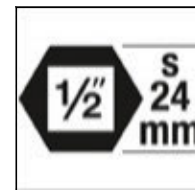
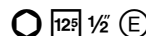

| HAZET No. | S mm | l ₁ mm | l ₂ mm | EAN-No. 4000896+ |
|-----------|------|-------------------|-------------------|------------------|
| 985 S-14 | 14 | 9 | 45 | 211968 |
| 985 S-17 | 17 | 11 | 45 | 211975 |
| 985 S-19 | 19 | 13 | 45 | 211982 |
| 985 S-22 | 22 | 20,5 | 45 | 218219 |
| 985 S-24 | 24 | – | 45 | 218226 |

Made in Germany

• Pohon volitelně s

□ 12,5 mm = 1/2" nebo

● 24 mm,

• Volitelně s adaptérem HAZET 1003S-1

• Dlouhé provedení

• S otvorem pro pojistný kolík nebo zajišťovací pružinu a drážku pro O-kroužek

• Povrch: fosfátováno, olejováno

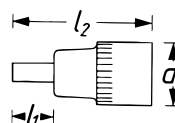
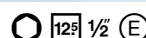

| HAZET No. | S mm | l ₁ mm | l ₂ mm | EAN-No. 4000896+ |
|-------------|------|-------------------|-------------------|------------------|
| 985 S-14 LG | 14 | 9 | 75 | 211999 |
| 985 S-17 LG | 17 | 11 | 75 | 212002 |
| 985 S-19 LG | 19 | 13 | 75 | 212019 |

Made in Germany

• □ 20 = 3/4" pohon umožňuje přenos velkých uvolňovacích sil

• Pohon volitelně s

□ 12,5 mm = 1/2" nebo

● 24 mm,

• Volitelně s adaptérem HAZET 1003S-1

• S otvorem pro pojistný kolík nebo zajišťovací pružinu a drážku pro O-kroužek

• Povrch: fosfátováno, olejováno

• Obsah:

s 14, 17, 19 mm v krátkém a

dlouhém provedení

1 adaptér 20 = 3/4" na

s 24 mm

2 pojistné kolíky

2 O-kroužky

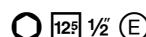

Video



985 S · O · 12⁵ 1/2
14 · 17 · 19

1000 S · 12⁵ 3/4
1000 S-G 1736
1000 S-H 1736

985 S · O · 12⁵ 1/2
14 · 17 · 19

1003 S-1 · O · 12⁵ 3/4



| HAZET No. | | EAN-No. 4000896+ |
|-----------|----|------------------|
| 985 S/11 | 11 | 211951 |



Ruční nářadí

125 1/2 Program nástrčných klíčů



990 S 1/2" Nástrčná hlavice pro rázový, strojový utahovák

Made in Germany

- Volitelně □ pohon 12,5 = 1/2" nebo ● 24 mm
- Krátké provedení
- S otvorem pro pojistný kolík nebo zajišťovací pružinu a drážku pro O-kroužek
- Povrch: fosfátováno, olejováno

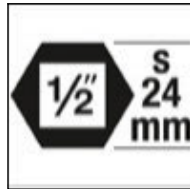
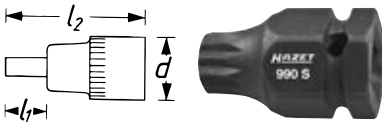
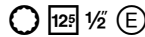

| HAZET No. | S | l ₁ mm | l ₂ mm | EAN-No. 4000896+ |
|---|-----|-------------------|-------------------|------------------|
| VW Passat 3C šroubový spoj nosičů brzdy vzadu a šroubový spoj tlumičů vpředu, VW T4 dolní nosný kloub. Kontrovaní tlumičů u vozidel VW Golf 5, 6, Polo 9N, 9N2, AUDI A3 Typ 8P, TT a také SEAT León | | | | |
| 990 S-14 | M14 | 4 | 43 | 160846 |
| Brzdový systém, hnací kolo vačkového hřídele a zadní třmen kotoučové brzdy např. VW Toureg a Phaeton | | | | |
| 990 S-16 | M16 | 5 | 43 | 160853 |
| Demontáž a montáž jednotky ložiska kola / nábojové jednotky např. VW Touran r. v. 2004 →, AUDI A3 r. v. 2004 →, Golf 5 a také ŠKODA se stejnou konstrukcí | | | | |
| 990 S-18 | M18 | 6 | 43 | 160860 |

Made in Germany

- Volitelně □ pohon 12,5 = 1/2" nebo ● 24 mm
- Dlouhé provedení
- S otvorem pro pojistný kolík nebo zajišťovací pružinu a drážku pro O-kroužek
- Povrch: fosfátováno, olejováno

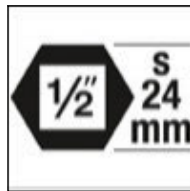
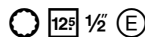

| HAZET No. | S | l ₁ mm | l ₂ mm | EAN-No. 4000896+ |
|---|-----|-------------------|-------------------|------------------|
| Šroubový spoj nosičů brzdy vzadu a šroubový spoj tlumičů vpředu u vozidel VW Passat 3C Setrvačnik MB 541-542-904 Kontrovaní tlumičů u vozidel VW Golf 5, 6, Polo 9N, 9N2, AUDI A3 typ 8P, TT, SEAT León | | | | |
| 990 S-14 LG | M14 | 39,7 | 75 | 161003 |
| Brzdový systém, hnací kolo vačkové hřídele a zadní třmen kotoučové brzdy např. VW T5 r. v. 2004 → 2,5 TDI kód motoru: AXD, BNZ, Toureg r. v. 2003 → kód motoru: BAC, BPE a Phaeton, setrvačnik Atego. | | | | |
| 990 S-16 LG | M16 | 40,6 | 75 | 161010 |
| Podvozek pro demontáž a montáž jednotky ložisek kol / nábojové jednotky např. u vozidel VW Touran r. v. 2004 →, AUDI A3 r. v. 2004, Golf 5 a také ŠKODA se stejnou konstrukcí | | | | |
| 990 S-18 LG | M18 | 41,1 | 75 | 161027 |

990 S 3/4" 1/2" Sada nástrčných hlavice pro rázový a strojový utahovák

Made in Germany

- □ 20 = 3/4" pohon umožňuje přenos velkých uvolňovacích sil



- Volitelně □ pohon 12,5 = 1/2" nebo ● 24 mm
- S otvorem pro pojistný kolík nebo zajišťovací pružinu a drážku pro O-kroužek
- Safety-Insert-System, 2komponentní vložka z měkké pěny. Vložka vhodná také pro HAZET-Assistent
- Povrch: fosfátováno, olejováno
- Demontáž a montáž jednotky ložiska kola / nábojové jednotky Pro např. AUDI A3 r. v. 2004 →, VW Touran r. v. 2004 →, Golf 5 r. v. 2003 →, ŠKODA Octavia r. v. 2008 →, SEAT León r. v. 2005 →
- 990 S-14: VW Passat 3C šroubový spoj nosičů brzdy vzadu a šroubový spoj tlumičů vpředu, VW T4 dolní nosný kloub. Kontrovaní tlumičů u vozidel VW Golf 5, 6, Polo 9N, 9N2, AUDI A3 Typ 8P, TT a také SEAT León
- 990 S-16: brzdový systém, hnací kolo vačkové hřídele a zadní třmen kotoučové brzdy např. VW Toureg a Phaeton
- 990 S-18 Demontáž a montáž jednotky ložiska kola / nábojové jednotky např. VW Touran r. v. 2004 →, AUDI A3 r. v. 2004 →, Golf 5 a také ŠKODA se stejnou konstrukcí
- 990 S-14 LG: šroubový spoj nosičů brzdy vzadu a šroubový spoj tlumičů vpředu u vozidel VW Passat 3C setrvačnik MB 541-542-904
- Kontrovaní tlumičů u vozidel VW Golf 5, 6, Polo 9N, 9N2, AUDI A3 typ 8P, TT, SEAT León
- 990S-16LG: brzdový systém, hnací kolo vačkové hřídele a zadní třmen kotoučové brzdy např. VW T5 r. v. 2004 → 2,5 TDI Motorcode: AXD, BNZ, Toureg r. v. 2003 → Motorcode: BAC, BPE a Phaeton, setrvačnik Atego
- 990S-18LG: podvozek a pro demontáž a montáž jednotky ložisek kol / nábojové jednotky např. u vozidel VW Touran r. v. 2004 →, AUDI A3 r. v. 2004, Golf 5 a také ŠKODA se stejnou konstrukcí



Video



| HAZET No. | S | l ₁ mm | l ₂ mm | EAN-No. 4000896+ |
|-----------|----|-------------------|-------------------|------------------|
| 990 S/11 | 11 | | | 162406 |





995 S 1/2" Nástrčná hlavice pro rázový, strojový utahovák · TORX®

Made in Germany

- Krátké provedení
- S otvorem pro pojistný kolík nebo zajišťovací pružinu a drážku pro O-kroužek
- Povrch: fosfátováno, olejováno

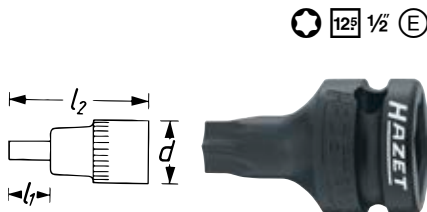

| HAZET No. | S | l ₁ mm | l ₂ mm | d mm | ⌀ mm | EAN-No. 4000896+ |
|-----------|-----|-------------------|-------------------|------|-------|------------------|
| 995 S-T30 | T30 | 21,4 | 40 | 25,1 | 5,52 | 047666 |
| 995 S-T40 | T40 | 21,1 | 40 | 25,1 | 6,65 | 047680 |
| 995 S-T45 | T45 | 21,1 | 40 | 25,1 | 7,82 | 057597 |
| 995 S-T50 | T50 | 22,4 | 40 | 25,1 | 8,83 | 047703 |
| 995 S-T55 | T55 | 22,4 | 40 | 25,1 | 11,22 | 047727 |
| 995 S-T60 | T60 | 22,1 | 40 | 25,1 | 13,25 | 047741 |

9007 S Adaptér pro rázový, strojový utahovák

Made in Germany

- S otvorem pro pojistný kolík nebo zajišťovací pružinu a drážku pro O-kroužek
- Povrch: fosfátováno, olejováno
- DIN 3121



| HAZET No. | l mm | EAN-No. 4000896+ |
|--|------|------------------|
| • Redukční kus □ pohon 12,5 = 1/2" → ■ výstup 10 = 3/8" | | |
| 9007 S | 37 | 072545 |
| • Rozšiřovací kus □ pohon 12,5 = 1/2" → ■ výstup 20 = 3/4" | | |
| 9007 S-1 | 49 | 043217 |

9006 S 1/2" → 1/2" Kloubový díl pro rázový a strojní utahovák

Made in Germany

- S kloubem – pro použití na těžko přístupných místech a pro obejití rušivých hran
- S otvorem pro pojistný kolík nebo zajišťovací pružinu a drážku pro O-kroužek
- Povrch: mořeno, olejováno
- DIN 3121



| HAZET No. | l mm | EAN-No. 4000896+ |
|---------------------|------|------------------|
| • Úhel natočení 25° | | |
| 9006 S | 69 | 043170 |

9005 S 1/2" → 1/2" Prodloužení pro rázový, strojový utahovák

Made in Germany

- S otvorem pro pojistný kolík nebo zajišťovací pružinu a drážku pro O-kroužek
- Povrch: fosfátováno, olejováno
- DIN 3121



| HAZET No. | l mm | EAN-No. 4000896+ |
|-----------|------|------------------|
| 9005 S-5 | 130 | 043163 |

900 S O-kroužek a spojovací kolík

Made in Germany



| HAZET No. | mm | EAN-No. 4000896+ |
|---|--------|------------------|
| • O-kroužek pro nástrčné hlavice □ 12,5 = 1/2" 8 – 14 mm, 13 mm dlouhý tvar, E 10 – E 16, T 30 – T 60 | | |
| 900 S-G 1014 | ∅ 19x4 | 044689 |
| • O-kroužek pro nástrčné hlavice □ 12,5 = 1/2" 15 – 36 mm, 16 – 27 mm dlouhý tvar, E 18 – E 24, prodloužení, kloubové díly, adaptér | | |
| 900 S-G 1527 | ∅ 24x4 | 044696 |
| • Spojovací čep pro nástrčné hlavice □ 12,5 = 1/2" 8 – 14 mm 13 mm dlouhý tvar · E 10 – E 16 T 30 – T 60 | | |
| 900 S-H 1014 | ∅ 3x20 | 044702 |
| • Spojovací čep pro nástrčné hlavice □ 12,5 = 1/2" 15 – 36 mm · 16 – 27 mm dlouhý tvar E18 – E24 prodloužení · kloubové díly · adaptér | | |
| 900 S-H 1527 | ∅ 3x26 | 044719 |

900 S Pojistná pružina

Made in Germany

- Pro strojově poháněné nástrčné hlavice dle DIN 3129



| HAZET No. | mm | EAN-No. 4000896+ |
|--|----------|------------------|
| • Pojistná pružina pro nástrčné hlavice □ 12,5 = 1/2" 8 – 14 mm · E 10 – E 16 Pro 900S | | |
| 900 S-HF 814 | ∅ 21x1,5 | 044733 |
| • Pojistná pružina pro nástrčné hlavice □ 12,5 = 1/2" 15 – 36 mm · E 18 – E 24 prodloužení · kloubové díly · adaptér | | |
| 900 S-HF 1530 | ∅ 25x1,5 | 044726 |

9005 S 1/2" → 1/2" Prodloužení pro rázový, strojový utahovák

Made in Germany

- Speciálně pro 900SLG-18x20 · 900SLG-20x22
- S otvorem pro pojistný kolík nebo zajišťovací pružinu a drážku pro O-kroužek, S kuličkovou pojistkou
- Povrch: fosfátováno, olejováno



| HAZET No. | l mm | EAN-No. 4000896+ |
|-----------|------|------------------|
| 917 S-3 | 75 | 241927 |



Ruční nářadí

20 3/4" Program nástrčných klíčů



20 3/4" Program nástrčných klíčů

1000 Sada nástrčných klíčů

Made in Germany

- Kovová schránka (modrá HAZET)
- 2komponentní měkká pěnová vložka

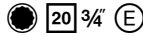

1000 • ● • 20 3/4"
22 • 24 • 27 • 30 • 32
36 • 38 • 41 • 46 • 50

1014



1015-1 • 20 3/4"



1016 • 20 3/4"



1017-8 • 20 3/4" • 20 3/4"



1018 • 20 3/4" • 20 3/4"

| HAZET No. | d x š x v mm | | EAN-No. 4000896+ |
|-----------|--------------|----|------------------|
| 1000 | 578x235x88 | 15 | 000616 |

1002 Sada nástrčných klíčů

Made in Germany

- Kovová schránka (modrá HAZET)
- 2komponentní měkká pěnová vložka

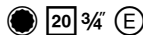

1000 • ● • 20 3/4"
22 • 24 • 27 • 30
32 • 36 • 38 • 41
46 • 50 • 55 • 60

1014



1015-1 • 20 3/4"



1016 • 20 3/4"



1017-8 • 20 3/4" • 20 3/4"



1018 • 20 3/4" • 20 3/4"



1021 • 20 3/4" • 20 3/4"

| HAZET No. | d x š x v mm | | EAN-No. 4000896+ |
|-----------|--------------|----|------------------|
| 1002 | 578x235x88 | 18 | 001736 |

1000Z Sada nástrčných klíčů

Made in Germany

- S nástrčnými hlavicemi dvojitý šestihran
- Kovová schránka (modrá HAZET)
- 2komponentní měkká pěnová vložka

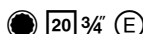

1000Z Sada nástrčných klíčů

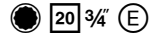

1000Z • ● • 20 3/4"
22 • 24 • 27 • 30 • 32
36 • 38 • 41 • 46 • 50

1014



1015-1 • 20 3/4"



1016 • 20 3/4"



1017-8 • 20 3/4" • 20 3/4"



1018 • 20 3/4" • 20 3/4"

| HAZET No. | d x š x v mm | | EAN-No. 4000896+ |
|-----------|--------------|----|------------------|
| 1000Z | 578x235x88 | 15 | 001477 |

1002Z Sada nástrčných klíčů

Made in Germany

- S nástrčnými hlavicemi dvojitý šestihran
- Kovová schránka (modrá HAZET)
- 2komponentní měkká pěnová vložka

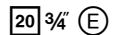

1000Z • ● • 20 3/4"
22 • 24 • 27 • 30 • 32
36 • 38 • 41 • 46 • 50



1000 • ● • 20 3/4"
55 • 60

| HAZET No. | d x š x v mm | | EAN-No. 4000896+ |
|-----------|--------------|----|------------------|
| 1002Z | 578x235x88 | 18 | 001743 |

1000AZ Sada nástrčných klíčů

Made in Germany

- S nástrčnými hlavicemi dvojitý šestihran
- Americké rozměry
- Kovová schránka (modrá HAZET)
- 2komponentní měkká pěnová vložka

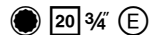

1000AZ • ● • 20 3/4"
7/8 • 1 1/16 • 1 • 1 1/16
1 1/8 • 1 3/16 • 1 1/4 • 1 5/16
1 3/8 • 1 7/16 • 1 1/2 • 1 5/8
1 3/4 • 1 13/16 • 1 7/8 • 2



1015-1 • 20 3/4"

1014

1016 • 20 3/4"



1017-8 • 20 3/4" • 20 3/4"



1018 • 20 3/4" • 20 3/4"

| HAZET No. | d x š x v mm | | EAN-No. 4000896+ |
|-----------|--------------|----|------------------|
| 1000AZ | 578x235x88 | 21 | 000982 |



1016 3/4" Přepínací hlava ráčny

Made in Germany

20 3/4" E

- Počet zubů: 32 (Úhel ovládní 11,25°)
- Dřík s odjišťovacím čepem pro kolíkovou pojistku, výstup s kolíkovou pojistkou
- Povrch: chromováno
- DIN 3122, ISO 3315



| HAZET No. | l mm | EAN-No. 4000896+ |
|-----------|------|------------------|
| 1016 | 165 | 001941 |

Opatření? – Žádný problém!

- Nářadí HAZET je vyrobeno v nejvyšší kvalitě. Při dlouhém, intenzivním namáhání dochází i u vysoce kvalitních nástrojů k určitému opotřebení.
- Proto nabízíme pro mnoho našich nástrojů náhradní díly a sady náhradních dílů.

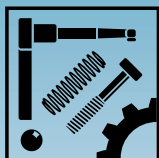

Nezapomeňte na náš obchod s náhradními díly
www.hazet.de/ersatzteil-shop

Úspora nákladů – udržitelnost – šetří zdroj!
Abyste se mohli ze svého nářadí HAZET dlouho těšit

1016 Sada náhradních dílů

Made in Germany

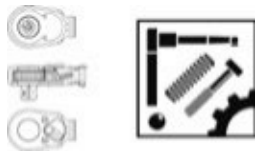

| HAZET No. | EAN-No. 4000896+ |
|--|------------------|
| <ul style="list-style-type: none"> • Sada náhradních dílů ovládací páky obsah sady: ovládací páka · šrouby · kulička · tlačná pružina Pro přepínací ráčnu HAZET 1016 · 1016/2 Pro momentový klíč HAZET 5143-3CT · 5145-3CT · 6132-1CT · 6143CT · 6143-1CT · 6144CT · 6144-1CT · 6145CT · 6145-1CT · 6146-1CT | 1016/6 001972 |
| <ul style="list-style-type: none"> • Sada náhradních dílů kolečka ráčny 20 = 3/4" ■, obsah sady: kolečko ráčny · fixační prvek · ovládací páka · šrouby · kulička · tlačná pružina Pro přepínací ráčnu HAZET 1016 · 1016/2 Pro momentové klíče HAZET 5145-3CT · 6132-1CT · 6143CT · 6143-1CT · 6144CT · 6144-1CT · 6145CT · 6145-1CT · 6146-1CT | 1016/8N 001989 |

1016 3/4" Přepínací hlava ráčny · s otočnou tyčí

Made in Germany

20 3/4" E

- Počet zubů: 32 (Úhel ovládní 11,25°)
- Dřík s odjišťovacím čepem pro kolíkovou pojistku, výstup s kolíkovou pojistkou
- Povrch: chromováno, leštěno



| HAZET No. | l mm | EAN-No. 4000896+ |
|-----------|------|------------------|
| 1016/2 | 620 | 001965 |

1015 Posuvný kus · s otočnou tyčí

Made in Germany

20 3/4"

- Otočná tyč HAZET 1014 a posuvný díl 1015-1
- S kolíkovou pojistkou
- Povrch: chromováno, leštěno
- DIN 3122



| HAZET No. | l mm | EAN-No. 4000896+ |
|-----------|------|------------------|
| 1015/2 | 500 | 001927 |

1015 Posuvný kus

Made in Germany

20 3/4"

- Pro otočnou tyč HAZET 1014 resp. 1014P
- S kolíkovou pojistkou
- Povrch: chromováno, leštěno
- DIN 3122



| HAZET No. | l mm | EAN-No. 4000896+ |
|-----------|------|------------------|
| 1015-1 | 60 | 001910 |

1014 Otočná tyč

Made in Germany

- Pro posuvný kus HAZET 1015-1 nebo ráčnovou hlavu HAZET 1016
- Se zajištěním kuličkou a kolíkem
- Povrch: chromováno
- DIN 3122



| HAZET No. | l mm | EAN-No. 4000896+ |
|-----------|------|------------------|
| 1014 | 500 | 001897 |

1000 3/4" Nástrčná hlavice · šestihran

Made in Germany

20 3/4" E

- Krátké provedení
- S rýhováním
- S odjišťovacím čepem pro kolíkovou pojistku
- Povrch: chromováno, leštěno
- DIN 3124, ISO 2725-1

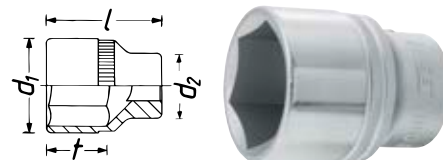

¹⁾ Mimo řady DIN

| HAZET No. | l mm | d ₁ mm | d ₂ mm | t mm | EAN-No. 4000896+ |
|-----------------------|------|-------------------|-------------------|------|------------------|
| 1000-19 ¹⁾ | 52 | 28 | 33,2 | 14,5 | 000623 |
| 1000-21 | 52 | 31 | 33,2 | 14 | 000647 |
| 1000-22 | 52 | 32 | 33,2 | 14 | 000654 |
| 1000-24 | 52 | 34 | 36 | 16,5 | 000661 |
| 1000-27 | 54 | 38 | 35 | 19,3 | 000678 |
| 1000-30 | 55 | 42 | 36 | 21,5 | 000692 |
| 1000-32 | 58 | 44,5 | 36 | 24 | 000708 |
| 1000-33 | 59 | 46 | 36 | 24,5 | 000715 |
| 1000-34 | 60 | 47,5 | 36 | 25,5 | 000722 |
| 1000-36 | 61,5 | 49,5 | 38 | 26,5 | 000746 |
| 1000-38 ¹⁾ | 65 | 52,5 | 39 | 29 | 000760 |
| 1000-41 | 68,5 | 55,5 | 39 | 32 | 000784 |
| 1000-42 ¹⁾ | 70 | 57,5 | 41 | 32 | 000791 |
| 1000-46 | 73 | 62 | 44 | 34 | 000807 |
| 1000-50 | 76 | 67 | 45 | 37,1 | 000814 |
| 1000-55 ¹⁾ | 82 | 73,5 | 45 | 40,8 | 000821 |
| 1000-60 ¹⁾ | 88 | 80 | 45 | 44,9 | 000838 |



1000 Z 3/4" Nástrčná hlavice · dvojitý šestihran

Made in Germany

- Krátké provedení
- S rýhováním
- S odjišťovacím čepem pro kolíkovou pojistku
- Povrch: chromováno, leštěno
- DIN 3124, ISO 2725-1

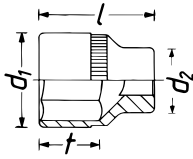

1) Mimo řady DIN

| HAZET No. | l mm | d ₁ mm | d ₂ mm | f mm | EAN-No. 4000896+ |
|-------------------------|------|-------------------|-------------------|------|------------------|
| 1000 Z-22 | 52 | 32 | 33,2 | 13,5 | 001507 |
| 1000 Z-24 | 52 | 34 | 36 | 16 | 001521 |
| 1000 Z-27 | 54 | 38 | 35 | 18,8 | 001552 |
| 1000 Z-30 | 55 | 42 | 36 | 21 | 001583 |
| 1000 Z-32 | 58 | 44,5 | 36 | 23,4 | 001590 |
| 1000 Z-34 | 60 | 47,5 | 36 | 24,8 | 001613 |
| 1000 Z-35 ¹⁾ | 61,5 | 48,5 | 35,5 | 25,8 | 001620 |
| 1000 Z-36 | 61,5 | 49,5 | 36 | 25,7 | 001637 |
| 1000 Z-38 ¹⁾ | 65 | 52,5 | 38 | 28,3 | 001644 |
| 1000 Z-41 | 68,5 | 55,5 | 39 | 31,2 | 001651 |
| 1000 Z-46 | 73 | 62 | 44 | 34 | 001675 |
| 1000 Z-50 | 76 | 67 | 45 | 37,1 | 001699 |
| 1000 Z-55 | 82 | 73,5 | 45 | 40,8 | 001712 |

1000 AZ 3/4" Nástrčná hlavice · dvojitý šestihran

Made in Germany

- Krátké provedení
- Americké rozměry
- S rýhováním
- S odjišťovacím čepem pro kolíkovou pojistku
- Povrch: chromováno, leštěno

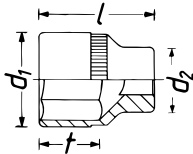

| HAZET No. | l mm | d ₁ mm | d ₂ mm | f mm | EAN-No. 4000896+ |
|-----------------|------|-------------------|-------------------|------|------------------|
| 1000 AZ-7/8 | 52 | 32 | 33,2 | 13,5 | 001170 |
| 1000 AZ-15/16 | 52 | 34 | 36 | 16,9 | 001132 |
| 1000 AZ-1 | 52 | 36,5 | 33,2 | 16,9 | 000999 |
| 1000 AZ-1.1/16 | 54 | 38 | 35 | 18,8 | 001002 |
| 1000 AZ-1.1/8 | 55 | 40 | 36 | 20,8 | 001033 |
| 1000 AZ-1.3/16 | 55 | 42 | 36 | 21 | 001064 |
| 1000 AZ-1.1/4 | 58 | 44,5 | 36 | 23,4 | 001026 |
| 1000 AZ-1.5/16 | 59 | 46 | 36 | 23,9 | 001095 |
| 1000 AZ-1.3/8 | 61,5 | 48,5 | 36 | 25,8 | 001088 |
| 1000 AZ-1.7/16 | 63 | 50 | 36 | 27,2 | 001118 |
| 1000 AZ-1.1/2 | 65 | 52,5 | 38 | 28,6 | 001019 |
| 1000 AZ-1.5/8 | 68,5 | 55,5 | 39 | 31,2 | 001101 |
| 1000 AZ-1.3/4 | 72 | 60 | 41 | 33,6 | 001071 |
| 1000 AZ-1.13/16 | 73 | 62 | 44 | 34 | 001057 |
| 1000 AZ-1.7/8 | 73 | 64 | 45 | 35 | 001125 |
| 1000 AZ-2 | 78 | 68 | 45 | 38,7 | 001149 |

1010 3/4" Nástrčná hlavice

Made in Germany

- Krátké provedení
- S rýhováním
- S odjišťovacím čepem pro kolíkovou pojistku
- Povrch: chromováno, špička mořená
- DIN 7422

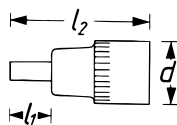

| HAZET No. | s mm | l ₁ mm | l ₂ mm | d mm | EAN-No. 4000896+ |
|-----------|------|-------------------|-------------------|------|------------------|
| 1010-14 | 14 | 16,7 | 54,5 | 36 | 001842 |
| 1010-17 | 17 | 19,7 | 54,5 | 36 | 001859 |
| 1010-19 | 19 | 21,7 | 56,5 | 36 | 001866 |
| 1010-22 | 22 | 24,7 | 56,5 | 36 | 001873 |

2784 3/4" Nástrčná hlavice pro brzdové třmeny

Made in Germany

- Pohon umožňuje přenos velkých uvolňovacích sil

- Kontrolované dotažení šroubů utahovacím momentem požadovaným výrobcem (respektujte pokyny výrobce), např. momentovým klíčem HAZET 6144-1CT
- S rýhováním
- S odjišťovacím čepem pro kolíkovou pojistku

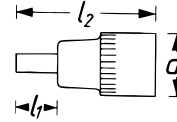

| HAZET No. | s mm | l ₁ mm | l ₂ mm | d mm | EAN-No. 4000896+ |
|-----------|------|-------------------|-------------------|------|------------------|
| 2784-14 | 14 | 60 | 112 | 33,2 | 155583 |

Povrchová úprava TiN

TiN

Proč povrchová úprava TiN (nitrid titanu)?

- Speciální metoda velmi tvrdé povrchové úpravy TiN dosahuje extrémně vysoké přilnavosti a ořezuvzdornosti vrstvy
- Optimálně vhodné při dlouhodobém zatížení, např. sériovém šroubování v průmyslu a dílnách
- Větší ochrana proti opotřebení zajišťuje delší životnost
- Perfektní přesnost díky optimální tloušťce vrstvy
- Optimální ochrana proti korozi

Nástrčné nástavce šroubováku povrstvené TiN

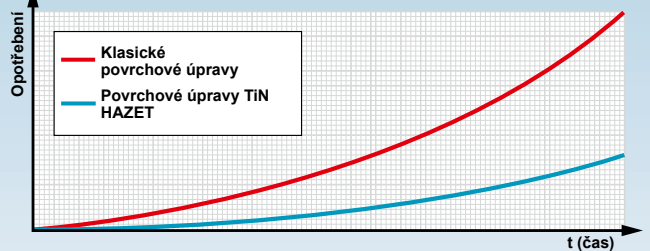
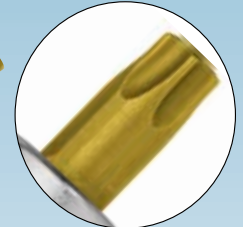

1012 3/4" Nástrčná hlavice · TORX®

Made in Germany

- Krátké provedení
- S rýhováním
- S odjišťovacím čepem pro kolíkovou pojistku
- Povrch: povrstvený TiN

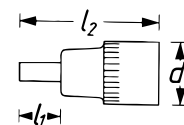

| HAZET No. | s mm | l ₁ mm | l ₂ mm | d mm | mm | EAN-No. 4000896+ |
|------------|------|-------------------|-------------------|------|-------|------------------|
| 1012-T 60 | T60 | 28 | 80 | 33,2 | 13,25 | 087488 |
| 1012-T 70 | T70 | 28 | 80 | 33,2 | 15,54 | 087495 |
| 1012-T 80 | T80 | 28 | 80 | 33,2 | 17,59 | 087501 |
| 1012-T 90 | T90 | 28 | 80 | 33,2 | 19,95 | 087518 |
| 1012-T 100 | T100 | 28 | 80 | 33,2 | 22,15 | 087525 |



1058 Adaptér

Made in Germany

- S odjišťovacím čepem pro kolíkovou pojistku
- Povrch: chromováno
- DIN 3123, ISO 3316

TIN 25 1" 12,5 1/2" 20 3/4" E



| HAZET No. | l mm | EAN-No. 4000896+ |
|---|------|------------------|
| • Rozšiřovací kus □ pohon 20 = 3/4" → ■ výstup 25 = 1" | | |
| • Pojistný kolík | | |
| 1058-1 | 60,6 | 002061 |
| • Redukční kus □ pohon 20 = 3/4" → ■ výstup 12,5 = 1/2" | | |
| • Kuličková pojistka | | |
| • Vyměnitelný čtyřhran 1058-02A | | |
| 1058-2 | 52,3 | 002078 |
| • Vtlačovací čtyřhran pro adaptér HAZET 1058-2 | | |
| 1058-02A | 28 | 233557 |

1021 3/4" → 3/4" Univerzální kloub

Made in Germany

- S kloubem – pro použití na těžko přístupných místech a pro obejití rušivých hran
- Pohon s odjišťovacím čepem pro kolíkovou pojistku, výstup s kolíkovou pojistkou
- Povrch: chromováno
- DIN 3123, ISO 3316

20 3/4" 20 3/4" E



| HAZET No. | l mm | EAN-No. 4000896+ |
|-----------|------|------------------|
| 1021 | 105 | 002054 |

1017 3/4" → 3/4" Prodloužení

Made in Germany

- Pohon s odjišťovacím čepem pro kolíkovou pojistku, výstup s kolíkovou pojistkou
- Povrch: chromováno, leštěno

20 3/4" 20 3/4" E



¹⁾ DIN 3123, ISO 3316

| HAZET No. | l mm | EAN-No. 4000896+ |
|----------------------|------|------------------|
| 1017-3 | 75 | 001996 |
| 1017-8 ¹⁾ | 200 | 002016 |

1018 3/4" → 3/4" Prodloužení

Made in Germany

- Pohon s odjišťovacím čepem pro kolíkovou pojistku, výstup s kolíkovou pojistkou
- DIN 3123, ISO 3316

20 3/4" 20 3/4" E



| HAZET No. | l mm | EAN-No. 4000896+ |
|-----------|------|------------------|
| 1018 | 400 | 002030 |

1000 S 3/4" Nástrčná hlavice pro rázový, strojový utahovák · šestihran

Made in Germany

- Pro vysoké namáhání
- Krátké provedení
- S otvorem pro pojistný kolík nebo zajišťovací pružinu a drážku pro O-kroužek
- Povrch: fosfátováno, olejováno
- DIN 3129, ISO 2725-2

20 3/4" E

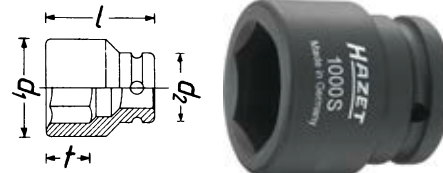

¹⁾ Mimo řady DIN

| HAZET No. | l mm | d ₁ mm | d ₂ mm | f mm | EAN-No. 4000896+ |
|-------------------------|------|-------------------|-------------------|------|------------------|
| 1000 S-19 ¹⁾ | 48 | 32 | 44 | 13 | 001231 |
| 1000 S-22 | 50 | 36,5 | 44 | 16 | 001248 |
| 1000 S-24 | 50 | 39,5 | 44 | 17 | 001255 |
| 1000 S-27 | 51 | 43,5 | 44 | 19 | 001262 |
| 1000 S-28 ¹⁾ | 54 | 45 | 44 | 19 | 001279 |
| 1000 S-30 | 54 | 47,4 | 44 | 21 | 001293 |
| 1000 S-32 | 54 | 49,9 | 44 | 21 | 001309 |
| 1000 S-33 ¹⁾ | 54 | 51,5 | 44 | 16 | 001316 |
| 1000 S-34 | 54 | 52,4 | 44 | 16,8 | 001323 |
| 1000 S-36 | 57 | 54,9 | 44 | 23 | 001330 |

1000 SLG 3/4" Nástrčná hlavice pro rázový, strojový utahovák · šestihran

Made in Germany

- Dlouhé provedení
- S otvorem pro pojistný kolík nebo zajišťovací pružinu a drážku pro O-kroužek
- Povrch: fosfátováno, olejováno
- DIN 3129, ISO 2725-2

20 3/4" E



¹⁾ Mimo řady DIN

| HAZET No. | l mm | d ₁ mm | d ₂ mm | f mm | EAN-No. 4000896+ |
|---------------------------|------|-------------------|-------------------|------|------------------|
| 1000 SLg-24 | 100 | 39,5 | 44 | 17 | 001392 |
| 1000 SLg-27 | 100 | 43,5 | 44 | 19 | 001408 |
| 1000 SLg-30 | 100 | 47,5 | 44 | 21 | 001422 |
| 1000 SLg-32 | 100 | 50 | 44 | 21 | 001439 |
| 1000 SLg-33 ¹⁾ | 100 | 51,5 | 44 | 21 | 001446 |
| 1000 SLg-36 | 100 | 55 | 44 | 23 | 001460 |

1004 S 3/4" Nástrčná hlavice pro rázový, strojový utahovák · šestihran

Made in Germany

- Např. pro hluboko položené kolové šrouby / matice na užitkových motorových vozidlech
- Extra dlouhé provedení
- S otvorem pro pojistný kolík nebo zajišťovací pružinu a drážku pro O-kroužek
- Povrch: fosfátováno, olejováno
- DIN 3129, ISO 2725-2

20 3/4" E

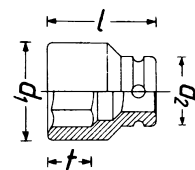

¹⁾ Mimo řady DIN

| HAZET No. | l mm | d ₁ mm | d ₂ mm | f mm | EAN-No. 4000896+ |
|-------------------------|------|-------------------|-------------------|------|------------------|
| 1004 S-32 | 400 | 48 | 44 | 32 | 055784 |
| 1004 S-33 ¹⁾ | 400 | 48 | 44 | 32 | 055791 |



2850 3/4" Nástrčná hlavice pro rázový, strojový utahovák · TORX®

Made in Germany

• Manipulace se šrouby hlav válců

- zesílené provedení
- dlouhé provedení
- s otvorem pro pojistný kolík nebo zajišťovací pružinu a drážku pro O-kroužek
- povrch: fosfátováno, olejováno

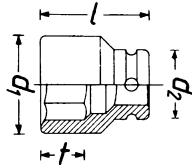

| HAZET No. | s | l mm | d ₁ mm | d ₂ mm | mm | t mm | EAN-No. 4000896+ |
|-----------|-----|------|-------------------|-------------------|-------|------|------------------|
| 2850-E20 | E20 | 110 | 25 | 44 | 18,49 | 15 | 079681 |
| 2850-E24 | E24 | 110 | 30 | 44 | 22,16 | 17,5 | 146758 |

1003 S Adaptér pro rázový a strojní utahovák

Made in Germany

12⁵ 1/2

- s otvorem pro pojistný kolík nebo zajišťovací pružinu a drážku pro O-kroužek
- povrch: fosfátováno, olejováno
- ● Pohon 24 mm – ■ výstup 12,5 = 1/2"



| HAZET No. | l mm | EAN-No. 4000896+ |
|-----------|------|------------------|
| 1003 S-07 | 44 | 215409 |

Made in Germany

20 3/4" E

- Ovládání nástrčných hlavice pro rázový a strojový utahovák 900S26 · 903S26 · 985S · 990S · 1003S-07

- povrch: fosfátováno, olejováno
- □ Pohon 20 = 3/4" → ○ výstup 24 mm



| HAZET No. | l mm | d mm | EAN-No. 4000896+ |
|-----------|------|------|------------------|
| 1003 S-1 | 54 | 44 | 161034 |

1007 S Adaptér pro rázový, strojový utahovák

Made in Germany

12⁵ 1/2 25 1" 20 3/4" E

- s otvorem pro pojistný kolík nebo zajišťovací pružinu a drážku pro O-kroužek
- povrch: fosfátováno, olejováno
- DIN 3121



| HAZET No. | l mm | EAN-No. 4000896+ |
|---|------|------------------|
| • Redukční kus □ pohon 20 = 3/4" → ■ výstup 12,5 = 1/2" | | |
| 1007 S-1 | 56 | 001804 |
| • Rozšiřovací kus □ pohon 20 = 3/4" → ■ výstup 25 = 1" | | |
| 1007 S-2 | 65 | 001828 |

1007 S Adaptér pro rázový a strojní utahovák

Made in Germany

12⁵ 1/2 20 3/4" E

- Výměnná zásuvná čepel ● 24 mm – ■ pohon 12,5 = 1/2"

- s otvorem pro pojistný kolík nebo zajišťovací pružinu a drážku pro O-kroužek
- povrch: fosfátováno, olejováno
- Adaptér / redukční kus □ pohon 20 = 3/4" → ■ výstup 12,5 = 1/2"



| HAZET No. | EAN-No. 4000896+ |
|------------|------------------|
| 1007 S-7/4 | 215416 |

1006 S 3/4" → 3/4" Kloubový díl pro rázový a strojní utahovák

Made in Germany

20 3/4" 20 3/4" E

- s kloubem – pro použití na těžko přístupných místech a pro obejití rušivých hran
- s otvorem pro pojistný kolík nebo zajišťovací pružinu a drážku pro O-kroužek
- povrch: mořeno, olejováno
- DIN 3121



| HAZET No. | l mm | EAN-No. 4000896+ |
|-----------|------|------------------|
| 1006 S | 99 | 001781 |

1005 S 3/4" → 3/4" Prodloužení pro rázový, strojový utahovák

Made in Germany

20 3/4" 20 3/4" E

- s otvorem pro pojistný kolík nebo zajišťovací pružinu a drážku pro O-kroužek
- povrch: fosfátováno, olejováno
- DIN 3121



| HAZET No. | l mm | EAN-No. 4000896+ |
|-----------|------|------------------|
| 1005 S- 7 | 175 | 001774 |
| 1005 S-13 | 330 | 001767 |

1000 S O-kroužek a spojovací kolík

Made in Germany

20 3/4"



| HAZET No. | mm | EAN-No. 4000896+ |
|--|--------|------------------|
| • O-kroužek pro všechna spojení □ 20 = 3/4" pro např. 2784-T 60/4 · 990 S/11 | | |
| 1000 S-G 1736 | ∅ 36x5 | 001354 |
| • Spojovací čep pro všechna spojení □ 20 = 3/4" pro např. 2784-T 60/4 · 990 S/11 | | |
| 1000 S-H 1736 | ∅ 4x36 | 001361 |



25 1" Program nástrčných klíčů

1100Z Sada nástrčných klíčů

Made in Germany

- S nástrčnými hlavicemi dvojitý šestihran
- Kovová schránka (modrá HAZET)



| HAZET No. | $d \times \bar{s} \times v$ mm | | EAN-No. 4000896+ |
|-----------|-----------------------------------|----|---------------------|
| 1100Z | 759x305x115 | 17 | 002504 |

1116 1" Přepínací hlava ráčny

Made in Germany

- Počet zubů: 32 (Úhel ovládání 11,25°)
- Dřík s odjišťovacím čepem pro kolíkovou pojistku, výstup s kolíkovou pojistkou
- Povrch: chromováno
- DIN 3122, ISO 3315



| HAZET No. | l mm | EAN-No. 4000896+ |
|-----------|-----------|---------------------|
| 1116 | 195 | 003198 |

1116 1" Přepínací hlava ráčny · s otočnou tyčí

Made in Germany

- Počet zubů: 32 (Úhel ovládání 11,25°)
- Dřík s odjišťovacím čepem pro kolíkovou pojistku, výstup s kolíkovou pojistkou
- Povrch: chromováno, leštěno
- DIN 3122



| HAZET No. | l mm | | EAN-No. 4000896+ |
|-----------|-----------|---|---------------------|
| 1116/2 | 824 | 2 | 003211 |

Opatření? – Žádný problém!

- Nářadí HAZET je vyrobeno v **nejvyšší kvalitě**. Při dlouhém, intenzivním namáhání dochází i u vysoce kvalitních nástrojů k určitému opotřebení.
- Proto nabízíme pro mnoho našich nástrojů náhradní díly a sady náhradních dílů.

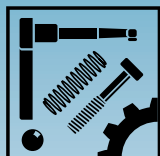

Nezapomeňte na náš obchod s náhradními díly
www.hazet.de/ersatzteil-shop

Úspora nákladů – udržitelnost – šetří zdroje!
Abyste se mohli ze svého nářadí HAZET dlouho těšit

1116 Sada náhradních dílů

Made in Germany



| HAZET No. | EAN-No. 4000896+ |
|---|---------------------|
| • Sada náhradních dílů ovládací páky obsah sady: ovládací páka · šrouby · kulička · tlačná pružina Pro přepínací ráčnu HAZET 1116 Pro momentové klíče HAZET 6150-1CT · 6160-1CT · 6170-1CT · 7250-2 sTAC · 7250-5 sTAC | 003228 |
| • Sada náhradních dílů kolečka ráčny 25 = 1" ■, obsah sady: ovládací páka · šrouby · kulička · tlačná pružina · fixační prvek · kolečko ráčny Pro přepínací ráčnu HAZET 1116 Pro momentové klíče HAZET 6160-1CT · 6170-1CT | 003235 |
| 1116/8N | 003235 |

1115 Posuvný kus · s otočnou tyčí

Made in Germany

- S kolíkovou pojistkou
- Povrch: chromováno, leštěno
- DIN 3122



| HAZET No. | l mm | | EAN-No. 4000896+ |
|-----------|-----------|---|---------------------|
| 1115/2 | 700 | 2 | 003181 |

1115 Posuvný kus

Made in Germany

- Pro otočnou tyč HAZET 1114
- S kolíkovou pojistkou
- Povrch: chromováno, leštěno
- DIN 3122



| HAZET No. | l mm | EAN-No. 4000896+ |
|-----------|-----------|---------------------|
| 1115-1 | 80 | 003167 |

1114 Otočná tyč

Made in Germany

- Pro posuvný kus HAZET 1115-1 nebo ráčnovou hlavu HAZET 1116
- Se zajištěním kuličkou a kolíkem
- Povrch: chromováno
- DIN 3122



| HAZET No. | l mm | EAN-No. 4000896+ |
|-----------|-----------|---------------------|
| 1114 | 700 | 003150 |



1100Z 1" Nástrčná hlavice · dvojitý šestihran

Made in Germany

- Krátké provedení
- S rýhováním
- S odjišťovacím čepem pro kolíkovou pojistku
- Povrch: chromováno, leštěno
- DIN 3124, ISO 2725-1

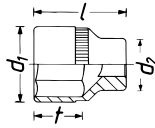

25 1"

1) Mimo řady DIN

| HAZET No. | l mm | d ₁ mm | d ₂ mm | t mm | EAN-No. 4000896+ |
|------------------------|------|-------------------|-------------------|------|------------------|
| 1100Z-32 ¹⁾ | 60 | 48 | 46 | 22 | 002511 |
| 1100Z-36 ¹⁾ | 67 | 52 | 48 | 28,5 | 002528 |
| 1100Z-41 | 68 | 57 | 48 | 29,5 | 002535 |
| 1100Z-46 | 72 | 62 | 48 | 32 | 002542 |
| 1100Z-50 | 74 | 68 | 48 | 35 | 002559 |
| 1100Z-55 | 78 | 74 | 48 | 36,5 | 002566 |
| 1100Z-60 | 83 | 80 | 48 | 40,5 | 002573 |
| 1100Z-65 | 86 | 88 | 60 | 43,5 | 002580 |
| 1100Z-70 | 89 | 96 | 60 | 46,5 | 002603 |
| 1100Z-75 | 92 | 102 | 60 | 49,5 | 002610 |
| 1100Z-80 | 94 | 108,5 | 60 | 52,5 | 002627 |

1158 1" → 3/4" Adaptér

Made in Germany

- Pohon s odjišťovacím čepem pro kolíkovou pojistku, výstup s kolíkovou pojistkou
- Povrch: chromováno
- DIN 3123, ISO 3316
- Redukční kus □ pohon 25 = 1" → ■ výstup 20 = 3/4"



20 3/4 25 1"

| HAZET No. | l mm | EAN-No. 4000896+ |
|-----------|------|------------------|
| 1158-2 | 70 | 003297 |

1121 1" → 1" Univerzální kloub

Made in Germany

- S kloubem – pro použití na těžko přístupných místech a pro obehnutí rušivých hran
- Pohon s odjišťovacím čepem pro kolíkovou pojistku, výstup s kolíkovou pojistkou
- Povrch: chromováno



25 1" 25 1"

| HAZET No. | l mm | EAN-No. 4000896+ |
|-----------|------|------------------|
| 1121 | 144 | 003273 |

1117 1" → 1" Prodloužení

Made in Germany

- Pohon s odjišťovacím čepem pro kolíkovou pojistku, výstup s kolíkovou pojistkou
- Povrch: chromováno, leštěno
- DIN 3123, ISO 3316



25 1" 25 1"

| HAZET No. | l mm | EAN-No. 4000896+ |
|-----------|------|------------------|
| 1117- 8 | 200 | 003259 |
| 1117-16 | 400 | 003242 |

1100S 1" Nástrčná hlavice pro rázový, strojový utahovák · šestihran

Made in Germany

- Pro vysoké namáhání
- Krátké provedení
- S otvorem pro pojistný kolík nebo zajišťovací pružinu a drážku pro O-kroužek
- Povrch: fosfátováno, olejováno
- DIN 3129, ISO 2725-2

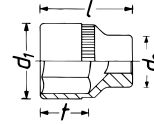

25 1" E

1) Mimo řady DIN

| HAZET No. | l mm | d ₁ mm | d ₂ mm | t mm | EAN-No. 4000896+ |
|------------------------|------|-------------------|-------------------|------|------------------|
| 1100S-24 | 58 | 41,5 | 54 | 17 | 002207 |
| 1100S-27 | 60 | 45 | 54 | 19 | 002214 |
| 1100S-30 | 62 | 49 | 54 | 21 | 002221 |
| 1100S-32 | 63 | 51,5 | 54 | 21 | 002238 |
| 1100S-33 ¹⁾ | 63 | 52,5 | 54 | 21 | 002252 |
| 1100S-34 | 63 | 53,5 | 54 | 22 | 002269 |
| 1100S-36 | 67 | 56,5 | 54 | 23 | 002276 |
| 1100S-41 | 70 | 63 | 54 | 26 | 002290 |
| 1100S-46 | 76 | 69,5 | 54 | 28 | 002320 |
| 1100S-50 | 82 | 74,5 | 54 | 30 | 002344 |
| 1100S-55 | 87 | 81 | 54 | 32 | 002351 |
| 1100S-60 | 91 | 87 | 54 | 34 | 002375 |

1100SLG 1" Nástrčná hlavice pro rázový, strojový utahovák · šestihran

Made in Germany

- Dlouhé provedení
- S otvorem pro pojistný kolík nebo zajišťovací pružinu a drážku pro O-kroužek
- Povrch: fosfátováno, olejováno
- DIN 3129, ISO 2725-2

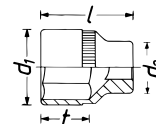

25 1" E

| HAZET No. | l mm | d ₁ mm | d ₂ mm | t mm | EAN-No. 4000896+ |
|------------|------|-------------------|-------------------|------|------------------|
| 1100SLg-24 | 110 | 41,5 | 54 | 17 | 002405 |
| 1100SLg-27 | 110 | 45 | 54 | 19 | 002412 |
| 1100SLg-30 | 110 | 49 | 54 | 21 | 002429 |
| 1100SLg-32 | 110 | 51,5 | 54 | 21 | 002436 |
| 1100SLg-33 | 110 | 52,5 | 54 | 21 | 002443 |
| 1100SLg-36 | 110 | 56,5 | 54 | 23 | 002467 |
| 1100SLg-38 | 110 | 59 | 54 | 24 | 002474 |
| 1100SLg-41 | 110 | 63 | 54 | 26 | 002481 |
| 1100SLg-46 | 110 | 69,5 | 54 | 28 | 002498 |

1104S 1" Nástrčná hlavice pro rázový, strojový utahovák · šestihran

Made in Germany

- Např. pro hluboko položené kolové šrouby / matice na užitkových motorových vozidlech
- Extra dlouhé provedení
- S otvorem pro pojistný kolík nebo zajišťovací pružinu a drážku pro O-kroužek
- Povrch: fosfátováno, olejováno
- DIN 3129, ISO 2725-2

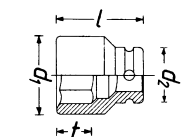

25 1" E

| HAZET No. | l mm | d ₁ mm | d ₂ mm | t mm | EAN-No. 4000896+ |
|-----------|------|-------------------|-------------------|------|------------------|
| 1104S-32 | 270 | 48,5 | 54 | 30,5 | 002665 |



1107 S 1" → 3/4" Adaptér pro rázový, strojový utahovák

Made in Germany

- S otvorem pro pojistný kolík nebo zajišťovací pružinu a drážku pro O-kroužek
- Povrch: fosfátováno, olejováno
- DIN 3121

20 3/4" 25 1" E



| HAZET No. | l mm | EAN-No. 4000896+ |
|-----------|------|------------------|
| 1107 S | 70 | 002733 |

1106 S 1" → 1" Kloubový díl pro rázový a strojní utahovák

Made in Germany

- S kloubem – pro použití na těžko přístupných místech a pro obejití rušivých hran
- S otvorem pro pojistný kolík nebo zajišťovací pružinu a drážku pro O-kroužek
- Povrch: mořeno, olejováno
- DIN 3121

25 1" 25 1" E



| HAZET No. | l mm | EAN-No. 4000896+ |
|-----------|------|------------------|
| 1106 S | 125 | 002719 |

1105 S 1" → 1" Prodloužení pro rázový, strojový utahovák

Made in Germany

- S otvorem pro pojistný kolík nebo zajišťovací pružinu a drážku pro O-kroužek
- Povrch: fosfátováno, olejováno
- DIN 3121

25 1" 25 1" E



| HAZET No. | l mm | EAN-No. 4000896+ |
|-----------|------|------------------|
| 1105 S- 7 | 180 | 002702 |
| 1105 S-13 | 330 | 002696 |

1100 S O-kroužek a spojovací kolík

Made in Germany

25 1" 25 1" E



| HAZET No. | mm | EAN-No. 4000896+ |
|---------------|--------|------------------|
| 1100 S-G 2260 | Ø 45x7 | 002382 |
| 1100 S-H 2260 | Ø 5x45 | 002399 |

Nářadí TORX®

1557 Sada nářadí · TORX®

Made in Germany

- Plastový box 165-S (1/9)
- Safety-Insert-System, 2komponentní vložka z měkké pěny.
- Vložka vhodná také pro HAZET-Assistent

6.3 1/4" 10 3/8" 125 1/2" E

| | | | | |
|-----|--|--|--|--|
| 1/9 | | | | |
|-----|--|--|--|--|

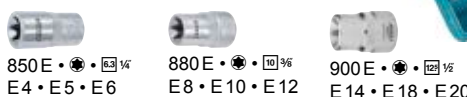

| HAZET No. | d x š x v mm | | EAN-No. 4000896+ |
|-----------|--------------|---|------------------|
| 1557/9 | 185x153x52 | 9 | 003907 |

Made in Germany

- Plastový box 165-S (1/9)
- Safety-Insert-System, 2komponentní vložka z měkké pěny.
- Vložka vhodná také pro HAZET-Assistent
- Povrch: povrstvený TIN

TIN 6.3 1/4" 10 3/8" 125 1/2" E

| | | | | |
|-----|--|--|--|--|
| 1/9 | | | | |
|-----|--|--|--|--|

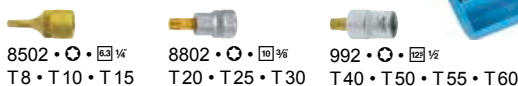

| HAZET No. | d x š x v mm | | EAN-No. 4000896+ |
|-----------|--------------|----|------------------|
| 1557/10 | 185x153x52 | 10 | 003716 |

Made in Germany

- Plastový box 165-L (1/3)
- Safety-Insert-System, 2komponentní vložka z měkké pěny.
- Vložka vhodná také pro HAZET-Assistent
- Povrch: povrstvený TIN

HiPer inside TIN 10 3/8" E

| | | | | |
|-----|--|--|--|--|
| 1/3 | | | | |
|-----|--|--|--|--|

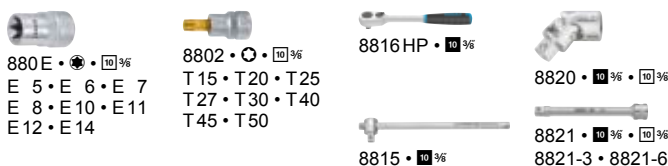

| HAZET No. | d x š x v mm | | EAN-No. 4000896+ |
|-----------|--------------|----|------------------|
| 1557/21 | 355x235x65 | 21 | 003822 |



Ruční nářadí

Nářadí TORX®



1557 Sada nářadí · TORX®

- Dvojitá výbava bitů
- Plastový box 165-S (1/9)
- Safety-Insert-System, 2komponentní vložka z měkké pěny. Vložka vhodná také pro HAZET-Assistent



| | | | | |
|-----|--|--|--|--|
| 1/9 | | | | |
|-----|--|--|--|--|



2223N • •
 T 6 • T 7 • T 8 • T 9
 T 10 • T 15 • T 20 • T 25
 T 27 • T 30

2250-1 • •
 2250-2 • •
 2250-3 • •
 2250-5 • •

2224 • •
 T 40 • T 45 • T 50 • T 55

| HAZET No. | d x š x v mm | | EAN-No. 4000896+ |
|-----------|--------------|----|------------------|
| 1557/32 | 185x153x52 | 32 | 003860 |

- Plastový box 165-L (1/3)
- Safety-Insert-System, 2komponentní vložka z měkké pěny. Vložka vhodná také pro HAZET-Assistent



| | | | | |
|-----|--|--|--|--|
| 1/3 | | | | |
|-----|--|--|--|--|



609 •
 E 6, E 8 • E 10, E 12
 E 14, E 18
 E 20, E 24

880E • •
 E 10 • E 11
 E 12 • E 14

992 • •
 T 50 • T 55 • T 60

2223N • •
 T 7H • T 8H
 T 9H • T 10H
 T 15H • T 20H
 T 25H • T 27H
 T 30H • T 40H

803-T •
 T 6 • T 7 • T 8
 T 9 • T 10 • T 15
 T 20 • T 25 • T 27
 T 30

8802 • •
 T 40 • T 45

2115 •
 T 6 • T 7 • T 8
 T 9 • T 10 • T 15
 T 20 • T 25 • T 27
 T 30 • T 40

2223LG • •
 T 25

850E • •
 E 4 • E 5 • E 6
 E 7 • E 8

900E • •
 E 16 • E 18
 E 20 • E 24

2223N • •
 T 6

2250-1 • •
 2250-2 • •
 863HPB •

| HAZET No. | d x š x v mm | | EAN-No. 4000896+ |
|-----------|--------------|----|------------------|
| 1557/58 | 355x235x65 | 58 | 003884 |

Made in Germany

- Plastový box 165-L (1/3)
- Safety-Insert-System, 2komponentní vložka z měkké pěny. Vložka vhodná také pro HAZET-Assistent

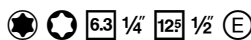

| | | | | |
|-----|--|--|--|--|
| 1/3 | | | | |
|-----|--|--|--|--|

1557 Sada nářadí · TORX®

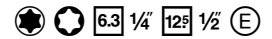

850E • •
 E 5 • E 6 • E 7 • E 8
 E 10 • E 11 • E 12

900E • •
 E 12 • E 14 • E 16
 E 18 • E 20 • E 24

992SLG • •
 T 30 • T 40 • T 45 • T 50

8502 • •
 T 8 • T 9 • T 10
 T 15 • T 20 • T 25
 T 27 • T 30 • T 40

992 • •
 T 20 • T 25 • T 27
 T 30 • T 40 • T 45
 T 50 • T 55 • T 60

| HAZET No. | d x š x v mm | | EAN-No. 4000896+ |
|-----------|--------------|----|------------------|
| 1557/35 | 355x235x65 | 35 | 239887 |

163 Sada nářadí · TORX®

Made in Germany

- Safety-Insert-System, 2komponentní vložka z měkké pěny. Vložka vhodná také pro HAZET-Assistent
- Povrch: povrstvený TIN

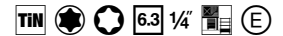

850E • •
 E 4 • E 5 • E 6 • E 7
 E 8 • E 10 • E 11

8502 • •
 T 10 • T 15 • T 20 • T 25
 T 27 • T 30 • T 40

| | | | | |
|--|--|--|--|--|
| | | | | |
|--|--|--|--|--|

| HAZET No. | d x š mm | | EAN-No. 4000896+ |
|------------|----------|----|------------------|
| 163-251/14 | 172x50 | 14 | 178063 |

Made in Germany

- Safety-Insert-System, 2komponentní vložka z měkké pěny. Vložka vhodná také pro HAZET-Assistent
- Povrch: povrstvený TIN

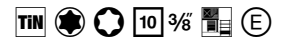

880E • •
 E 8 • E 10 • E 12 • E 14

8802 • •
 T 25 • T 30 • T 40 • T 45 • T 50

| | | | | |
|--|--|--|--|--|
| | | | | |
|--|--|--|--|--|

| HAZET No. | d x š mm | | EAN-No. 4000896+ |
|-----------|----------|---|------------------|
| 163-252/9 | 172x50 | 9 | 178070 |

Made in Germany

- Safety-Insert-System, 2komponentní vložka z měkké pěny. Vložka vhodná také pro HAZET-Assistent

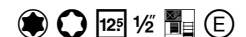

900E • •
 E 10 • E 12 • E 14
 E 16 • E 18 • E 20

992 • •
 T 30 • T 40 • T 45
 T 50 • T 55 • T 60

| | | | | |
|-----|--|--|--|--|
| 1/9 | | | | |
|-----|--|--|--|--|

| HAZET No. | d x š mm | | EAN-No. 4000896+ |
|------------|----------|----|------------------|
| 163-245/12 | 172x114 | 12 | 178049 |



Šroubováky/bity



| | | |
|---|---------------|---------|
| Šroubováky HEXAnamic® s 3komponentní rukojetí [802] | ⊖ ⊕ * * | 204–205 |
| Šroubováky s 2komponentní rukojetí, krátký tvar [801 N K] | ⊖ ⊕ | 205 |
| Šroubováky s úderovou hlavicí, s 3komponentní rukojetí [810 U] | ⊖ ⊕ | 205–206 |
| Šroubováky s 3komponentní rukojetí [810] | ⊖ ⊕ * | 206–207 |
| Šroubováky trinamic® s 1komponentní rukojetí [803] | ⊖ ⊕ * * | 207–208 |
| Šroubovák s ochrannou izolací, 2komponentní rukojeť [810] | ⊖ ⊕ * | 279 |
| Šroubováky na elektroniku [805] | ⊖ ⊕ * | 209 |
| Nástrčné klíče [426/428] | ⦿ | 209–210 |
| Šroubováky s 2komponentní T-rukojetí [828] | ○ * | 210–211 |
| Úhlové šroubováky [819/2100–2116] | ⊕ ○ * | 212–213 |
| 6.3 1/4 Sady bitů [863 / 2200 / 2240] | ⊖ ⊕ * ○ * * | 217–222 |
| 6.3 1/4 Bity [2208–2225] | ⊖ ⊕ * ○ * * * | 222–224 |
| 6.3 1/4 Ovládací nářadí a spojovací díly pro bity [810 / 863 / 2264 – 2265] | | 224–177 |
| 8 5/16 Sady bitů [2272] | ⊖ ⊕ ○ * | 227 |
| 8 5/16 Bity [2210–2212] | ⊖ ⊕ * ○ * * | 227 |
| 8 5/16 Ovládací nářadí a spojovací díly pro bity [2250 – 2272] | | 227 |



Ruční nářadí

Šroubováky/bity



Šroubovák HAZET HEXAnamic® 802

Anatomicky tvarovaný šroubovák v souladu s nejnovějšími ergonomickými poznatky

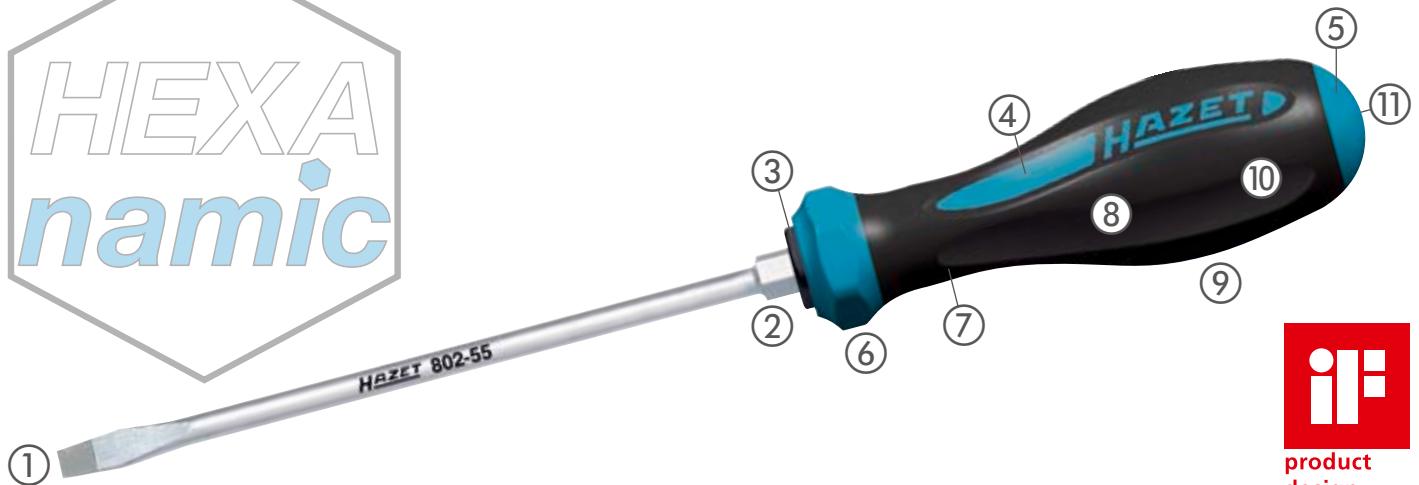

- ① Hroty s šedou povrchovou úpravou pro **optimální ochranu proti korozi** a **perfektní stabilitu** čepele v hlavě šroubu
- ② **Integrovaný 6hranný nástavec**
Jako pomůcka klíče pro přenos vyšších utahovacích momentů
- ③ **Komponent 1 (tvrdý):** optimální fixace čepele
- ④ **Komponenta 3 (měkká):**
Pro charakteristickou ochranu proti skluzu při axiálním tlaku
- ⑤ **Komponenta 2 (tvrdá):**
Stabilita před vnějšími nárazy
- ⑥ **Přesazený 6hran** v přední oblasti rukojeti:
• **Optimalizovaná ochrana před sklouznutím**
• **Proti nekontrolovanému sesmeknutí** šroubováku
- ⑦ **Rychloběžná zóna** s optimalizovanou velikostí
- ⑧ **Neklouže** ani v rukách potřísněných olejem
- ⑨ Ergonomický tvar pro vytvoření **perfektního kontaktu** mezi rukou a šroubovákem
- ⑩ **6 prohloubených úchopových zón** pro optimální přenos síly
- ⑪ **Natištěný profil šroubu** pro rychlé vyhledání správného šroubováku – kdykoliv!

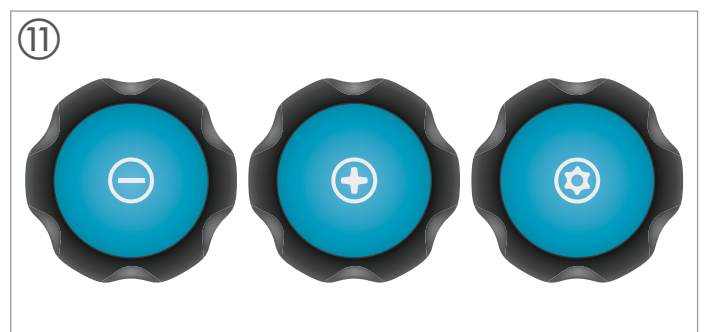
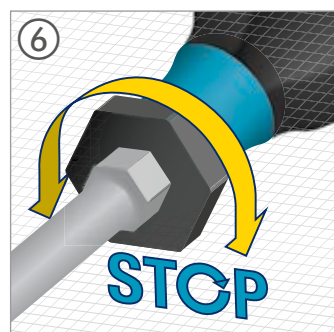
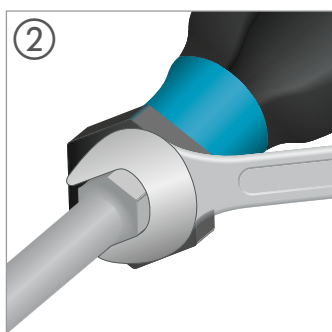



Design rukojeti HAZET 802

Optimálně přizpůsobený velikostem šroubů

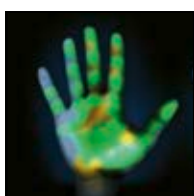
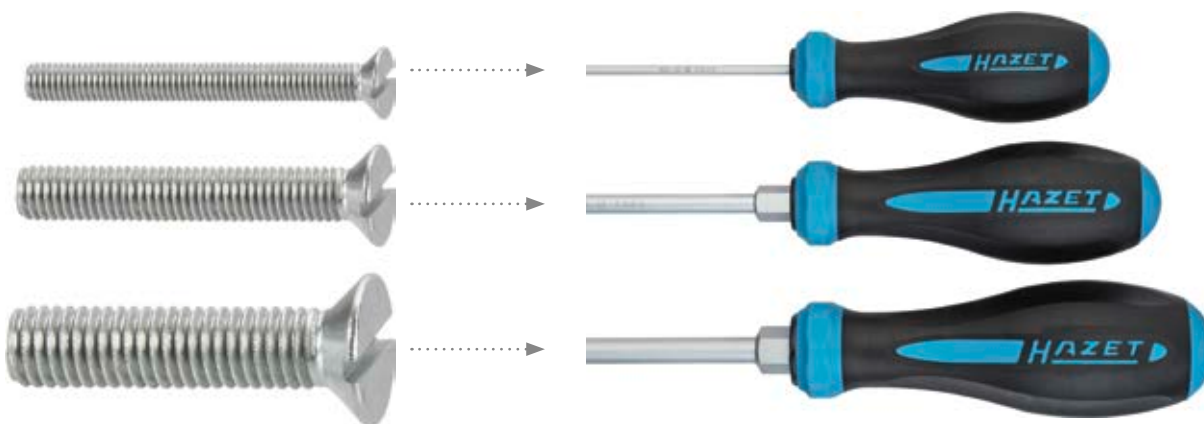

Rukojeť HEXAnamic®
= nízké zatížení



Běžná rukojeť
= vysoké zatížení

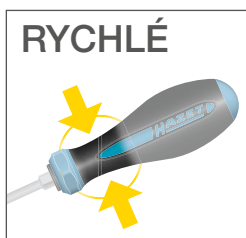
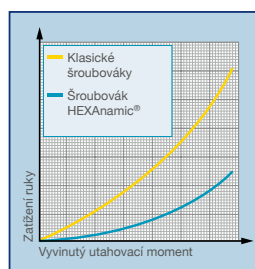

Designové prvky HAZET pro rychlé otáčení

- Velikostně optimalizovaná štíhlá zóna pro rychlé otáčení na začátku rukojeti zajišťuje rychlé otáčení
- Optimální pro rychlé a citlivé šroubové spojení



Designové prvky HAZET pro výkonnou práci při šroubování

- 6 hlubších, na dotek příjemných úchopových zón pro optimální přenos sil
- Ergonomicky tvarovaná rukojeť pro vytvoření perfektního kontaktu mezi rukou a šroubovákem
- Díky uživatelsky příjemnému tvaru se dobře hodí i pro dlouhodobé používání
- Výrazná ochrana proti sklouznutí pro bezpečnou práci a vysoký uťahovací moment při axiálním přtlaku

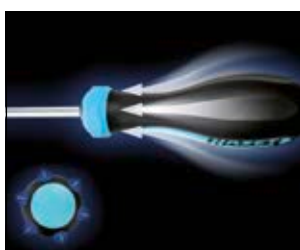



Šroubovák HAZET 810

Nový ekonomicky výhodný šroubovák

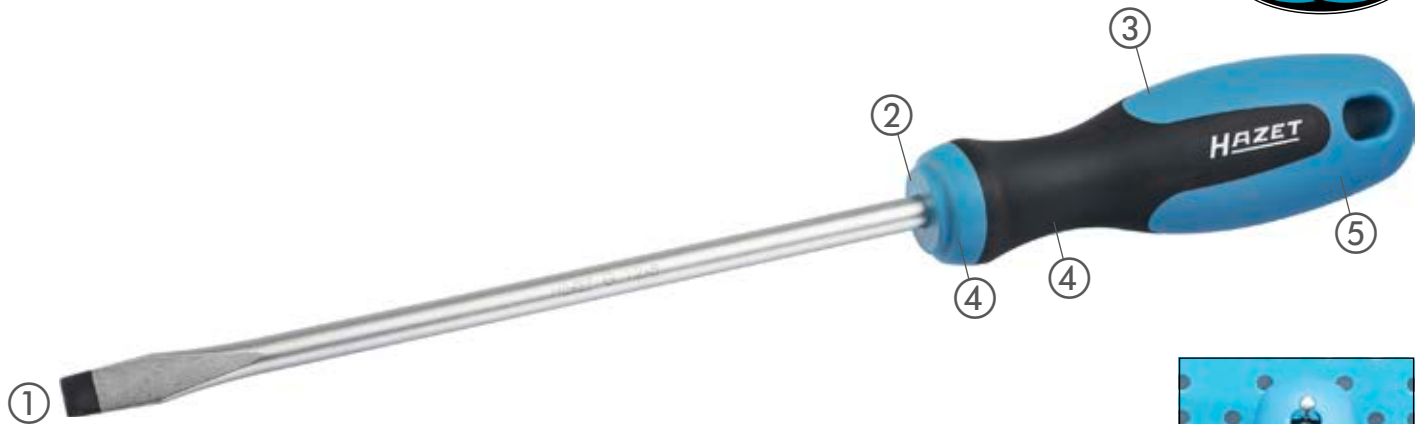

① Černě natřená špička pro **optimální ochranu proti korozi a perfektní držení** čepule v hlavě šroubu

② • **Optimalizovaná ochrana před sklouznutím**
• Proti **nekontrolovanému sesmeknutí** šroubováku



③ **3komponentní rukojeť** HAZET zajišťuje vždy optimální výkon a uchopení. Měkčí, neklouzavé složky umožňují stabilní držení. Výrazné skluzové zóny zajišťují sílu díky perfektnímu silovému záběru.

④ Tvrdá komponenta

⑤ Měkká komponenta





Šroubovák HAZET 810 U s úderovou hlavicí

Nejen ke „šroubování“!

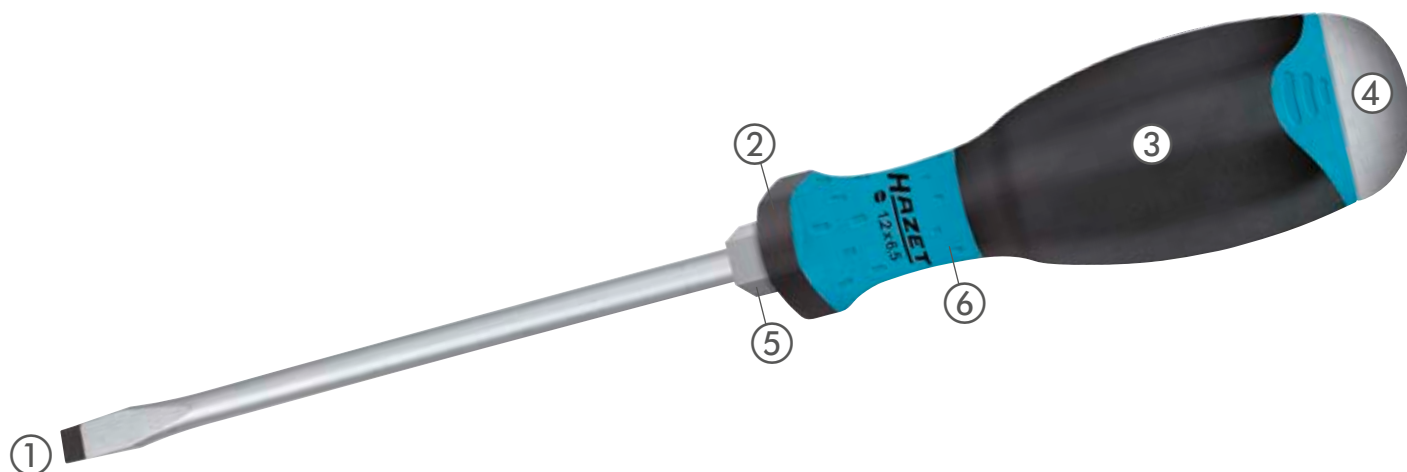

① Černě natřená špička pro **optimální ochranu proti korozi a perfektní držení** čepule v hlavě šroubu

② • **Optimalizovaná ochrana před sklouznutím**
• Proti **nekontrolovanému sesmeknutí** šroubováku



③ **3komponentní rukojeť** HAZET zajišťuje vždy optimální výkon a uchopení. Měkčí, neklouzavé složky umožňují stabilní držení. Výrazné skluzové zóny zajišťují sílu díky perfektnímu silovému záběru.



④ **Integrovaná ocelová krytka** zvyšuje životnost rukojeti a snižuje nebezpečí rozštěpení. K uvolnění zaseknutých šroubů nebo provedení drobnějšího sekání
Poznámka: Z bezpečnostních důvodů vždy nosit ochranné brýle!

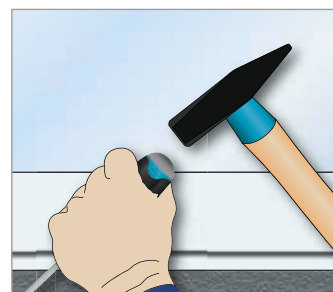

⑤ Šestihranný nástavec pro přenos vyšších točivých momentů pomocí šroubového klíče.

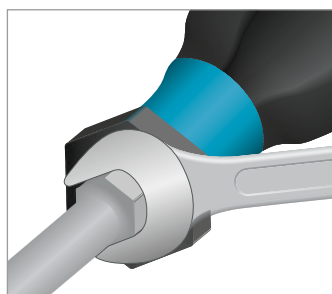

⑥ Pro ergonomicky tvarovanou rukojeť, která vytváří perfektní kontakt mezi rukou a šroubovákem, se dobře hodí pro trvalé používání.





Šroubovák trinamic® HAZET 803

Syntéza oceli a plastu



① Černě natřená špička pro **optimální ochranu proti korozi** a **perfektní držení** čepel v hlavě šroubu

② Tvar trinamic® :
• **Optimalizovaná ochrana před sklouznutím**
• Proti **nekontrolovanému sesmeknutí** šroubováku



③ **Neklouže** ani v rukách potřísněných olejem

④ **Napěchovaný a stlačený 6hranný nástavec** několikanásobně vyšší přenos sil při použití plochého klíče

⑤ Úzký tvar se zónou rychlého otáčení

⑥ trinamic®
Jednokomponentní rukojeť, ergonomická a vysoce zatížitelná





Různá provedení rukojeti HAZET

RYCHLÉ

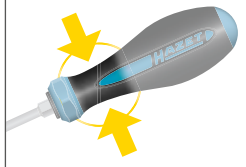

Rychloběžná zóna s optimalizovanou velikostí

- Umožňuje bezpečné a rychlé otáčení mezi palcem a ukazovákem
- Optimální vedení díly mírnému rozšíření směrem k přesazenému šestihranu jako ochrana proti sklouznutí
- Ergonomický tvar rukojeti pro dokonalý silový záběr u všech komponentů

SILNÉ



3komponentní rukojeť HAZET pro perfektní silový záběr

- Maximální silový záběr díky ergonomické 3komponentní rukojeti
- Rukojeť lze sevřít celou pěstí a silně „uchopit“
- Vhodná pro dlouhodobé používání, protože díky vysoké ergonomii neobsahuje žádné prvky, které by způsobovaly bolesti při utahování šroubů



Šroubováky s 2komponentní rukojetí, krátké provedení



HEXAnamic® s 3komponentní rukojetí



Šroubováky s úderovou hlavicí, s 3komponentní rukojetí



Šroubováky s 3komponentní rukojetí



Šroubováky trinamic® s jednokomponentní rukojetí



Elektronický šroubovák



Šroubovák se svorkou



Věděli jste to?



Vysoký výkon a trvanlivost

- Čepel je průběžně kalená z nejlepších chrom-vanadových molybdenových ocelí
- **Precizní uložení v hlavě šroubu**
- Vysoce přesný hrot čepel, dodatečně brunovaný
- Trvalá ochrana před korozi
- Chromovaný povrch poskytuje perfektní ochranu před rzi
- **Rychlé nalezení správného šroubováku**
- Natištěný profil šroubu usnadňuje mechanikovi vždy správný výběr nástroje
- **Ideální pro dlouhodobé používání**
- Ergonomický tvar rukojeti zabraňuje otlakům a bolestivým otokům

Další výhoda s ohledem na bezpečnost práce

- Přesazená šestihranná ochrana proti odvalení zabraňuje nežádoucímu sesmeknutí a navíc poskytuje ochranu proti sklouznutí pro bezpečnou práci

3komponentní rukojeť HAZET zajišťuje svou kombinací materiálů optimální výkon a uchopení

- Neklouzavé složky umožňují stabilní držení a výrazné skluzové zóny dodávají sílu díky perfektnímu silovému záběru

Společnost HAZET nabízí pro šroubováky s drážkou následující specifické čepele:

- Klínovitá špička čepel pro dílenské použití → vhodná pro šroubování
- Podle ISO 2380-1 tvar A, ISO 2380-2:2004

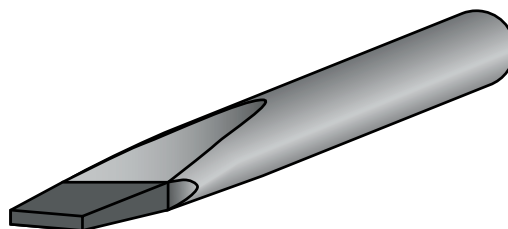

- Úzká paralelní špička čepel pro elektrikářské použití → vhodná pro všechny hluboko uložené šrouby v šachtě na šroub, např. v zásuvkách nebo svítidlové svorkovnici
- Podle ISO 2380-1 tvar B

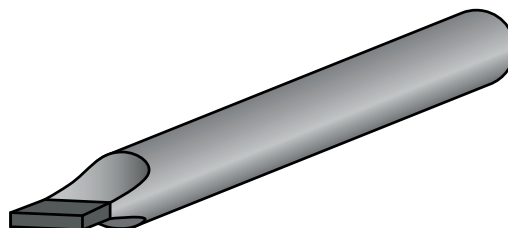



802 Šroubovák HEXAnamic®

- Kulatá čepel
- Neklouzavá 3komponentní rukojeť HAZET – pro vysoký přenos síly
- Povrch: chromováno
- ISO 2380-1 tvar A, ISO 2380-2:2004

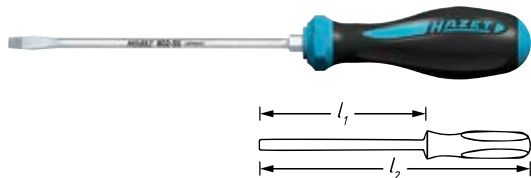

¹⁾ Břit s 6hranným bitem jako pomocný klíč pro zavedení vysokých povolovacích sil

| HAZET No. | l_1 mm | l_2 mm | mm | mm | b mm | EAN-No. 4000896+ |
|-----------------------|----------|----------|----|-----|------|------------------|
| 802-30 | 80 | 179 | – | 0,6 | 3,5 | 144785 |
| 802-40 | 100 | 199 | – | 0,8 | 4 | 144808 |
| 802-55 ¹⁾ | 125 | 239 | 8 | 1 | 5,5 | 144815 |
| 802-65 ¹⁾ | 150 | 264 | 10 | 1,2 | 6,5 | 144822 |
| 802-80 ¹⁾ | 150 | 279 | 13 | 1,2 | 8 | 144839 |
| 802-100 ¹⁾ | 175 | 304 | 13 | 1,6 | 10 | 144846 |
| 802-120 ¹⁾ | 200 | 329 | 16 | 2 | 12 | 144853 |

802-PH Šroubovák HEXAnamic®

- Kulatá čepel
- Neklouzavá 3komponentní rukojeť HAZET – pro vysoký přenos síly
- ISO 8764-1:2004, ISO 8764-2:2004

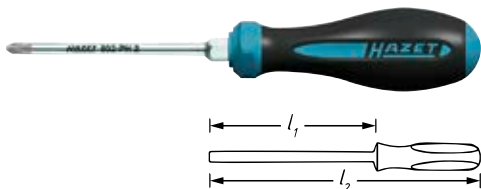

¹⁾ Břit s 6hranným bitem jako pomocný klíč pro zavedení vysokých povolovacích sil

| HAZET No. | l_1 mm | l_2 mm | mm | EAN-No. 4000896+ |
|------------------------|----------|----------|----|------------------|
| 802-PH 0 | 60 | 159 | – | 144860 |
| 802-PH 1 | 80 | 194 | – | 144884 |
| 802-PH 2 | 100 | 214 | – | 144907 |
| 802-PH 3 ¹⁾ | 150 | 279 | 13 | 144921 |

802-PZ Šroubovák HEXAnamic®

- Kulatá čepel
- Neklouzavá 3komponentní rukojeť HAZET – pro vysoký přenos síly
- ISO 8764-1:2004, ISO 8764-2:2004

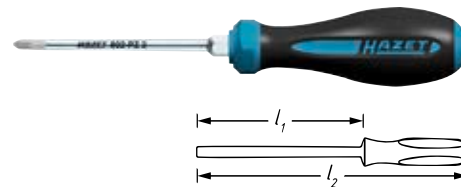

¹⁾ Břit s 6hranným bitem jako pomocný klíč pro zavedení vysokých povolovacích sil

| HAZET No. | l_1 mm | l_2 mm | mm | EAN-No. 4000896+ |
|------------------------|----------|----------|----|------------------|
| 802-PZ 0 | 60 | 159 | – | 145058 |
| 802-PZ 1 | 80 | 194 | – | 145065 |
| 802-PZ 2 | 100 | 214 | – | 145072 |
| 802-PZ 3 ¹⁾ | 150 | 279 | 13 | 145089 |

802-TH Šroubováky HEXAnamic®

- Kulatá čepel
- Neklouzavá 3komponentní rukojeť HAZET – pro vysoký přenos síly

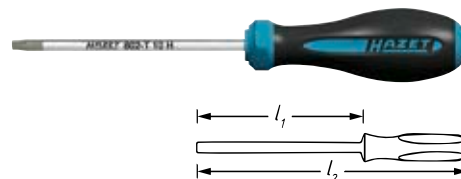

| HAZET No. | l_1 mm | l_2 mm | mm | EAN-No. 4000896+ |
|------------|----------|----------|------|------------------|
| 802-T 8 H | 60 | 159 | 2,31 | 145102 |
| 802-T 9 H | 60 | 159 | 2,50 | 145119 |
| 802-T 10 H | 80 | 179 | 2,74 | 145126 |
| 802-T 15 H | 80 | 179 | 3,27 | 145133 |
| 802-T 20 H | 100 | 214 | 3,86 | 145140 |
| 802-T 25 H | 100 | 214 | 4,43 | 145164 |
| 802-T 27 H | 115 | 214 | 4,99 | 145171 |
| 802-T 30 H | 115 | 229 | 5,52 | 145188 |
| 802-T 40 H | 130 | 259 | 6,65 | 145195 |
| 802-T 45 H | 130 | 259 | 7,82 | 145201 |

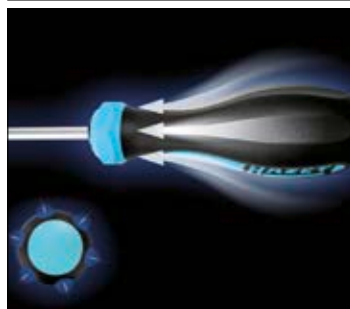



Ruční nářadí

Šroubováky/bity



801 NK Šroubováky

- Krátké provedení
- Kulatá čepel
- Ergonomická 2komponentní rukojeť HAZET

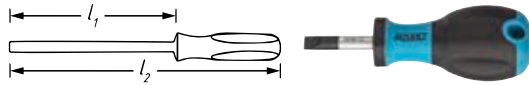

| HAZET No. | l_1 mm | l_2 mm | $\frac{\phi}{4}$ mm | b mm | EAN-No. 4000896+ |
|-----------|----------|----------|---------------------|------|------------------|
| 801 NK-35 | 25 | 89 | 0,6 | 3,5 | 209897 |
| 801 NK-55 | 25 | 89 | 1 | 5,5 | 209873 |
| 801 NK-80 | 25 | 89 | 1,2 | 8 | 209903 |

801 NK-PH Šroubováky

- Krátké provedení
- Kulatá čepel
- Ergonomická 2komponentní rukojeť HAZET

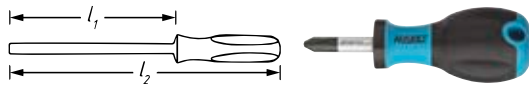

| HAZET No. | l_1 mm | l_2 mm | EAN-No. 4000896+ |
|-------------|----------|----------|------------------|
| 801 NK-PH 1 | 25 | 89 | 209910 |
| 801 NK-PH 2 | 25 | 89 | 209880 |

802 Sada šroubováků HEXAnamic®

- Neklouzává 3komponentní rukojeť HAZET – pro vysoký přenos síly
- Povrch: chromováno



802 • 0,8x4 • 1x5,5 • 1,2x6,5

802-PH • PH 1 • PH 2

| HAZET No. | $\frac{\phi}{4}$ mm | EAN-No. 4000896+ |
|-----------|---------------------|------------------|
| 802/5 | 5 | 147359 |

- Neklouzává 3komponentní rukojeť HAZET – pro vysoký přenos síly



802 • 0,6x3,5 • 0,8x4
1x5,5 • 1,2x6,5
1,2x8 • 1,6x10

802-PH • PH 1 • PH 2

801NK-PH • PH 2

801 NK • 1x5,5

| HAZET No. | $\frac{\phi}{4}$ mm | EAN-No. 4000896+ |
|-----------|---------------------|------------------|
| 802/10 | 10 | 145577 |

802 Sada šroubováků HEXAnamic®

- Safety-Insert-System, 2komponentní vložka z měkké pěny. Vložka vhodná také pro HAZET-Assistent
- Neklouzává 3komponentní rukojeť HAZET – pro vysoký přenos síly

| $\frac{\phi}{4}$ mm | EAN-No. 4000896+ |
|---------------------|------------------|
| 1/3 | |

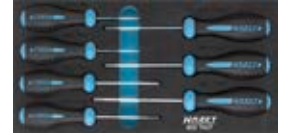

802-TH • T 8H • T 9H • T 10H • T 15H • T 20H • T 25H • T 30H

| HAZET No. | d x š mm | $\frac{\phi}{4}$ mm | EAN-No. 4000896+ |
|-----------|----------|---------------------|------------------|
| 802 TH/7 | 342x172 | 7 | 145607 |

- Safety-Insert-System, 2komponentní vložka z měkké pěny. Vložka vhodná také pro HAZET-Assistent

| $\frac{\phi}{4}$ mm | EAN-No. 4000896+ |
|---------------------|------------------|
| 1/3 | |



802 • 0,8x4 • 1x5,5 • 1,2x6,5 • 1,2x8

802-PH • PH 1 • PH 2

| HAZET No. | d x š mm | $\frac{\phi}{4}$ mm | EAN-No. 4000896+ |
|-----------|----------|---------------------|------------------|
| 163-184/6 | 342x172 | 6 | 161461 |

802 TH Sada šroubováků HEXAnamic®

- Safety-Insert-System, 2komponentní vložka z měkké pěny. Vložka vhodná také pro HAZET-Assistent

| $\frac{\phi}{4}$ mm | EAN-No. 4000896+ |
|---------------------|------------------|
| 1/3 | |

802-TH • T 10H • T 15H • T 20H
T 25H • T 30H

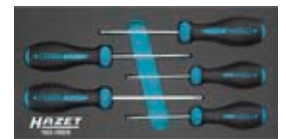

| HAZET No. | d x š mm | $\frac{\phi}{4}$ mm | EAN-No. 4000896+ |
|-----------|----------|---------------------|------------------|
| 163-185/5 | 342x172 | 5 | 161478 |

810 U Šroubovák • s úderovou hlavicí

- Břit s 6hranným bitem jako pomocný klíč pro zavedení vysokých povolovacích sil

- Kulatá čepel
- Neklouzává 3komponentní rukojeť HAZET – pro vysoký přenos síly
- Povrch: čepel matný chrom, špička mořená

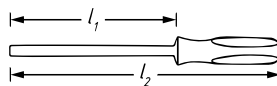

| HAZET No. | l_1 mm | l_2 mm | $\frac{\phi}{4}$ mm | $\frac{\phi}{4}$ mm | b mm | EAN-No. 4000896+ |
|-----------|----------|----------|---------------------|---------------------|------|------------------|
| 810 U-45 | 75 | 175 | 8 | 0,8 | 4,5 | 200504 |
| 810 U-55 | 100 | 200 | 8 | 1 | 5,5 | 200511 |
| 810 U-70 | 125 | 225 | 10 | 1,2 | 7 | 200528 |



810 U-PH Šroubovák · s úderovou hlavicí

• Břit s 6hranným bitem jako pomocný klíč pro zavedení vysokých povolovacích sil



- Kulatá čepel
- Neklouzavá 3komponentní rukojeť HAZET – pro vysoký přenos síly
- Povrch: čepel matný chrom, špička mořená



| HAZET No. | l_1 mm | l_2 mm | mm | EAN-No. 4000896+ |
|-----------|----------|----------|----|------------------|
| 810 U-PH1 | 80 | 180 | 8 | 200498 |
| 810 U-PH2 | 100 | 210 | 10 | 200481 |
| 810 U-PH3 | 150 | 260 | 13 | 200474 |

810 U Sada šroubováků · s úderovou hlavicí

• Břit s 6hranným bitem jako pomocný klíč pro zavedení vysokých povolovacích sil



- Kulatá čepel
- Neklouzavá 3komponentní rukojeť HAZET – pro vysoký přenos síly
- Povrch: čepel matný chrom, špička mořená



810 U •
 0.8x4.5 · 1x5.5 · 1.2x7

810 U-PH •
 PH1 · PH2

| HAZET No. | | EAN-No. 4000896+ |
|-----------|---|------------------|
| 810 U-1/5 | 5 | 179572 |

• Břit s 6hranným bitem jako pomocný klíč pro zavedení vysokých povolovacích sil



- Kulatá čepel
- Safety-Insert-System, 2komponentní vložka z měkké pěny. Vložka vhodná také pro HAZET-Assistent
- Neklouzavá 3komponentní rukojeť HAZET – pro vysoký přenos síly

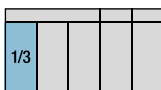

810 U •
 0.8x4.5 · 1x5.5 · 1.2x7

810 U-PH •
 PH1 · PH2

| HAZET No. | $d \times \bar{s}$ mm | | EAN-No. 4000896+ |
|-----------|-----------------------|---|------------------|
| 163-264/5 | 342x172 | 5 | 180592 |

810 U Sada šroubováků

- Kulatá čepel
 - Safety-Insert-System, 2komponentní vložka z měkké pěny. Vložka vhodná také pro HAZET-Assistent
 - Neklouzavá 3komponentní rukojeť HAZET – pro vysoký přenos síly
- Pro HAZET *Assistent* s hloubkou zásuvky 398 mm:
173 · 179 · 179N · 179NX · 179W · 179NW · 179BIG-1 · 179XL · 179NXL · 179XXL · 179NXXL · 179AXXL · 179TXXL · 180



810 U •
 0.8x4.5 · 1x5.5 · 1.2x7

810 U-PH •
 PH1 · PH2 · PH3

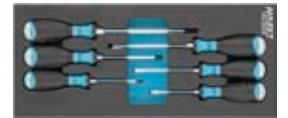

| HAZET No. | $d \times \bar{s}$ mm | | EAN-No. 4000896+ |
|-----------|-----------------------|---|------------------|
| 163-522/6 | 392x172 | 6 | 218660 |

810 Šroubováky

• Otvor pro zavěšení v rukojeti



- Kulatá čepel
- Neklouzavá 3komponentní rukojeť HAZET – pro vysoký přenos síly
- Povrch: čepel matný chrom, špička mořená

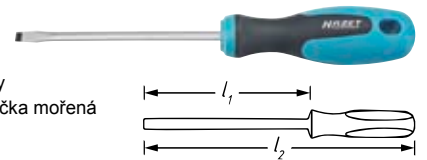

| HAZET No. | l_1 mm | l_2 mm | $\frac{b}{d}$ mm | b mm | EAN-No. 4000896+ |
|-----------|----------|----------|------------------|--------|------------------|
| 810-25 | 75 | 160 | 0,4 | 2,5 | 206919 |
| 810-30 | 80 | 165 | 0,5 | 3 | 205127 |
| 810-40 | 100 | 185 | 0,8 | 4 | 205134 |
| 810-55 | 125 | 230 | 1 | 5,5 | 205141 |
| 810-65 | 150 | 265 | 1,2 | 6,5 | 205158 |

810-PH Šroubováky

• Otvor pro zavěšení v rukojeti



- Kulatá čepel
- Neklouzavá 3komponentní rukojeť HAZET – pro vysoký přenos síly
- Povrch: čepel matný chrom, špička mořená

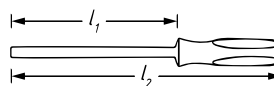

| HAZET No. | l_1 mm | l_2 mm | EAN-No. 4000896+ |
|-----------|----------|----------|------------------|
| 810-PH0 | 60 | 145 | 206926 |
| 810-PH1 | 80 | 185 | 205165 |
| 810-PH2 | 100 | 215 | 205172 |

810-PZ Šroubováky

• Otvor pro zavěšení v rukojeti



- Kulatá čepel
- Neklouzavá 3komponentní rukojeť HAZET – pro vysoký přenos síly
- Povrch: čepel matný chrom, špička mořená

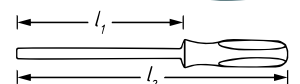

| HAZET No. | l_1 mm | l_2 mm | EAN-No. 4000896+ |
|-----------|----------|----------|------------------|
| 810-PZ1 | 80 | 185 | 221813 |
| 810-PZ2 | 100 | 215 | 221806 |



Ruční nářadí

Šroubováky/bity



810-T Šroubováky

- Otvor pro zavěšení v rukojeti

- Kulatá čepel
- Neklouzavá 3komponentní rukojeť HAZET – pro vysoký přenos síly
- Povrch: čepel matný chrom, špička mořená

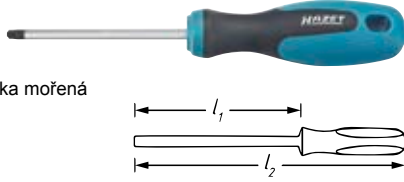

| HAZET No. | l_1 mm | l_2 mm | Ø mm | EAN-No. 4000896+ |
|-----------|----------|----------|------|------------------|
| 810-T10 | 80 | 165 | 2,74 | 205189 |
| 810-T15 | 80 | 165 | 3,27 | 205196 |
| 810-T20 | 100 | 185 | 3,86 | 205202 |
| 810-T25 | 100 | 205 | 4,43 | 205219 |
| 810-T27 | 115 | 220 | 4,99 | 205226 |
| 810-T30 | 115 | 230 | 5,52 | 205233 |

810 Sada šroubováků

- Otvor pro zavěšení v rukojeti

- Neklouzavá 3komponentní rukojeť HAZET – pro vysoký přenos síly
- Povrch: čepel matný chrom, špička mořená



810 • 0.5x3 • 0.8x4 • 1x5.5 • 1.2x6.5

810-PH • PH1 • PH2

| HAZET No. | 6 | EAN-No. 4000896+ |
|-----------|---|------------------|
| 810/6 | 6 | 058808 |

810 PZ Sada šroubováků

- Otvor pro zavěšení v rukojeti

- Neklouzavá 3komponentní rukojeť HAZET – pro vysoký přenos síly
- Povrch: čepel matný chrom, špička mořená



810 • 0.5x3 • 0.8x4 • 1x5.5 • 1.2x6.5

810-PZ • PZ1 • PZ2

| HAZET No. | 6 | EAN-No. 4000896+ |
|-----------|---|------------------|
| 810/6PZ | 6 | 217984 |

810 T Sada šroubováků

- Otvor pro zavěšení v rukojeti

- Neklouzavá 3komponentní rukojeť HAZET – pro vysoký přenos síly
- Povrch: čepel matný chrom, špička mořená



YouTube Clip

810-T • T10 • T15 • T20 • T25 • T27 • T30

| HAZET No. | 6 | EAN-No. 4000896+ |
|-----------|---|------------------|
| 810 T/6 | 6 | 204304 |

810 TSPC Sada šroubováků • TORX®

- Safety-Insert-System, 2komponentní vložka z měkké pěny. Vložka vhodná také pro HAZET-Assistent

| | | | |
|-----|--|--|--|
| 1/3 | | | |
|-----|--|--|--|

810-T • T10 • T15 • T20 • T25 • T27 • T30



| HAZET No. | $d \times \check{s}$ mm | 6 | EAN-No. 4000896+ |
|-----------|-------------------------|---|------------------|
| 163-266/6 | 342x172 | 6 | 180615 |

803 Šroubovák trinamic®

- Kulatá čepel
- Ergonomická 1komponentní rukojeť trinamic
- Povrch: chromováno, špička mořená

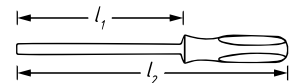

1) Údaj I1 mimo ISO 2380-2

2) Břit s 6hranným bitem jako pomocný klíč pro zavedení vysokých povolovacích sil

| HAZET No. | l_1 mm | l_2 mm | Ø mm | $\frac{b}{l_1}$ mm | b mm | EAN-No. 4000896+ |
|------------------------|----------|----------|------|--------------------|------|------------------|
| 803- 20 ¹⁾ | 63 | 143 | – | 0,4 | 2 | 077434 |
| 803- 25 | 75 | 155 | – | 0,4 | 2,5 | 077441 |
| 803- 30 ¹⁾ | 80 | 160 | – | 0,5 | 3 | 077458 |
| 803- 35 | 100 | 193 | – | 0,6 | 3,5 | 077465 |
| 803- 40 | 100 | 193 | – | 0,8 | 4 | 077472 |
| 803- 55 | 125 | 218 | – | 1 | 5,5 | 077489 |
| 803 S-55 ²⁾ | 125 | 235 | 8 | 1 | 5,5 | 089109 |
| 803- 65 | 150 | 260 | – | 1,2 | 6,5 | 077496 |
| 803- 80 ²⁾ | 150 | 272 | 13 | 1,2 | 8 | 077502 |
| 803-100 ²⁾ | 175 | 309 | 13 | 1,6 | 10 | 077519 |
| 803-120 ²⁾ | 200 | 334 | 16 | 2 | 12 | 077526 |
| 803-140 ²⁾ | 250 | 384 | 16 | 2,5 | 14 | 077533 |



803 LG Šroubovák trinamic®

- Pro nízko uložená šroubení
- **Extra dlouhé provedení**
- Kulatá čepel
- Ergonomická 1komponentní rukojeť trinamic

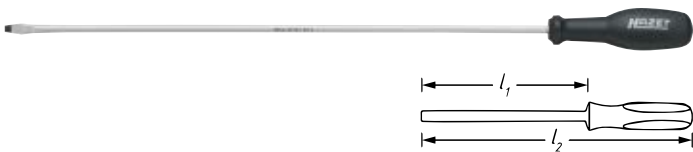

| HAZET No. | l_1 mm | l_2 mm | $\frac{b}{d}$ mm | b mm | EAN-No. 4000896+ |
|-----------|----------|----------|------------------|------|------------------|
| 803 LG-55 | 410 | 520 | 1 | 5,5 | 077540 |

803-PH Šroubovák trinamic®

- Kulatá čepel
- Ergonomická 1komponentní rukojeť trinamic
- DIN ISO 8764-2, ISO 8764-2

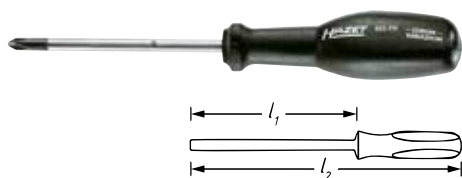

1) Břit s 6hranným bitem jako pomocný klíč pro zavedení vysokých povolovacích sil

| HAZET No. | l_1 mm | l_2 mm | mm | EAN-No. 4000896+ |
|------------------------|----------|----------|----|------------------|
| 803-PH 0 | 60 | 140 | - | 077557 |
| 803-PH 1 | 80 | 173 | - | 077564 |
| 803-PH 2 | 100 | 210 | - | 077571 |
| 803-PH 3 ¹⁾ | 150 | 272 | 13 | 077588 |
| 803-PH 4 ¹⁾ | 200 | 334 | 16 | 077595 |

803 LG-PH Šroubovák trinamic®

- **Extra dlouhé provedení**
- Kulatá čepel
- Ergonomická 1komponentní rukojeť trinamic

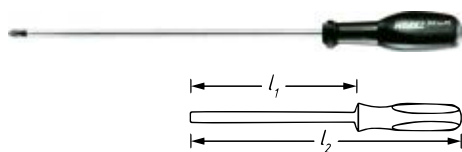

| HAZET No. | l_1 mm | l_2 mm | EAN-No. 4000896+ |
|-------------|----------|----------|------------------|
| 803 LG-PH 1 | 250 | 343 | 077601 |
| 803 LG-PH 2 | 250 | 360 | 077618 |

803-PZ Šroubovák trinamic®

- Kódovací kroužek modrý
- Kulatá čepel
- Ergonomická 1komponentní rukojeť trinamic



| HAZET No. | l_1 mm | l_2 mm | EAN-No. 4000896+ |
|-----------|----------|----------|------------------|
| 803-PZ 1 | 80 | 173 | 077632 |
| 803-PZ 2 | 100 | 210 | 077649 |

803-T Šroubovák trinamic®

Made in Germany

- Kulatá čepel
- Ergonomická 1komponentní rukojeť trinamic

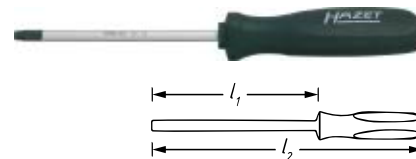

| HAZET No. | l_1 mm | l_2 mm | mm | EAN-No. 4000896+ |
|-----------|----------|----------|------|------------------|
| 803-T 6 | 48 | 112 | 1,67 | 077670 |
| 803-T 7 | 48 | 112 | 1,99 | 077687 |
| 803-T 8 | 55 | 127 | 2,31 | 077694 |
| 803-T 9 | 55 | 127 | 2,50 | 077700 |
| 803-T 10 | 70 | 150 | 2,74 | 077717 |
| 803-T 15 | 70 | 150 | 3,27 | 077724 |
| 803-T 20 | 84 | 175 | 3,86 | 077731 |
| 803-T 25 | 84 | 175 | 4,43 | 077748 |
| 803-T 27 | 99 | 200 | 4,99 | 077755 |
| 803-T 30 | 99 | 200 | 5,52 | 077762 |
| 803-T 40 | 99 | 217 | 6,65 | 086214 |

803 LG-T Šroubovák trinamic®

- Použití např. v oblasti palubní desky, karoserie, motoru a průmyslových aplikací
- Dlouhé provedení
- Kulatá čepel
- Ergonomická 1komponentní rukojeť trinamic

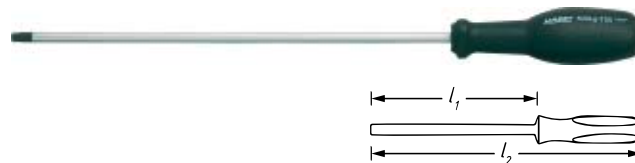

| HAZET No. | l_1 mm | l_2 mm | mm | EAN-No. 4000896+ |
|-------------|----------|----------|------|------------------|
| 803 LG-T 15 | 250 | 330 | 3,27 | 087785 |
| 803 LG-T 20 | 250 | 343 | 3,86 | 087792 |
| 803 LG-T 25 | 250 | 345 | 4,43 | 087808 |
| 803 LG-T 30 | 250 | 360 | 5,52 | 087815 |

Elektrikářský šroubovák

Viz kapitola nářadí s ochrannou izolací / elektrikářské nářadí strana 279



803 Sada šroubováků

- Safety-Insert-System, 2komponentní vložka z měkké pěny.
- Vložka vhodná také pro HAZET-Assistent



| | | |
|-----|--|--|
| 2/3 | | |
|-----|--|--|

- 801 NK • 1x5.5
- 803 • 0.4x2.5 • 0.5x3 • 0.6x3.5 • 0.8x4 • 1.2x6.5 • 1.2x8
- 801 NK-PH • PH 2
- 803-PZ • PZ 1 • PZ 2
- 803-PH • PH 1 • PH 2 • PH 3

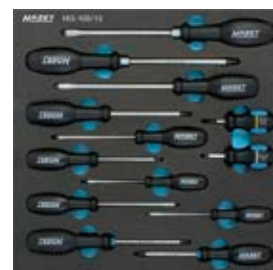

| HAZET No. | d x š mm | mm | EAN-No. 4000896+ |
|------------|----------|----|------------------|
| 163-100/13 | 344x342 | 13 | 145713 |



805 C Šroubovák se svorkou

Made in Germany

• Univerzální šroubovák pro každodenní použití – vždy po ruce

- Vyztužená škrabka pro šetrné odstraňování např. nálepek
- Klip pro uložení např. do náprsní kapsy a kapsy na rukávu
- Otočný klip – pro lepší manipulaci při šroubování
- Kulatá čepel
- Plastová rukojeť
- Povrch: čepel chromovaná

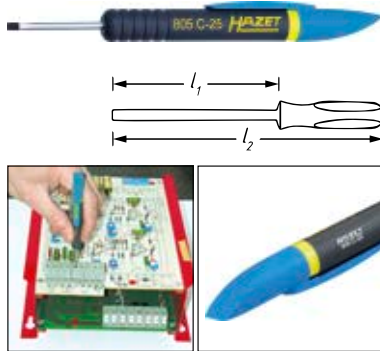

| HAZET No. | l_1 mm | l_2 mm | $\frac{b}{d}$ mm | b mm | EAN-No. 4000896+ |
|-----------|----------|----------|------------------|------|------------------|
| 805 C-25 | 30 | 130 | 0,4 | 2,5 | 089123 |

805 Elektronické šroubováky

- Pro nejmenší šrouby
- Otočné středící tlačítko
- Stablní držení díky širokým úchopovým drážkám
- Kulatá čepel
- 2komponentní rukojeť
- Povrch: špička mořená



| HAZET No. | l_1 mm | l_2 mm | $\frac{b}{d}$ mm | b mm | EAN-No. 4000896+ |
|-----------|----------|----------|------------------|------|------------------|
| 805-02 | 60 | 153 | 0,4 | 2 | 032594 |
| 805-025 | 75 | 168 | 0,4 | 2,5 | 032600 |
| 805-03 | 75 | 168 | 0,5 | 3 | 032617 |

805 Sada elektronických šroubováků

- Plastová skříňka
- 2komponentní rukojeť
- \ominus 0,3 x 1,5 · 0,4 x 2 · 0,4 x 2,5 · 0,5 x 3
- \oplus PH00 · PH0 · PH1



| HAZET No. | $d \times \check{s} \times v$ mm | $\frac{b}{d}$ | EAN-No. 4000896+ |
|-----------|----------------------------------|---------------|------------------|
| 805/7 | 205x125x20 | 7 | 032655 |

808 Sada elektronických šroubováků

- Plastová skříňka
- 2komponentní rukojeť
- \odot T5 · T6 · T7 · T8 · T9 · T10 · T15



808 Sada elektronických šroubováků

| HAZET No. | $d \times \check{s} \times v$ mm | $\frac{b}{d}$ | EAN-No. 4000896+ |
|-----------|----------------------------------|---------------|------------------|
| 808/7 | 205x125x20 | 7 | 055050 |

805 Sada elektronických šroubováků

- Safety-Insert-System, 2komponentní vložka z měkké pěny.
- Vložka vhodná také pro HAZET-Assistent

| 1/3 + | | | |
|-------|--|--|--|
| | | | |

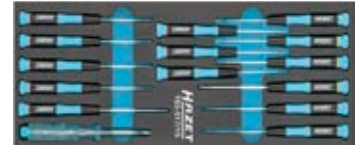

| HAZET No. | $d \times \check{s}$ mm | $\frac{b}{d}$ | EAN-No. 4000896+ |
|-------------------------|-------------------------|---------------|------------------|
| 805/7 · 808/7 · 0,5x2,8 | 392x172 | 15 | 218745 |

Pro HAZET *Assistent* s hloubkou zásuvky 398 mm:
173 · 179 · 179N · 179NX · 179W · 179NW · 179BIG-1 · 179XL · 179NXL · 179XXL · 179NXXL · 179AXXL · 179TXXL · 180

839 Zkoušečka fází

Made in Germany

- 220–250 V
- Břit s drážkou s dutým výbrusem
- Se závěsem
- Defektní žárovku Soffitte nelze podle VDE vyměnit
- Kulatá čepel
- Plastová rukojeť
- Povrch: ochranná izolace
- DIN VDE 06800-6

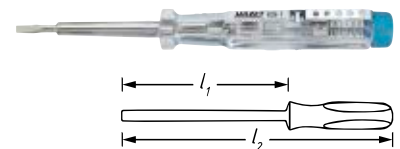

| HAZET No. | l_1 mm | l_2 mm | $\frac{b}{d}$ mm | b mm | EAN-No. 4000896+ |
|-----------|----------|----------|------------------|------|------------------|
| 839-1 | 65 | 145 | 0,5 | 2,8 | 035670 |

426 Nástrčné klíče · pružné

Made in Germany

- Tvar čepel: Flexibilní
- Ergonomická 1komponentní rukojeť trinamic

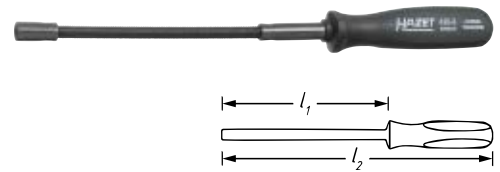

| HAZET No. | l_1 mm | l_2 mm | EAN-No. 4000896+ |
|-----------|----------|----------|------------------|
| 426- 5 | 190 | 300 | 019243 |
| 426- 6 | 190 | 300 | 019250 |
| 426- 7 | 190 | 300 | 019267 |
| 426- 8 | 190 | 300 | 019274 |
| 426-10 | 190 | 300 | 019236 |



428 Nástrčný klíč · s T-rukojetí

Made in Germany

- Krátké provedení
- Ergonomická 2komponentní T-rukojeť HAZET
- Povrch: chromováno

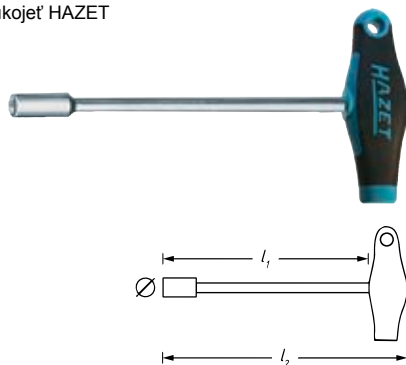

| HAZET No. | l_1 mm | l_2 mm | \varnothing mm | EAN-No. 4000896+ |
|---|----------|----------|------------------|------------------|
| • Seřízení radarové hlavy Adaptive-Cruise-Control (ACC) např. u vozidel AUDI a VW | | | | |
| 428- 3.5 | 230 | 256 | 7,2 | 218509 |
| 428- 6 | 230 | 256 | 9 | 019397 |
| 428- 7 | 230 | 256 | 11 | 019410 |
| 428- 8 | 230 | 264 | 12 | 019427 |
| 428-10 | 230 | 264 | 14 | 019281 |
| 428-11 | 230 | 264 | 16 | 019304 |
| 428-12 | 230 | 264 | 17 | 019328 |
| 428-13 | 230 | 264 | 18 | 019335 |

428 Sada nástrčných klíčů · s T-rukojetí

Made in Germany

- Safety-Insert-System, 2komponentní vložka z měkké pěny.
- Vložka vhodná také pro HAZET-Assistent
- 2komponentní rukojeť T

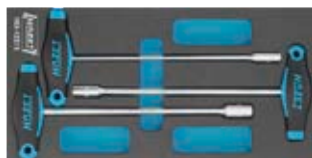
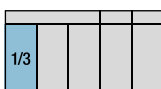

| HAZET No. | $d \times \bar{s}$ mm | \varnothing mm | EAN-No. 4000896+ |
|-----------|-----------------------|------------------|------------------|
| 163-122/3 | 342x172 | 3 | 153534 |

428 LG Nástrčný klíč · s T-rukojetí

Made in Germany

- Dlouhé provedení
- Ergonomická 2komponentní T-rukojeť HAZET
- Povrch: chromováno

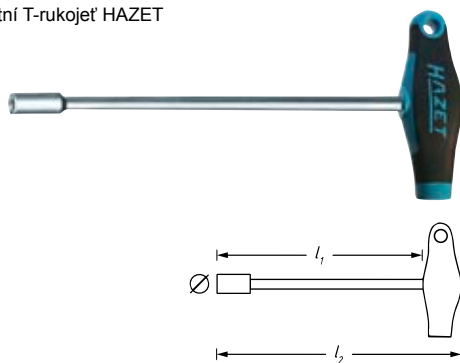

| HAZET No. | l_1 mm | l_2 mm | \varnothing mm | EAN-No. 4000896+ |
|-----------|----------|----------|------------------|------------------|
| 428 LG- 8 | 350 | 384 | 12 | 019601 |
| 428 LG-10 | 350 | 384 | 14 | 019526 |
| 428 LG-13 | 350 | 384 | 18 | 019557 |

828 Šroubovák · s T-rukojetí

- Šestihranná čepel
- Ergonomická 2komponentní T-rukojeť HAZET
- Povrch: chromováno, špička mořená

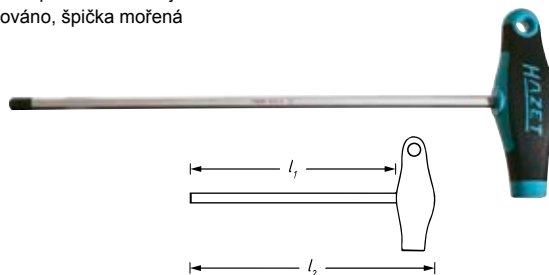

| HAZET No. | S mm | l_1 mm | l_2 mm | EAN-No. 4000896+ |
|-----------|--------|----------|----------|------------------|
| 828- 2 | 2 | 100 | 118 | 034123 |
| 828- 2.5 | 2,5 | 100 | 118 | 034130 |
| 828- 3 | 3 | 150 | 168 | 034161 |
| 828- 4 | 4 | 150 | 176 | 034192 |
| 828- 5 | 5 | 200 | 226 | 034222 |
| 828- 6 | 6 | 200 | 234 | 034246 |
| 828- 7 | 7 | 200 | 234 | 210060 |
| 828- 8 | 8 | 200 | 234 | 034260 |
| 828-10 | 10 | 200 | 234 | 034109 |

828 LG Šroubovák · s T-rukojetí

- Šestihranná čepel
- Ergonomická 2komponentní T-rukojeť HAZET
- Povrch: chromováno, špička mořená

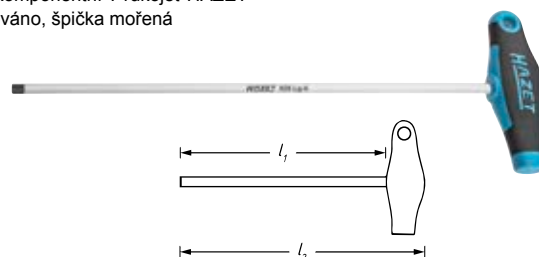

| HAZET No. | S mm | l_1 mm | l_2 mm | EAN-No. 4000896+ |
|-----------|--------|----------|----------|------------------|
| 828 LG-6 | 6 | 300 | 334 | 226672 |

828-T Šroubovák · s T-rukojetí

- Kulatá čepel
- Ergonomická 2komponentní T-rukojeť HAZET
- Povrch: chromováno, špička mořená

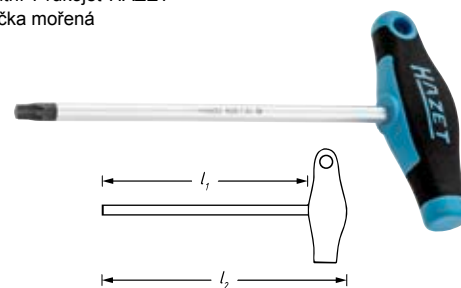

| HAZET No. | l_1 mm | l_2 mm | \varnothing mm | EAN-No. 4000896+ |
|-----------|----------|----------|------------------|------------------|
| 828-T 6 | 80 | 98 | 1,67 | 034451 |
| 828-T 7 | 80 | 98 | 1,99 | 034468 |
| 828-T 8 | 80 | 98 | 2,31 | 034475 |
| 828-T 9 | 80 | 98 | 2,50 | 034482 |
| 828-T 10 | 100 | 126 | 2,74 | 034291 |
| 828-T 15 | 100 | 126 | 3,27 | 034307 |
| 828-T 20 | 100 | 126 | 3,86 | 034321 |
| 828-T 25 | 110 | 136 | 4,43 | 034345 |
| 828-T 27 | 120 | 146 | 4,99 | 034376 |
| 828-T 30 | 130 | 156 | 5,52 | 034383 |
| 828-T 40 | 130 | 164 | 6,65 | 034413 |
| 828-T 45 | 130 | 164 | 7,82 | 034420 |



828 Sada šroubováků · s T-rukojetí

- Safety-Insert-System, 2komponentní vložka z měkké pěny. Vložka vhodná také pro HAZET-Assistent
- 2komponentní rukojeť T



| | | | | |
|-----|--|--|--|--|
| 1/3 | | | | |
|-----|--|--|--|--|



828-T ·
 T6 · T7 · T8 · T9 · T10 · T15 · T20 · T25 · T30

| HAZET No. | d x š mm | | EAN-No. 4000896+ |
|-----------|----------|---|------------------|
| 163-182/9 | 342x172 | 9 | 162352 |

828 LG-T Šroubovák · s T-rukojetí

Made in Germany

- Extra dlouhé provedení
- Kulatá čepel
- Ergonomická 2komponentní T-rukojeť HAZET
- Povrch: chromováno, špička mořená

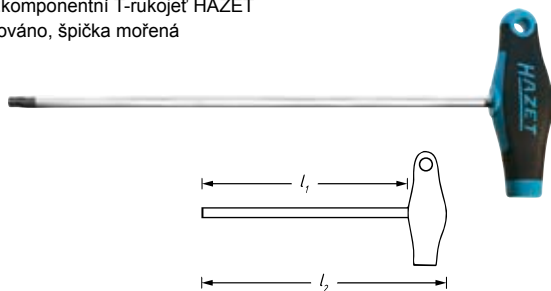

| HAZET No. | l ₁ mm | l ₂ mm | mm | EAN-No. 4000896+ |
|-------------|-------------------|-------------------|------|------------------|
| 828 LG-T 20 | 200 | 226 | 3,86 | 139941 |
| 828 LG-T 30 | 290 | 316 | 5,52 | 116638 |
| 828 LG-T 40 | 290 | 325 | 6,65 | 235360 |

829 KK Šroubovák · s T-rukojetí

- Šestihranná čepel
- S kulovou hlavou
- Ergonomická 2komponentní T-rukojeť HAZET
- Povrch: chromováno, špička mořená

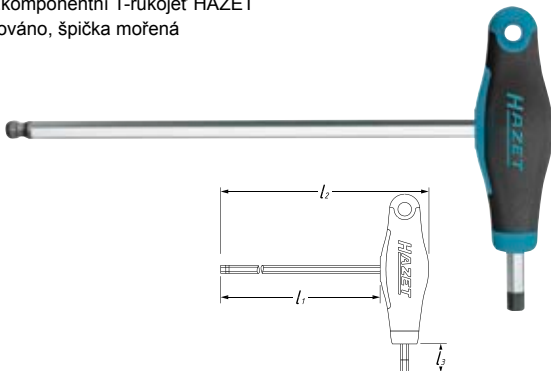

| HAZET No. | S mm | l ₁ mm | l ₂ mm | l ₃ mm | EAN-No. 4000896+ |
|------------|------|-------------------|-------------------|-------------------|------------------|
| 829 KK-2 | 2 | 100 | 118 | 15 | 232895 |
| 829 KK-2.5 | 2,5 | 100 | 118 | 15 | 232901 |
| 829 KK-3 | 3 | 150 | 168 | 15 | 232918 |
| 829 KK-4 | 4 | 150 | 176 | 20 | 232925 |
| 829 KK-5 | 5 | 200 | 226 | 20 | 233038 |
| 829 KK-6 | 6 | 200 | 234 | 25 | 233045 |
| 829 KK-8 | 8 | 200 | 234 | 25 | 233052 |

829 KK Sada šroubováků · s T-rukojetí

- Šestihranná čepel
- S kulovou hlavou
- Ergonomická 2komponentní T-rukojeť HAZET
- Povrch: chromováno, špička mořená



829 KK ·
 2 · 2.5 · 3 · 4 · 5 · 6 · 8

| HAZET No. | | EAN-No. 4000896+ |
|-----------|---|------------------|
| 829 KK/7 | 7 | 232888 |

829 KKT Šroubovák · s T-rukojetí

- Kulatá čepel
- S kulovou hlavou
- Ergonomická 2komponentní T-rukojeť HAZET
- Povrch: chromováno, špička mořená

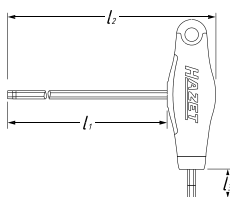

| HAZET No. | l ₁ mm | l ₂ mm | l ₃ mm | mm | EAN-No. 4000896+ |
|--------------|-------------------|-------------------|-------------------|------|------------------|
| 829 KKT-T 9 | 80 | 98 | 15 | 2,50 | 233069 |
| 829 KKT-T 10 | 80 | 98 | 15 | 2,74 | 233137 |
| 829 KKT-T 15 | 100 | 126 | 20 | 3,27 | 233144 |
| 829 KKT-T 20 | 100 | 126 | 20 | 3,86 | 233168 |
| 829 KKT-T 25 | 110 | 136 | 20 | 4,43 | 233175 |
| 829 KKT-T 30 | 130 | 156 | 20 | 5,52 | 233182 |
| 829 KKT-T 40 | 130 | 164 | 25 | 6,65 | 233199 |

829 KKT Sada šroubováků · s T-rukojetí

- Kulatá čepel
- S kulovou hlavou
- Ergonomická 2komponentní T-rukojeť HAZET
- Povrch: chromováno, špička mořená



829 KKT ·
 T9 · T10 · T15 · T20
 T25 · T30 · T40

| HAZET No. | | EAN-No. 4000896+ |
|-----------|---|------------------|
| 829 KKT/7 | 7 | 233014 |



2100 Úhlový šroubovák

- Povrch: niklováno
- DIN ISO 2936

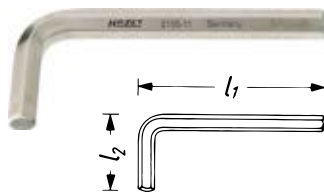

1) Mimo řady DIN

| HAZET No. | S mm | l ₁ mm | l ₂ mm | EAN-No. 4000896+ |
|-----------------------|------|-------------------|-------------------|------------------|
| 2100-015 | 1,5 | 46,5 | 15,5 | 011261 |
| 2100-02 | 2 | 52 | 18 | 011278 |
| 2100-025 | 2,5 | 58,5 | 20,5 | 011285 |
| 2100-03 | 3 | 66 | 23 | 011308 |
| 2100-04 | 4 | 74 | 29 | 011322 |
| 2100-05 | 5 | 85 | 33 | 011346 |
| 2100-06 | 6 | 96 | 38 | 011353 |
| 2100-07 | 7 | 102 | 41 | 011360 |
| 2100-08 | 8 | 108 | 44 | 011377 |
| 2100-09 ¹⁾ | 9 | 119 | 47 | 011391 |
| 2100-10 | 10 | 122 | 50 | 011407 |
| 2100-11 ¹⁾ | 11 | 130 | 53 | 011414 |
| 2100-12 | 12 | 137 | 57 | 011421 |
| 2100-14 | 14 | 154 | 70 | 011445 |
| 2100-17 | 17 | 177 | 80 | 011452 |
| 2100-19 | 19 | 199 | 89 | 011469 |
| 2100-22 | 22 | 222 | 102 | 011476 |
| 2100-24 | 24 | 248 | 114 | 011483 |
| 2100-27 | 27 | 277 | 127 | 011490 |

2100 Sada úhlových šroubováků

- Plastový držák
- Povrch: niklováno
- DIN ISO 2936



| HAZET No. | EAN-No. 4000896+ |
|------------------------------------|------------------|
| 2100 • ○ 3 • 4 • 5 • 6 • 8 • 10 | |
| 2100/6 H | 011551 |

- Na kroužku
- Povrch: niklováno
- DIN ISO 2936



| HAZET No. | EAN-No. 4000896+ |
|---|------------------|
| Metrické rozměry 2100 • ○ 2 • 2,5 • 3 • 4 • 5 • 6 • 8 | |
| 2100/7 R | 011599 |
| Americké rozměry 2100 A • ○ 5/16 | |
| 2100 A/7 R | 011773 |

2100 Sada úhlových šroubováků

- Plastová taška
- Povrch: niklováno
- DIN ISO 2936



| HAZET No. | EAN-No. 4000896+ |
|--|------------------|
| Metrické rozměry 2100 • ○ 2 • 3 • 4 • 5 • 6 • 7 • 8 • 9 • 10 • 12 | |
| 2100/10 P | 011506 |
| Metrické rozměry 2100 • ○ 2 • 3 • 4 • 5 • 6 • 7 • 8 • 9 • 10 • 12 • 14 • 17 • 19 • 22 | |
| 2100/14 P | 011537 |
| Americké rozměry 2100 A • ○ 5/64 • 3/32 • 1/8 • 5/32 • 3/16 • 7/32 • 1/4 • 5/16 • 3/8 • 1/2 • 9/16 • 5/8 • 3/4 | |
| 2100 A/13 P | 011766 |

- Plastový zavírací držák
- Povrch: niklováno
- DIN ISO 2936

s 2,5 • 3 • 4 • 5 • 6 • 8



| HAZET No. | EAN-No. 4000896+ |
|-----------|------------------|
| 2100/6 KH | 072590 |

2105LG Úhlový šroubovák

- Strana kulové hlavy = rozsah otáčení 20°
- Extra dlouhé provedení
- S kulovou hlavou
- Povrch: niklováno

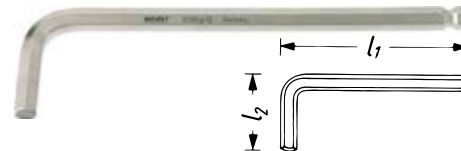

| HAZET No. | S mm | l ₁ mm | l ₂ mm | EAN-No. 4000896+ |
|------------|------|-------------------|-------------------|------------------|
| 2105LG-015 | 1,5 | 91,5 | 15,5 | 011896 |
| 2105LG-02 | 2 | 102 | 18 | 011902 |
| 2105LG-025 | 2,5 | 114,5 | 20,5 | 011919 |
| 2105LG-03 | 3 | 129 | 23 | 011926 |
| 2105LG-04 | 4 | 144 | 29 | 011933 |
| 2105LG-05 | 5 | 165 | 33 | 011940 |
| 2105LG-06 | 6 | 186 | 38 | 011957 |
| 2105LG-07 | 7 | 197 | 41 | 011964 |
| 2105LG-08 | 8 | 208 | 44 | 011971 |
| 2105LG-10 | 10 | 234 | 50 | 011988 |
| 2105LG-12 | 12 | 262 | 57 | 011995 |



2105LG Sada úhlových šroubováků

- Extra dlouhé provedení
- S kulovou hlavou
- Plastový držák
- Povrch: niklováno



| HAZET No. | | EAN-No. 4000896+ |
|---|----|------------------|
| 2105LG • O | | |
| 1.5 • 2 • 2.5 • 3 • 4 • 5 • 6 • 8 • 10 | | |
| 2105LG/9H | 9 | 012015 |
| Ø 0.05 • 1/16 • 5/64 • 3/32 • 1/8 • 5/32 • 3/16 • 7/32 • 1/4 • 5/16 | | |
| 2105ALG • O | | |
| 2105ALG/10H | 10 | 083749 |

2115 Úhlový šroubovák

Made in Germany

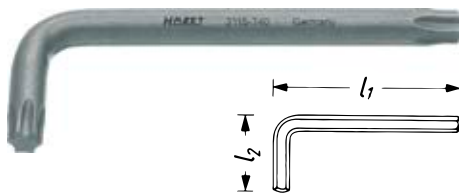

| HAZET No. | l_1 mm | l_2 mm | | EAN-No. 4000896+ |
|-----------|----------|----------|-------|------------------|
| 2115-T 6 | 44,5 | 18,5 | 1,67 | 012220 |
| 2115-T 7 | 50,5 | 18,5 | 1,99 | 012244 |
| 2115-T 8 | 51 | 19 | 2,31 | 012251 |
| 2115-T 9 | 51 | 19 | 2,50 | 012268 |
| 2115-T10 | 54 | 20 | 2,74 | 012121 |
| 2115-T15 | 57,5 | 21,5 | 3,27 | 012138 |
| 2115-T20 | 61 | 23 | 3,86 | 012145 |
| 2115-T25 | 64,5 | 24,5 | 4,43 | 012152 |
| 2115-T27 | 69,5 | 26,5 | 4,99 | 012169 |
| 2115-T30 | 76 | 30 | 5,52 | 012176 |
| 2115-T40 | 83 | 33 | 6,65 | 012183 |
| 2115-T45 | 91 | 37 | 7,82 | 012190 |
| 2115-T50 | 104 | 41 | 8,83 | 012206 |
| 2115-T55 | 120 | 47 | 11,22 | 012213 |
| 2115-T60 | 134 | 52 | 13,25 | 012237 |

2115 Sada úhlových šroubováků

- Na kroužku



2115 Sada úhlových šroubováků



| HAZET No. | | EAN-No. 4000896+ |
|--|---|------------------|
| 2115 • O | | |
| T8 • T10 • T15 • T20 • T25 • T30 • T40 | | |
| 2115-T/7R | 7 | 012114 |

- Plastová taška



| HAZET No. | | EAN-No. 4000896+ |
|--|----|------------------|
| 2115 • O | | |
| T7 • T8 • T9 • T10 • T15 • T25 • T27 • T30 • T40 • T45 • T50 • T55 • T60 | | |
| 2115-T/13P | 13 | 012107 |

- Plastový zavírací držák
- O T9 • T10 • T15 • T20 • T25 • T27 • T30 • T40



| HAZET No. | | EAN-No. 4000896+ |
|-----------|---|------------------|
| 2115/8 KH | 8 | 072583 |

2116LG Sada úhlových šroubováků

Made in Germany

- S kulovou hlavou
- Plastový držák
- O T9 • T10 • T15 • T20 • T25 • T27 • T30 • T40



| HAZET No. | | EAN-No. 4000896+ |
|-----------|---|------------------|
| 2116LG/8H | 8 | 051519 |



Přehled

Rozmanitost bitů HAZET

| 6.3 1/4" | | Profil | |
|----------|---------------------------------------|--------|-------------------------------|
| | Bit drážka | | 2208 N 0,4 x 1,5 – 1,2 x 8 |
| | Bit křížová drážka PH | | 2215 N PH1 – PH3 |
| | Bit křížová drážka PH | | 2215 N S Lg PH1 – PH3 |
| | Bit křížová drážka PZ (Pozidriv) | | 2216 N PZ1 – PZ3 |
| | Bit křížová drážka PZ (Pozidriv) | | 2216 N S Lg PZ1 – PZ3 |
| | Bit vnitřní TORX® | | 2223 N T6 – T40 |
| | Bit vnitřní TORX® | | 2223 N S Lg T10 – T40 |
| | Bit vnitřní TORX® | | 2223 Lg-T 25 T25 · T30 |
| | Bit tamper TORX® | | 2223 NH T7H – T40H |
| | Bit vnitřní šestihran | | 2204 N 2 – 8 |
| | Bit vnitřní šestihran | | 2204 N S Lg 3 – 8 |
| | Bit vnitřní tisícíhnan (XZN) | | 2211 M4 · M5 |
| | Bit vnitřní pěticipá hvězdice s čepem | | 2225 10H – 40H |

| 8 5/16" | | Profil | |
|---------|----------------------------------|--------|----------------------------|
| | Bit drážka | | 2210 0,8 x 5,5 – 2 x 12 |
| | Bit křížová drážka PH | | 2217 PH1 – PH4 |
| | Bit křížová drážka PZ (Pozidriv) | | 2218 PZ1 – PZ4 |
| | Bit vnitřní TORX® | | 2224 T25 – T55 |
| | Bit vnitřní TORX® | | 2224 S Lg T30 – T50 |
| | Bit vnitřní šestihran | | 2206 5 – 10 |
| | Bit vnitřní tisícíhnan (XZN) | | 2212 M6 – M10 |



Program bitů HAZET

Bity pro všechny případy

Barevný kód HAZET

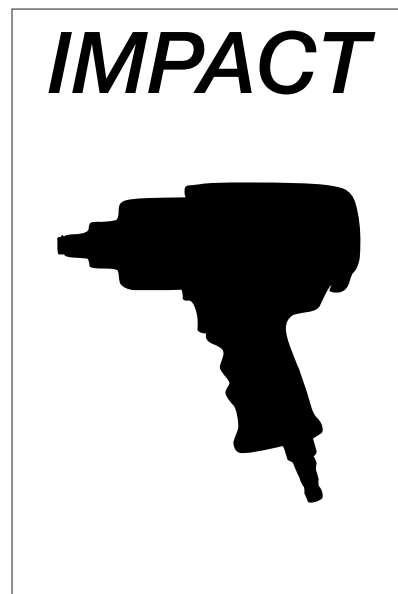
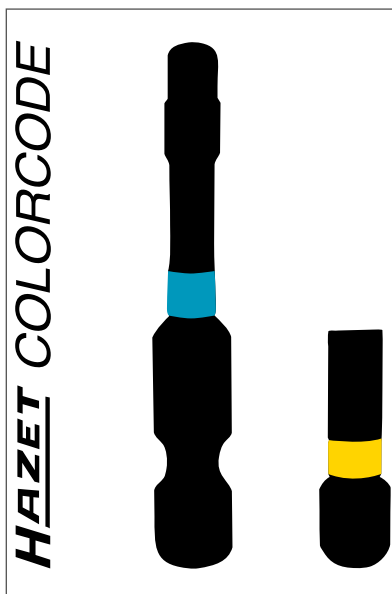



Optimalizovaná torzní zóna

pro nejlepší přenos síly na profil / šroub

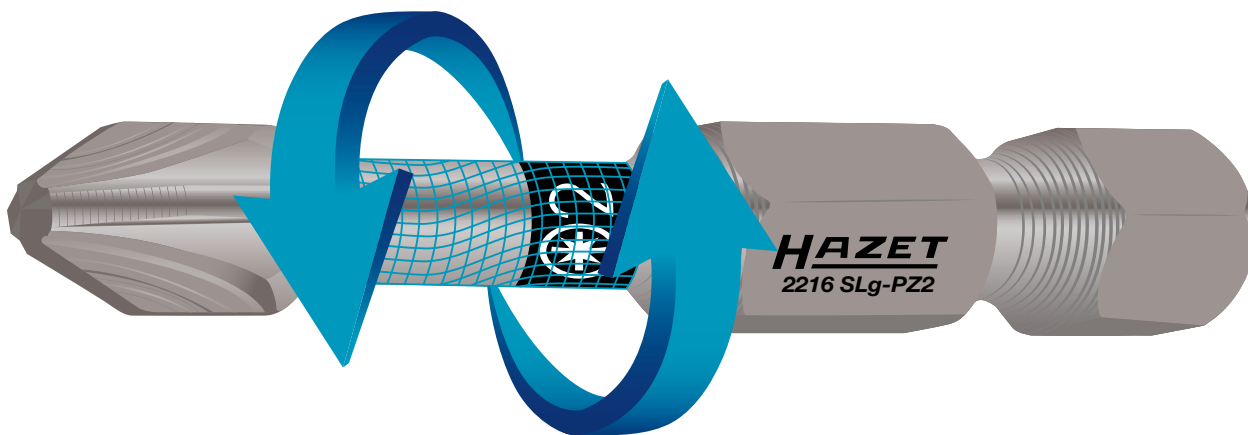

Zvláště tvrzený materiál

zabrání nebezpečí předčasného zlomení bitu



Extra vysoká životnost

díky optimálně přizpůsobeným geometriím



Ruční a strojní manipulace

hodí se stejnou měrou
(také pro rázový utahovák)



Zaručeně rychlé vyhledání

profilu díky nápadnému barevnému
kódu HAZET na bitu

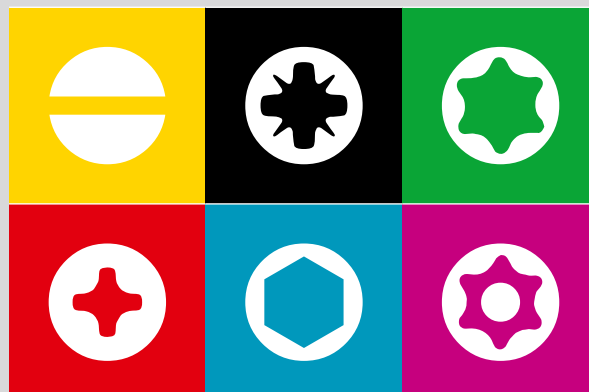



Ruční nářadí

Šroubováky/bity



2200 Sada nástřných klíčů

- Plastový box 165-S (1/9)
- Safety-Insert-System, 2komponentní vložka z měkké pěny.
- Vložka vhodná také pro HAZET-Assistent



| | | | | |
|-----|--|--|--|--|
| 1/9 | | | | |
|-----|--|--|--|--|



850 • • 1/4
5 • 5.5 • 6 • 7
8 • 9 • 10 • 11
12 • 13 • 14



2204 N • •
2 • 2.5 • 3 • 4 • 5 • 6 • 8



2208 N • •
0.5x4 • 0.6x4.5
1.2x6.5 • 0.8x5.5



2215 N • •
PH1 • PH2



2216 N • •
PZ1 • PZ2



2223 N • •
T10H • T15H • T20H
T25H • T30H • T40H



2238-1 • 1/4 •



2239-3 • •



863 HPB •



2304 N • 1/4 •

| HAZET No. | d x š x v mm | | EAN-No. 4000896+ |
|-----------|--------------|----|------------------|
| 2200/36 | 185x153x52 | 36 | 063734 |

2240 N Sada bitů

- Dlouhodobě použitelný svěrací držák bitů pro pevné a bezpečné usazení a rychlý přístup
- Zřetelné značení jednotlivých provedení a velikostí bitů
- Optimální využití dostupného úložného prostoru při malých rozměrech
- Speciálně vyvinuté řešení závěsů umožňuje postavení bit boxu jak v pravém úhlu (90°), tak v plně otevřené poloze (180°). To umožňuje uživateli lepší přehled a rychlejší přístup k nářadí
- Plastová skříňka



2204 N • •
3 • 4 • 5 • 6



2208 N • •
0.6x4.5 • 0.8x5.5 • 1x6



2215 N • •
PH1 • PH2 • PH3



2216 N • •
PZ1 • PZ2 • PZ3



2223 N • •
T10 • T15 • T20 • T25
T27 • T30 • T40



2239 N-6 • •



2223 N • •
T20H • T30H



2239 N-6 • •

| HAZET No. | d x š x v mm | | EAN-No. 4000896+ |
|-----------|--------------|----|------------------|
| 2240 N/36 | 125x85x40 | 36 | 187614 |

2240 N Sada bitů

- Dlouhodobě použitelný svěrací držák bitů pro pevné a bezpečné usazení a rychlý přístup
- Zřetelné značení jednotlivých provedení a velikostí bitů
- Optimální využití dostupného úložného prostoru při malých rozměrech
- Speciálně vyvinuté řešení závěsů umožňuje postavení bit boxu jak v pravém úhlu (90°), tak v plně otevřené poloze (180°). To umožňuje uživateli lepší přehled a rychlejší přístup k nářadí
- Plastová skříňka
- Přesazené uspořádání bitů (zasunuté do sebe) vede k extrémní úspoře místa v horní a dolní části bit boxu



2204 N • •
2 • 2.5 • 3 • 4 • 5
6

2208 N • •
0.5x4 • 0.6x4.5
0.8x5.5 • 1x6

2215 N • •
PH1 • PH2 • PH3

2216 N • •
PZ1 • PZ2 • PZ3

2223 N • •
T 6 • T 7 • T 8
T 9 • T10 • T15
T20 • T25 • T27
T30 • T40

2223 N • •
T10H • T15H
T20H • T25H
T27H • T30H

2239 N-6 • •

| HAZET No. | d x š x v mm | | EAN-No. 4000896+ |
|-----------|--------------|----|------------------|
| 2240 N/51 | 125x85x40 | 51 | 187607 |





2200 Sada bitů SmartCase

HAZET SmartCase – be smart – In any case

- Vyvinuto a vyrobeno „Made in Germany“
- Inovativní koncepce kompaktní, zaklapovací sady nářadí
- Lehce omyvatelný materiál a povrch příjemný na dotek
- Spojuje výhody tenkého a lehkého měkkého dotykového povrchu (černý) s robustností tvrdých kufrů na nářadí
- Robustní svěrný držák s dlouhou životností - kolem se nepovaluje žádné nářadí
- Magnetický uzávěr – rychlé otevírání a nepodléhá opotřebení
- Stabilní, dobře přístupné umístění nářadí
- Maximální počet nářadí na velmi malém prostoru pro dokonalou přehlednost
- Optimální přehlednost a snadné odebrání nářadí – volitelně lze odklopit naplocho nebo – postavit podobně jako pouzdro tabletu
- Včetně bitů pro drážkový profil 0,4x1,5 mm pro např. obroučky brýlí
- 33 bitů dlouhých 25 mm · 12 bitů dlouhých 50 mm



HAZET SMART CASE

DESIGNED & PRODUCED IN GERMANY



810BHK ·

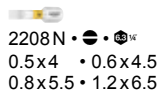

2208 N · · ·
0.5x4 · 0.6x4.5
0.8x5.5 · 1.2x6.5

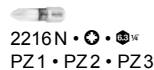

2216 N · · ·
PZ1 · PZ2 · PZ3

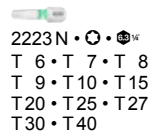

2223 N · · ·
T 6 · T 7 · T 8
T 9 · T 10 · T 15
T 20 · T 25 · T 27
T 30 · T 40



2239 N-6 · · ·

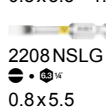

2208 NSLG
 ·
0.8x5.5

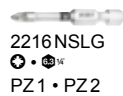

2216 NSLG
 ·
PZ1 · PZ2

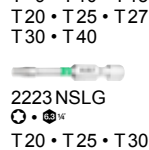

2223 NSLG
 ·
T 20 · T 25 · T 30



2304 N · · ·



2215 N · · ·
PH1 · PH2 · PH3

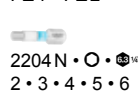

2204 N · · ·
2 · 3 · 4 · 5 · 6

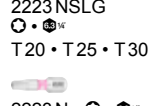

2223 N · · ·
T 10H · T 15H
T 20H · T 25H
T 27H · T 30H
T 40H



2100 ·
1.5 · 2 · 2.5 · 3
4 · 5 · 6

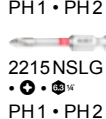

2215 NSLG
 · ·
PH1 · PH2

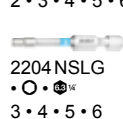

2204 NSLG
 · ·
3 · 4 · 5 · 6

| HAZET No. | d x š x v mm | | EAN-No. 4000896+ |
|-----------|--------------|----|------------------|
| 2200 SC-1 | 130x118x50 | 69 | 239252 |

2200 Sada nástrčných klíčů SmartCase

HAZET SmartCase – be smart – In any case

- Vyvinuto a vyrobeno „Made in Germany“
- Inovativní koncepce kompaktní, zaklapovací sady nářadí
- Lehce omyvatelný materiál a povrch příjemný na dotek
- Spojuje výhody tenkého a lehkého měkkého dotykového povrchu (černý) s robustností tvrdých kufrů na nářadí
- Robustní svěrný držák s dlouhou životností - kolem se nepovaluje žádné nářadí
- Magnetický uzávěr – rychlé otevírání a nepodléhá opotřebení
- Stabilní, dobře přístupné umístění nářadí
- Maximální počet nářadí na velmi malém prostoru pro dokonalou přehlednost
- Optimální přehlednost a snadné odebrání nářadí – volitelně lze odklopit naplocho nebo – postavit podobně jako pouzdro tabletu
- 21 bitů dlouhých 25 mm · 12 bitů dlouhých 50 mm



DESIGNED & PRODUCED IN GERMANY

2200 Sada nástrčných klíčů SmartCase

HAZET SMART CASE



HAZET SMART CASE



863 HPB ·

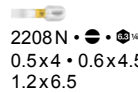

2208 N · · ·
0.5x4 · 0.6x4.5
1.2x6.5

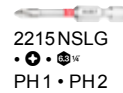

2215 NSLG
 · ·
PH1 · PH2

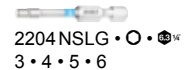

2204 NSLG · · ·
3 · 4 · 5 · 6



850 · · · · · ·

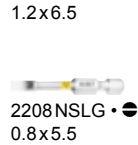

2208 NSLG · · ·
0.8x5.5

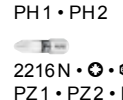

2216 N · · ·
PZ1 · PZ2 · PZ3

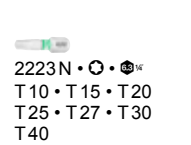

2223 N · · ·
T 10 · T 15 · T 20
T 25 · T 27 · T 30
T 40



867-4 · · · ·

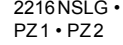

2216 NSLG · · ·
PZ1 · PZ2

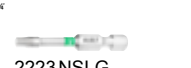

2223 NSLG
 · ·
T 20 · T 25 · T 30

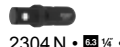

2304 N · · ·

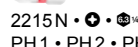

2215 N · · ·
PH1 · PH2 · PH3

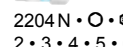

2204 N · · ·
2 · 3 · 4 · 5 · 6

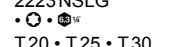

2223 NSLG
 · ·
T 20 · T 25 · T 30

| HAZET No. | d x š x v mm | | EAN-No. 4000896+ |
|-----------|--------------|----|------------------|
| 2200 SC-2 | 130x118x50 | 50 | 239603 |

2200 Sada bitů SmartCase

HAZET SmartCase – be smart – In any case

- Vyvinuto a vyrobeno „Made in Germany“
- Inovativní koncepce kompaktní, zaklapovací sady nářadí
- Lehce omyvatelný materiál a povrch příjemný na dotek
- Spojuje výhody tenkého a lehkého měkkého dotykového povrchu (černý) s robustností tvrdých kufrů na nářadí
- Robustní svěrný držák s dlouhou životností - kolem se nepovaluje žádné nářadí
- Magnetický uzávěr – rychlé otevírání a nepodléhá opotřebení
- Stabilní, dobře přístupné umístění nářadí
- Maximální počet nářadí na velmi malém prostoru pro dokonalou přehlednost
- Optimální přehlednost a snadné odebrání nářadí – volitelně lze odklopit naplocho nebo – postavit podobně jako pouzdro tabletu
- 42 bitů dlouhých 25 mm · 19 bitů dlouhých 50 mm



HAZET SMART CASE

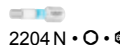

2204 N · · ·
2 · 2.5 · 3 · 4 · 5 · 6 · 7 · 8

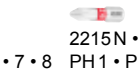

2215 N · · ·
PH1 · PH2 · PH3



2223 N · · ·
T 6 · T 7 · T 8 · T 9
T 10 · T 15 · T 20 · T 25
T 27 · T 30 · T 40

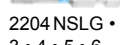

2204 NSLG · · ·
3 · 4 · 5 · 6

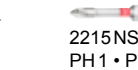

2215 NSLG · · ·
PH1 · PH2



2223 N · · ·
T 7H · T 8H · T 9H
T 10H · T 15H · T 20H
T 25H · T 27H · T 30H
T 40H

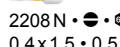

2208 N · · · · · ·
0.4x1.5 · 0.5x4 · 0.6x4.5
0.8x5.5 · 1x6 · 1.2x6.5
1.2x8

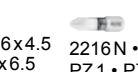

2216 N · · ·
PZ1 · PZ2 · PZ3



2223 NSLG · · ·
T 20 · T 25 · T 30

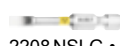

2208 NSLG · · ·
0.8x5.5

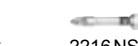

2216 NSLG · · ·
PZ1 · PZ2



2304 N · · ·

| HAZET No. | d x š x v mm | | EAN-No. 4000896+ |
|-----------|--------------|----|------------------|
| 2200 SC-3 | 130x118x50 | 96 | 244522 |



Ruční nářadí

Šroubováky/bity



2200 Sada bitů SmartCase

HAZET SmartCase – be smart – In any case

- Vyvinuto a vyrobeno „Made in Germany“
- Inovativní koncepce kompaktní, zaklapovací sady nářadí
- Lehce omyvatelný materiál a povrch příjemný na dotek
- Spojuje výhody tenkého a lehkého měkkého dotykového povrchu (černý) s robustností tvrdých kufrů na nářadí
- Robustní svěrný držák s dlouhou životností - kolem se nepovaluje žádné nářadí
- Magnetický uzávěr – rychlé otevírání a nepodléhá opotřebení
- Stabilní, dobře přístupné umístění nářadí
- Maximální počet nářadí na velmi malém prostoru pro dokonalou přehlednost
- Optimální přehlednost a snadné odebrání nářadí – volitelně lze odklopit naplocho nebo – postavit podobně jako pouzdro tabletu
- 31 bitů dlouhých 25 mm · 12 bitů dlouhých 50 mm · 12 bitů extra dlouhých 89 mm



2200 Sada nástrčných klíčů SmartCase

HAZET SmartCase – be smart – In any case

- Vyvinuto a vyrobeno „Made in Germany“
- Inovativní koncepce kompaktní, zaklapovací sady nářadí
- Lehce omyvatelný materiál a povrch příjemný na dotek
- Spojuje výhody tenkého a lehkého měkkého dotykového povrchu (černý) s robustností tvrdých kufrů na nářadí
- Robustní svěrný držák s dlouhou životností - kolem se nepovaluje žádné nářadí
- Magnetický uzávěr – rychlé otevírání a nepodléhá opotřebení
- Stabilní, dobře přístupné umístění nářadí
- Maximální počet nářadí na velmi malém prostoru pro dokonalou přehlednost
- Optimální přehlednost a snadné odebrání nářadí – volitelně lze odklopit naplocho nebo – postavit podobně jako pouzdro tabletu
- 15 bitů dlouhých 25 mm · 12 bitů dlouhých 50 mm · 12 bitů extra dlouhých 89 mm



HAZET
SMART
CASE



HAZET
SMART
CASE

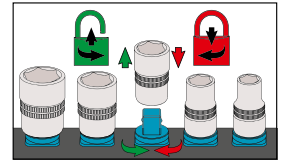

810 BHK

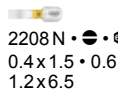

2208 N
0.4x1.5 · 0.6x4.5
1.2x6.5

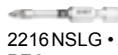

2216 NSLG
PZ2



863 HPB

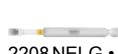

2208 NELG
0.8x5.5

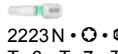

2223 N
T 6 · T 7 · T 8 · T 9
T 10 · T 15 · T 20 · T 25
T 27 · T 30 · T 40



2100 · O
1.5 · 2 · 2.5 · 3 · 4 · 5 · 6



2208 NSLG
0.8x5.5

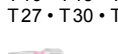

2223 N
T 10H · T 15H · T 20H
T 25H · T 27H · T 30H
T 40H

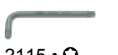

2115 · O
T 10 · T 15 · T 20
T 25 · T 30 · T 40

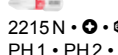

2215 N
PH1 · PH2 · PH3

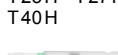

2223 NELG
T 20 · T 25 · T 30

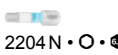

2204 N · O
3 · 4 · 5 · 6



2215 NELG
PH1 · PH2

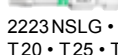

2223 NSLG
T 20 · T 25 · T 30

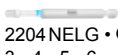

2204 NELG
3 · 4 · 5 · 6

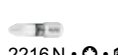

2215 NSLG
PH2

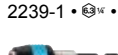

2239-1

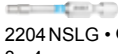

2204 NSLG
3 · 4

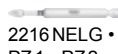

2216 N
PZ1 · PZ2 · PZ3



2239 N-6



2216 NELG
PZ1 · PZ2



2304 N
6.3 1/4



HAZET
No. 2200 SC-31

d x š x v
mm 210x118x50



73

EAN-No.
4000896+

244539



810 BHK

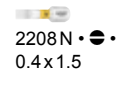

2208 N
0.4x1.5

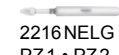

2216 NELG
PZ1 · PZ2



850
5.5 · 6 · 7 · 8
10 · 11 · 12 · 13

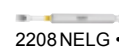

2208 NELG
0.8x5.5

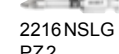

2216 NSLG
PZ2



863 HPB



2208 NSLG
0.8x5.5

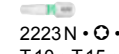

2223 N
T 10 · T 15 · T 20
T 25 · T 30 · T 40

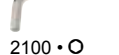

2100 · O
1.5 · 2 · 2.5 · 3 · 4 · 5 · 6

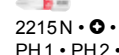

2215 N
PH1 · PH2 · PH3

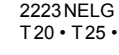

2223 NELG
T 20 · T 25 · T 30

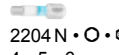

2204 N · O
4 · 5 · 6

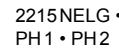

2215 NELG
PH1 · PH2

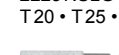

2223 NSLG
T 20 · T 25 · T 30

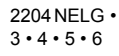

2204 NELG
3 · 4 · 5 · 6

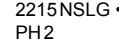

2215 NSLG
PH2



2239-1

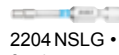

2204 NSLG
3 · 4

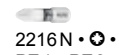

2216 N
PZ1 · PZ2



2239 N-6



HAZET
No. 2200 SC-32

d x š x v
mm 210x118x50



59

EAN-No.
4000896+

244546



2300 SmartHolder držák nářadí

- Praktická sada nástrojů – pro každého řemeslníka nebo do domácnosti – Perfektní na doplnění kufru s nářadím
- Extrémně přiruční a kompaktní s velmi mnoha nástroji na velmi malém prostoru pro lepší přehled
- HAZET SmartHolder – Vyvinuto a vyrobeno „Made in Germany“
- Stabilní, dobře přístupné umístění nářadí
- Snadno se čistí
- Zásobník bitů s funkcí nastavení stisknutím po straně umístěného tlačítka
- Lišty s bity se vzájemně od sebe odtlačují – kdykoli je možné snadné vyjmutí všech bitů
- Nástrojová garáž s držákem bitů – nastavitelné jednoduchým táhnutím jednoho z obou nástrojů
- V uzavřeném stavu jsou všechny díly bezpečně aretovány – nemohou vypadnout. K vyjmutí nástřčné hlavice otočit a vytáhnout nahoru
- Nově koncipovaná mini jemnozubá přepínací ráčna, celokovové provedení · 60 zubů · 6° úhel ovládání pro práce ve zúženém prostoru
- Držák bitů (délka 80 mm) s magnetem k bezpečnější fixaci bitů
- 18 bitů dlouhých 25 mm · 11 bitů dlouhých 50 mm
- Adaptér pro bity
- 6 nástřčných hlavice

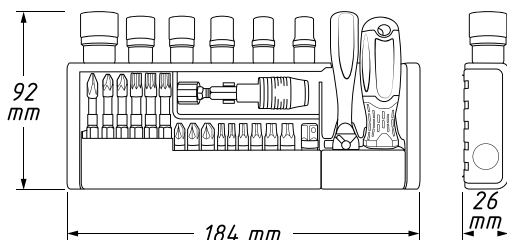

reddot winner 2023



HAZET SMART HOLDER

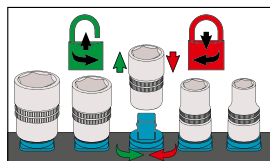

810 BMK · 6.3 1/4



850 · 6.3 1/4
5.5 · 7 · 8 · 10 · 12 · 13



863 MB · 6.3 1/4



2204 N · 6.3 1/4 · 6.3 1/4

3 · 4 · 5 · 6 · 8



2204 NSLG · 6.3 1/4 · 6.3 1/4
3 · 4 · 5 · 6

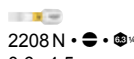

2208 N · 6.3 1/4 · 6.3 1/4
0.6x4.5

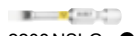

2208 NSLG · 6.3 1/4 · 6.3 1/4
0.8x5.5

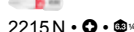

2215 N · 6.3 1/4 · 6.3 1/4

PH1 · PH2 · PH3



2215 NSLG · 6.3 1/4 · 6.3 1/4

PH2



2216 N · 6.3 1/4 · 6.3 1/4
PZ1 · PZ2 · PZ3

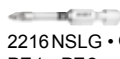

2216 NSLG · 6.3 1/4 · 6.3 1/4
PZ1 · PZ2



2223 N · 6.3 1/4 · 6.3 1/4
T10 · T15 · T20
T25 · T30 · T40



2223 NSLG · 6.3 1/4 · 6.3 1/4
T20 · T25 · T30



2239 N-6 · 6.3 1/4 · 6.3 1/4



2304 N · 6.3 1/4 · 6.3 1/4

2304 SmartHolder držák nářadí

- Praktická sada nástrojů – pro každého řemeslníka nebo do domácnosti – Perfektní na doplnění kufru s nářadím
- Extrémně přiruční a kompaktní s velmi mnoha nástroji na velmi malém prostoru pro lepší přehled
- HAZET SmartHolder – Vyvinuto a vyrobeno „Made in Germany“
- Stabilní, dobře přístupné umístění nářadí
- Snadno se čistí
- Zásobník bitů s funkcí nastavení stisknutím po straně umístěného tlačítka
- Lišty s bity se vzájemně od sebe odtlačují – kdykoli je možné snadné vyjmutí všech bitů
- Nástrojová garáž s držákem bitů – nastavitelné jednoduchým táhnutím jednoho z obou nástrojů
- V uzavřeném stavu jsou všechny díly bezpečně aretovány – nemohou vypadnout



HAZET SMART HOLDER



2204 N · 6.3 1/4 · 6.3 1/4
3 · 4 · 5 · 6

2208 N · 6.3 1/4 · 6.3 1/4
0.5x4 · 1.2x6.5

2215 N · 6.3 1/4 · 6.3 1/4
PH1 · PH2 · PH3

2223 N · 6.3 1/4 · 6.3 1/4
T10 · T15 · T20
T25 · T27 · T30
T40

HAZET No.

2304 SH-1



16

EAN-No.

4000896+

250677



| HAZET No. | d x š x v mm | | EAN-No. 4000896+ |
|-----------|--------------|----|------------------|
| 2300 SH-1 | 184x92x26 | 39 | 246588 |



Ruční nářadí

Šroubováky/bity



2304 SmartHolder držák nářadí

- Praktická sada nástrojů – pro každého řemeslníka nebo do domácnosti – Perfektní na doplnění kufru s nářadím
- Extrémně příruční a kompaktní s velmi mnoha nástroji na velmi malém prostoru pro lepší přehled
- HAZET SmartHolder – Vyvinuto a vyrobeno „Made in Germany“
- Stabilní, dobře přístupné umístění nářadí
- Snadno se čistí
- Zásobník bitů s funkcí nastavení stisknutím po straně umístěného tlačítka
- Lišty s bity se vzájemně od sebe odtlačují – kdykoli je možné snadné vyjmutí všech bitů
- Nástrojová garáž s držákem bitů – nastavitelné jednoduchým táhnutím jednoho z obou nástrojů
- V uzavřeném stavu jsou všechny díly bezpečně aretovány – nemohou vypadnout



HAZET
SMART
HOLDER >>>



| | | | |
|---------------------------------------|--|-------------------------------------|--|
| 2204 N • O • 6.3 1/4 3 • 4 • 5 • 6 | 2208 N • 6.3 1/4 1.2x6.5 • 0.4x1.5 0.5x4 | 2216 N • 6.3 1/4 PZ1 • PZ2 • PZ3 | 2223 N • 6.3 1/4 T 10 • T 15 • T 20 T 25 • T 30 • T 40 |
|---------------------------------------|--|-------------------------------------|--|

| HAZET No. | | EAN-No. 4000896+ |
|-----------|----|------------------|
| 2304 SH-2 | 16 | 250653 |

2304 SmartHolder držák nářadí

- Praktická sada nástrojů – pro každého řemeslníka nebo do domácnosti – Perfektní na doplnění kufru s nářadím
- Extrémně příruční a kompaktní s velmi mnoha nástroji na velmi malém prostoru pro lepší přehled
- HAZET SmartHolder – Vyvinuto a vyrobeno „Made in Germany“
- Stabilní, dobře přístupné umístění nářadí
- Snadno se čistí
- Zásobník bitů s funkcí nastavení stisknutím po straně umístěného tlačítka
- Lišty s bity se vzájemně od sebe odtlačují – kdykoli je možné snadné vyjmutí všech bitů
- Nástrojová garáž s držákem bitů – nastavitelné jednoduchým táhnutím jednoho z obou nástrojů
- V uzavřeném stavu jsou všechny díly bezpečně aretovány – nemohou vypadnout



HAZET
SMART
HOLDER >>>



| | |
|---|---|
| 2223 N • 6.3 1/4 T 6 • T 7 • T 8 • T 9 • T 10 • T 15 T 20 • T 25 • T 27 • T 30 • T 40 | 2223 N • 6.3 1/4 T 10H • T 15H • T 20H • T 25H • T 30H |
|---|---|

| HAZET No. | | EAN-No. 4000896+ |
|-----------|----|------------------|
| 2304 SH-3 | 16 | 250639 |

2304 SmartHolder držák nářadí

- Praktická sada nástrojů – pro každého řemeslníka nebo do domácnosti – Perfektní na doplnění kufru s nářadím
- Extrémně příruční a kompaktní s velmi mnoha nástroji na velmi malém prostoru pro lepší přehled
- HAZET SmartHolder – Vyvinuto a vyrobeno „Made in Germany“
- Stabilní, dobře přístupné umístění nářadí
- Snadno se čistí
- Zásobník bitů s funkcí nastavení stisknutím po straně umístěného tlačítka
- Lišty s bity se vzájemně od sebe odtlačují – kdykoli je možné snadné vyjmutí všech bitů
- Nástrojová garáž s držákem bitů – nastavitelné jednoduchým táhnutím jednoho z obou nástrojů
- V uzavřeném stavu jsou všechny díly bezpečně aretovány – nemohou vypadnout



HAZET
SMART
HOLDER >>>



| | | |
|----------------------------------|------------------------------------|------------------------------------|
| 2204 NSLG • 6.3 1/4 3 • 4 • 5 | 2215 NSLG • 6.3 1/4 PH 1 • PH 2 | 2223 NSLG • 6.3 1/4 T 20 • T 25 |
|----------------------------------|------------------------------------|------------------------------------|

| HAZET No. | | EAN-No. 4000896+ |
|------------|---|------------------|
| 2304 SH-11 | 8 | 250615 |

2304 SmartHolder držák nářadí

- Praktická sada nástrojů – pro každého řemeslníka nebo do domácnosti – Perfektní na doplnění kufru s nářadím
- Extrémně příruční a kompaktní s velmi mnoha nástroji na velmi malém prostoru pro lepší přehled
- HAZET SmartHolder – Vyvinuto a vyrobeno „Made in Germany“
- Stabilní, dobře přístupné umístění nářadí
- Snadno se čistí
- Zásobník bitů s funkcí nastavení stisknutím po straně umístěného tlačítka
- Lišty s bity se vzájemně od sebe odtlačují – kdykoli je možné snadné vyjmutí všech bitů
- Nástrojová garáž s držákem bitů – nastavitelné jednoduchým táhnutím jednoho z obou nástrojů
- V uzavřeném stavu jsou všechny díly bezpečně aretovány – nemohou vypadnout



HAZET
SMART
HOLDER >>>



| | | | |
|----------------------------------|--------------------------------|----------------------------------|------------------------------------|
| 2204 NSLG • 6.3 1/4 4 • 5 • 6 | 2208 NSLG • 6.3 1/4 0.8x5.5 | 2216 NSLG • 6.3 1/4 PZ1 • PZ2 | 2223 NSLG • 6.3 1/4 T 20 • T 25 |
|----------------------------------|--------------------------------|----------------------------------|------------------------------------|

| HAZET No. | | EAN-No. 4000896+ |
|------------|---|------------------|
| 2304 SH-12 | 8 | 250592 |



2304 SmartHolder držák nářadí

- Praktická sada nástrojů – pro každého řemeslníka nebo do domácnosti – Perfektní na doplnění kufru s nářadím
- Extrémně příruční a kompaktní s velmi mnoha nástroji na velmi malém prostoru pro lepší přehled
- HAZET SmartHolder – Vyvinuto a vyrobeno „Made in Germany“
- Stabilitní, dobře přístupné umístění nářadí
- Snadno se čistí
- Zásobník bitů s funkcí nastavení stisknutím po straně umístěného tlačítka
- Lišty s bity se vzájemně od sebe odtlačují – kdykoli je možné snadné vyjmutí všech bitů
- Nástrojová garáž s držákem bitů – nastavitelné jednoduchým táhnutím jednoho z obou nástrojů
- V uzavřeném stavu jsou všechny díly bezpečně aretovány – nemohou vypadnout



HAZET
SMART
HOLDER

2223 NSLG • 6.3 1/4
T20 • T25 • T30

| HAZET No. | | EAN-No. 4000896+ |
|-----------|---|------------------|
| 2304SH-13 | 8 | 250578 |

2208 Bit

- Pohon šestihran ISO 1173 C6,3 (1/4"), ISO 2351-1 C6,3



| HAZET No. | l mm | φ mm | b mm | | EAN-No. 4000896+ |
|-------------|------|------|------|---|------------------|
| 2208 N-2/3 | 25 | 0,4 | 1,5 | 3 | 238309 |
| 2208 N-4/3 | 25 | 0,5 | 4 | 3 | 238316 |
| 2208 N-6/3 | 25 | 0,6 | 4,5 | 3 | 238323 |
| 2208 N-8/3 | 25 | 0,8 | 5,5 | 3 | 238330 |
| 2208 N-9/3 | 25 | 1 | 6 | 3 | 238347 |
| 2208 N-10/3 | 25 | 1,2 | 6,5 | 3 | 238354 |
| 2208 N-11/3 | 25 | 1,2 | 8 | 3 | 238361 |

2208 NELG Bit

- Extra dlouhé provedení
- Pohon šestihran ISO 1173 C6,3 (1/4"), ISO 2351-1 C6,3



| HAZET No. | l mm | φ mm | b mm | EAN-No. 4000896+ |
|-------------|------|------|------|------------------|
| 2208 NELG-8 | 89 | 0,8 | 5,5 | 244119 |

2215 Bit

- Pohon šestihran ISO 1173 C6,3 (1/4"), ISO 2351-2 C6,3



| HAZET No. | l mm | | EAN-No. 4000896+ |
|--------------|------|---|------------------|
| 2215 N-PH1/3 | 25 | 3 | 238378 |
| 2215 N-PH2/3 | 25 | 3 | 238385 |
| 2215 N-PH3/3 | 25 | 3 | 238392 |

2215 SLG Bit

- Dlouhé provedení
- Pohon šestihran ISO 1173 C6,3 (1/4"), ISO 2351-2 C6,3



| HAZET No. | l mm | | EAN-No. 4000896+ |
|-----------------|------|---|------------------|
| 2215 NSLg-PH1/3 | 50 | 3 | 239009 |
| 2215 NSLg-PH2/3 | 50 | 3 | 239016 |
| 2215 NSLg-PH3/3 | 50 | 3 | 239023 |

2215 NELG Bit

- Extra dlouhé provedení
- Pohon šestihran ISO 1173 C6,3 (1/4"), ISO 2351-2 C6,3



| HAZET No. | l mm | EAN-No. 4000896+ |
|---------------|------|------------------|
| 2215 NELg-PH1 | 89 | 244041 |
| 2215 NELg-PH2 | 89 | 244058 |

2216 Bit

- Pohon šestihran podobný ISO 1173 C6,3 (1/4")



| HAZET No. | l mm | | EAN-No. 4000896+ |
|--------------|------|---|------------------|
| 2216 N-PZ1/3 | 25 | 3 | 238408 |
| 2216 N-PZ2/3 | 25 | 3 | 238415 |
| 2216 N-PZ3/3 | 25 | 3 | 238422 |

2216 SLG Bit

- Dlouhé provedení
- Pohon šestihran podobný ISO 1173 C6,3 (1/4")



| HAZET No. | l mm | | EAN-No. 4000896+ |
|-----------------|------|---|------------------|
| 2216 NSLg-PZ1/3 | 50 | 3 | 239030 |
| 2216 NSLg-PZ2/3 | 50 | 3 | 239047 |
| 2216 NSLg-PZ3/3 | 50 | 3 | 239054 |



Ruční nářadí

Šroubováky/bity



2216NELG Bit

- Extra dlouhé provedení
- Pohon šestihran podobný ISO 1173 C6,3 (1/4")



| HAZET No. | l mm | EAN-No. 4000896+ |
|--------------|------|------------------|
| 2216NELg-PZ1 | 89 | 244065 |
| 2216NELg-PZ2 | 89 | 244072 |

2223 Bit

- Pohon šestihran ISO 1173 C6,3 (1/4")



| HAZET No. | l mm | mm | mm | EAN-No. 4000896+ |
|---------------|------|------|----|------------------|
| 2223 N-T 6/3 | 25 | 1,67 | 3 | 238439 |
| 2223 N-T 7/3 | 25 | 1,99 | 3 | 238446 |
| 2223 N-T 8/3 | 25 | 2,31 | 3 | 238453 |
| 2223 N-T 9/3 | 25 | 2,50 | 3 | 238460 |
| 2223 N-T 10/3 | 25 | 2,74 | 3 | 238477 |
| 2223 N-T 15/3 | 25 | 3,27 | 3 | 238484 |
| 2223 N-T 20/3 | 25 | 3,86 | 3 | 238491 |
| 2223 N-T 25/3 | 25 | 4,43 | 3 | 238507 |
| 2223 N-T 27/3 | 25 | 4,99 | 3 | 238514 |
| 2223 N-T 30/3 | 25 | 5,52 | 3 | 238521 |
| 2223 N-T 40/3 | 25 | 6,65 | 3 | 238538 |

2223SLG Bit

- Dlouhé provedení
- Pohon šestihran ISO 1173 C6,3 (1/4")



| HAZET No. | l mm | mm | mm | EAN-No. 4000896+ |
|------------------|------|------|----|------------------|
| 2223 NSLg-T 10/3 | 50 | 2,74 | 3 | 239115 |
| 2223 NSLg-T 15/3 | 50 | 3,27 | 3 | 239122 |
| 2223 NSLg-T 20/3 | 50 | 3,86 | 3 | 239139 |
| 2223 NSLg-T 25/3 | 50 | 4,43 | 3 | 239146 |
| 2223 NSLg-T 27/3 | 50 | 4,99 | 3 | 239153 |
| 2223 NSLg-T 30/3 | 50 | 5,52 | 3 | 239160 |
| 2223 NSLg-T 40/3 | 50 | 6,65 | 3 | 239177 |

2223NELG Bit

- Extra dlouhé provedení
- Pohon šestihran ISO 1173 C6,3 (1/4")



| HAZET No. | l mm | mm | EAN-No. 4000896+ |
|---------------|------|------|------------------|
| 2223 NELg-T20 | 89 | 3,86 | 244089 |
| 2223 NELg-T25 | 89 | 4,43 | 244096 |
| 2223 NELg-T30 | 89 | 5,52 | 244102 |

2223LG Bit

Germany

- Dlouhé provedení
- Pohon šestihran podobný ISO 1173 C6,3 (1/4")



| HAZET No. | l mm | mm | EAN-No. 4000896+ |
|-------------|------|------|------------------|
| 2223 LG-T25 | 65 | 4,43 | 015061 |

2223LG Bit

Germany

- Dlouhé provedení
- Pohon šestihran podobný ISO 1173 C6,3 (1/4")
- Kruhová čepel
- Pro všechna osobní vozidla MERCEDES-BENZ r. v. → 2011 s příšroubovanou jednotkou airbagu



| HAZET No. | l mm | mm | EAN-No. 4000896+ |
|--------------|------|------|------------------|
| 2223 LG-T 30 | 70 | 5,52 | 015092 |

2223 Bit

- Pohon šestihran ISO 1173 C6,3 (1/4")



| HAZET No. | l mm | mm | mm | EAN-No. 4000896+ |
|-----------------|------|------|----|------------------|
| 2223 N-T 7 H/3 | 25 | 1,99 | 3 | 238545 |
| 2223 N-T 8 H/3 | 25 | 2,31 | 3 | 238552 |
| 2223 N-T 9 H/3 | 25 | 2,50 | 3 | 238569 |
| 2223 N-T 10 H/3 | 25 | 2,74 | 3 | 238576 |
| 2223 N-T 15 H/3 | 25 | 3,27 | 3 | 238583 |
| 2223 N-T 20 H/3 | 25 | 3,86 | 3 | 238590 |
| 2223 N-T 25 H/3 | 25 | 4,43 | 3 | 238613 |
| 2223 N-T 27 H/3 | 25 | 4,99 | 3 | 238606 |
| 2223 N-T 30 H/3 | 25 | 5,52 | 3 | 238620 |
| 2223 N-T 40 H/3 | 25 | 6,65 | 3 | 238637 |

2204 Bit

- Pohon šestihran ISO 1173 C6,3 (1/4"), ISO 2351-3 C6,3



| HAZET No. | S mm | l mm | mm | EAN-No. 4000896+ |
|--------------|------|------|----|------------------|
| 2204 N-2/3 | 2 | 25 | 3 | 238224 |
| 2204 N-2,5/3 | 2,5 | 25 | 3 | 238231 |
| 2204 N-3/3 | 3 | 25 | 3 | 238248 |
| 2204 N-4/3 | 4 | 25 | 3 | 238255 |
| 2204 N-5/3 | 5 | 25 | 3 | 238262 |
| 2204 N-6/3 | 6 | 25 | 3 | 238279 |
| 2204 N-7/3 | 7 | 25 | 3 | 238286 |
| 2204 N-8/3 | 8 | 25 | 3 | 238293 |

2204SLG Bit

- Dlouhé provedení
- Pohon šestihran ISO 1173 C6,3 (1/4"), ISO 2351-3 C6,3



| HAZET No. | S mm | l mm | mm | EAN-No. 4000896+ |
|---------------|------|------|----|------------------|
| 2204 NSLg-3/3 | 3 | 50 | 3 | 239061 |
| 2204 NSLg-4/3 | 4 | 50 | 3 | 239078 |
| 2204 NSLg-5/3 | 5 | 50 | 3 | 239085 |
| 2204 NSLg-6/3 | 6 | 50 | 3 | 239092 |
| 2204 NSLg-8/3 | 8 | 50 | 3 | 239108 |



2204 NELG Bit

- Extra dlouhé provedení
- Pohon šestihran ISO 1173 C6,3 (1/4"), ISO 2351-3 C6,3



| HAZET No. | S mm | l mm | EAN-No. 4000896+ |
|-------------|------|------|------------------|
| 2204 NELg-3 | 3 | 89 | 243990 |
| 2204 NELg-4 | 4 | 89 | 244003 |
| 2204 NELg-5 | 5 | 89 | 244010 |
| 2204 NELg-6 | 6 | 89 | 244027 |

2211 Bit

- **Made in Germany**
- DIN 65254, Pohon šestihran ISO 1173 C6,3 (1/4")



| HAZET No. | l mm | EAN-No. 4000896+ |
|-----------|------|------------------|
| 2211-4 | 25 | 056392 |
| 2211-5 | 25 | 056408 |

2225 Bit 5 hvězda

- **Made in Germany**
- Manipulace se šrouby s vnitřní 5hvězdou a čepem
- Pohon šestihran ISO 1173 C6,3 (1/4")



| HAZET No. | l mm | EAN-No. 4000896+ |
|-----------|------|------------------|
| 2225-10H | 25 | 097043 |
| 2225-15H | 25 | 097050 |
| 2225-20H | 25 | 097067 |
| 2225-25H | 25 | 097074 |
| 2225-27H | 25 | 097081 |
| 2225-30H | 25 | 097098 |
| 2225-40H | 25 | 097104 |

863-Bit 1/4" Přepínací ráčna pro bity · jemně ozubená

- **Made in Germany**
- Extrémně větší výkon než u ráčen se srovnatelnými rozměry



- Aretační funkce přepínací páčky nabízí ochranu proti nechtěnému přepnutí
- Prodloužení životnosti použitím nejmodernějších maziv v ráčnovém mechanismu
- Úzké výrobní tolerance zaručují ochranu před vnikající nečistotou
- Interní standardy kvality HAZET zaručují zatížitelnost daleko nad normou
- Chromovaný povrch: Hodnotný, snadno čistitelný, odolný vůči korozi
- Integrovaná možnost zavěšení v rukojeti
- VPA ověřený, statický utahovací moment podle DIN 3122: 120 Nm (DIN: 62 Nm)
- Počet zubů: 90 (Úhel ovládání 4°)
- S pružinovou pojistkou pro bezpečné držení bitů
- 2komponentní rukojeť HAZET
- Povrch: chromováno

HiPer
HIGH PERFORMANCE
THE ORIGINAL
MADE IN GERMANY



863-Bit 1/4" Přepínací ráčna pro bity · jemně ozubená



120 Nm
HiPer

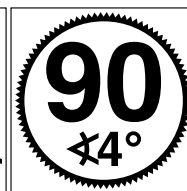

| HAZET No. | l mm | EAN-No. 4000896+ |
|-----------|------|------------------|
| 863 HPB | 116 | 235346 |

863-Bit 1/4" Přepínací ráčna · celokovová · na bity

- **Made in Germany**
- 90 mm, krátké provedení



- Počet zubů: 60 (Úhel ovládání 6°)
- S pružinovou pojistkou pro bezpečné držení bitů
- Povrch: chromováno



| HAZET No. | l mm | EAN-No. 4000896+ |
|-----------|------|------------------|
| 863 MB | 90 | 212187 |

Opotřebení? – Žádný problém!

- Nářadí HAZET je vyrobeno v **nejvyšší kvalitě**. Při dlouhém, intenzivním namáhání dochází i u vysoce kvalitních nástrojů k určitému opotřebení.
- Proto nabízíme pro mnoho našich nástrojů náhradní díly a sady náhradních dílů.

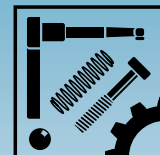

Nezapomeňte na náš obchod s náhradními díly
www.hazet.de/ersatzteil-shop

Úspora nákladů – udržitelnost – šetří zdroje!
Abyste se mohli ze svého nářadí HAZET dlouho těšit

863 Sada náhradních dílů

- **Made in Germany**



| HAZET No. | EAN-No. 4000896+ |
|--|------------------|
| <ul style="list-style-type: none"> • Sada náhradních dílů ovládací páky obsah sady: ovládací páka · fixační prvek · šrouby · kulička · tlačná pružina Pro přepínací ráčny HAZET 863K · 863 · 863G · 863P · 863PC · 863Q · 863S · 863ST · 863BGL · 863BKC · 863BK · 863MC · 863Mbit · 2264 | 144600 |
| <ul style="list-style-type: none"> • Sada náhradních dílů kolečka bitové ráčny $\odot 6,3 = 1/4"$ vnitřní šestihran, obsah sady: montážní nářadí · krycí deska · kolečko bitové ráčny · pojistný kroužek · krycí podložka · přepínací páka · pružinové pouzdro · kulička · tlačná pružina · fixační prvek · tuk Pro přepínací ráčnu 863HPB | 241279 |
| <ul style="list-style-type: none"> • Sada náhradních dílů kolečka ráčny $\odot 6,3 = 1/4"$ obsah sady: kolečko ráčny · fixační prvek · ovládací páka · šrouby · kulička · tlačná pružina Pro přepínací ráčnu HAZET 863BGL · 863BKC · 863BK · 863Mbit · 2264 | 015917 |



810 BH Držák bitů

• **Mnohostranný a flexibilní pro domácnost a dílnu**



- Perfektní doplnění k sadám bitů HAZET
- Neodkutálí se pryč díky svému speciálnímu tvaru
- S bajonetovým uzávěrem k bezpečnější fixaci bitů
- Neklouzavá 3komponentní rukojeť HAZET – pro vysoký přenos síly

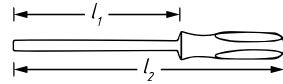

| HAZET No. | l_1 mm | l_2 mm | EAN-No. 4000896+ |
|-----------|----------|----------|------------------|
| 810 BH | 22,5 | 132,5 | 217175 |

810 BHK Držák bitů

• **Mnohostranný a flexibilní pro domácnost a dílnu**



- Perfektní doplnění k sadám bitů HAZET
- Neodkutálí se pryč díky svému speciálnímu tvaru
- Uchycení bitů bez ovládání pouzdra – Bit lze vsunout také v zablokovaném stavu
- Výjmutí bitu jednoduchým vysunutím dopředu – rychlá výměna bitu pouze jednou rukou
- Silný permanentní magnet pro bezpečnou fixaci bitů
- S bajonetovým uzávěrem k bezpečnější fixaci bitů
- Neklouzavá 3komponentní rukojeť HAZET – pro vysoký přenos síly

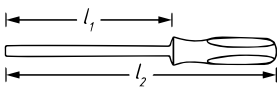

| HAZET No. | l_1 mm | l_2 mm | EAN-No. 4000896+ |
|-----------|----------|----------|------------------|
| 810 BHK | 28,5 | 98,2 | 237579 |

810 BMK Držák bitů

- S magnetem k bezpečnější fixaci bitů
- 2komponentní rukojeť

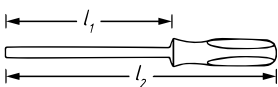

| HAZET No. | l_2 mm | EAN-No. 4000896+ |
|-----------|----------|------------------|
| 810 BMK | 80 | 246090 |



810 SPC Držák bitů

- Šestihranná čepel
- S magnetem k bezpečnější fixaci bitů
- Neklouzavá 3komponentní rukojeť HAZET – pro vysoký přenos síly
- Povrch: matně chromováno

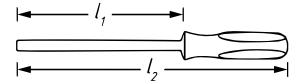

| HAZET No. | l_1 mm | l_2 mm | EAN-No. 4000896+ |
|-------------|----------|----------|------------------|
| 810 SPC-6.3 | 100 | 210 | 165827 |

810 R Ráčnový šroubovák na bity

• **Integrovaný zásobník**



- Přestavitelná ráčnová funkce nebo použití jako normální šroubovák
- Zásobník bitů se otevírá stisknutím knoflíku a táhnutím
- Dobře se drží v ruce a poskytuje dostatečnou sílu
- Délka: 170 mm (zavřený, bez prodloužení)
- Prodloužení 80mm

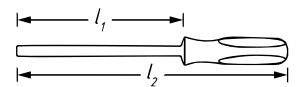

| | | |
|-----------------|-------------|-----------------|
| 2208 N • • | 2216 N • • | 2223 N • • |
| 0.5x4 • 1.2x6.5 | PZ1 • PZ2 | T15 • T20 • T25 |
| 2215 N • • | 2204 N • • | |
| PH1 • PH2 | 4 • 5 • 6 | |

| HAZET No. | l_1 mm | l_2 mm | | EAN-No. 4000896+ |
|-----------|----------|----------|----|------------------|
| 810 R-3 | 170 | 250 | 13 | 239658 |

• **Integrovaný zásobník**



- Přestavitelná ráčnová funkce nebo použití jako normální šroubovák
- Zásobník bitů se otevírá stisknutím knoflíku a táhnutím
- Dobře se drží v ruce a poskytuje dostatečnou sílu
- Délka: 170 mm (zavřený, bez prodloužení)
- Prodloužení 80mm

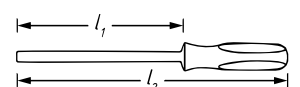

| | | | |
|-------------|-------------|---------------|------------------------------|
| 2208 N • • | 2215 N • • | 2204 N • • | 2223 N • • |
| 0.8x5.5 | PH1 • PH2 | 3 • 4 • 5 • 6 | T15 • T20 • T25 T27 • T30 |

| HAZET No. | l_1 mm | l_2 mm | | EAN-No. 4000896+ |
|-----------|----------|----------|----|------------------|
| 810 R-4 | 170 | 250 | 13 | 239665 |



866 BH Držák bitů

- Uchycení bitů s magnety k bezpečnější fixaci bitů
- Flexibilní přizpůsobení délky pro univerzální použití

- Teleskopizovatelné v aretačních bodech po 10 mm
Délka čepele od rukojeti: 205 – 358 mm
- 6násobná kuličková pojistka u bajonetového uzávěru pro vysoce tlakové uchycení
- Teleskopická trubka z nerezové oceli
- 6násobná kuličková pojistka
- Magnetická síla: 1000 g
- S magnetem k bezpečnější fixaci bitů
- Ergonomická 2komponentní T-rukojeť HAZET



| HAZET No. | l ₁ mm | l ₂ mm | EAN-No. 4000896+ |
|-----------|-------------------|-------------------|------------------|
| 866 BH-14 | | | 249336 |

- Uchycení bitů s magnety k bezpečnější fixaci bitů
- Flexibilní použití díky dvěma možnostem uchycení bitů v jednom nástroji

- Dvě uchycení pro bity
- Magnetická síla: každý 1000 g
- S magnetem k bezpečnější fixaci bitů
- Ergonomická 2komponentní T-rukojeť HAZET

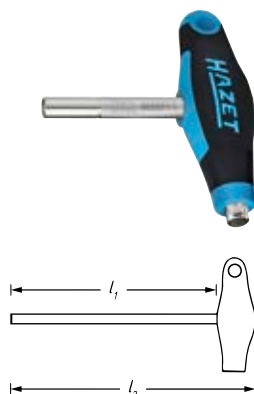

| HAZET No. | l ₁ mm | l ₂ mm | EAN-No. 4000896+ |
|-----------|-------------------|-------------------|------------------|
| 866 BH-4 | 7,5 | 63 | 249329 |

2255 Držák bitů

Made in Germany

- Flexibilní
- Plastová rukojeť

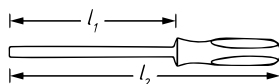
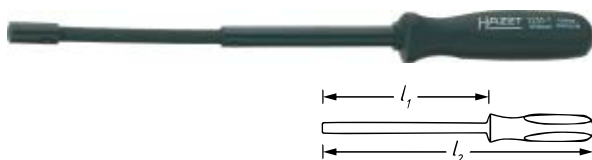

| HAZET No. | l ₁ mm | l ₂ mm | EAN-No. 4000896+ |
|-----------|-------------------|-------------------|------------------|
| 2255-1 | 200 | 310 | 050079 |

2265 Přepínací ráčna pro bity

- Pro pohon bitů $\varnothing 6,3 = 1/4"$
a $\varnothing 8 = 5/16"$
- Povrch: leštěný chrom
- Přímé provedení



| HAZET No. | l mm | EAN-No. 4000896+ |
|-----------|------|------------------|
| 2265-1 | 140 | 079636 |

2239 Adaptér

Made in Germany

- Dutinka z nerez oceli
- Pohonný šestihran, brunovaný
- S magnetem k bezpečnější fixaci bitů
- DIN 7427-B, ISO 1173
- Pro strojní utahovák
● E 6,3 mm → $\varnothing D 6,3 = 1/4"$
např. AEG, Atlas Copco, Black & Decker, Bosch



| HAZET No. | l mm | EAN-No. 4000896+ |
|-----------|------|------------------|
| 2239-3 | 75 | 015399 |

- Dutinka z nerez oceli
- Pohonný šestihran, brunovaný
- S magnetem k bezpečnější fixaci bitů
- DIN 7427-B, ISO 1173



| HAZET No. | l mm | EAN-No. 4000896+ |
|-----------|------|------------------|
| 2239-50 | 50 | 246717 |

- Uchycení bitů bez ovládání pouzdra – Bit lze vsunout také v zablokovaném stavu
- Vyjmutí bitu jednoduchým vysunutím dopředu – rychlá výměna bitu pouze jednou rukou
- Silný permanentní magnet pro bezpečnou fixaci bitů
- Pohonný šestihran, brunovaný
- S bajonetovým uzávěrem k bezpečnější fixaci bitů
- DIN 7427-B, ISO 1173



| HAZET No. | l mm | EAN-No. 4000896+ |
|-----------|------|------------------|
| 2239 N-6 | 60 | 238934 |





Ruční nářadí

Šroubováky/bity



2239 Adaptér

• Extra dlouhý dřív pro obzvlášť hluboko uložené šrouby v úzkých pracovních prostorech



- Magnetická síla: každý 1000 g
- S magnetem k bezpečnější fixaci bitů



| HAZET No. | l mm | EAN-No. 4000896+ |
|-----------|------|------------------|
| 2239-9 | 212 | 249343 |

2304 Adaptér

- S kuličkovou pojistkou
- Povrch: fosfátováno, olejováno

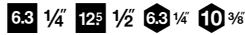

| HAZET No. | l mm | EAN-No. 4000896+ |
|---|------|------------------|
| • Adaptér $\bullet 6,3 = 1/4'' \rightarrow \blacksquare 6,3 = 1/4''$ 2304 N | 25 | 238071 |
| • Adaptér $\bullet 10 = 3/8'' \rightarrow \blacksquare 12,5 = 1/2''$ 2311 | 38 | 016068 |

2238 Adaptér

Made in Germany

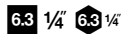

- Spojení nástrčných hlavíc
□ 6,3 = 1/4" (DIN 3120 – A 6,3) a ovládacích nástrojů pohon $\circ 6,3 = 1/4''$, (ISO 1173-E 6,3)
- S kuličkovou pojistkou
- Povrch: mořeno, olejováno



| HAZET No. | l mm | EAN-No. 4000896+ |
|-----------|------|------------------|
| 2238-1 | 50 | 063741 |

2250 Adaptér

Made in Germany

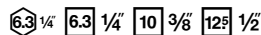

- Uchycení vnitřní 4hran a vnitřní 6hran
- S pružinovou pojistkou pro bezpečné držení bitů
- Povrch: chromováno



| HAZET No. | l mm | EAN-No. 4000896+ |
|---|------|------------------|
| • □ 6,3 = 1/4" → ○ 6,3 = 1/4" 2250-1 | 23,5 | 015443 |
| • □ 10 = 3/8" → ○ 6,3 = 1/4" 2250-2 | 30 | 015450 |
| • □ 12,5 = 1/2" → ○ 6,3 = 1/4" 2250-4 | 35 | 015504 |

2272 Sada bitového rázového šroubováku

- Manipulace s pevnými šroubovými spoji rázem
- Povolovací nebo utahovací moment do 80 Nm
- S přepínáním (pravý a levý závit)
- Rukojeť rázového utahováku otočte před každým rázem pro předepnutí doleva (uvolnění nebo pravý závit) nebo doprava (utažení nebo levý závit). 300g kladivem udeřte na horní stranu rázového utahováku
- Nejsou zapotřebí žádný elektrický proud, stlačený vzduch nebo jiné pomůcky
- Plastový box 165-S (1/9)
- Safety-Insert-System, 2komponentní vložka z měkké pěny. Vložka vhodná také pro HAZET-Assistent



| 1/9 | | | | |
|-----|--|--|--|--|
| | | | | |

2206 • ○ • \bullet ™
5 • 6 • 8 • 10

2217 • \oplus • \bullet ™
PH2 • PH3 • PH4

2272 • \bullet ™

2210 • \ominus • \bullet ™
0.8x5.5 • 1x5.5 • 1.2x6.5
1.6x8 • 2x12

2224 • \oplus • \bullet ™
T30 • T40 • T45 • T50

| HAZET No. | d x š x v mm | | EAN-No. 4000896+ |
|-----------|--------------|----|------------------|
| 2272/23 N | 185x153x52 | 23 | 192687 |

2210 Bit

Made in Germany



- Pohon šestihran ISO 1173 C8 ($5/16''$), ISO 2351-1 C8



| HAZET No. | l mm | $\frac{b}{l}$ | b mm | EAN-No. 4000896+ |
|-----------|------|---------------|------|------------------|
| 2210- 8 | 41 | 0,8 | 5,5 | 014477 |
| 2210- 9 | 41 | 1 | 5,5 | 014484 |
| 2210-10 | 41 | 1,2 | 6,5 | 014422 |
| 2210-12 | 41 | 1,6 | 8 | 014446 |
| 2210-14 | 41 | 2 | 12 | 014460 |

2217 Bit

Made in Germany



- Pohon šestihran ISO 1173 C8 ($5/16''$), ISO 2351-2 C8



1) Zesílené provedení

| HAZET No. | l mm | EAN-No. 4000896+ |
|-------------------------|------|------------------|
| 2217-PH 1 | 32 | 014651 |
| 2217-PH 2 | 32 | 014668 |
| 2217-PH 3 | 32 | 014682 |
| 2217-PH 4 ¹⁾ | 38 | 014699 |



2218 Bit

Made in Germany

• Pohon šestihran podobný ISO 1173 C8 (5/16")



1) Zesílené provedení

| HAZET No. | l mm | EAN-No. 4000896+ |
|-------------|------|------------------|
| 2218-PZ1 | 32 | 014705 |
| 2218-PZ2 | 32 | 014712 |
| 2218-PZ3 | 32 | 014729 |
| 2218-PZ4 1) | 38 | 014736 |

2224 Bit

Made in Germany

• Pohon šestihran ISO 1173 C8 (5/16")



| HAZET No. | l mm | Ø mm | EAN-No. 4000896+ |
|-----------|------|-------|------------------|
| 2224-T25 | 35 | 4,43 | 015115 |
| 2224-T27 | 35 | 4,99 | 015122 |
| 2224-T30 | 35 | 5,52 | 015139 |
| 2224-T40 | 35 | 6,65 | 015160 |
| 2224-T45 | 35 | 7,82 | 015177 |
| 2224-T50 | 35 | 8,83 | 015184 |
| 2224-T55 | 35 | 11,22 | 015191 |

2224 SLG Bit

Made in Germany

• Dlouhé provedení
• Pohon šestihran ISO 1173 C8 (5/16")



| HAZET No. | l mm | Ø mm | EAN-No. 4000896+ |
|---------------|------|------|------------------|
| 2224 S Lg-T30 | 100 | 5,52 | 015245 |
| 2224 S Lg-T40 | 100 | 6,65 | 015252 |
| 2224 S Lg-T45 | 100 | 7,82 | 015269 |
| 2224 S Lg-T50 | 100 | 8,83 | 015283 |

2206 Bit

Made in Germany

• Pohon šestihran ISO 1173 C8 (5/16"), ISO 2351-3 C8



1) Mimo ISO 2351-3

| HAZET No. | S mm | l mm | EAN-No. 4000896+ |
|------------|------|------|------------------|
| 2206-5 | 5 | 30 | 014262 |
| 2206-6 | 6 | 30 | 014279 |
| 2206-7 | 7 | 30 | 151349 |
| 2206-8 | 8 | 30 | 014286 |
| 2206-10 1) | 10 | 30 | 014255 |

2212 Bit

Made in Germany

• DIN 65254, Pohon šestihran ISO 1173 C8 (5/16")



| HAZET No. | l mm | EAN-No. 4000896+ |
|-----------|------|------------------|
| 2212- 6 | 32 | 056415 |
| 2212- 8 | 32 | 056422 |
| 2212-10 | 32 | 056439 |

2272 Bitový rázový šroubovák

- Manipulace s pevnými šroubovými spoji rázem
- Povolovací nebo utahovací moment do 80 Nm
- S přepínáním (pravý a levý závit)
- Rukojeť rázového utahováku otočte před každým rázem pro předepnutí doleva (uvolnění nebo pravý závit) nebo doprava (utahení nebo levý závit). 300g kladivem udeřte na horní stranu rázového utahováku
- Nejsou zapotřebí žádný elektrický proud, stlačený vzduch nebo jiné pomůcky



| HAZET No. | l mm | EAN-No. 4000896+ |
|-----------|------|------------------|
| 2272 | 165 | 015979 |

8808 S 5/16" → 3/8" Adaptér pro rázový a strojní utahovák

Made in Germany

- Uchycení nástrčných klíčů pro strojní šroubováky s □ nástrčným otvorem 10 = 3/8"
- S kolíkovou pojistkou
- Povrch: ocelově šedý, olejovaný

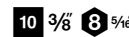

| HAZET No. | l mm | EAN-No. 4000896+ |
|-----------|------|------------------|
| 8808 S-1 | 75 | 040032 |

2250 Adaptér

Made in Germany

- Uchycení vnitřní 4hran a vnitřní 6hran
- S pružinovou pojistkou pro bezpečné držení bitů
- Povrch: chromováno

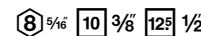

| HAZET No. | l mm | EAN-No. 4000896+ |
|-----------|------|------------------|
| 2250-3 | 31 | 015474 |
| 2250-5 | 36 | 015511 |





Ruční nářadí

Kleště



Kleště



| | | |
|---|--|---------|
| Kombinované kleště [1850] / silové kombinované kleště [1851] | | 232 |
| Kleště na drát [1802–1804] | | 232–233 |
| Ploché kleště / úzké ploché kleště [1841] | | 233 |
| Rabicové/monýrovací kleště [1810] | | 234 |
| Univerzální kleště [760] / rohové hasáky [2183] | | 234–235 |
| Kleště na pojistné kroužky [1845/1846/1847] | | 235–238 |
| Skřípcové kleště [752–758] | | 239–240 |
| Kleště na hadicové spony [798] | | 240–243 |
| Kleště s ochrannou izolací [759 VDE / 1816 VDE – 1860 VDE] | | 280–281 |
| Krimpovací kleště [4656/4658] | | 282 |
| Kleště na konektory zapalovacích svíček [1849] / kleště na konektory žhavicích svíček [4760] | | 412/416 |
| Kleště na pístní kroužky [790] | | 418 |
| Kleště na těsnicí kroužky ventilového dřívku [791/2991] | | 418–419 |
| Kleště na palivové vedení [4501] | | 421 |
| Kleště na sevření hadic [4590] | | 422 |
| Kleště na brzdové pružiny [796/797] | | 447 |
| Skřípcové/upínací kleště [1847] | | 463 |
| Kleště na vyvažovací závaží [665] | | 467 |
| Nůžky na karosářské plechy [1961] / usazovací kleště [1932] / děrovací kleště [1964] | | 476–477 |
| Kleště pro ruční nýtování [1963] | | 477 |



Povrch kleští HAZET

Špičková kvalita pro dlouhou životnost

Chromováno ve vysokém lesku



- Odolnost proti zašpinění
- Odolnost proti vzduchu, vodě, zředěným kyselinám a většině louhů
- Ochrana proti korozi a opotřebení
- Ušlechtilý vzhled

Pískované a leštěné



- Antireflexní materiál
- Vyšší odolnost proti poškrábání, a tudíž delší životnost

Rukojeti

Ergonomicky tvarované



① Maximální bezpečnost díky ochraně proti sesmeknutí

② 2komponentní rukojeť – Vynikající haptika díky promyšlenému rozdělení tvrdých a měkkých zón

③ Ergonomický tvar – odolnost proti únavě při dlouhodobém používání

Třídy drátu

Řezné hodnoty podle DIN ISO 5744:

| Příklady materiálů | Tvrdość drátu | Pevnosť v tahu N/mm ² | | |
|--------------------|---------------|----------------------------------|----------------------------|--|
| | Středně tvrdý | cca 800 | Hřebík, drátový kolík | |
| | Tvrdý drát | cca 1600 | Ocelový drát, drátěné lano | |
| | Pianový drát | cca 2300 | Pružinový drát | |



Legenda k piktogramům

| | |
|--|------------------------------|
| | Pro plochý materiál u kleští |
| | Pro kulatý materiál u kleští |
| | Kleště s fazetou |
| | Kleště bez fazety |
| | Kulaté kleště |

| | |
|--|------------------|
| | Ploché kleště |
| | Půlkulaté kleště |
| | Vnitřní pojistky |
| | Vnější pojistky |

Malá násobilka kleští HAZET

Druhy kloubů

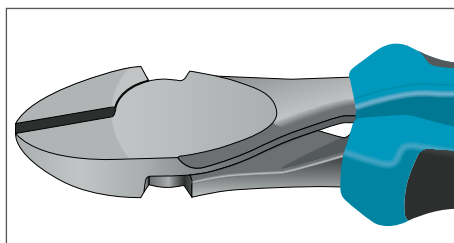

Podepřený kloub:

Zde na sebe obě poloviny kleští dosedají bez zvláštních úprav.

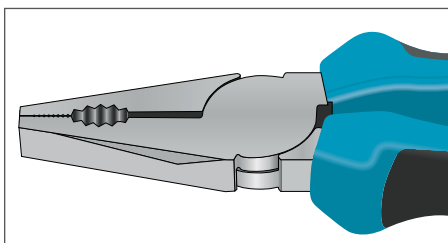

Vložený kloub:

Zde je každé rameno kleští upraveno až do poloviny v příslušné oblasti kloubu tak, aby obě ramena kleští dosedala volitelně do sebe.



Prostrčený kloub:

Zde má jedna polovina ramene kleští drážku, aby druhá polovina byla přesně prostrčena. Výhody: Díky oboustrannému uložení kloubového čepu a dvojitému vedení vnitřních ramen kleští tento kloubový spoj odolává vysokým zátěžím.

Tvary čelistí



Ploché



Úzké ploché

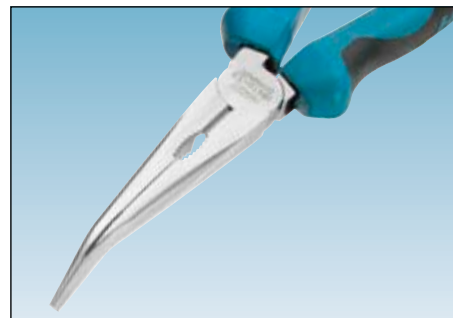

Zahnuté do tupého úhlu

Úchopová plocha

- Rýhováno podle normy DIN ISO 5742





1850 Kombinované kleště

Made in Germany

- Indukčně kalený břit s ostřím
- Tvrdost ostří: 60 HRC
- Ergonomické 2komponentní plastové kryty rukojetí HAZET (modrá/černá)
- Povrch: leštěný chrom
- DIN ISO 5746



| HAZET No. | l mm | Rm N/mm ² ○ 800 | Rm N/mm ² ● 1600 | EAN-No. 4000896+ |
|-----------|------|----------------------------|-----------------------------|------------------|
| 1850-22 | 170 | 3 | 2 | 007141 |
| 1850-33 | 190 | 3,2 | 2,2 | 007165 |

1850 M Kombinované kleště

Made in Germany

- Indukčně kalený břit s ostřím
- Tvrdost ostří: 60 HRC
- Ergonomické 2komponentní plastové kryty rukojetí HAZET (modrá/černá)
- Povrch: leštěno, pískováno
- DIN ISO 5746



| HAZET No. | l mm | Rm N/mm ² ○ 800 | Rm N/mm ² ● 1600 | EAN-No. 4000896+ |
|-----------|------|----------------------------|-----------------------------|------------------|
| 1850 M-22 | 160 | 2,5 | 1,8 | 145034 |
| 1850 M-33 | 180 | 2,8 | 2,5 | 144747 |

1851 Silové kombinované kleště

Made in Germany

- Snížená námaha díky přesunutí bodu otáčení k břitu

- Indukčně kalený břit s ostřím
- Tvrdost ostří: 64 HRC
- Ergonomické 2komponentní plastové kryty rukojetí HAZET (modrá/černá)
- Povrch: chromováno, lesklá hlava
- DIN ISO 5746



| HAZET No. | l mm | Rm N/mm ² ○ 800 | Rm N/mm ² ● 1600 | Rm N/mm ² ● 2300 | EAN-No. 4000896+ |
|-----------|------|----------------------------|-----------------------------|-----------------------------|------------------|
| 1851-44 | 210 | 3,8 | 2,7 | 2,2 | 055081 |

1851 M Silové kombinované kleště

Made in Germany

- Snížená námaha díky přesunutí bodu otáčení k břitu

- Indukčně kalený břit s ostřím
- Tvrdost ostří: 64 HRC
- Ergonomické 2komponentní plastové kryty rukojetí HAZET (modrá/černá)
- Povrch: leštěno, pískováno
- DIN ISO 5746



| HAZET No. | l mm | Rm N/mm ² ○ 800 | Rm N/mm ² ● 1600 | Rm N/mm ² ● 2300 | EAN-No. 4000896+ |
|-----------|------|----------------------------|-----------------------------|-----------------------------|------------------|
| 1851 M-44 | 200 | 3,8 | 2,7 | 2,2 | 144914 |

1803 Stranové štípačky

Made in Germany

- Kloub bez vůle, s lehkým chodem
- Vložený kloub
- Indukčně kalený břit s ostřím
- Tvrdost ostří: 62 HRC
- Ergonomické 2komponentní plastové kryty rukojetí HAZET (modrá/černá)
- Povrch: leštěný chrom
- DIN ISO 5749



| HAZET No. | l mm | Rm N/mm ² ○ 800 | Rm N/mm ² ● 1600 | EAN-No. 4000896+ |
|-----------|------|----------------------------|-----------------------------|------------------|
| 1803-11 | 145 | 2,5 | 1,8 | 093854 |
| 1803-22 | 165 | 2,8 | 2 | 006106 |

1803 M Stranové štípačky

Made in Germany

- Kloub bez vůle, s lehkým chodem
- Vložený kloub
- Indukčně kalený břit s ostřím
- Tvrdost ostří: 62 HRC
- Ergonomické 2komponentní plastové kryty rukojetí HAZET (modrá/černá)
- Povrch: leštěno, pískováno
- DIN ISO 5749



| HAZET No. | l mm | Rm N/mm ² ○ 800 | Rm N/mm ² ● 1600 | EAN-No. 4000896+ |
|-----------|------|----------------------------|-----------------------------|------------------|
| 1803 M-11 | 145 | 2,5 | 1,8 | 145218 |
| 1803 M-22 | 165 | 2,8 | 2 | 144945 |
| 1803 M-33 | 180 | 3 | 2,5 | 145225 |

1802 Silové kleště na drát

Made in Germany

- Menší vynaložení síly díky umístění středu otáčení u čelistí

- Kované provedení
- Kloub bez vůle, s lehkým chodem
- Podložený kloub
- Indukčně kalený břit s ostřím
- Tvrdost ostří: 64 HRC
- Ergonomické 2komponentní plastové kryty rukojetí HAZET (modrá/černá)
- Povrch: leštěný chrom
- DIN ISO 5749



| HAZET No. | l mm | Rm N/mm ² ○ 800 | Rm N/mm ² ● 1600 | Rm N/mm ² ● 2300 | EAN-No. 4000896+ |
|-----------|------|----------------------------|-----------------------------|-----------------------------|------------------|
| 1802-11 | 160 | 3,5 | 2,5 | 2 | 006038 |
| 1802-22 | 180 | 3,8 | 2,7 | 2,2 | 006052 |
| 1802-33 | 200 | 4,2 | 3 | 2,5 | 006076 |

1802 M Silové kleště na drát

Made in Germany

- Menší vynaložení síly díky umístění středu otáčení u čelistí

- Kované provedení
- Kloub bez vůle, s lehkým chodem
- Podložený kloub
- Indukčně kalený břit s ostřím
- Tvrdost ostří: 64 HRC
- Ergonomické 2komponentní plastové kryty rukojetí HAZET (modrá/černá)
- Povrch: leštěno, pískováno
- DIN ISO 5749



| HAZET No. | l mm | Rm N/mm ² ○ 800 | Rm N/mm ² ● 1600 | Rm N/mm ² ● 2300 | EAN-No. 4000896+ |
|-----------|------|----------------------------|-----------------------------|-----------------------------|------------------|
| 1802 M-11 | 160 | 3,5 | 2,5 | 2 | 144730 |
| 1802 M-22 | 180 | 3,8 | 2,7 | 2,2 | 144525 |
| 1802 M-33 | 200 | 4,2 | 3 | 2,5 | 144938 |



Ruční nářadí

Kleště



1804 N Pákové stranové štípací kleště

Made in Germany

- Výkonová třída H (pianový drát, tvrzený ocelový drát)
- Pákový převod **redukuje vynaloženou sílu o 40 %**
- Rozevírací pružina a aretace
- Indukčně kalený břit s ostřím
- Tvrdost ostří: 64 HRC
- Rukojeť s povrchovou úpravou máčením
- DIN ISO 5747



| HAZET No. | l mm | Rm N/mm ² ○ 800 | Rm N/mm ² ● 1600 | Rm N/mm ² ● 2300 | EAN-No. 4000896+ |
|-----------|------|----------------------------|-----------------------------|-----------------------------|------------------|
| 1804 N-2 | 160 | 3 | 2,7 | 2,2 | 086276 |

Kleště, s ochrannou izolací

Viz kapitola nářadí s ochrannou izolací / elektrikářské nářadí strana 280



1841 A Půlkulaté kleště

Made in Germany

- Plochý kulatý tvar, indukčně kalené břity
- Přímé provedení
- Tvrdost ostří: 60 HRC
- Ergonomické 2komponentní plastové kryty rukojetí HAZET (modrá/černá)
- Povrch: leštěný chrom
- DIN ISO 5745



| HAZET No. | l mm | Rm N/mm ² ○ 800 | Rm N/mm ² ● 1600 | EAN-No. 4000896+ |
|-----------|------|----------------------------|-----------------------------|------------------|
| 1841 A-22 | 165 | 2,5 | 1,6 | 006366 |
| 1841 A-33 | 205 | 2,8 | 1,8 | 006380 |

1841 MA Půlkulaté kleště

Made in Germany

- Plochý kulatý tvar, indukčně kalené břity
- Přímé provedení
- Tvrdost ostří: 60 HRC
- Ergonomické 2komponentní plastové kryty rukojetí HAZET (modrá/černá)
- Povrch: leštěno, pískováno
- DIN ISO 5745



| HAZET No. | l mm | Rm N/mm ² ○ 800 | Rm N/mm ² ● 1600 | EAN-No. 4000896+ |
|------------|------|----------------------------|-----------------------------|------------------|
| 1841 MA-11 | 145 | 2,3 | 1,6 | 145232 |
| 1841 MA-22 | 165 | 2,5 | 1,6 | 144754 |
| 1841 MA-33 | 205 | 2,8 | 1,8 | 144877 |

1841 B Půlkulaté kleště

Made in Germany

- Plochý kulatý tvar, indukčně kalené břity
- Zahnuté provedení (45°)
- Tvrdost ostří: 60 HRC
- Ergonomické 2komponentní plastové kryty rukojetí HAZET (modrá/černá)
- Povrch: leštěný chrom
- DIN ISO 5745



| HAZET No. | l mm | Rm N/mm ² ○ 800 | Rm N/mm ² ● 1600 | EAN-No. 4000896+ |
|-----------|------|----------------------------|-----------------------------|------------------|
| 1841 B-33 | 200 | 2,8 | 1,8 | 006434 |

1841 MB Půlkulaté kleště

Made in Germany

- Plochý kulatý tvar, indukčně kalené břity
- Zahnuté provedení (45°)
- Tvrdost ostří: 60 HRC
- Ergonomické 2komponentní plastové kryty rukojetí HAZET (modrá/černá)
- Povrch: leštěno, pískováno
- DIN ISO 5745



| HAZET No. | l mm | Rm N/mm ² ○ 800 | Rm N/mm ² ● 1600 | EAN-No. 4000896+ |
|------------|------|----------------------------|-----------------------------|------------------|
| 1841 MB-33 | 200 | 2,8 | 1,8 | 144891 |

1841 A Půlkulaté kleště

Made in Germany

• Extra dlouhé

- Plochý kulatý tvar
- Přímé provedení
- Rukojeť s povrchovou úpravou máčením



| HAZET No. | l mm | EAN-No. 4000896+ |
|------------|------|------------------|
| 1841 A-280 | 280 | 051489 |
| 1841 B-280 | 280 | 051694 |

1816 Ploché kleště

Made in Germany

- Plochý tvar
- Přímé provedení
- Ergonomické 2komponentní plastové kryty rukojetí HAZET (modrá/černá)
- Povrch: leštěný chrom
- Funkční rozměry podle DIN ISO 5745



| HAZET No. | l mm | EAN-No. 4000896+ |
|-----------|------|------------------|
| 1816-22 | 160 | 006274 |

Made in Germany

• **Obzvlášť plochý tvar pro použití ve zúžených konstrukčních prostorech**

- Plochý tvar
- Přímé provedení
- Rukojeť s povrchovou úpravou máčením



| HAZET No. | l mm | EAN-No. 4000896+ |
|-----------|------|------------------|
| 1816 K-1 | 135 | 232949 |



1849 Kleště na kabelové koncovky zapalovacích svíček

Made in Germany

- Speciálně pro tepelně izolované konektory

- Použití: **Stahování a nasazování konektorů zapalovacích svíček**
- Příkladový břit
- Ergonomické 2komponentní plastové kryty rukojetí HAZET (modrá/černá)
- Povrch: chromováno



| HAZET No. | l mm | EAN-No. 4000896+ |
|-----------|------|------------------|
| 1849 | 195 | 007080 |

Made in Germany

- **Bezpečná manipulace díky vyfrézovanému vnitřnímu profilu úchopných pouzder**

- Použití: **Stahování a nasazování rovných konektorů zapalovacích svíček**
- Vhodné zejména pro **MERCEDES-BENZ**
- Ergonomické 2komponentní plastové kryty rukojetí HAZET (modrá/černá)
- Povrch: chromováno



| HAZET No. | l mm | EAN-No. 4000896+ |
|-----------|------|------------------|
| 1849-1 | 200 | 128037 |

Made in Germany

- **Dlouhé provedení pro větší bezpečnou vzdálenost od horkého agregátu**

- Použití: **Stahování a nasazování rovných konektorů zapalovacích svíček**
- Zejména pro **nízko uložené konektory zapalovacích svíček** např. na motorech **AUDI V6** resp. **V8 JAGUAR 12** válec
- Ergonomické 2komponentní plastové kryty rukojetí HAZET (modrá/černá)
- Povrch: chromováno



| HAZET No. | l mm | EAN-No. 4000896+ |
|-----------|------|------------------|
| 1849-2 | 290 | 007103 |

Made in Germany

- Speciálně pro tepelně izolované konektory

- Použití: **Stahování a nasazování konektorů zapalovacích svíček**
- Dlouhé provedení
- Ergonomické 2komponentní plastové kryty rukojetí HAZET (modrá/černá)
- Povrch: chromováno



| HAZET No. | l mm | EAN-No. 4000896+ |
|-----------|------|------------------|
| 1849-3 | 265 | 055098 |

1810 Rabicové / monýrovací kleště

Made in Germany

- Tvrdost ostří: 61 HRC
- DIN ISO 9242



| HAZET No. | l mm | Rm N/mm ² ○ 800 | Rm N/mm ² ● 1600 | EAN-No. 4000896+ |
|-----------|------|----------------------------|-----------------------------|------------------|
| 1810-250 | 250 | 3,5 | 2 | 006236 |

760 N Univerzální kleště

Made in Germany

- Vodicí drážky **podfrézované**
- Čelist indukčně kalená
- Podložený drážkovaný kloub
- Povrch: chromováno
- DIN ISO 8976



| HAZET No. | l mm | sb mm | sb mm | EAN-No. 4000896+ |
|-----------|------|-------|-------|------------------|
| 760 N-4 | 415 | 110 | 120 | 030538 |

760 Univerzální kleště

Made in Germany

- **S rychlým pákovým ovládním: „Vždy skvěle fungují – ...neboť na páce záleží!“**

- Komfortní rychlé přestavení díky **dotykové/krokové páčkové funkci**
- **Přestavení bez přehmatávání** – ovladatelné jednou rukou
- S maximálním rozsahem upnutí do SW 50 mm patří tyto kleště k největším ve své třídě
- Integrovaná ochrana proti skřípnutí zamezuje poraněním (např. zhmoždění)
- Rukojeť s povrchovou úpravou máčením
- DIN ISO 8976

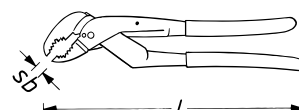

YouTube Clip



| HAZET No. | l mm | sb mm | sb mm | EAN-No. 4000896+ |
|-----------|------|-------|-------|------------------|
| 760-2 | 260 | 50 | 50 | 188451 |



Ruční nářadí

Kleště



2183 Rohové trubkové kleště

- Švédský tvar
- Samosvorné sevření, bezpečné a pevné uchopení, také na hladkých trubkách díky 3bodovému upnutí
- Pracovní rozsah matic a trubek, 25 mm = 1" – 37 mm = 1.½" – 50 mm = 2"
- Profil rukojeti oboustranné T
- Štíhlá čelist ve tvaru S, zahnutá v úhlu 45°
- Indukčně tvrzené ozubení přesazené proti směru otáčení
- Kované provedení
- Povrch: prášková barva, čelisti bezbarvé
- DIN 5234

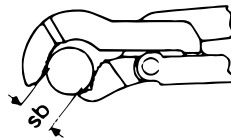

| HAZET No. | l mm | sb mm | EAN-No. 4000896+ |
|-----------|------|-------|------------------|
| 2183-1.5 | 416 | 46 | 013753 |
| 2183-2 | 535 | 65 | 013760 |

1845A Kleště na pojistné kroužky

- **Made in Germany**
- Bezpečná a rychlá práce
- Vysoká stabilita pojistných kroužků díky vysoce přesným, konickým, podbroušeným hrotům (fosfátovaným)
- Celoplastové těleso
 - Extrémně odolné kovové jádro sahající hluboko do kleštiny
 - Lehké – ergonomický tvar
- Zpětná pružina
- Zajištění proti přetočení, hroty přivařené k masivnímu ocelovému jádru
- Přímé provedení (tvar A)
- Pro vnější pojistky
- DIN 5254



| HAZET No. | l mm | mm | mm | EAN-No. 4000896+ |
|-----------|------|-------|-----|------------------|
| 1845A- 3 | 140 | 3–10 | 0,9 | 048663 |
| 1845A-10 | 140 | 10–25 | 1,3 | 048670 |
| 1845A-19 | 180 | 19–60 | 1,8 | 048687 |

1845 B Kleště na pojistné kroužky

- **Made in Germany**
- Bezpečná a rychlá práce
- Vysoká stabilita pojistných kroužků díky vysoce přesným, konickým, podbroušeným hrotům (fosfátovaným)
- Celoplastové těleso
 - Extrémně odolné kovové jádro sahající hluboko do kleštiny
 - Lehké – ergonomický tvar
- Zpětná pružina
- Zajištění proti přetočení, hroty přivařené k masivnímu ocelovému jádru
- Hroty zahnuté v úhlu 90° (tvar B)
- Pro vnější pojistky



| HAZET No. | l mm | mm | mm | EAN-No. 4000896+ |
|-----------|------|-------|-----|------------------|
| 1845B- 3 | 130 | 3–10 | 0,9 | 048694 |
| 1845B-10 | 130 | 10–25 | 1,3 | 048700 |
| 1845B-19 | 172 | 19–60 | 1,8 | 048717 |

1845 C Kleště na pojistné kroužky

- **Made in Germany**
- Bezpečná a rychlá práce
- Vysoká stabilita pojistných kroužků díky vysoce přesným, konickým, podbroušeným hrotům (fosfátovaným)
- Celoplastové těleso
 - Extrémně odolné kovové jádro sahající hluboko do kleštiny
 - Lehké – ergonomický tvar
- Zpětná pružina
- Zajištění proti přetočení, hroty přivařené k masivnímu ocelovému jádru
- Přímé provedení (tvar C)
- Pro vnitřní pojistky
- DIN 5256



| HAZET No. | l mm | mm | mm | EAN-No. 4000896+ |
|-----------|------|-------|-----|------------------|
| 1845C- 8 | 140 | 8–11 | 0,9 | 048724 |
| 1845C-12 | 140 | 12–25 | 1,3 | 048731 |
| 1845C-19 | 180 | 19–60 | 1,8 | 048748 |





1845 D Kleště na pojistné kroužky

Made in Germany

- Bezpečná a rychlá práce
- Vysoká stabilita pojistných kroužků díky vysoce přesným, konickým, podbroušeným hrotům (fosfátovaným)
- Celoplastové těleso
 - Extrémně odolné kovové jádro sahající hluboko do kleštiny
 - Lehké – ergonomický tvar
- Zpětná pružina
- Zajištění proti přetočení, hroty přivařené k masivnímu ocelovému jádru
- Hroty zahnuté v úhlu 90° (tvar D)
- Pro vnitřní pojistky



| HAZET No. | l mm | Ø mm | ≡ mm | EAN-No. 4000896+ |
|-----------|------|-------|------|------------------|
| 1845 D- 8 | 133 | 8–11 | 0,9 | 048755 |
| 1845 D-12 | 133 | 12–25 | 1,3 | 048762 |
| 1845 D-19 | 170 | 19–60 | 1,8 | 048779 |

1845 Sada kleští na pojistné kroužky

Made in Germany

- Bezpečná a rychlá práce
- Vysoká stabilita pojistných kroužků díky vysoce přesným, konickým, podbroušeným hrotům (fosfátovaným)
- Celoplastové těleso
 - Extrémně odolné kovové jádro sahající hluboko do kleštiny
 - Lehké – ergonomický tvar
- Zpětná pružina
- Zajištění proti přetočení, hroty přivařené k masivnímu ocelovému jádru
- DIN 5254



| | | |
|---------------------------------|--------------------------------|--------------------------------|
| 1845 A 1845 A-10 • 1845 A-19 | 1845 C 1845 C-8 • 1845 C-19 | 1845 D 1845 D-8 • 1845 D-19 |
| 1845 B 1845 B-10 • 1845 B-19 | | |

| HAZET No. | ≡ | EAN-No. 4000896+ |
|-----------|---|------------------|
| 1845/8 | 8 | 048656 |

1845 Sada kleští na pojistné kroužky

Made in Germany

- Bezpečná a rychlá práce
- Vysoká stabilita pojistných kroužků díky vysoce přesným, konickým, podbroušeným hrotům (fosfátovaným)
- Celoplastové těleso
 - Extrémně odolné kovové jádro sahající hluboko do kleštiny
 - Lehké – ergonomický tvar
- Zpětná pružina
- Zajištění proti přetočení, hroty přivařené k masivnímu ocelovému jádru
- DIN 5254, DIN 5256

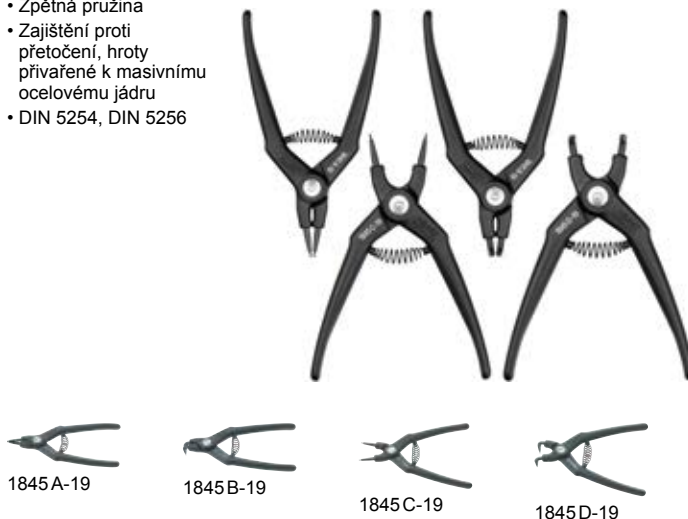

| HAZET No. | ≡ | EAN-No. 4000896+ |
|-----------|---|------------------|
| 1845/4 | 4 | 184132 |

Made in Germany

- Safety-Insert-System, 2komponentní vložka z měkké pěny.
- Vložka vhodná také pro HAZET-Assistent
- DIN 5254

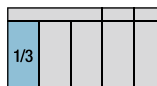

| | | | |
|-----------|-----------|-----------|-----------|
| 1845 A-19 | 1845 B-19 | 1845 C-19 | 1845 D-19 |
|-----------|-----------|-----------|-----------|

| HAZET No. | d x š mm | ≡ | EAN-No. 4000896+ |
|-----------|----------|---|------------------|
| 163-124/4 | 342x172 | 4 | 153602 |

1846 A Kleště na pojistné kroužky

Made in Germany

- Cylindrické hroty natočené v optimálním úhlu
- Přesně definovaný, extra stabilní kuželový nástavec
- Stabilní uložení kroužku bez vůle
- Elektrotermická povrchová úprava
- Přímé provedení (tvar C)
- Pro vnitřní pojistky
- Povrch: chromováno, špička ocelově šedá
- DIN 5256 tvar C



| HAZET No. | l mm | Ø mm | ≡ mm | EAN-No. 4000896+ |
|-----------|------|--------|------|------------------|
| 1846 A-0 | 139 | 8–13 | 0,9 | 006793 |
| 1846 A-1 | 140 | 12–25 | 1,3 | 006809 |
| 1846 A-2 | 180 | 19–60 | 1,8 | 006816 |
| 1846 A-3 | 225 | 40–100 | 2,3 | 006823 |
| 1846 A-4 | 310 | 85–140 | 3,2 | 006830 |



Ruční nářadí

Kleště



1846 A Kleště na pojistné kroužky

Made in Germany

• Rychle uvolnitelná aretace pro fixaci příslušné demontážní/montážní polohy



- Ramena kleští ocelový plech
- Hroty s povrchovou úpravou, šroubované, vyměnitelné
- Přímé provedení (tvar C)
- Pro vnitřní pojistky
- Povrch: prášková barva



| HAZET No. | l mm | Ø mm | mm | EAN-No. 4000896+ |
|--|------|---------|-----|------------------|
| • Rovné pro vnitřní pojistky (otvory) | | | | |
| 1846 A-5 | 545 | 122–300 | 3,5 | 081271 |
| • Náhradní hroty · rovné Pro 1846 a-5 | | | | |
| 1846 A-05/2 | – | – | – | 081288 |
| • Výměnné hroty · 90° zahnuté Pro výměnu u kleští 1846 a-5 | | | | |
| 1846 B-05/2 | – | – | – | 081318 |

1846 B Kleště na pojistné kroužky

Made in Germany

- Hroty zahnuté v úhlu 90° (tvar D)
- Pro vnitřní pojistky
- Povrch: chromováno, špička ocelově šedá
- DIN 5256 tvar D



| HAZET No. | l mm | Ø mm | mm | EAN-No. 4000896+ |
|-----------|------|--------|-----|------------------|
| 1846 B-0 | 139 | 8–13 | 0,9 | 006847 |
| 1846 B-1 | 140 | 10–25 | 1,3 | 006854 |
| 1846 B-2 | 180 | 19–60 | 1,8 | 006861 |
| 1846 B-3 | 225 | 40–100 | 2,3 | 006878 |
| 1846 B-4 | 310 | 85–165 | 3,2 | 006885 |

Made in Germany

• Dlouhé špičky zahnuté 90°



- Čelisti zahnuté v úhlu 90°
- Ergonomické 2komponentní plastové kryty rukojetí HAZET (modrá/černá)
- Povrch: chromováno



| HAZET No. | l mm | Ø mm | mm | EAN-No. 4000896+ |
|------------|------|-------|-----|------------------|
| 1846 B-1.6 | 195 | 12–30 | 1,5 | 061457 |

1846 C Kleště na pojistné kroužky

Made in Germany

- Přímé provedení (tvar A)
- Pro vnější pojistky
- Povrch: chromováno, špička ocelově šedá
- DIN 5254 tvar A



| HAZET No. | l mm | Ø mm | mm | EAN-No. 4000896+ |
|-----------|------|--------|-----|------------------|
| 1846 C-0 | 139 | 3–10 | 0,9 | 006892 |
| 1846 C-1 | 140 | 10–25 | 1,3 | 006908 |
| 1846 C-2 | 180 | 19–60 | 1,8 | 006915 |
| 1846 C-3 | 225 | 40–100 | 2,3 | 006922 |
| 1846 C-4 | 310 | 85–140 | 3,2 | 006939 |

Made in Germany

- Ramena kleští ocelový plech
- Hroty s povrchovou úpravou, šroubované, vyměnitelné
- Přímé provedení (tvar A)
- Pro vnější pojistky
- Povrch: prášková barva



| HAZET No. | l mm | Ø mm | mm | EAN-No. 4000896+ |
|--|------|---------|-----|------------------|
| • Přímé pro vnější pojistky (hřídele) | | | | |
| 1846 C-5 | 538 | 122–300 | 3,5 | 081332 |
| • Náhradní hroty · rovné Pro 1846 c-5 | | | | |
| 1846 C-05/2 | – | – | – | 081349 |
| • Výměnné hroty · 90° zahnuté Pro výměnu u kleští 1846 c-5 | | | | |
| 1846 D-05/2 | – | – | – | 081370 |

1846 D Kleště na pojistné kroužky

Made in Germany

- Hroty zahnuté v úhlu 90° (tvar B)
- Pro vnější pojistky
- Povrch: chromováno, špička ocelově šedá
- DIN 5254 tvar B



| HAZET No. | l mm | Ø mm | mm | EAN-No. 4000896+ |
|-----------|------|--------|-----|------------------|
| 1846 D-0 | 139 | 3–10 | 0,9 | 006946 |
| 1846 D-1 | 140 | 10–25 | 1,3 | 006953 |
| 1846 D-2 | 180 | 19–60 | 1,8 | 006960 |
| 1846 D-3 | 225 | 40–100 | 2,3 | 006977 |
| 1846 D-4 | 310 | 85–140 | 3,2 | 006984 |



1847 Kleště na pojistné kroužky

Made in Germany

- Čelisti zahnuté v úhlu 90°, čtverečkové hroty
- Pro vnější pojistky
- Povrch: chromováno



| HAZET No. | l mm | EAN-No. 4000896+ |
|-----------|------|------------------|
| 1847-2 | 200 | 007011 |

Made in Germany

- Pro stejnoběžný kloub nebo hnací hřídel
- Čelisti zahnuté v úhlu 10°, čtverečkové hroty
- Pro vnější pojistky
- Povrch: chromováno



| HAZET No. | l mm | EAN-No. 4000896+ |
|-----------|------|------------------|
| 1847-3 | 200 | 007028 |

Made in Germany

- Čelisti zahnuté v úhlu 30°
- Povrch: chromováno



| HAZET No. | l mm | EAN-No. 4000896+ |
|-----------|------|------------------|
| 1847-6 | 200 | 050468 |

Made in Germany

- Čelisti zahnuté v úhlu 30°
- Povrch: chromováno



| HAZET No. | l mm | EAN-No. 4000896+ |
|-----------|------|------------------|
| 1847-61 | 200 | 058761 |

1847 Sada kleští na pojistné kroužky

Made in Germany

- **Snadná montáž kloubu hnacího hřídele bez poškození: Poškození ozubení kloubu a hřídele je při montáži kloubu hnacího hřídele s uvnitř ležícím pojistným kroužkem zabráněno**



- Snadná fixace přidržovacích kleští nad pojistným kroužkem
- Při naražení kloubu sklouznou kleště automaticky dolů
- Bezpečná práce bez poškození vlnovce
- Pro hnací hřídele všech výrobců
- Ovládání kleští jednou rukou
- Nejsou potřebné žádné další pomocné nástroje

Tip pro uživatele:

- Vsaďte do kleští vhodné poloskořepiny (průměru hřídele)
- Nasadte kleště na ozubení s předmontovaným pojistným kroužkem a utněte
- Předběžné polohování kloubu díky kónickému tvarování kleští umožňuje snadnější zavedení ozubení bez poškození
- Lze použít pro téměř všechna běžná v Evropě schválená vozidla
- Plastový box 165-L (1/3)
- Safety-Insert-System, 2komponentní vložka z měkké pěny. Vložka vhodná také pro HAZET-Assistent



| | | | |
|-----|--|--|--|
| 1/3 | | | |
|-----|--|--|--|



YouTube Clip



1847-12



1847-122/2



1847-124/2



1847-126/2



1847-121/2



1847-123/2



1847-125/2



1847-127/2

| HAZET No. | d x š x v mm | | EAN-No. 4000896+ |
|------------|--------------|----|------------------|
| 1847-12/15 | 355x235x65 | 15 | 221288 |

1847 Jednotlivé díly

Made in Germany



| HAZET No. | EAN-No. 4000896+ |
|---------------------------------------|------------------|
| • Kleště na pojistné kroužky | |
| 1847-12 | 222117 |
| • Pár poloskořepin (Ø 19 mm) | |
| 1847-121/2 | 221295 |
| • Pár poloskořepin (Ø 21,4 mm) | |
| 1847-122/2 | 221301 |
| • Pár poloskořepin (Ø 22,3 – 23 mm) | |
| 1847-123/2 | 221318 |
| • Pár poloskořepin (Ø 23,8 – 24,6 mm) | |
| 1847-124/2 | 221325 |
| • Pár poloskořepin (Ø 26,2 – 26,9 mm) | |
| 1847-125/2 | 221332 |
| • Pár poloskořepin (Ø 28,5 – 29,2 mm) | |
| 1847-126/2 | 221349 |
| • Pár poloskořepin (Ø 30 mm) | |
| 1847-127/2 | 221356 |



Ruční nářadí

Kleště



1847 Doplnková sada

Made in Germany

- Pár poloskořepin (Ø 32,8 mm)
- Doplněk pro 1847-12/15
- Snadná montáž kloubu hnacího hřídele u VW T5 · T6
- Odborné, vystředěné vsazení pojistného kroužku při montáži kloubu na hnací hřídel
- Přesně licující, bezpečné umístění v sadě kleští na pojistné kroužky 1847-12/15 s dodanou vložkou z měkké pěny

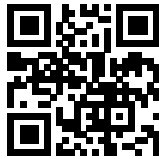

YouTube Clip

| HAZET No. | EAN-No. 4000896+ |
|------------|------------------|
| 1847-128/2 | 242009 |

757 Skřipcové kleště

Made in Germany

- Polokulaté čelisti
- Páka pro rychlé odjištění
- Odštrihovač drátu
- Povrch: niklováno

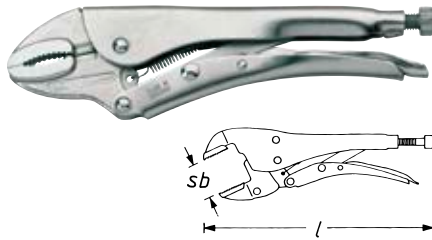

| HAZET No. | l mm | sb mm | EAN-No. 4000896+ |
|-----------|------|-------|------------------|
| 757- 5 | 140 | 30 | 062300 |
| 757- 7 | 180 | 35 | 030347 |
| 757-10 | 250 | 50 | 030293 |
| 757-12 | 300 | 65 | 030323 |

753 Skřipcové kleště

Made in Germany

- Pro drobné kulaté díly a neskladné nářadí
- Upínací čelisti planoparalelní – funkce šroubových svěrek
- Jednostranný prizmatický výřez
- Dlouhý kluzný třmen
- Páka pro rychlé odjištění
- Povrch: niklováno

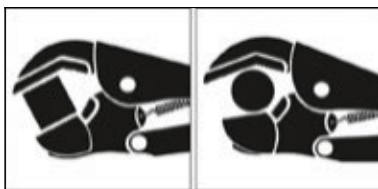
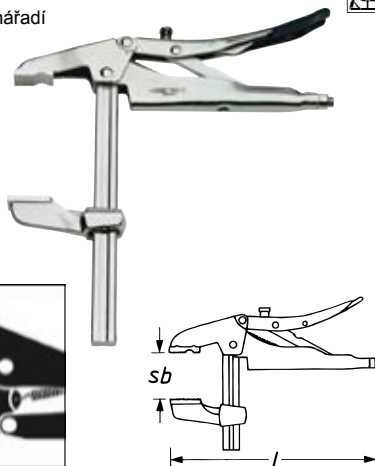

| HAZET No. | l mm | sb mm | EAN-No. 4000896+ |
|-----------|------|-------|------------------|
| 753-2 | 260 | 200 | 030231 |

753 Skřipcové kleště

Made in Germany

- Rovné čelisti – pro plochý materiál
- Páka pro rychlé odjištění
- Povrch: niklováno

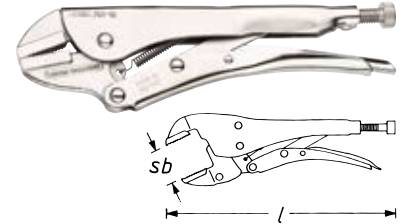

| HAZET No. | l mm | sb mm | EAN-No. 4000896+ |
|-----------|------|-------|------------------|
| 753-10 | 250 | 40 | 030200 |

Made in Germany

- Kombinovaný tvar čelistí
- S otočnou čelistí
- Pro plochý a nesymetrický materiál
- Povrch: niklováno

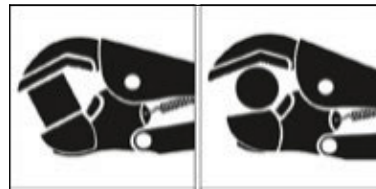
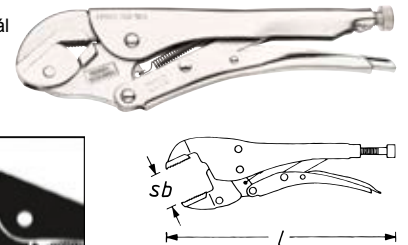

| HAZET No. | l mm | sb mm | sb mm | EAN-No. 4000896+ |
|-----------|------|-------|-------|------------------|
| 753-10S | 250 | 45 | 16–45 | 030217 |

758 Skřipcové kleště

Made in Germany

- Čelisti z temperované litiny – žáruvzdorné – odolné proti usazování okují

- Použití: Pro ploché a čtyřhranné materiály
- Přivaření na sraz
- Páka pro rychlé odjištění
- Úhel čelistí 90°
- Povrch: niklováno

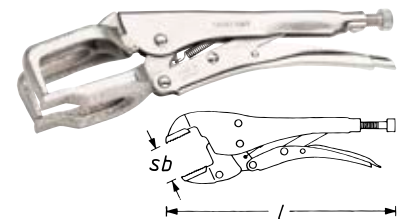

| HAZET No. | l mm | sb mm | EAN-No. 4000896+ |
|-----------|------|-------|------------------|
| 758-1 | 280 | 70 | 030361 |

Made in Germany

- Páka pro rychlé odjištění
- Povrch: niklováno



| HAZET No. | l mm | sb mm | f1 mm | f2 mm | EAN-No. 4000896+ |
|-----------|------|-------|-------|-------|------------------|
| 758-2 | 280 | 90 | 85–95 | 55–77 | 030378 |



755 Skřípcové kleště · samonastavovací

- Ovládání jednou rukou a automatické nastavení
- Variabilní nastavení svěrné síly
- Jednoduché a bezpečné odjištění – kleště zůstanou zavřené, dokud je stisknutý odjišťovací mechanismus
- Vačkový mechanismus – zaručuje automatické nastavení na jakoukoli velikost se zachováním konstantní svěrné síly
- Odstřihovač drátu
- Protiskluzový povrch

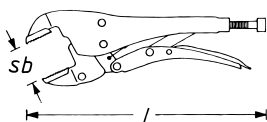

| HAZET No. | l mm | sb mm | EAN-No. 4000896+ |
|-----------|------|-------|------------------|
| 755- 6 A | 161 | 0–32 | 126569 |
| 755- 7 A | 192 | 0–44 | 126576 |
| 755-10 A | 230 | 0–44 | 126590 |

752 Skřípcové kleště

- Díky úzkému tvaru je vhodný pro práci na zaoblení
- Upínací síla v axiálním směru
- Páka pro rychlé odjištění
- Povrch: leštěný zinek
- Pro práci na U-profilích a svarech v záhybu

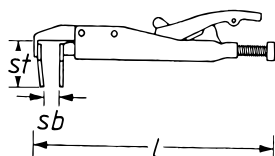
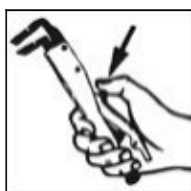

| HAZET No. | l mm | sb mm | b mm | fi mm | EAN-No. 4000896+ |
|-----------|------|-------|------|-------|------------------|
| 752-2 | 205 | 15 | 18 | 18 | 030125 |

798 Kleště na hadicové spony

Made in Germany



- Použití: Jednoduché hadicové spony např. u mycích strojů
- Otočné čelisti – pro stísněné prostorové podmínky
- Povrch: chromováno



| HAZET No. | l mm | sb mm | EAN-No. 4000896+ |
|-----------|------|-------|------------------|
| 798 | 206 | 40 | 031832 |

Made in Germany



Aretační mechanismus, nastavitelné rozevření čelistí

- Použití: Jednoduché hadicové spony
- Otočné čelisti – pro stísněné prostorové podmínky
- Povrch: chromováno



| HAZET No. | l mm | sb mm | EAN-No. 4000896+ |
|-----------|------|-------|------------------|
| 798-1 | 285 | 45 | 031900 |

798 Kleště na hadicové spony Clic

Made in Germany



- Použití: Opětovně použitelné hadicové spony typu CLIC na vedeních paliva
- Např. u VW · AUDI · OPEL · PEUGEOT a ALFA ROMEO
- Odjištění a uzavření spony otočením kleští o 180°
- Pevné čelisti, zahnuté o 90°



YouTube Clip



| HAZET No. | l mm | sb mm | EAN-No. 4000896+ |
|-----------|------|-------|------------------|
| 798-2 | 175 | 20 | 051397 |



Ruční nářadí

Kleště



798 Kleště na hadicové spony Clic

Made in Germany



- Použití: Manipulace s opakovaně použitelnými hadicovými sponami typu Clic
- AUDI · VW · OPEL · PEUGEOT · SMART a MERCEDES-BENZ
- Odjištění a uzavření otočením kleští o 180°
- Otočné čelisti – pro stísněné prostorové podmínky
- Povrch: niklováno



YouTube Clip

| HAZET No. | l mm | sb mm | EAN-No. 4000896+ |
|-----------|------|-------|------------------|
| 798-3 | 206 | 35 | 102433 |

798 Kleště na hadicové spony

Made in Germany



- Použití: Samoupínací pružné upínací spony
- Otočné čelisti – pro stísněné prostorové podmínky



| HAZET No. | l mm | sb mm | EAN-No. 4000896+ |
|-----------|------|-------|------------------|
| 798-4 | 205 | 35 | 031948 |

Made in Germany



- Použití: Pružné upínací spony např. u VW · AUDI · OPEL
- Otočné čelisti – pro stísněné prostorové podmínky

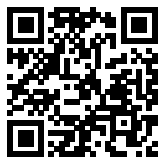

YouTube Clip

| HAZET No. | l mm | sb mm | EAN-No. 4000896+ |
|-----------|------|-------|------------------|
| 798-5 | 210 | 40 | 031955 |

798 Kleště na hadicové spony

- Použití: Pružné upínací spony 12 a 15 mm široké, 13 – 22 mm Ø
- Otočné bezpečnostní čelisti



YouTube Clip

| HAZET No. | l mm | sb mm | EAN-No. 4000896+ |
|-----------|------|-------|------------------|
| 798-6 | 235 | 39 | 031962 |

Made in Germany



- Práce bez vynaložení velké síly také na velkých pružných sponách díky samonastavitelnému kloubu

- Použití: Samoupínací pružné spony 12 a 15 mm široké
- Aretace
- Samonastavitelný kloub
- Otočné bezpečnostní čelisti
- Rukojeť s povrchovou úpravou máčením



| HAZET No. | l mm | sb mm | EAN-No. 4000896+ |
|-----------|------|-------|------------------|
| 798-8 | 290 | 45 | 076697 |

Made in Germany



- Aretace

- Použití: Zejména pro pružné upínací spony o šířce 12 a 15 mm, např. u systému chlazení a vytápění
- Otočné čelisti, zahnuté v úhlu 110° – pro stísněné prostorové podmínky
- Rukojeť s povrchovou úpravou máčením



YouTube Clip

| HAZET No. | l mm | sb mm | EAN-No. 4000896+ |
|-----------|------|-------|------------------|
| 798-9 | 250 | 60 | 072163 |



798 Kleště na hadicové spony

Made in Germany

• Aretační mechanismus



- Použití: Pružné upínací spony – zejména pro 12 mm a 15 mm široké pružné upínací spony např. u OPEL · VW · FORD · RENAULT · FIAT · PEUGEOT · CITROËN · PORSCHE · ALFA ROMEO · MERCEDES-BENZ · SMART
- Nastavitelné rozevření čelistí
- Pevné čelisti

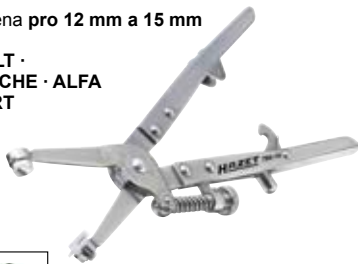

| HAZET No. | l mm | sb mm | EAN-No. 4000896+ |
|-----------|------|-------|------------------|
| 798-10 | 320 | 90 | 031917 |

Made in Germany

• Aretace



- Použití: Samoupínací pružné upínací spony
- Nastavitelné rozevření
- Rukojeť s povrchovou úpravou máčením



| HAZET No. | l mm | sb mm | EAN-No. 4000896+ |
|-----------|------|-------|------------------|
| 798-12 | 320 | 80 | 031931 |

Made in Germany

• Použití i ve stísněných prostorech, u kterých nelze na objímku dosáhnout přímo



- Použití: Ovládání u pružných svorek, jejichž tři konce leží přímo na hadici, např. na hadicích pro odvětrání nádrže a benzinových hadicích na VW · AUDI · SEAT · ŠKODA
- Otočné čelisti – pro stísněné prostorové podmínky



YouTube Clip

| HAZET No. | l mm | sb mm | EAN-No. 4000896+ |
|-----------|------|-------|------------------|
| 798-13 | 192 | 27 | 155248 |

798 Kleště na hadicové spony

Made in Germany



- Použití: Manipulace s pružinovými pásovými sponami, jejichž tři konce jsou přímo u hadice
- Např. u benzinových hadic a hadic pro odvětrání nádrže u VW · AUDI · SEAT · ŠKODA
- Povrch: niklováno



| HAZET No. | l mm | sb mm | EAN-No. 4000896+ |
|-----------|------|-------|------------------|
| 798-14 | 177 | 20 | 109128 |

Made in Germany

• Díky lanovodu (610 mm) lze používat i v úzkém prostoru, který nedovoluje přímé použití kleští



- Použití: Manipulace se samonapínacími pružnými upínacími sponami a sponami k úspoře místa sb Ø 7–60 mm, např. v oblasti chladicích a topných systémů
- Snadné ovládání díky automatické vícenásobné aretaci
- Posuvné vedení s integrovanou napínací pružinou a nastavitelnou oboustrannou deskou
- Rukojeť s povrchovou úpravou máčením



| HAZET No. | l mm | sb mm | EAN-No. 4000896+ |
|---|------|-------|------------------|
| 798-15 A | 875 | 7–60 | 097258 |
| • Lankové táhlo · kompletní | | | |
| Lankové táhlo · opláštění · 2 stavěcí šrouby · pružina pro 798-15 A | | | |
| 798-0151 A | – | – | 097753 |
| • Lankové táhlo pro 798-15 A a B | | | |
| 798-0152 A | – | – | 097760 |
| • Posuvné vedení pro 798-15 A a B | | | |
| 798-0153 A | – | – | 097784 |



Ruční nářadí

Kleště



798 Kleště na hadicové spony

Made in Germany

• Vhodné zejména ve stísněném prostoru, kde není možné přímé použití kleští



- Použití: Ovládání samoupínacích pružinových a prostorově úsporných svorek v oblasti chladicího a topného systému
- **Plastem opláštěné, polopružné bowdenové táhlo**
- Bowdenové táhlo umožňuje práci bez vedení rukou
- Posuvné vedení s integrovanou napínací pružinou a nastavitelnou oboustrannou deskou
- **Snadné ovládání díky automatické vícenásobné aretaci**
- Rukojeť s povrchovou úpravou máčením

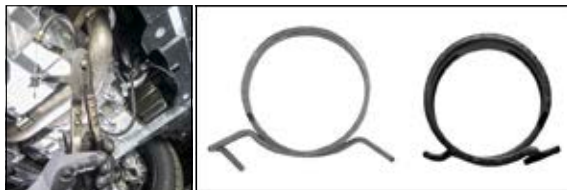

| HAZET No. | l mm | sb mm | EAN-No. 4000896+ |
|----------------------------------|------|-------|------------------|
| 798-15 B | 875 | 7-60 | 117727 |
| • Flexibilní hadice pro 798-15B | | | |
| 798-0150 B | - | - | 142439 |
| • Lankové táhlo pro 798-15A a B | | | |
| 798-0152 A | - | - | 097760 |
| • Posuvné vedení pro 798-15A a B | | | |
| 798-0153 A | - | - | 097784 |

Made in Germany

• Zesílené bowdenové táhlo a posuvné vedení



- Použití: **Speciální spona s paralelně ležícím koncem spony** např. u hrdla chladiče plicního vzduchu u VW Passat · T5 · T6
- Bowdenové táhlo lze používat i ve stísněných prostorech
- Vícenásobná aretace a ovládání jednou rukou
- Uvolnění aretačního zařízení pomocí tlačné páčky v oblasti úchopu
- Rukojeť s povrchovou úpravou máčením



798 Kleště na hadicové spony



| HAZET No. | l mm | sb mm | EAN-No. 4000896+ |
|-----------------------------|------|-------|------------------|
| 798-16 | 875 | 3-50 | 149032 |
| • Lankové táhlo pro 798-16 | | | |
| 798-0162 | - | - | 149056 |
| • Posuvné vedení pro 798-16 | | | |
| 798-0163 | - | - | 149063 |

Made in Germany

- Použití: Ovládání u samoupínacích **prostorově úsporných spon** na hadicích chlazení a u palivových hadic v celém prostoru vozidla, zejména u VW · AUDI · SEAT · ŠKODA
- **Otočné čelisti** – pro stísněné prostorové podmínky



YouTube Clip

| HAZET No. | l mm | sb mm | EAN-No. 4000896+ |
|-----------|------|-------|------------------|
| 798-17 | 210 | 40 | 186068 |

798 Sada kleští na hadicové spony

Made in Germany

- Safety-Insert-System, 2komponentní vložka z měkké pěny. Vložka vhodná také pro HAZET-Assistent



| | | | |
|-----|--|--|--|
| 1/3 | | | |
|-----|--|--|--|



| HAZET No. | d x š mm | | EAN-No. 4000896+ |
|-------------------------|----------|---|------------------|
| 798 | | | |
| 798-3 · 798-13 · 798-17 | | | |
| 163-425/3 | 342x172 | 3 | 202614 |





Kladivo HAZET

Vyšší bezpečnost na pracovišti!

BluGuard:



Ocelový ochranný kryt násady Maximální ochrana před zlomením násady při chybných úderech

Ergonomická násada z hikorového dřeva

Dolní konec držadla je nalakovaný černou barvou. Optimalizuje úchop

Nos a dráha kladiva

Výbrus obou konců kladiva je definován normou DIN 1193. Dráha (plochý konec) je rovná a po obvodu zkosená. Nos kladiva je rovnoměrně zakulacený a po stranách zkosený

Vyražená norma DIN 1041 a údaj o hmotnosti

Zakončení kruhového klínu a oka kladiva v jedné rovině

Zaklínění



Vyšší pevnost v ohybu díky stabilizačnímu okraji kolem dokola

Ocelový ochranný kryt násady: vyšší bezpečnost výrobku HAZET

- Maximální ochrana před zlomením násady při chybných úderech
- Vyšší pevnost v ohybu díky zahnutému stabilizačnímu okraji kolem dokola
- Ocelový ochranný kryt násady HAZET zaručuje maximální ochranu při chybných úderech



BluGuard: Ochranný ocelový kryt násady HAZET po chybném úderu:

- žádné deformace, → jen malé škrábance
- velmi přesné usazení



Násada bez ocelového ochranného krytu:

- výrazně viditelná poškození násady
- zkrácení životnosti a zvýšené nebezpečí prasknutí

BluGuard:

Made in Germany



Ruční nářadí

Kladiva/sekáče/důlčičky



Tesařské kladivo



Plastové šetrné kladívko



Zámečnické kladivo
BluGuard:



Gumové kladivo



Palička
BluGuard:



Kladivo



Plastové kladívko

Násady ze dřeva bílého jasanu zaručují vyšší bezpečnost – Proč?

- Třikrát až čtyřikrát vyšší odolnost proti zatížení oproti standardním násadám z jasanového dřeva
- Struktura dřeva s dlouhými vlákny: násada drží pohromadě i při poškození, což zajišťuje výrazně větší bezpečnost při zlomení násady
- Hlavy kladiva při stárnutí dřevěné násady neodletí
- Tlumí vibrace, extrémně pevné v ohybu a trvanlivé



Hikorové dřevo drží díky svým dlouhým vláknům násadu pohromadě i v případě, že se násada zlomí.

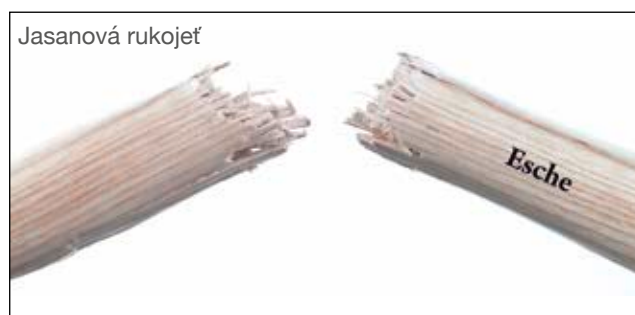



2140 Zámečnické kladivo BluGuard

Made in Germany

- Třída jakosti A
- **Ocelový ochranný kryt násady – Extra bezpečné řešení od firmy HAZET**
 - Maximální ochrana před zlomením násady při chybných úderech
 - Vyšší pevnost v ohybu díky stabilizačnímu okraji kolem dokola
 - Ocelový ochranný kryt násady HAZET zaručuje maximální ochranu při chybných úderech
- Násada z hikorového dřeva
- S ochranným pouzdem násady
- DIN 1041



BluGuard



| HAZET No. | | l mm | EAN-No. 4000896+ |
|-----------|--------|------|------------------|
| 2140- 20 | 200 g | 280 | 196135 |
| 2140- 30 | 300 g | 300 | 196142 |
| 2140- 40 | 400 g | 310 | 196159 |
| 2140- 50 | 500 g | 320 | 196166 |
| 2140- 80 | 800 g | 350 | 196173 |
| 2140-100 | 1000 g | 360 | 196180 |

2138 Tesařské kladivo

Made in Germany

- Použití na stavbách u různých řemesel, jako např. tesaři, zedníci nebo pokrvači
- Magnetický držák hřebíků umožňuje práce na místech, které lze provádět pouze s nataženou rukou nebo s rukou nad hlavou
- Zdrsněný pás / zdrsněná nárazová plocha zabraňuje sklouznutí kladiva při zatlačování hřebíků
- Rukojeť z neklouzavého, protiskluzového plastu
- Násada z ocelové trubky



| HAZET No. | | EAN-No. 4000896+ |
|-----------|-------|------------------|
| 2138-600 | 600 g | 246311 |



2142 Palice BluGuard

Made in Germany

- **Ocelový ochranný kryt násady – Extra bezpečné řešení od firmy HAZET**
 - Maximální ochrana před zlomením násady při chybných úderech
 - Vyšší pevnost v ohybu díky stabilizačnímu okraji kolem dokola
 - Ocelový ochranný kryt násady HAZET zaručuje maximální ochranu při chybných úderech
- Násada z hikorového dřeva
- S ochranným pouzdem násady
- DIN 6475



BluGuard



| HAZET No. | | l mm | EAN-No. 4000896+ |
|-----------|--------|------|------------------|
| 2142-1 | 1000 g | 260 | 196227 |
| 2142-2 | 1250 g | 260 | 196234 |
| 2142-3 | 1500 g | 280 | 196241 |
| 2142-4 | 2000 g | 300 | 196258 |

2139 Kladivo

Made in Germany

- Obzvláště bezpečné díky dvojitému zaklínování (1 kruhový klín + 1 dřevěný klín)
- Násada z hikorového dřeva
- DIN 1042



| HAZET No. | | l mm | EAN-No. 4000896+ |
|-----------|--------|------|------------------|
| 2139-1 | 3000 g | 600 | 196197 |
| 2139-2 | 5000 g | 800 | 196203 |

1953 Plastové kladivo · bez zpětného rázu

Made in Germany

- **Bez zpětného rázu:** díky výplni střední části hlavy kladiva kovovými kuličkami a sladěnému materiálu úderových hlav
- Vyměnitelné hlavy z polyuretanu, netříštivé a nedrolivé
- Šetrné k materiálu
- Vysoká odolnost vůči oděru s dlouhými dobami upotřebitelnosti
- Rukojeť z PVC odolná vůči oleji a benzínu

Ⓔ



| HAZET No. | l mm | Ø mm | l mm | EAN-No. 4000896+ |
|-----------|------|------|------|------------------|
| 1953 N-30 | 295 | 30 | 110 | 227075 |
| 1953 N-35 | 300 | 35 | 110 | 227068 |
| 1953 N-40 | 305 | 40 | 115 | 227051 |
| 1953 N-50 | 315 | 50 | 120 | 227044 |
| 1953 N-60 | 335 | 60 | 145 | 227037 |



Ruční nářadí

Kladiva/sekáče/důlčičky



1953 Náhradní hlava

Made in Germany

- Polyuretan, netřísťivé a nedrolivé
- Opatřované hlavy vytočte pomocí svéráku
- Nové hlavy narazte několika rázy kladivem



| HAZET No. | Ø mm | EAN-No. 4000896+ |
|--|------|------------------|
| Náhradní hlavy (pár) pro plastové šetrné kladívko HAZET 1953N-30 | | |
| 1953 N-030 | 30 | 227167 |
| Náhradní hlavy (pár) pro plastové šetrné kladívko HAZET 1953N-35 | | |
| 1953 N-035 | 35 | 227150 |
| Náhradní hlavy (pár) pro plastové šetrné kladívko HAZET 1953N-40 | | |
| 1953 N-040 | 40 | 227792 |
| Náhradní hlavy (pár) pro plastové šetrné kladívko HAZET 1953N-50 | | |
| 1953 N-050 | 50 | 227785 |
| Náhradní hlavy (pár) pro plastové šetrné kladívko HAZET 1953N-60 | | |
| 1953 N-060 | 60 | 227778 |

1952 Plastové šetrné kladivo · bez zpětného rázu

Made in Germany

- Vyměnitelné hlavy z materiálu Desmopan® z malým zpětným rázem
- Ergonomická rukojeť, šetrná ke kloubům
- Střední část ze zinkového tlakového odlitku s vodícím a ochranným pouzdem pro násadu
- Násada s jasanového dřeva



| HAZET No. | l mm | Ø mm | EAN-No. 4000896+ |
|-----------|------|------|------------------|
| 1952-28 | 269 | 28 | 008506 |
| 1952-35 | 290 | 35 | 008520 |
| 1952-40 | 317 | 40 | 008544 |
| 1952-50 | 342 | 50 | 008551 |

1952 Náhradní hlava

Made in Germany

- Z tuhého materiálu Desmopan®
- Opatřované hlavy odstraníte silným otočením doleva
- Nové hlavy narazíte bez otáčení rázem nebo tlakem



| HAZET No. | Ø mm | EAN-No. 4000896+ |
|---|------|------------------|
| Náhradní hlavy · pár pro plastové šetrné kladívko HAZET 1952-28 | | |
| 1952-028 | 28 | 008391 |
| Náhradní hlavy · pár pro plastové šetrné kladívko HAZET 1952-35 | | |
| 1952-035 | 35 | 008414 |
| Náhradní hlavy · pár pro plastové šetrné kladívko HAZET 1952-40 | | |
| 1952-040 | 40 | 008438 |
| Náhradní hlavy · pár pro plastové šetrné kladívko HAZET 1952-50 | | |
| 1952-050 | 50 | 008452 |

2143 Gumové kladivo

Made in Germany

- Z houževnaté pryže (90 Shore), nepružící, se silným účinkem rázu
- Násada s jasanového dřeva
- DIN 5128



| HAZET No. | l mm | Ø mm | EAN-No. 4000896+ |
|-----------|-------|------|----------------------------|
| 2143 | 225 g | 320 | Ø 54 mm x 90 mm 012794 |
| 2143-1 | 520 g | 340 | Ø 64 mm x 113 mm 196265 |

1951 Plastové kladivo · bez zpětného rázu

Made in Germany

- Hlavy z úderuvzdorné acetylcelulózy
- Bez zpětného rázu
- Násada s jasanového dřeva



| HAZET No. | l mm | Ø mm | EAN-No. 4000896+ |
|-----------|------|------|------------------|
| 1951-27 | 265 | 27 | 196326 |
| 1951-32 | 280 | 32 | 196333 |
| 1951-40 | 320 | 40 | 196357 |

2132 Ruční sekera

- Snadné proniknutí do dřeva díky speciálně leštěnému břítu (lamelová brusná technika)
- Protiskluzový konec rukojeti

- Hlava nářadí a dřevěná násada s trojím bezpečnostním zaklínováním (2132-600 s dvojitým zaklínováním)
- Vysoce kvalitní nástrojová ocel C60 (2135-3000: nástrojová ocel C45)
- Originál USA násada Hickory, ergonomicky tvarovaná
- Protiskluzová komfortní rukojeť
- Univerzálně použitelná při práci na zahradě a v lese
- Délka (násada): 360 mm
- Použitelná také jako kuchyňská sekera



| HAZET No. | EAN-No. 4000896+ |
|-----------|------------------|
| 2132-600 | 231140 |

2133 Sekera na dřevo

- Snadné proniknutí do dřeva díky speciálně leštěnému břítu (lamelová brusná technika)
- Protiskluzový konec rukojeti

- Hlava nářadí a dřevěná násada s trojím bezpečnostním zaklínováním (2132-600 s dvojitým zaklínováním)
- Vysoce kvalitní nástrojová ocel C60 (2135-3000: nástrojová ocel C45)
- Originál USA násada Hickory, ergonomicky tvarovaná
- Protiskluzová komfortní rukojeť
- Délka (násada): 700 mm
- Rázový ochranný kryt ke zvýšení životnosti při chybných úderech



| HAZET No. | EAN-No. 4000896+ |
|-----------|------------------|
| 2133-1250 | 231133 |



2134 Štípací sekera

- Snadné proniknutí do dřeva díky speciálně leštěnému břítu (lamelová brusná technika)
- Protiskluzový konec rukojeti
- Hlava nářadí a dřevěná násada s trojím bezpečnostním zaklínováním (2132-600 s dvojitým zaklínováním)
- Vysoce kvalitní nástrojová ocel C60 (2135-3000: nástrojová ocel C45)
- Originál USA násada Hickory, ergonomicky tvarovaná
- Protiskluzová komfortní rukojeť
- Účinné štípaní díky optimalizovanému tvaru hlavy
- Vydutě kované rozpěrné klíny zabraňují sevření sekery ve dřevu
- Délka (násada): 500 mm
- Rázový ochranný kryt ke zvýšení životnosti při chybných úderech
- Ochrana proti pořezání z umělé kůže



| HAZET No. | EAN-No. 4000896+ |
|-----------|------------------|
| 2134-1250 | 229529 |

2135 Štípací kladivo

- Snadné proniknutí do dřeva díky speciálně leštěnému břítu (lamelová brusná technika)
- Protiskluzový konec rukojeti
- Hlava nářadí a dřevěná násada s trojím bezpečnostním zaklínováním (2132-600 s dvojitým zaklínováním)
- Vysoce kvalitní nástrojová ocel C60 (2135-3000: nástrojová ocel C45)
- Originál USA násada Hickory, ergonomicky tvarovaná
- Protiskluzová komfortní rukojeť
- Vykovaná otočná špička ke snadnému vytahování nebo otáčení kusů dřeva
- Délka (násada): 900 mm
- Rázový ochranný kryt ke zvýšení životnosti při chybných úderech
- Ochrana proti pořezání z umělé kůže



| HAZET No. | EAN-No. 4000896+ |
|-----------|------------------|
| 2135-3000 | 231157 |

730 Sekáč, plochý

Made in Germany

- Kované provedení
- Průběžně tvrzená podle DIN (54–58 HRC)
- Rázová hlava dle DIN (38-46 HRC)
- Broušené bříty nože
- Přebroušování bez dodatečného tvrzení
- Plochoooválný dřík
- Povrch: lakováno máčením
- DIN 6453



| HAZET No. | l mm | ± mm | EAN-No. 4000896+ |
|-----------|------|------|------------------|
| 730-2 | 125 | 15 | 029563 |
| 730-3 | 150 | 18 | 029570 |
| 730-5 | 175 | 21 | 029594 |
| 730-6 | 200 | 24 | 029600 |
| 730-7 | 250 | 25 | 029617 |
| 730-8 | 300 | 26 | 029624 |

730 HS Ochrana rukou

Made in Germany



| HAZET No. | EAN-No. 4000896+ |
|-----------|------------------|
| 730 HS | 029631 |

731 Sekáč, plochý

Made in Germany

- Kované provedení
- Průběžně tvrzená podle DIN (54–58 HRC)
- Rázová hlava dle DIN (38-46 HRC)
- Broušené bříty nože
- Přebroušování bez dodatečného tvrzení
- Osmihranný dřík
- Povrch: lakováno máčením



| HAZET No. | l mm | ± mm | EAN-No. 4000896+ |
|-----------|------|------|------------------|
| 731-2 | 125 | 11 | 029648 |
| 731-5 | 150 | 15 | 029655 |

740 Křížový sekáč

Made in Germany

- Kované provedení
- Průběžně tvrzená podle DIN (54–58 HRC)
- Rázová hlava dle DIN (38-46 HRC)
- Broušené bříty nože
- Přebroušování bez dodatečného tvrzení
- Plochoooválný dřík
- Povrch: lakováno máčením
- DIN 6451



| HAZET No. | l mm | ± mm | EAN-No. 4000896+ |
|-----------|------|------|------------------|
| 740-3 | 150 | 6 | 029679 |

741 Křížový sekáč

Made in Germany

- Kované provedení
- Průběžně tvrzená podle DIN (54–58 HRC)
- Rázová hlava dle DIN (38-46 HRC)
- Broušené bříty nože
- Přebroušování bez dodatečného tvrzení
- Osmihranný dřík
- Povrch: lakováno máčením



| HAZET No. | l mm | ± mm | EAN-No. 4000896+ |
|-----------|------|------|------------------|
| 741-1 | 125 | 4 | 029709 |



Ruční nářadí

Kladiva/sekáče/důlčíky



745 Průbojník

Made in Germany

- Osmihranný dřík
- Povrch: matná černá
- DIN 6458



| HAZET No. | l mm | Ø mm | EAN-No. 4000896+ |
|-----------|------|------|------------------|
| 745-2 | 120 | 2 | 029723 |
| 745-3 | 120 | 3 | 029730 |

745A Průbojník

Made in Germany

- Těžké provedení (D)
- Osmihranný dřík



| HAZET No. | l mm | Ø mm | EAN-No. 4000896+ |
|-----------|------|------|------------------|
| 745A-2 | 120 | 2 | 029778 |
| 745A-3 | 120 | 3 | 029785 |
| 745A-4 | 120 | 4 | 029792 |
| 745A-5 | 120 | 5 | 029808 |
| 745A-6 | 120 | 6 | 029815 |

746 Důlčik

Made in Germany

- Osmihranný dřík
- DIN 7250



| HAZET No. | l mm | Ø mm | ± mm | EAN-No. 4000896+ |
|-----------|------|------|------|------------------|
| 746-1 | 120 | 4 | 10 | 029846 |
| 746-2 | 120 | 5 | 13 | 029853 |

750 Sada sekáč · průbojník · důlčik

Made in Germany

(E)



| HAZET No. | ■ | EAN-No. 4000896+ |
|---|---|------------------|
| 750 731-2 · 731-5 · 741-1 · 745-3 · 745A-4 · 746-1 | 6 | 030026 |
| 750 730-3 · 730-6 · 740-3 · 745-2 · 745A-4 · 746-2 | 6 | 030033 |

747 Důlkovač · samočinný

- Plynule nastavitelná síla úderu od 3 do 30 kg



- Tvrdý hrot důlčiku (vyměnitelný)
- Dlouhá životnost
- Síla úderu se uvolní jednoduchým lehkým stlačením horního dílu
- Rýhovaná rukojeť



| HAZET No. | l mm | EAN-No. 4000896+ |
|-----------|------|------------------|
| 747-1 | 135 | 051434 |
| 747-02 | - | 051380 |

748A Vytloukač závlaček

Made in Germany

- Osmihranný dřík
- DIN 6450 tvar C



¹⁾ Dlouhé provedení

| HAZET No. | l mm | Ø mm | EAN-No. 4000896+ |
|-----------------------|------|------|------------------|
| 748A-2 | 115 | 2 | 029884 |
| 748A-3 | 125 | 3 | 029891 |
| 748B-2 | 150 | 2 | 029907 |
| 748B-3 | 150 | 3 | 029914 |
| 748B-4 | 150 | 4 | 029921 |
| 748B-5 | 150 | 5 | 029938 |
| 748B-6 | 150 | 6 | 029945 |
| 748B-8 | 150 | 8 | 029952 |
| 748C-6 ¹⁾ | 180 | 6 | 029976 |
| 748C-8 ¹⁾ | 200 | 8 | 029983 |
| 748C-10 ¹⁾ | 200 | 10 | 029969 |

748LGB Vytloukač závlaček

Made in Germany

- Dlouhé provedení



| HAZET No. | l mm | Ø mm | EAN-No. 4000896+ |
|-----------|------|------|------------------|
| 748LGB-3 | 175 | 3 | 100040 |
| 748LGB-4 | 175 | 4 | 029990 |

751 Sada vytloukačů závlaček

Made in Germany

(E)



| HAZET No. | ■ | EAN-No. 4000896+ |
|--|---|------------------|
| 751 748A-2 · 748A-3 · 748B-4 · 748B-5 · 748C-6 · 748C-8 | 6 | 030088 |
| 751 748B-2 · 748B-3 · 748B-4 · 748B-5 · 748B-6 · 748B-8 | 6 | 030095 |



751 KHS Vytloukač závlaček · krátký

Made in Germany

- Krátké provedení s ochranou ruky
- 2komponentní rukojeť s ochranou rukou



| HAZET No. | l_1 mm | l_2 mm | Ø mm | EAN-No. 4000896+ |
|-----------|----------|----------|------|------------------|
| 751 KHS-3 | 10 | 109 | 3 | 159987 |
| 751 KHS-4 | 10 | 109 | 4 | 159994 |

751 HS Sada vytloukačů závlaček

Made in Germany

- Ergonomická 2komponentní ochrana rukou zaručena:
 - Výrazné snížení rizika zranění
 - Tlumivý účinek (snížení zatížení rukou při úderech)
 - Bezpečné držení

Obsah:

- 5  3 · 4 · 5 · 6 · 8 mm
- 2komponentní rukojeť s ochranou rukou
- DIN 6450 tvar C
- Délka chrániče ruky: 75 mm



| HAZET No. | l_1 mm | l_2 mm |  | EAN-No. 4000896+ |
|-----------|----------|----------|---|------------------|
| 751 HS/5 | 75 | 150 | 5 | 148257 |

751 LHS Sada vytloukačů závlaček · dlouhé

Made in Germany

- Ergonomická 2komponentní ochrana rukou zaručena:
 - Výrazné snížení rizika zranění
 - Tlumivý účinek (snížení zatížení rukou při úderech)
 - Bezpečné držení

Obsah:

- 5  3 · 4 · 5 · 6 · 8 mm
- 2komponentní rukojeť s ochranou rukou
- DIN 6450 tvar C
- Délka chrániče ruky: 85 mm



| HAZET No. | l_1 mm | l_2 mm |  | EAN-No. 4000896+ |
|-----------|----------|----------|---|------------------|
| 751 LHS/5 | 90 | 175 | 5 | 205530 |

2534 Mosazný trn

Made in Germany



| HAZET No. | l mm | Ø mm | EAN-No. 4000896+ |
|-----------|--------|------|------------------|
| 2534 | 200 | 20 | 016365 |

2164 Sada silových pák

- Ploché, zešíkmené hroty pro použití i ve stísněných prostorech
- Masivní čtyřhranné čepele pro vysoký přenos sil

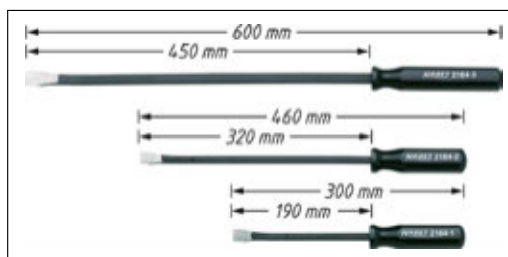

| HAZET No. |  | EAN-No. 4000896+ |
|-----------|---|------------------|
| 2164/3 | 3 | 080281 |

2165 Montážní páka

Made in Germany

- Povrch: leštěný zinek



| HAZET No. | l mm | EAN-No. 4000896+ |
|-----------|--------|------------------|
| 2165-1 | 400 | 013302 |
| 2165-2 | 400 | 013319 |
| 2165-3 | 400 | 013326 |

2166 Železná páka s dvojitou rukojetí pro užitková vozidla

- Nárazuvzdorná ergonomická plastová rukojeť koncipovaná pro práci obouřuč
- Průběžná 6hranná čepel
- Masivní úderová hlava pro vysoké namáhání
- Tvrzené, zušlechtěné

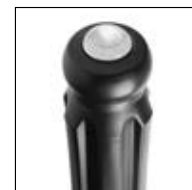

| HAZET No. | l mm | EAN-No. 4000896+ |
|-----------|--------|------------------|
| 2166-4 | 1116 | 161072 |



3ramenný stahovák HAZET

Snadné použití díky novému rychlému otočnému/stahovacímu systému



- ① Precizně vyrobená hlava zaručuje rychlé a přesné použití
- ② Bezúdržbová uzavřená mechanika
- ③ Schopnost vysokého tlačného zatížení vřetene a tažného zatížení háků díky kvalitní oceli a termochemické úpravě
- ④ Flexibilní, vyměnitelný hrot umožňuje univerzální použití

Made in Germany

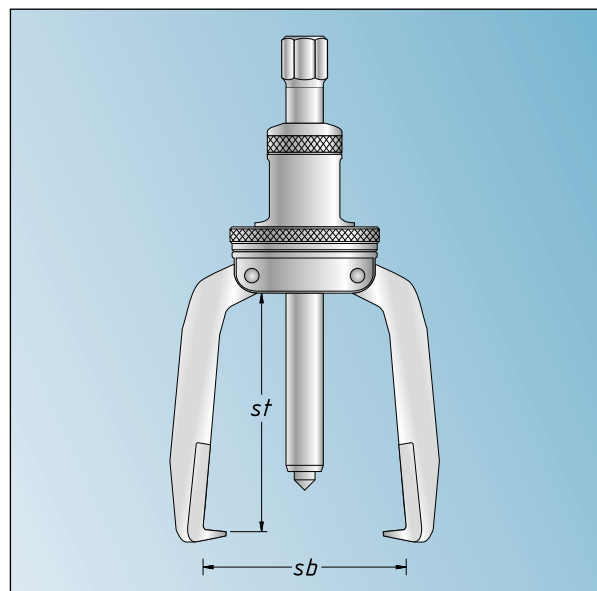

Jednoduchým otáčivým pohybem se hák otevře a automaticky sevře stahovaný díl i při svislém použití (odpadá dodatečné seřizování)





2ramenný stahovák HAZET

S rychloupínáním

- Pro rychlé a bezpečné stažení kuličkových ložisek, přírub, kol apod.

- ① Masivní celokovové provedení
- ② Rychlé, bezproblémové nastavení a přizpůsobení díky fixaci „jednou maticí“
- ③ Použití jako vnější a vnitřní stahovák díky snadnému přepnutí háků
- ④ Kovaná ramena

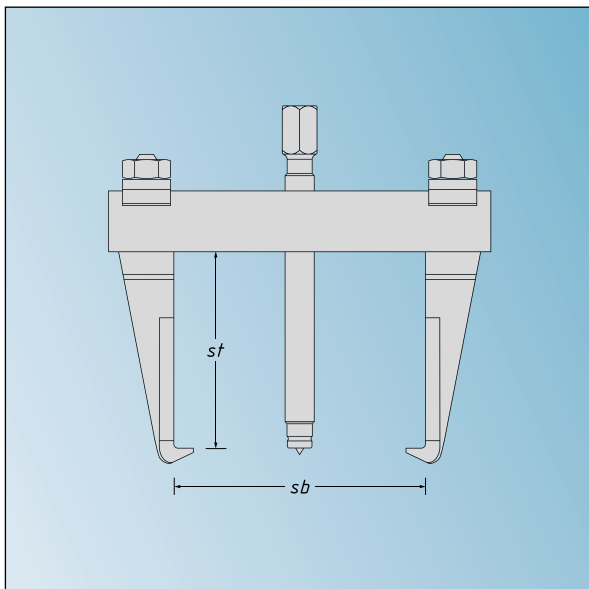



Stahovák 1 x 1

Najděte vždy ten správný stahovák

Vnější stahovák HAZET

Nejčastějším způsobem stahování je stahování zvenčí, tzn. stahovaný díl (kuličkové ložisko, řemenice, ozubené kolo atd.) se uchopí a stáhne z vnější strany. Vlastní proces stahování se provádí ovládáním vřetena.

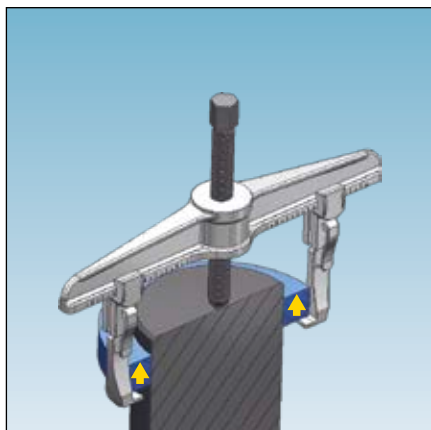

Vnější stahovák HAZET ve standardním provedení

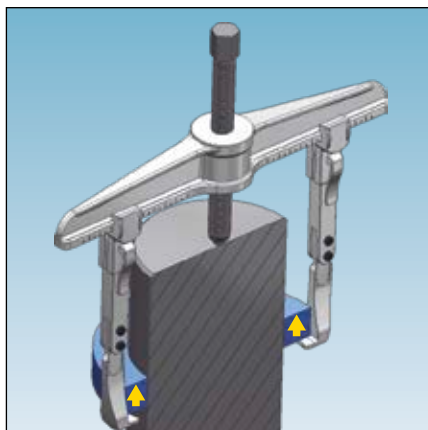

Vnější stahovák HAZET s dlouhým stahovacím hákem

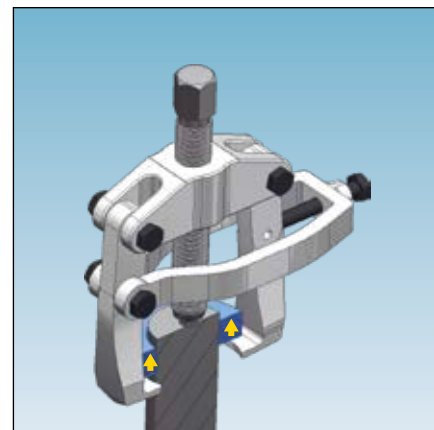

Vnější stahovák HAZET s bočním upínacím svěrákem

Vnější stahovák HAZET použitelný i jako vnitřní stahovák

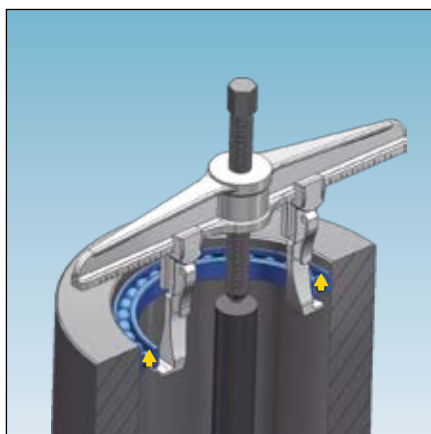

Použití stahováků **jednoduchým otáčením stahovacích háků** na traverze také jako vnitřní stahovák. Předpokladem je hřídel uprostřed dílu, o který se vřeteno opře.

Vnitřní stahovák HAZET

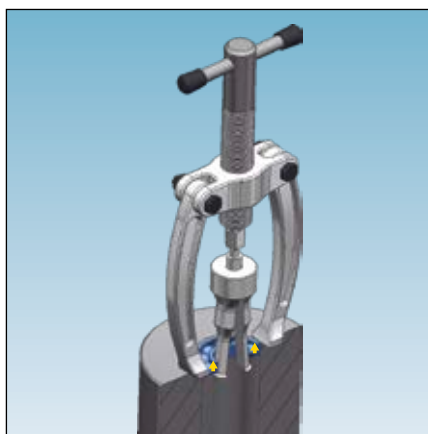

Standardně se při této aplikaci používá vnitřní stahovák a vzpěra.

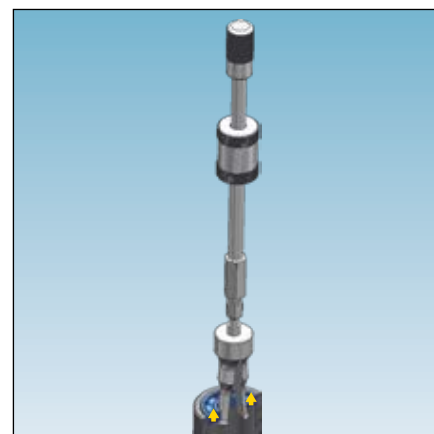

Při nedostatku místa lze upustit od použití podpěry a může se použít kluzné vytahovací kladivo.

Příklady použití stahováků se speciálním nářadím

- V průmyslu, u komponentů pro motorová a užitková vozidla
- Ovládací páka na sloupku řízení
- Kulové klouby, kuličková ložiska, destičky, kola
- Ozubená kola, pastorky



Stahovák 1 x 1

Najděte vždy ten správný stahovák

Dělicí a stahovací přípravky HAZET

Pokud nelze použít standardní vnější stahovák, např. u plošně dosedajících dílů, existuje možnost využití takzvaného dělicího stahováku

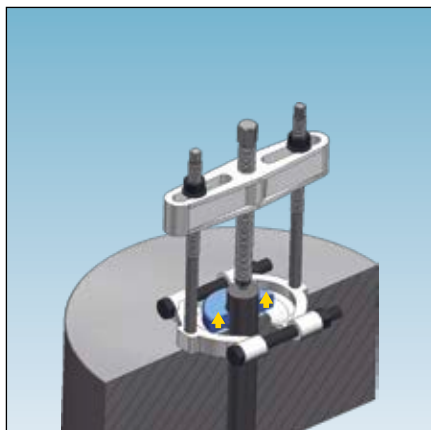

Standardně se při této aplikaci používá dělicí přípravek, v kombinaci se stahovacím přípravkem.

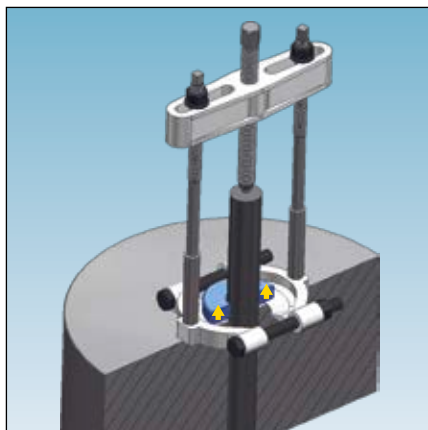

Pro stahování delších hřídelí lze stahovací přípravek prodloužit.

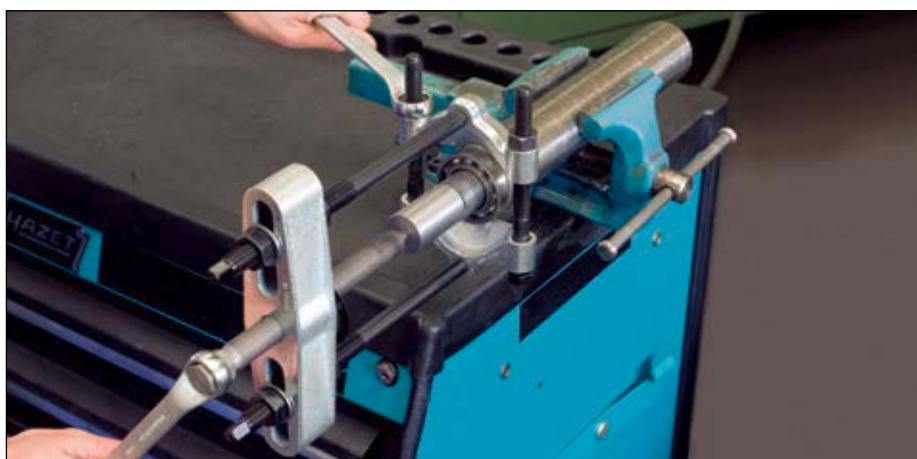

Stahovák ložisek HAZET

Pokud se ložiska nacházejí na hřídeli a ve skříni, používá se stahovák ložisek HAZET.

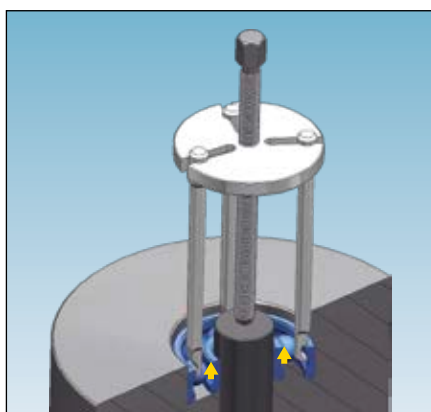

HAZET č. 1778-3/40 zasahuje do klece ložiska

Průmyslová ložiska





Ruční nářadí

Stahovák, 2ramenný



Stahovák, 2ramenný

1750 Rychloupínací stahovák · 2ramenný

- Rychlé přestavení díky fixaci „jednou maticí“ na jedno rameno
- Snadná a rychlá montáž
- Kovaná ramena
- Vysoká pevnost a tuhost pro bezpečné práce
- Masivní celokovové provedení

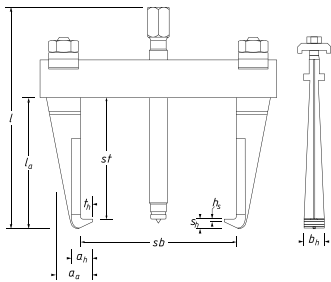

| HAZET No. | bh mm | sh mm | th mm | hs mm | Max. t | sb mm | st mm | EAN-No. 4000896+ |
|-----------|-------|-------|-------|-------|--------|-------|-------|------------------|
| 1750-9 | 12 | 6 | 8 | 2 | 2 | 100 | 80 | 249923 |
| 1750-11 | 12 | 6 | 8 | 2 | 2 | 135 | 80 | 249947 |
| 1750-14 | 15 | 7,5 | 8 | 2,5 | 2 | 135 | 135 | 249961 |
| 1750-19 | 26 | 11,5 | 17 | 4 | 10 | 185 | 160 | 249985 |
| 1750-26 | 28 | 12 | 17 | 4 | 10 | 260 | 220 | 250028 |
| 1750-34 | 36 | 15 | 18,5 | 5 | 20 | 345 | 260 | 250042 |
| 1750-44 | 36 | 15 | 18,5 | 5 | 20 | 440 | 260 | 250134 |

1750 Rychloupínací stahovák · 2ramenný

- Rychlé přestavení díky fixaci „jednou maticí“ na jedno rameno
- Snadná a rychlá montáž
- Kovaná ramena
- Vysoká pevnost a tuhost pro bezpečné práce
- Masivní celokovové provedení
- 5dílná sada v prodejním stojanu



1750
1750-9 · 1750-11 · 1750-14 · 1750-19 · 1750-26



| HAZET No. | EAN-No. 4000896+ |
|-----------|------------------|
| 1750/5 | 251476 |

1787 S Sada stahováků · 2ramenných

Made in Germany

- Úzké háky
- „3 v 1“
- 6 úzkých kovaných háků ve 3 dvojicích různých délek
- Pro práci ve stísněných prostorech

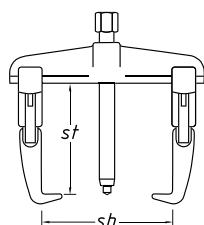

1787 S Sada stahováků · 2ramenných

| HAZET No. | sb mm | st mm | EAN-No. 4000896+ |
|-----------|-------|-------------|------------------|
| 1787 S-1 | 130 | 100-200-250 | 133222 |

1783 Univerzální stahovák · 2ramenný

Made in Germany

- Oboustranně použitelné stahovací háky s jednou úzkou stranou pro použití ve stísněných prostorech

- Použití: Stahování ozubených kol a kuličkových ložisek
- Samočinné přitlačení stahovacích háků
- Provedení se 2 rameny
- Povrch: zinkováno

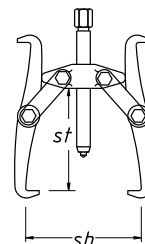

| HAZET No. | Max. t | sb mm | st mm | Vřeteno | EAN-No. 4000896+ |
|-----------|--------|-------|-------|-----------------|------------------|
| 1783-22 | 5 | 220 | 170 | M 18x1,5x170 mm | 136063 |

1792 Stahovák na větráky · 2ramenný · nastavitelný

Made in Germany

- 2ramenný
- Speciální, štíhlé stahovací háky s trojitým přestavením hloubky upnutí
- Robustní a kované provedení

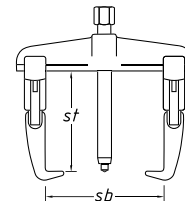

| HAZET No. | Max. t | sb mm | st mm | Vřeteno | EAN-No. 4000896+ |
|-----------|--------|-------|-------|-----------------|------------------|
| 1792-1 | 2 | 150 | 200 | M 14x1,5x155 mm | 147830 |

1776 Stahovák hlavní páky řízení · 2ramenný

Made in Germany

- Pro kuličková ložiska, ozubená kola, pastorky, páky bloku řízení a podobné díly
- Upínací svěrka přitlačí stahovací háky pevně na stanovené díly
- Povrch: zinkováno

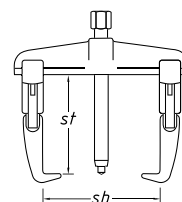

| HAZET No. | sb mm | st mm | Vřeteno | EAN-No. 4000896+ |
|-----------|-------|-------|-----------------|------------------|
| 1776-100 | 90 | 100 | M 18x1,5x130 mm | 135950 |



Stahovák, 3ramenný

1785 Stahovák · 3ramenný

Made in Germany

- Snadné použití díky rychlému „otočnému/stahovacímu systému“
- Precizně vyrobená hlava zaručuje rychlé a přesné použití
- Schopnost vysokého tlačného zatížení vřetene a tažného zatížení háků díky kvalitní oceli a termochemické úpravě
- Flexibilní, vyměnitelný hrot umožňuje univerzální použití
- Jednoduchým otáčivým pohybem se hák otevře a automaticky sevře stahovaný díl i při svislém použití (odpadá dodatečné seřizování)
- Bezúdržbová uzavřená mechanika

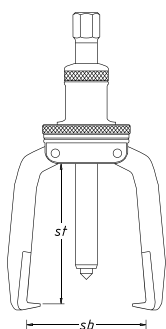

| HAZET No. | Max. t | sb mm | st mm | Vřeteno | EAN-No. 4000896+ |
|-----------|--------|-------|-------|-----------------|------------------|
| 1785-150 | 6,5 | 150 | 130 | G 1/2" x 250 mm | 133154 |
| 1785-250 | 6,5 | 250 | 250 | G 1/2" x 350 mm | 133161 |

1786 S Sada stahováků · 3ramenných

Made in Germany

- Úzké háky
- „3 v 1“
- 9 úzkých kovaných háků ve 3 dvojicích různých délek
- Pro práci ve stísněných prostorech
- 3ramenné, po 3 háčích
- Zaručuje rovnoměrné zatížení, bezpečné uchopení a vystředěnou práci

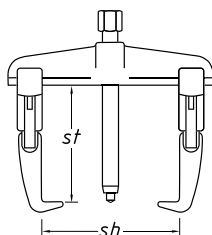

| HAZET No. | sb mm | st mm | EAN-No. 4000896+ |
|-----------|-------|-------------|------------------|
| 1786 S-1 | 130 | 100-200-250 | 133246 |

• Vřeteno M 14 x 1,5 x 140 mm
 • Maximálně 3 tuny
 • Po 3 háčích 1786S-100 -200 -250 mm dlouhých
 • Volitelné použití se stahovacím hákem 300 mm 1786S-300

1786 S Sada stahováků · 3ramenných

Made in Germany

- S 9 háky
- Rozsáhlá sada pro všechny běžné šířky a hloubky upnutí (100–250 mm)
- Plastová skříňka
- Vložka z měkké pěny



| HAZET No. | sb mm | st mm | | EAN-No. 4000896+ |
|---|-------|-------------|----|------------------|
| • Sada stahováků, obsah: 1786-01 1786-2 · 3 1786S-100 (3x) · 1786S-200 (3x) · 1786S-250 (3x) | | | | |
| 1786 S/12 | 120 | 100-200-250 | 12 | 133888 |

1789 Univerzální stahovák · 3ramenný

Made in Germany

- Oboustranně použitelné stahovací háky s jednou úzkou stranou pro použití ve stísněných prostorech
- Použití: Stahování ozubených kol a kuličkových ložisek
- Samočinné přitlačení stahovacích háků
- Provedení se 3 rameny
- Povrch: zinkováno



| HAZET No. | Max. t | sb mm | st mm | Vřeteno | EAN-No. 4000896+ |
|-----------|--------|-------|-------|---------------------|------------------|
| 1789-9 | 3 | 90 | 80 | M 14 x 1,5 x 125 mm | 147427 |
| 1789-16 | 5 | 160 | 130 | M 18 x 1,5 x 170 mm | 136070 |
| 1789-22 | 5 | 220 | 170 | M 18 x 1,5 x 170 mm | 136087 |
| 1789-32 | 12 | 320 | 260 | G 1/2" x 350 mm | 147731 |
| 1789-40 | 12 | 400 | 320 | G 1/2" x 350 mm | 147748 |

Komponenty stahováků

1787 F Stahovací hák · s rychloupínáním

Made in Germany

- Za kus
- Pro stahováký 1786F a 1787F



| HAZET No. | st mm | EAN-No. 4000896+ |
|---|-------|------------------|
| • Pro 1786F-13 • 1787F-9 · 13 | | |
| 1787 F-0913 | 100 | 136117 |
| • Pro 1786F-16 · 20 • 1787F-16 · 20 | | |
| 1787 F-1620 | 150 | 136124 |
| • Pro 1786F-25 · 35 • 1787F-25 · 35 • 1787-52 | | |
| 1787 F-2552 | 200 | 136131 |



Ruční nářadí

Dělicí přípravek



1787 Stahovací hák · bez rychloupínání

Made in Germany

• Za kus



| HAZET No. | sť mm | | EAN-No. 4000896+ |
|--|-------|---|------------------|
| Stahovací hák (200 mm) Pro 1786F-25 · 1787F-25 · 35 · 1787-52 | | | |
| 1787-2552 | 200 | - | 136148 |
| Stahovací hák bez rychloupínání Pro 1786F-13 · 1787F-9 · 13 | | | |
| 1787LG-0913 | 200 | - | 136155 |
| Pro 1786F-16 · 20 · 1787F-16 · 20 | | | |
| 1787LG-1620 | 300 | - | 136162 |
| Pro 1786F-25 · 1787F-25 · 35 · 1787-52 | | | |
| 1787LG-2552 | 305 | - | 136179 |
| 1787LG-2552/4 | 406 | 4 | 136186 |
| 1787LG-2552/5 | 504 | 5 | 136193 |

1786 S Stahovací hák · úzký

Made in Germany

• Za kus

• Pro stahovávky 1786S-1 a 1786S-2 a také 1787S-1 a 1787S-2



| HAZET No. | sť mm | EAN-No. 4000896+ |
|--|-------|------------------|
| Stahovací hák (100 mm) Pro HAZET 1786S-1 · 1787S-1 · 1786S/12 | | |
| 1786S-100 | 100 | 134762 |
| Stahovací hák (150 mm) Pro HAZET 1786S-1 · 1787S-1 · 1786S/12 | | |
| 1786S-150 | 150 | 134816 |
| Stahovací hák (200 mm) Pro HAZET 1786S-1 · 1787S-1 · 1786S/12 | | |
| 1786S-200 | 200 | 134779 |
| Stahovací hák (220 mm) Pro HAZET 1786S-1 · 1787S-1 · 1786S/12 | | |
| 1786S-220 | 220 | 134823 |
| Stahovací hák (300 mm) Pro HAZET 1786S-1 · 1787S-1 · 1786S/12 | | |
| 1786S-300 | 300 | 134830 |

Dělicí přípravek

1775 N Dělicí přípravek

Made in Germany

- Upnutí dělicího přípravku probíhá stejnomořným utahováním matic na podpěrných čepch
- Povrch: zinkováno/mořeno



| HAZET No. | Ø mm | M | EAN-No. 4000896+ |
|------------|--------|---------|------------------|
| 1775 N-75 | 12-75 | M10 | 134540 |
| 1775 N-115 | 22-115 | M14x1,5 | 134656 |

1775 N Prodloužení

Made in Germany

- Pro pár
- Povrch: mořeno, olejovano
- Pro 1775N-12 a -16



| HAZET No. | l mm | M | EAN-No. 4000896+ |
|-----------|------|-----|------------------|
| 1775N-012 | 100 | M10 | 134366 |

1775 N Sada dělicích a stahovacích přípravků

Made in Germany

- Pro stíněné prostory a líčující ložiska

- Dělicí a stahovací přípravky s prodloužením
- Tažné čepy ve spojení s dělicím přípravkem se šroubují do závitových děr oddělovacích čelistí
- Upnutí dělicího přípravku probíhá stejnomořným utahováním matic na podpěrných čepch
- Kovová schránka (modrá HAZET)



| HAZET No. | sb mm | | EAN-No. 4000896+ |
|--------------------------------|--------|---|------------------|
| 1775 N 1775N-75 · 1775N-012 | | | |
| 1775N/4 | 60-165 | 4 | 133208 |
| 1775 N 1775N-115 | | | |
| 1775N-1/4 | 70-215 | 4 | 133215 |

1780 Dělicí a stahovací vidlice

Made in Germany

- Osvědčený a cenově výhodný systém



- Použití: Rychlé ovládání hlavní tyče řízení a spojovací tyče řízení, hlavních pák řízení a ostatních řídicích dílů díky klínovité vidlici
- Jednoduchá manipulace
- Demontáž tlumičů a jiné oddělovací práce
- Oddělovací vidlici lze použít i v nejtěsnějších prostorech
- Robustní, kované provedení

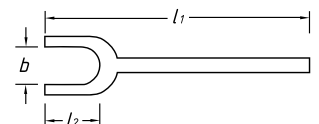

| HAZET No. | l1 mm | l2 mm | b mm | EAN-No. 4000896+ |
|-----------|-------|-------|------|------------------|
| 1780-23 | 340 | 80 | 23 | 133352 |
| 1780-29 | 350 | 80 | 29 | 133376 |



Vytahovák, vnitřní

1788 N Vytahovák, vnitřní

Made in Germany

- Použití: Vytahování kuličkových ložisek, vnějších kroužků kuličkových ložisek a pouzder
- Společně s podpěrným zařízením 1788N-835 a 1788N-4570



¹⁾ Zesílený pás – bezproblémové a bezpečné stahování jehlových ložisek, kuličkových ložisek a také mosazných pouzder

| HAZET No. | Ø mm | M | EAN-No. 4000896+ |
|-------------------------|-------|---------|------------------|
| 1788 N-12 ¹⁾ | 12–14 | M10 | 147694 |
| 1788 N-14 ¹⁾ | 14–19 | M10 | 147700 |
| 1788 N-15 | 12–15 | M10 | 134861 |
| 1788 N-19 | 15–19 | M10 | 134878 |
| 1788 N-25 | 19–25 | M10 | 134885 |
| 1788 N-30 | 25–30 | M10 | 134892 |
| 1788 N-35 | 30–35 | M10 | 134915 |
| 1788 N-45 | 35–45 | M14x1,5 | 134502 |
| 1788 N-55 | 45–55 | M14x1,5 | 136209 |
| 1788 N-70 | 55–70 | M14x1,5 | 136216 |

1788 N Opěrné přípravky

Made in Germany

- Pro vnitřní vytahovány HAZET 1788N-12 až 1788N-70
- Povrch: chromováno



| HAZET No. | Vřeteno | EAN-No. 4000896+ |
|---|-------------|------------------|
| • Pro vnitřní vytahovány 1788N-12 až 35 | | |
| 1788 N- 835 | M 10 mm | 134854 |
| • Pro vnitřní vytahovány 1788N-45 až 55 | | |
| 1788 N-4570 | M 14x1,5 mm | 134908 |

1788 N Sada vnitřních vytahováků

Made in Germany

- Vytahování kuličkových ložisek, vnějších kroužků kuličkových ložisek a pouzder

- Vnitřní vytahovák a opěra
- Kovová schránka (modrá HAZET)



1788 N Sada vnitřních vytahováků

| HAZET No. | □ | EAN-No. 4000896+ |
|---|----|------------------|
| 1788 N 1788N-835 • 1788N-4570 • 1788N-15 • 1788N-19 1788N-25 • 1788N-30 • 1788N-35 • 1788N-45 | | |
| 1788 N/8 | 8 | 133185 |
| 1788 N 1788N-835 • 1788N-4570 • 1788N-15 • 1788N-19 • 1788N-25 1788N-30 • 1788N-35 • 1788N-45 • 1788N-55 • 1788N-70 | | |
| 1788 N/10 | 10 | 147939 |

1788 T Sada vnitřních vytahováků

Made in Germany

- Titanem nitrídaný povrch extra tvrdý a odolný vůči opotřebení
- Pro těsně doléhající kuličková ložiska, kroužky, pouzdra a simerinky[®]
- Flexibilní materiál
- Zlepšený přenos síly díky absolutně precizní výrobní přesnosti
- Snadná manipulace
- Pouhé 4 vnitřní vytahovány pokrývají rozsah od 5 do 36 mm
- Použitelné s kluzným vytahovacím kladivem nebo opěrou
- Atraktivní sestava
- Lepší povrchová ochrana, odolná vůči vysokým teplotám, díky kalenému titanem nitrídanému povrchu, který je odolnější vůči opotřebení
- Použití**
- Zavést vnitřní vytahovák do ložiska a zašroubovat vřeteno
- Ostré koncové patky se přitlačí na vytahovaný díl ze zadu
- Nasazení kluzného kladiva nebo opěry
- Plastová skříňka



| HAZET No. | M | l mm | □ | EAN-No. 4000896+ |
|--|-----|------|---|------------------|
| • Sada vnitřních vytahováků, obsah: 1788T-1 · 1788T-8.5 1788T-15 · 24 · 36 | | | | |
| 1788 T/5 | – | – | 5 | 133666 |
| • Rázový vytahovací přístroj (kluzné kladivo – kluzná hmotnost 200 g) s přípojným závitem M 10 | | | | |
| • Vytahování krytů s vnitřním závitem, kuličkovým ložiskem, kotouči atd. | | | | |
| • Ve spojení se sadou závitových čepů 1788T-1/6 a vnitřním vytahovákem 1788N-15 do 35 | | | | |
| • Také ve spojení se stahovákem vstřikovačů 4797-5 | | | | |
| 1788 T-1 | M10 | 226 | – | 134304 |

1788 T Sada závitových svorníků

Made in Germany

- Použití: Vytažení různých krytů s vnitřním závitem
- Gdílná sada · závitové čepy s přípojovacím závitem M 10, obsah: Po 1 kusu nasazovacího závitu M4, M5, M6, M8, M10, M12
Použití s kluzným kladivem 1788T-1



| HAZET No. | □ | EAN-No. 4000896+ |
|------------|---|------------------|
| 1788 T-1/6 | 6 | 141647 |



Ruční nářadí

Vytahovák, vnitřní



1788 T Rázový vytahovací přístroj

Made in Germany

- Použití: Demontáž pevně usazených vstříkovačů
Common-Rail bez demontáže hlavy válců



| HAZET No. | M | l mm | EAN-No. 4000896+ |
|--|-----|------|------------------|
| <ul style="list-style-type: none"> • Rázový vytahovací přístroj (kluzné kladivo – kluzná hmotnost 200 g) s přípojným závitem M 10 • Vytahování krytů s vnitřním závitem, kuličkovým ložiskem, kotouči atd. • Ve spojení se sadou závitových čepů 1788T-1/6 a vnitřním vytahovákem 1788N-15 do 35 • Také ve spojení se stahovákem vstříkovačů 4797-5 | | | |
| 1788 T-1 | M10 | 226 | 134304 |
| Snadné vytahování vstříkovačů ve spojení s rázovým vytahovacím přístrojem např. HAZET 1788 T-1 | | | |
| <ul style="list-style-type: none"> • Drapak na vstříkovače s vnitřním závitem M10x1,5 mm • MAN motory D08 · D20 · D26 · D28 • Upravené pro stísněný prostor v hlavě válce • Uchopení vstříkovače drapakem v horní části bez poškození | | | |
| 4797-5 | – | 174 | 176137 |

1774 Stahovák trámů

Made in Germany

- Kováno v zápusce, zušlechtné tažné háky

- Použití: Upnutí, tažení, stlačení dřeva
- **Stahovák krokvi**
- Háky pozinkované, ráčna chromovaná
- Ergonomické – s přepínací ráčnou
- Trapézový závit TR 16 x 5 s velmi lehkým chodem
- Upínací dráha: 115 mm
Celková šířka: 440 mm
Délka ráčny: 275 mm



| HAZET No. | EAN-No. 4000896+ |
|-----------|------------------|
| 1774-1 | 180578 |

1778 Sada stahováků kuličkových ložisek

Made in Germany

- **Značně jednodušší manipulace než u známých běžných systémů umožňuje ještě vyšší efektivitu a produktivitu**

- Použití: Stahování kulových ložisek uložených na jednom hřídeli a v tělese
- Pro více než 40 standardních kuličkových ložisek do velikosti 6311
- Uživatelsky komfortní uchycení stahovacích háků
- 100% přenos síly díky samočinné aretaci
- **40dílná sada**
Pro kuličková ložiska 6000 až 6407

| Ložisko | Háky | Úchyt |
|---------|---------|--------|
| 6000 | 1778-10 | 1778-3 |
| 6001 | 1778-10 | 1778-2 |
| 6002 | 1778-10 | 1778-1 |
| 6003 | 1778-10 | 1778-2 |
| 6004 | 1778-30 | 1778-1 |
| 6005 | 1778-30 | 1778-1 |
| 6006 | 1778-30 | 1778-1 |
| 6007 | 1778-40 | 1778-1 |
| 6008 | 1778-40 | 1778-1 |
| 6009 | 1778-40 | 1778-1 |
| 6010 | 1778-40 | 1778-1 |
| 6200 | 1778-10 | 1778-2 |
| 6201 | 1778-20 | 1778-3 |
| 6202 | 1778-20 | 1778-2 |
| 6203 | 1778-30 | 1778-2 |
| 6204 | 1778-40 | 1778-2 |
| 6205 | 1778-40 | 1778-1 |
| 6300 | 1778-30 | 1778-1 |
| 6301 | 1778-40 | 1778-1 |
| 6302 | 1778-40 | 1778-3 |
| 6303 | 1778-40 | 1778-3 |
| 6304 | 1778-40 | 1778-3 |

| Ložisko | Háky | Úchyt |
|---------|---------|---------------|
| 6011 | 1778-50 | 1778-4 |
| 6012 | 1778-50 | 1778-4 |
| 6206 | 1778-50 | 1778-4 |
| 6207 | 1778-50 | 1778-4 |
| 6208 | 1778-60 | 1778-4 |
| 6209 | 1778-60 | 1778-4 |
| 6210 | 1778-60 | 1778-4 |
| 6211 | 1778-60 | 1778-4 |
| 6212 | 1778-70 | 1778-4 |
| 6213 | 1778-70 | 1778-6 |
| 6305 | 1778-60 | 1778-6 |
| 6306 | 1778-60 | 1778-5 |
| 6307 | 1778-60 | 1778-5 |
| 6308 | 1778-70 | 1778-5 |
| 6309 | 1778-70 | 1778-5 |
| 6310 | 1778-70 | 1778-5+1778-8 |
| 6311 | 1778-70 | 1778-5+1778-9 |
| 6403 | 1778-60 | 1778-4 |
| 6404 | 1778-70 | 1778-4 |
| 6405 | 1778-70 | 1778-6 |
| 6406 | 1778-70 | 1778-6 |
| 6407 | 1778-60 | 1778-6+1778-7 |



Upozornění: tato tabulka slouží jako orientační pomůcka při výběru dílů stahováků a nevznáší žádný nárok na správnost a/nebo úplnost

| HAZET No. | Úchyt | EAN-No. 4000896+ |
|-----------|-------|------------------|
| 1778-3/40 | 40 | 133697 |

**Nářadí pro stahování kulového kloubu najdete v části
Speciální nářadí → Podvozek → Ložiska kol / náboje kol od strany 458**



Brusná, dělicí a obráběcí technika

2128 Kazeta se spirálovými vrtáky

- Šetří čas a sílu: Spirálové vrtáky HSS umožňují rychlé vrtání při menší přitlačné síle než obvyklé vrtáky
- Výkonné, přesně broušené spirálové vrtáky z vysoce výkonné rychlořezné oceli (HSS)
- Samostředící vrtací špička s kuželovým zabroušením dle DIN 1412 · úhel špičky 118° · perfektní středění bez důlkování a „putování“
- Dvě řezné hrany a dvě spirálové drážky rychle odstraňují špony a prodlužují životnost
- Dlouhá životnost (trvanlivost), vynikající odolnost vůči opotřebení díky robustní tloušťce jádra a značné tvrdosti (kvalitě povrchu) v pracovní oblasti
- Cylindrický dřík (průměr dříku odpovídá průměru vrtáku) · tolerance průměru h 8 · Maximální přesnost (zvýšená přesnost oběhu)
- 25-dílné, Ø 1–13 mm stoupající o 0,5 mm: po 1 vrtáku x Ø 1,0 · 1,5 · 2,0 · 2,5 · 3,0 · 3,5 · 4,0 · 4,5 · 5,0 · 5,5 · 6,0 · 6,5 · 7,0 · 7,5 · 8,0 · 8,5 · 9,0 · 9,5 · 10,0 · 10,5 · 11,0 · 11,5 · 12,0 · 12,5 · 13,0 mm
- Pravostřížné
- DIN 338



| HAZET No. | EAN-No. 4000896+ |
|-----------|------------------|
| 2128 N-1 | 218844 |

1967 Vrták na bodové svary

- **Made in Germany**
- Samořezný středící hrot přebrousitelný
- Rychlořezná ocel, modřená



| HAZET No. | l mm | Ø mm | EAN-No. 4000896+ |
|-----------|------|------|------------------|
| 1967-70 | 74 | 7 | 009343 |
| 1967-80 | 79 | 8 | 009350 |
| 1967-90 | 79 | 9 | 009367 |

1967 Fréza na bodové svary

- **Made in Germany**
- Vhodné pro vrtačky
- Šestihranná násada (7 mm) nedochází k překroucení ve sklíčidle
- Vyměnitelná frézovací korunka (pravotočivý závit) z rychlořezné oceli (olejovaná)
- Korunku lze používat oboustranně
- Nastavení hloubky řezu (*) pomocí stavěcího šroubu



| HAZET No. | l mm | Ø mm | EAN-No. 4000896+ |
|--|------|------|------------------|
| 1967 | 70 | 11 | 009312 |
| Náhradní korunky, sada po 5 ks, pro 1967 | | | |
| 1967-01/5 | – | – | 211319 |
| • Hrot pro frézu svarových bodů HAZET 1967 | | | |
| 1967-02 | – | – | 009336 |

2150 Rýsovací jehla

- Povrch: mořeno, olejováno



| HAZET No. | l mm | EAN-No. 4000896+ |
|-----------|------|------------------|
| 2150 | 240 | 013012 |

- Tvrdokov pro dlouhodobé použití
- S upevňovacím úchytem



| HAZET No. | l mm | EAN-No. 4000896+ |
|-----------|------|------------------|
| 2150-1 | 150 | 144129 |

2119 Půlkulatý pilník

- **Made in Germany**
- Zuby (záseky): 2 = střední
- Plastová rukojeť
- DIN 7261 tvar E

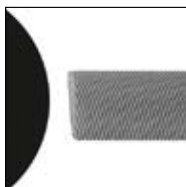

| HAZET No. | l mm | EAN-No. 4000896+ |
|-----------|------|------------------|
| 2119- 8 | 200 | 012398 |
| 2119-10 | 250 | 012381 |

2120 Kulatý pilník

- **Made in Germany**
- Zuby (záseky): 2 = střední
- DIN 7261 tvar F

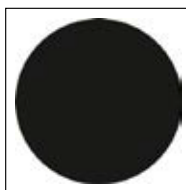

| HAZET No. | l mm | EAN-No. 4000896+ |
|-----------|------|------------------|
| 2120- 8 | 200 | 012411 |
| 2120-10 | 250 | 012404 |



2123 Trojhranný pilník

Made in Germany

- Zuby (záseky): 2 = střední
- DIN 7261 tvar C

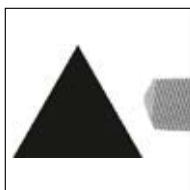

| HAZET No. | l mm | EAN-No. 4000896+ |
|-----------|------|------------------|
| 2123- 8 | 200 | 012473 |
| 2123-10 | 250 | 012466 |

2122 Plochý obdélníkový pilník

Made in Germany

- Zuby (záseky): 2 = střední
- DIN 7261 tvar A

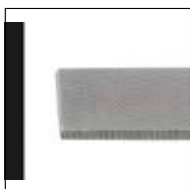

| HAZET No. | l mm | EAN-No. 4000896+ |
|-----------|------|------------------|
| 2122- 8 | 200 | 012435 |
| 2122-10 | 250 | 012428 |

4968 Pilník na brzdové třmeny

Made in Germany

- Jednostranné ozubení zabraňuje poškození prachové manžety na brzdovém pístu

- šířka 12 mm
- Plochá škrabka na čelní straně k odstranění hrubých zbytků nečistot
- Hrubost pilníku: hrubý, jednostranně šikmo ozubený
- Plastová rukojeť

Video

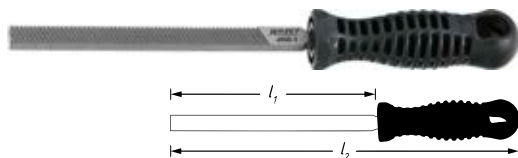

| HAZET No. | l1 mm | l2 mm | EAN-No. 4000896+ |
|-----------|-------|-------|------------------|
| 4968-1 | 150 | 260 | 084739 |

Made in Germany

- Extra úzký (šířka 10 mm), vhodný pro japonská vozidla

- Plochá škrabka na čelní straně k odstranění hrubých zbytků nečistot

Video



4968 Pilník na brzdové třmeny

- Extra úzké provedení

- Hranatý pilník na brzdové třmeny
- Velmi dobrá životnost
- 10x10 mm
- Plastová rukojeť s otvorem pro zavěšení

Video

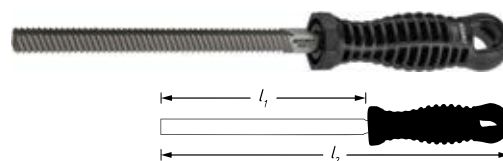

| HAZET No. | l1 mm | l2 mm | EAN-No. 4000896+ |
|-----------|-------|-------|------------------|
| 4968-6 | 155 | 265 | 218431 |

824 Škrabka, plochá

Made in Germany

- 824 dlouhá čepel
- 824-1 krátká čepel
- Povrch: zinkováno

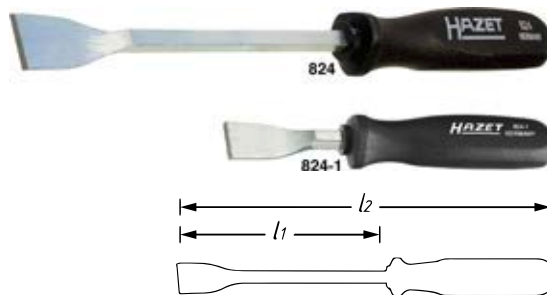

| HAZET No. | l1 mm | l2 mm | h mm | b mm | EAN-No. 4000896+ |
|-----------|-------|-------|------|------|------------------|
| 824 | 150 | 270 | 0,5 | 23 | 033881 |
| 824-1 | 55 | 165 | 0,5 | 23 | 033898 |

824-6 Malířská špachtle

Made in Germany

- Flexibilní, broušená čepel

- Použití: Odstranění zbytků tapet nebo lepidel z povrchů · vyplnění kabelových drážek nebo instalačních krabic · zahlázení špachtlí u přechodů v sádrokartonových stěnách
- Šířka čepele: 60 mm
- Lakovaná, plochá násada s otvorem pro zavěšení



| HAZET No. | EAN-No. 4000896+ |
|-----------|------------------|
| 824-6 | 247608 |



825 Škrabák, plochý

- Vyměnitelná břitová destička z tvrdokovu



| HAZET No. | l_1 mm | l_2 mm | $\frac{b}{l_1}$ mm | b mm | EAN-No. 4000896+ |
|---|----------|----------|--------------------|--------|------------------|
| 825-25 | 267 | 397 | 2 | 25 | 033959 |
| • Oboustranná břitová destička z tvrdokovu pro 825-25 | | | | | |
| 825-025 | - | - | - | 25 | 033928 |

821 Trojhranná dutá škrabka

Made in Germany

- Hroty zbroušené

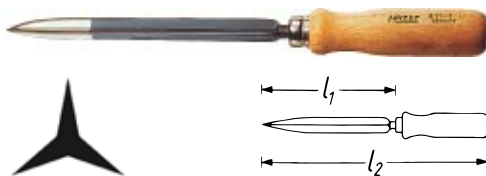

| HAZET No. | l_1 mm | l_2 mm | EAN-No. 4000896+ |
|-----------|----------|----------|------------------|
| 821-1 | 150 | 260 | 033683 |
| 821-2 | 200 | 315 | 033690 |

823 Trojhranná jemná škrabka

Made in Germany

- Ochranný plášť z vysoce odolného a pevně elastického plastu

- S krytkou



| HAZET No. | l_1 mm | l_2 mm | EAN-No. 4000896+ |
|-----------|----------|----------|------------------|
| 823 | 25 | 148 | 033874 |

822 Úhlová škrabka

- Vyměnitelné bimetalové otočné čepele HSS



- Odškrábání zbytků těsnění, např. na hlavě válce
- Instalace kabelových šachet v cihlách Ytong
- Práce neohrožují životní prostředí:
 - nevytváří se prach
 - nevyzniká hluk
 - nevytváří se plynný chlór příp. dioxin (jako např. při upalování)
- Povrch: chromováno



| HAZET No. | l mm | b mm | EAN-No. 4000896+ |
|---|--------|--------|------------------|
| • Samostatný držák čepelí 822-01 (plochý) | | | |
| 822 | 260 | 20 | 033713 |
| • Sada náhradních břitů - pro 822 | | | |
| 5 kusů v sadě | | | |
| 822-01/5 | - | - | 033720 |

1980 N Pila na kov

- Křídlatý šroub k upnutí pilového listu
- S 1 pilovým listem 24 zubů/palec
- Pro pilové listy 300 mm
- DIN 6494 tvar A



| HAZET No. | $d \times \text{š} \times v$ mm | l mm | EAN-No. 4000896+ |
|-----------------------------|---------------------------------|--------|------------------|
| 1980 N | - | 390 | 009824 |
| Pilový list | | | |
| • 24 zubů/palec | | | |
| • 300 mm délka | | | |
| • Jednostranné ozubení | | | |
| • Kalený a vysoce elastický | | | |
| 1980 B-2 | 300x0.63x12.5 | 300 | 009817 |

1981 Pilka na kov, malá

Made in Germany

- Pro pilové listy 150 mm
- S 1 pilovým listem z chromem legované nástrojové oceli
- Počet zubů/inch: 32 (1 inch/palec = 25,4 mm)
- Rukojeť z plastu vyztuženého skleněnými vlákny
- Speciální ocel – ocel 2 K 40



| HAZET No. | l mm | EAN-No. 4000896+ |
|---|--------|------------------|
| 1981 | 252 | 009831 |
| • Pilový list z chromem legované nástrojové oceli pro 1981 | | |
| • Počet zubů/inch: 32 (1 inch/palec = 25,4 mm) | | |
| 1981-01 | 150 | 009848 |

2158 Univerzální nůžky

- Ergonomické tvarování umožňuje otvírání a zavírání blokování jednou rukou



- Čepele: nerezová ocel
- Blokování nůžek
- Dodatečně s kulatými břity k odizolování drátů (1 resp. 1,5 mm²)
- Vedení drátu k řezání vázacího drátu do \varnothing 2,5 mm
- 2komponentní rukojeť HAZET



| HAZET No. | l mm | EAN-No. 4000896+ |
|-----------|--------|------------------|
| 2158 | 194 | 057856 |





Ruční nářadí

Brusná, dělicí a obráběcí technika



2157 Univerzální nůž

- Technický víceúčelový nůž
- Záložní kanál pro náhradní břity
- 1 oddělovací, trapézový a hákový břit
- **Plastový obal vyztužený skleněným vláknem**
- Vysunutí a zajištění břitu jednou rukou
- Bezpečné zajištění břitu

(E)



| HAZET No. | l mm | EAN-No. 4000896+ |
|--|------|------------------|
| 2157 | 167 | 013203 |
| • Odlamovací břity např. pro univerzální nůž 2157 · 7násobné odlomení 100x18 mm sada po 10 ks | | |
| 2157-04 | – | 013210 |
| • Trapézové břity s 2 úchyty · např. pro univerzální nůž 2157 sada po 10 ks | | |
| 2157-05 | – | 013227 |
| • Hákové břity · např. pro univerzální nůž 2157 · sada po 10 ks | | |
| 2157-06 | – | 013234 |

2157 Nůž, skládací

- Rychlá výměna čepelí
- Včetně 5 náhradních čepelí
- Komfortní rukojeť z nárazuvzdorného ABS
- Příhrádka na čepel s bezpečnostním uzávěrem
- Polštářek na palec pro práci šetrnou ke kloubům
- Délka v zaklapnutém stavu: 100 mm

(E)



| HAZET No. | l mm | EAN-No. 4000896+ |
|---|-------|------------------|
| 2157-1 | 159,9 | 147236 |
| • Trapézové břity se 3 úchyty · např. pro 2157-1 sada po 10 ks | | |
| 2157-07 | – | 150977 |



2157 Zavírací mininůž

- Rychlá výměna čepelí
- Rychlouzávěr čepelí
- Komfortní rukojeť z ABS
- Uzavření nože stisknutím uvolňovací páčky čepel s aretací
- Příhrádka na čepel s bezpečnostním uzávěrem
- Vč. 5 náhradních čepelí
- Délka v zaklapnutém stavu: 57 mm

(E)



| HAZET No. | l mm | EAN-No. 4000896+ |
|--|------|------------------|
| 2157-2 | 100 | 164318 |
| • Náhradní trapézové břity pro zavírací nůž Mini HAZET 2157-2 sada po 10 ks | | |
| 2157-08 | – | 166022 |

2157 Zavírací nůž

- **Fixace čepel v otevřeném stavu – již není možné zavření omylem**

- Hliníková rukojeť s prohlubněmi pro prsty
- Čepel z vysoce kvalitní nerezové oceli
- Lehká a příruční
- Praktický klip na pásek
- Délka v zaklapnutém stavu: 115 mm



| HAZET No. | l ₁ mm | l ₂ mm | EAN-No. 4000896+ |
|-----------|-------------------|-------------------|------------------|
| 2157-3 | 86 | 201 | 231089 |

2180 Teleskopická řezačka trubek

- **K řezání hliníku, mědi a tenkostěnných kovových trubek**

(E)

- Integrovaná odhrotovací čepel NOGA, kompletně vysouvatelná
- Systém rychlé výměny umožňuje rychlou výměnu řezacího kolečka bez použití nářadí
- Včetně 2 řezacích koleček (2180N-021): vždy 1 namontováno v hlavě a krytce otočné rukojeti
- Vřeteno uloženo v ocelovém ložisku pro lepší skluz kluznice
- Těleso z magneziového tlakového odlitku
- Kluznice a otočný knoflík ze zinkového tlakového odlitku



| HAZET No. | l mm | Ø mm | EAN-No. 4000896+ |
|--|------|------|------------------|
| 2180 N-2 | 145 | 6–35 | 198986 |
| • Náhradní řezací kolečko pro 2180N-2 a 2181N-1 | | | |
| 2180 N-021 | – | – | 198993 |



4682 Řetězový řezák trubek

- Jednoduché nastavení pomocí křídlového šroubu během řezání

- Použití: **Oddělení např. trubek** z oceli (ne ušlechtilá ocel) do tloušťky stěny 2,5 mm a Ø 75 mm
- Větších průměrů řezání lze dosáhnout prodloužením pomocí řetězu 4682-01
- Malé vynaložení síly, zafixováno **technikou uchopení**
- Povrch: niklováno



| HAZET No. | l mm | Ø mm | EAN-No. 4000896+ |
|---|------|-------|------------------|
| 4682 | 255 | 15-75 | 022168 |
| • Náhradní řetěz pro 4682 | | | |
| 4682-01 | - | - | 022175 |
| • Sada náhradních dílů : 9-dílná pro opravu řezného řetězu 4682-01 Pro 4682 | | | |
| 4682-01/9 | - | - | 057214 |

- Jednoduché nastavení pomocí křídlového šroubu během řezání

- Použití: **Oddělení trubek** z pozinkované oceli, mědi, PVC a hliníku až do tloušťky stěny 6 mm a Ø 115 mm
- 15 řezacích koleček z legované oceli
- Povrch: niklováno



| HAZET No. | l mm | Ø mm | EAN-No. 4000896+ |
|-----------------------------|------|--------|------------------|
| 4682-1 | 315 | 20-115 | 149384 |
| • Náhradní řetěz pro 4682-1 | | | |
| 4682-03 | - | - | 149421 |

2181 Řezačka trubek, malá

- Řezání hliníkových, měděných a tenkostěnných kovových trubek

- „Instant Change System (ICS)“ umožňuje rychlou výměnu řezného kolečka bez použití nářadí
- Vřeteno uložené v ocelovém ložisku pro lepší skluz kluznice
- Extrémně zredukovaný pracovní poloměr
- Včetně 1 řezného kolečka (2180N-021)
- Ergonomicky otočný knoflík pro optimální manipulaci
- Tělo, kluznice a otočný knoflík ze zinkového tlakového odlitku
- Povrch: lakovaný



| HAZET No. | l mm | Ø mm | EAN-No. 4000896+ |
|---|------|------|------------------|
| 2181 N-1 | 52 | 3-16 | 198979 |
| • Náhradní řezací kolečko pro 2180N-2 a 2181N-1 | | | |
| 2180 N-021 | - | - | 198993 |

2130 Drátěný kartáč

- **Made in Germany**

- Odolné drátěné štětiny

- 4řadý
- Výška drátu: 25 mm
- Dřevěné tělo
- Otvor pro zavěšení



| HAZET No. | l mm | EAN-No. 4000896+ |
|-----------|------|------------------|
| 2130 | 290 | 012510 |

- 4řadý
- Štětiny V2A
- Dřevěné tělo
- Otvor pro zavěšení



| HAZET No. | l mm | EAN-No. 4000896+ |
|-----------|------|------------------|
| 2130-1 | 280 | 012527 |

2131 Kartáč na zapalovací svíčky

- **Made in Germany**

- Vlnité speciální mosazné drátěné štětiny

- Použití: Čištění elektrod a kontaktů zapalovacích svíček
- 3řadý
- Výška drátu: 15 mm
- Dřevěné tělo



| HAZET No. | l mm | EAN-No. 4000896+ |
|-----------|------|------------------|
| 2131 | 150 | 012541 |

4968 Kartáč na brzdový třmen

- **Made in Germany**

- Úzké provedení

- Použití: Odstranění tvrdého prachu z brzd, špíny na kotoučových brzdových třmenech
- Plastová rukojeť s otvorem pro zavěšení



| HAZET No. | l mm | EAN-No. 4000896+ |
|-----------|------|------------------|
| 4968-2 | 225 | 084821 |

4968 Mosazný kartáč na brzdový třmen

- **Made in Germany**

- Práce šetrná k materiálům díky měkkým mosazným štětinám

- Použití: Čištění hliníkových brzdových sedel
- Úzké provedení – pro úzké šachty brzdových sedel
- Plastová rukojeť s otvorem pro zavěšení



| HAZET No. | l mm | EAN-No. 4000896+ |
|-----------|------|------------------|
| 4968-3 | 225 | 089147 |



Opravy závitů

840 Vytahovák šroubů

- Broušený



| HAZET No. | Ø mm | M | EAN-No. 4000896+ |
|-----------|-------|-------|------------------|
| 840-1 | 2 | 4 | 035687 |
| 840-2 | 3-3,5 | 6-7 | 035694 |
| 840-3 | 4-4,5 | 8-10 | 035700 |
| 840-4 | 6-7 | 12-14 | 035717 |
| 840-5 | 8-9 | 14-18 | 035724 |

840 Sada vytahováků šroubů

- Plastová skříňka



| HAZET No. | | EAN-No. 4000896+ |
|--|---|------------------|
| • Sada vytahováků šroubů, obsah: 840-1 · 2 · 3 · 4 · 5 | | |
| 840/5 | 5 | 035762 |
| • Sada vytahováků šroubů, obsah: 840-1 · 2 · 3 · 4 · 5 · 6 · 7 · 8 | | |
| 840/8 | 8 | 035786 |

841 Sada vytahováků čepů

- Plastová skříňka
- Povrch: mořeno, olejováno

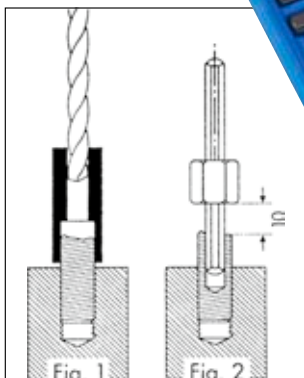

841 Sada vytahováků čepů

| HAZET No. | | EAN-No. 4000896+ |
|------------------------------------|----|------------------|
| 25dílná, v plastovém boxu | | |
| 841/25 | 25 | 060993 |
| • Přeplečná matice Pro 841/25 | | |
| 841-01 | - | 074433 |
| 841-02 | - | 074440 |
| 841-03 | - | 074457 |
| 841-04 | - | 074464 |
| 841-05 | - | 074471 |
| • Navrtávací pouzdro Pro 841/25 | | |
| 841-06 | - | 074488 |
| 841-07 | - | 074495 |
| 841-08 | - | 074501 |
| 841-09 | - | 074518 |
| 841-010 | - | 074525 |
| 841-012 | - | 074549 |
| 841-013 | - | 074556 |
| 841-014 | - | 074563 |
| 841-015 | - | 074570 |
| • Vytahovák čepů Pro 841/25 | | |
| 841-016 | - | 074587 |
| 841-017 | - | 074594 |
| 841-018 | - | 074600 |
| 841-019 | - | 074617 |
| 841-020 | - | 074624 |

| Navrtávací pouzdro | Vrták Ø mm | Přeplečná matice | Vytahovák čepů | Vhodné pro | |
|--------------------|------------|------------------|----------------|------------|------------|
| 841-06 | 4 | 841-01 | 841-016 | M 5 | 3/16" |
| 841-07 | 4 | | 841-016 | M 6 | 9/32" 1/4" |
| 841-08 | 4 | | 841-016 | M 7 | 9/32" |
| 841-09 | 4 | | 841-016 | M 8 | 5/16" |
| 841-010 | 5 | 841-02 | 841-017 | M 8 | 5/16" |
| 841-011 | 5 | | 841-017 | M 9 | 11/32" |
| 841-012 | 5 | | 841-017 | M10 | 3/8" |
| 841-013 | 6 | 841-03 | 841-018 | M11 | 7/16" |
| 841-014 | 7,5 | 841-04 | 841-019 | M12 | 15/32" |
| 841-015 | 8,5 | 841-05 | 841-020 | M14 | 9/16" |

844 Vytahovák podpěrných čepů

Made in Germany

- Pro šetrnou montáž a demontáž závitových stavěcích čepů a závitových kolíků s pravým nebo levým závitem
- □ Pohon 12,5 = 1/2" nebo s 21 mm vnější sestihran
- Povrch: chromováno, leštěno

125 1/2"



| HAZET No. | l mm | Ø mm | Ø mm | EAN-No. 4000896+ |
|-----------|------|------|------|------------------|
| 844- 6 | 65 | 23 | 6 | 035823 |
| 844- 7 | 65 | 23 | 7 | 035830 |
| 844- 8 | 65 | 23 | 8 | 035847 |
| 844-10 | 75 | 27 | 10 | 035809 |
| 844-12 | 75 | 27 | 12 | 035816 |



844 Sada vyťahovačů podpěrných čepů

Made in Germany

125 1/2 E

- Plastový box 165-S (1/9)
- Safety-Insert-System, 2komponentní vložka z měkké pěny. Vložka vhodná také pro HAZET-Assistent
- Povrch: chromováno, leštěno



| | | | | | |
|-----|--|--|--|--|--|
| 1/9 | | | | | |
|-----|--|--|--|--|--|



844 • 125 1/2

844-6 • 844-7 • 844-8 • 844-10 • 844-12

| HAZET No. | d x š x v mm | | EAN-No. 4000896+ |
|-----------|----------------|---|------------------|
| 844/5 | 185 x 153 x 52 | 5 | 035878 |

842AG Univerzální dořezávací závitník

• Pro průměr závitů 4–13 mm (5/32"–1/2")

- Použití: Dořezávání pravých a levých závitů (respektovat směr otáčení) Všechny metrické a nemetrické druhy závitů (boční míra 60°)
- Rychloupínání pomocí stavěcího šroubu
- Automatické nastavení čepele na libovolné stoupání závitů



| HAZET No. | | EAN-No. 4000896+ |
|-----------|----------------------|------------------|
| 842AG-1 | 4–13 mm / 5/32"–1/2" | 140718 |

• Pro průměr závitů 16–38 mm (5/8"–1.1/2")

- Použití: Dořezávání pravých a levých závitů (respektovat směr otáčení) metrické a nemetrické druhy závitů (boční míra 60°)
- Rychloupínání pomocí stavěcího šroubu
- Automatické nastavení čepele na libovolné stoupání závitů



| HAZET No. | | EAN-No. 4000896+ |
|-----------|------------------------|------------------|
| 842AG-3 | 16–38 mm / 5/8"–1.1/2" | 149230 |

842AIG Sada univerzálního prořezávače závitů

• Pro vnější závit 4–13 mm (5/12"–1/2") a vnitřní závit 5–12 mm (13/64"–1/2")

- Použití: Dořezávání pravých a levých závitů (metrické a nemetrické druhy závitů)
- Snadné a rychlé nastavení pomocí příslušného rýhovacího šroubu
- 1 pro hliníkový závit
- 1 prořezávač vnějších závitů
- 2 prořezávače vnitřních závitů
- Ochranné kryty pro hliníkové závitě



| HAZET No. | | EAN-No. 4000896+ |
|-------------|---|------------------|
| 842 AIG-1/4 | 4 | 153428 |

842N Sada pro opravu závitů

- Pro pancéřování závitů z materiálu s malou pevností ve stříhu, např. ve strojírenství, automobilové, elektro a medicínské technice
- Chromniklová Niro ocel zajišťuje dobrou kvalitu vnitřních závitů, které odolávají působení teplot a koroze
- Plastová skříňka

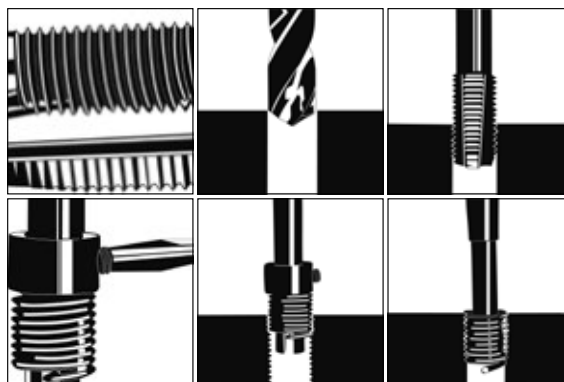

| HAZET No. | | EAN-No. 4000896+ |
|-----------|--|------------------|
|-----------|--|------------------|

- 118dílná sada · M 6 až M 14
- M14 speciálně pro závitě zapalovacích svíček
- Obsah:
 - po 25 závitových vložkách M6 x 1 mm x 9 mm
 - M8 x 1,25 mm x 12 mm
 - M10 x 1,5 mm x 15,0 mm
- 10 závitových vložek M 12 x 1,75 mm x 18 mm
- Po 5 závitových vložek M14 x 1,25 mm x 8,4 mm
- M14 x 1,25 mm x 12,4 mm
- M14 x 1,25 mm x 16,4 mm
- 4 spirálové vrtáky, 5 závitníků, 5 montážních nástrojů, 4 odlamovače čepů

| | | |
|--------------|-----|--------|
| 842N-614/118 | 118 | 167272 |
|--------------|-----|--------|



849 Sada závitorezů

Made in Germany

• HSS vysokovýkonný nástroj na řezání závitů

- Použití: Bezproblémové **dořezávání** závitů, i na obtížně přístupných místech
- Ovládání pomocí přepínací ráčny
- Plastový box 165-L (1/3)
- Safety-Insert-System, 2komponentní vložka z měkké pěny. Vložka vhodná také pro HAZET-Assistent
- Sada závitorezů, obsah:
849IG-M3 · M4 · M5 · M6 · M8 · M10 · M12
849AG-M3 · M4 · M5 · M6 · M8 · M10 · M12
849IG-6,3 · 8
849AG-6,3 · 10
2100-025 · 2250-1 · 3



Ⓔ

| | | | | |
|-----|--|--|--|--|
| 1/3 | | | | |
|-----|--|--|--|--|

| HAZET No. | $d \times \text{Š} \times v$ mm | | EAN-No. 4000896+ |
|-----------|---------------------------------|----|------------------|
| 849 | 355x235x65 | 21 | 035984 |

849 IG JEDNOTLIVÉ DÍLY

Made in Germany

- Povrch: niklováno
- DIN ISO 2936

6.3 1/4" 8 5/16" 6.3 1/4" 10 3/8"

| HAZET No. | l mm | l_1 mm | l_2 mm | $\frac{M}{mm}$ | EAN-No. 4000896+ |
|---|--------|----------|----------|----------------|------------------|
| • Závitník pro vnitřní závit | | | | | |
| 849 IG-M3 | - | - | - | M3x0,5 | 036127 |
| 849 IG-M4 | - | - | - | M4x0,7 | 036134 |
| 849 IG-M5 | - | - | - | M5x0,8 | 036141 |
| 849 IG-M6 | - | - | - | M6x1,0 | 036158 |
| 849 IG-M8 | - | - | - | M8x1,25 | 036165 |
| 849 IG-M10 | - | - | - | M10x1,5 | 036103 |
| 849 IG-M12 | - | - | - | M12x1,75 | 036110 |
| • Závitová čelist pro vnější závit | | | | | |
| 849 AG-M3 | - | - | - | M3x0,5 | 036035 |
| 849 AG-M4 | - | - | - | M4x0,7 | 036042 |
| 849 AG-M5 | - | - | - | M5x0,8 | 036059 |
| 849 AG-M6 | - | - | - | M6x1,0 | 036066 |
| 849 AG-M8 | - | - | - | M8x1,25 | 036073 |
| 849 AG-M10 | - | - | - | M10x1,5 | 036011 |
| 849 AG-M12 | - | - | - | M12x1,75 | 036028 |
| • Sklíčidlo | | | | | |
| • \bullet 6,3 = 1/4", pro závitník 849IG-M3 až M6 (ve spojení s adaptérem 2250-1) | | | | | |
| 849 IG-6.3 | - | - | - | - | 036080 |
| • Sklíčidlo | | | | | |
| • \bullet 8 = 5/16", pro závitník 849IG-M8 až M12 (ve spojení s adaptérem 2250-3) | | | | | |
| 849 IG-8 | - | - | - | - | 036097 |
| • Držák | | | | | |
| • Vnější \varnothing 32 mm vnitřní \varnothing 25 mm | | | | | |
| • \square Pohon 6,3 = 1/4", pro závitnice 849AG-M3 až M6 (25 mm \varnothing) | | | | | |
| 849 AG-6.3 | 64 | - | - | - | 036004 |
| • Držák | | | | | |
| • Vnější \varnothing 32 mm vnitřní \varnothing 25 mm | | | | | |
| • \square Pohon 10 = 3/8", pro závitnice 849AG-M8 až M12 (25 mm \varnothing) | | | | | |
| 849 AG-10 | 68 | - | - | - | 035991 |
| • Úhlový šroubovák | | | | | |
| 2100-025 | - | 58,5 | 20,5 | - | 011285 |
| • \square 6,3 = 1/4" \rightarrow \circ 6,3 = 1/4" | | | | | |
| 2250-1 | 23,5 | - | - | - | 015443 |
| • \square 10 = 3/8" \rightarrow \circ 8 = 5/16" | | | | | |
| 2250-3 | 31 | - | - | - | 015474 |

2126 Závitový pilník

- Použití: Opravování poškozených vnějších a vnitřních závitů
- Povrch: niklováno
- Stoupání 0,8 až 3,0 mm



| HAZET No. | l mm | EAN-No. 4000896+ |
|-----------|--------|------------------|
| 2126 | 230 | 012497 |

847 Trhač matic · mechanický

Made in Germany

Ⓔ



| HAZET No. | \varnothing mm | EAN-No. 4000896+ |
|---|------------------|------------------|
| Pro matice M6–M10 | | |
| • Trhání matic třídy jakosti 5 a 6 | | |
| 847-0410 A | M6–M10 | 139903 |
| Pro matice M10–M16 | | |
| • Trhání matic třídy jakosti 5 a 6 | | |
| 847-1027 A | M10–M16 | 139910 |
| • Náhradní sekáč pro trhač matic · mechanický HAZET 847-0410A a 1027A | | |
| 847-10 A | - | 144150 |



Měřicí technika

2154 N Měřicí pásma

- Emisní třída EURO II
- Přichytka na opasek
- Široká měřicí páska redukuje přehýbání
- Lze aretovat pomocí posuvného knoflíku s integrovanou ochranou proti sesmeknutí
- Volný hák (na konci měřicí pásky) pro vnitřní a vnější měření
- Dvoukomponentní pouzdro chráněné proti nárazům
- Kvalitní pružina zaručuje automatické zasunutí měřicí pásky
- Odolný povlak chrání před korozí a opotřebením
- Dvojitá měřicí stupnice (na horním a dolním okraji)



| HAZET No. | l mm | b mm | EAN-No. 4000896+ |
|-----------|------|------|------------------|
| 2154 N-2 | 2000 | 16 | 143924 |
| 2154 N-3 | 3000 | 16 | 143931 |
| 2154 N-5 | 5000 | 19 | 143948 |

Made in Germany

- Pro vnitřní a vnější měření
- Euro norma II
- 2 m
- Stabilní kryt z umělé hmoty ABS 76x56 mm



| HAZET No. | l mm | EAN-No. 4000896+ |
|-----------|------|------------------|
| 2154-2 | 2000 | 013159 |

2154 Skládací měřítko

„Skládací metr“

- Nesmí chybět na žádné stavbě, v žádné dílně, při řemeslných pracích nebo v domácnosti
- Vybrané bukové dřevo zaručuje speciální tvrdost a pevnost
- Uvnitř umístěné klouby pro průběžné odstupňování
- Ochranný nátěr vysoce odolný vůči oděru, vlhkosti a odpuzující nečistoty
- Tvrzené, uvnitř umístěné klouby z pružinové oceli odolné vůči opotřebením pro dlouhou životnost
- Odstupňování: mm/cm 2-dílné, oboustranný potisk
- 10 článků
- Třída přesnosti ES III
- Tloušťka článků: 3,2 mm
- Černá, lakována



| HAZET No. | l mm | EAN-No. 4000896+ |
|-----------|------|------------------|
| 2154-200 | 2000 | 247332 |

2152 Multimetr

- Pro řemeslo, průmysl, u domácích kutilů nebo v dílně pro osobní a nákladní automobily a zemědělské stroje
- Včetně měřících hrotů k zaháknutí do ochranného pouzdra
- Obsažena teplotní sonda od -20° C do 200° C
- Stejnoseměrné napětí: 0 – 600 V
- Střídavé napětí: 0 – 600 V
- Stejnoseměrný proud: 0 – 10 A
- Střídavý proud: 0 – 10 A
- Odpor: 0 – 60 Mohm
- Test diod
- Průchod – akustický signál do 50 ohmů
- Frekvence: 0 – 10 MHz
- Spínací stupeň
- Měření kapacity: 0 – 60 Mohmů
- Auto-Power-Off
- Podsvícení
- Data Hold
- True RMS
- CAT III 600 V
- Včetně 2x AA baterií
- Jednoduchá obsluha díky přehlednému ovládacímu poli a také velkému osvětlenému LCD Displeji (všechna data rychle odečitatelná)
- Velmi krátké doby odezvy zaručují rychlé zobrazení výsledků měření
- Optimální nastavení polohy přístroje díky stojanu na pouzdře
- Ochranné pouzdro uchová Multimetr před poškozením pádem



| HAZET No. | EAN-No. 4000896+ |
|-----------|------------------|
| 2152-600 | 246762 |

2154 Vodováha

- Eloxovaná vodováha s vysokou přesností měření 1 mm/m (0,057°)

- Lepší odečitatelnost při pološeru kvůli fluoreskující kapalině v blokové libele
- Vysoká přesnost měření v horizontální a vertikální poloze
- Nerozbitné akrylové sklo blokových libel
- Na teplotě nezávisle namontování libel umožňuje měření od -20°C do +50°C
- Antistatická kapalina libel
- Extrémně silný hliníkový profil s hmotností profilu 590 g/m
- Blokova libela z akrylového skla s 30 letou zárukou těsnosti



| HAZET No. | l mm | EAN-No. 4000896+ |
|-----------|------|------------------|
| 2154-40 | 400 | 246694 |
| 2154-80 | 800 | 246700 |



2154 Přesné posuvné měřidlo

Made in Germany

- Rozsah měření: do 150 mm
- Tyč pro měření hloubky
- Dělení v mm a palcích
- Nonius 0,05 mm a 1/128"
- Zajišťovací šroub
- V pouzdru
- Z nerezavějící oceli
- DIN 862



| HAZET No. | l mm | EAN-No. 4000896+ |
|-----------|------|------------------|
| 2154-10 | 234 | 013142 |

2154 Posuvné měřidlo · digitální

- Rozsah měření: do 150 mm
- Tyč pro měření hloubky
- Přepnutí z mm na couly
- Datové rozhraní RS 232 C pro sběr dat
- Vypínač
- Včetně baterie
- Z nerezavějící oceli
- Plastová skříňka
- DIN 862



| HAZET No. | l mm | EAN-No. 4000896+ |
|-----------|------|------------------|
| 2154 N-20 | 234 | 127696 |

2155 N Šroubový mikrometr

- Upínací kroužek a mikrometrický šroub
- Vřeteno zakryté, broušené a tvrzené, seřiditelné
- Izolační destičky
- Měřicí plocha s tvrdokovem
- Stoupání: 0,5 mm
- Odečtení: 0,01 mm
- Dřevěný box
- DIN 863-3
- Rozsah měření 0–25 mm



| HAZET No. | EAN-No. 4000896+ |
|-----------|------------------|
| 2155 N-25 | 127702 |

2155 Úchylkoměr



2155-65



2155 Úchylkoměr

| HAZET No. | EAN-No. 4000896+ |
|-----------|------------------|
|-----------|------------------|

Magnetický stojánek pro úchylkoměr

- Magnetický blok s prizmatickou podložkou (např. pro hřídele)
- Magnetickou sílu lze přidávat samostatně
- Upnutí indikátoru pro rukojet 4,5 mm a 8 mm
- Přidržené rameno s jemným nastavením a kloubem

| | |
|---------|--------|
| 2155-60 | 144303 |
|---------|--------|

Mechanický indikátor

- Členění stupnice: 0,01 mm
- Rozpětí měření: 8 mm
- 1 otáčka ukazatelem: 1 mm
- Otočná a aretovatelná stupnice
- Požadovaný rozsah lze vymezit pomocí dvou ukazatelů
- Upínací stopka: Ø 8 mm
- Úchylkoměr Ø 40 mm

| | |
|---------|--------|
| 2155-65 | 144501 |
|---------|--------|

2145 Přesné vlasové pravítko

Made in Germany

• Kalená měřicí hrana

- Použití: Zkouška rovnosti (rovnosti) ploch, např. hlava válce
- Broušeno a lapováno
- Nerezové
- Antireflexní materiál
- Ochrana rukou před teplem
- V pouzdře z umělé kůže
- DIN 874-2



| HAZET No. | l mm | EAN-No. 4000896+ |
|-----------|------|------------------|
| 2145-500 | 500 | 073146 |

2147 Listová měřka

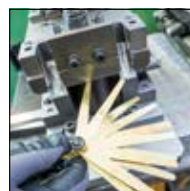

| HAZET No. | l mm | mm | EAN-No. 4000896+ |
|-----------|------|----|------------------|
|-----------|------|----|------------------|

- Rozměry v mm = sada listových měrek D
- 20-dílný stoupající o 0,05–1,0 mm
- Nerezová ocel
- Délka listů (otvor – špička): 69,73 mm
- Poloměr na špičce 15 mm
- Kontrola vzdálenosti elektrod zapalovacích svíček

| | | | |
|------|-----|----------|--------|
| 2147 | 106 | 0,05–1,0 | 012824 |
|------|-----|----------|--------|

- Mosaz – nemagnetické –
- Nastavení např. snímačů na ABS
- Kontrola vzdálenosti elektrod na platinových zapalovacích svíčkách
- 20-dílný stoupající o 0,05–1,0 mm
- Kontrola vzdálenosti elektrod zapalovacích svíček

| | | | |
|---------|-----|----------|--------|
| 2147 MS | 106 | 0,05–1,0 | 057603 |
|---------|-----|----------|--------|



Nářadí s ochrannou izolací / elektrikářské nářadí



Sortiment, s ochrannou izolací

274–276

Šroubové klíče s ochrannou izolací

275

Nástrčné hlavice s ochrannou izolací

276–278

Šroubováky s ochrannou izolací

278–280

Kleště s ochrannou izolací

280–282

Elektrikářské nářadí

282–282

Momentové klíče s ochrannou izolací

283





Nářadí s ochrannou izolací

Pro bezpečné použití do 1000 voltů

Co jsou 1000 V nástroje?

- Nástroje s ochrannou izolací mají speciální ochrannou izolaci a musí být přezkoušeny podle normy IEC 60900.
- Kromě toho norma vyžaduje označení jménem výrobce, označení modelu, typu a roku výroby. Nástroje s ochrannou izolací se poznají podle loga „dvojitého trojúhelníku“ a označení 1000 V hodnoty.
- Všechny požadavky podle normy DIN ISO, např. na utahovací moment, hodnoty síly a tvrdost, musejí být bezpodmínečně dosaženy a dodrženy.

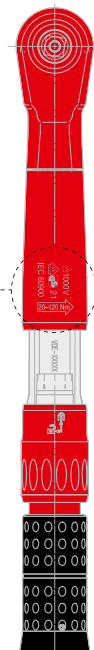
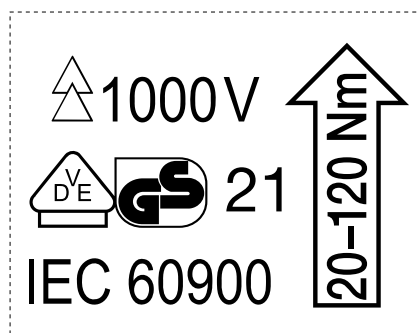

Speciální 1000 V ochranná izolace společnosti HAZET

- Nástroje s ochrannou izolací HAZET mají zpravidla dvoubarevnou vícevrstvou bezpečnostní izolaci, to znamená jednu vnější červenou a jednu vnitřní žlutou izolační vrstvu. Toto provedení podporuje předpis stavebního řádu BGV A3 (VBG-4)
- Izolace nesmí vykazovat žádné optické poškození. Pokud je někde vidět žlutá izolační vrstva, musí být nástroj neprodleně odstraněn – hrozí poranění elektrickým proudem. Práce pod napětím je v takovém případě vyloučená a životu nebezpečná.
- Nástroje s ochrannou izolací s technicky nastříkanou izolací mají pouze jednovrstvou červenou izolaci. Uživatel by proto měl z bezpečnostních důvodů před zahájením práce pod napětím zkontrolovat neporušenost izolace, a tak zajistit svou bezpečnost.

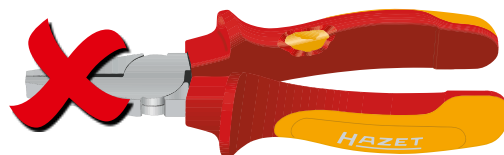
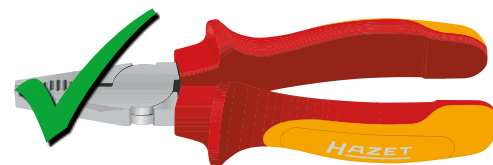

Co byste měli vědět o práci s 1000 V nástroji

Zde naleznete několik bezpečnostních pokynů pro vaši vlastní ochranu a bezpečnost:

- Veškeré práce pod elektrickým napětím smí provádět pouze vyškolený odborný personál
- Přípustné je výhradně nářadí a vybavení, které je opatřeno logem dvojitého trojúhelníku a piktogramem „1000 V“ (viz také konstrukční řád BGV A3)
- Před každou činností je nutné ověřit neporušenost izolace
- Poškozené nářadí zlikvidujte, resp. zajistěte, aby už NEBYLO používáno pro práce pod napětím
- Dodržování předpisů profesních sdružení atd., popř. dodavatelů elektrické energie
- 1000 V nástroje od společnosti HAZET zaručují spolehlivou a bezpečnou práci do 1000 V AC (střídavé napětí) a 1500 V (stejnoseměrné napětí)



Exemplární příklady zkoušek VDE

u modelu momentového klíče HAZET s ochrannou izolací

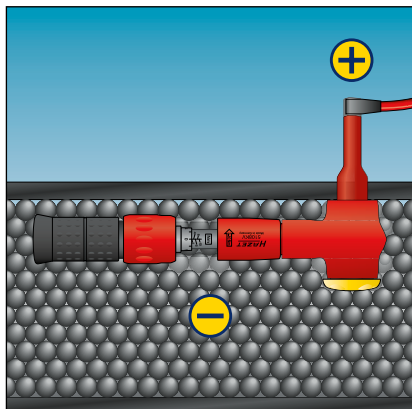

Elektrická zkouška [typová zkouška]:

Po 48 hodinách skladování ve vlhkém prostoru při tříminutovém měření pod 10 000 V nesmí nastat žádné průboje či průrazy v oblasti izolace.

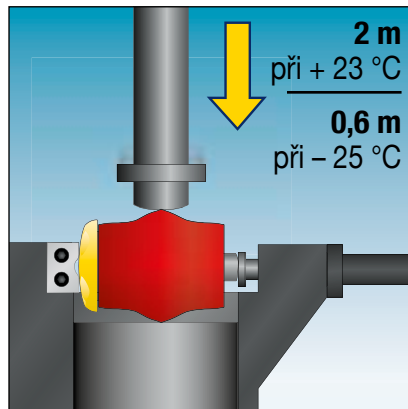

Zkouška odolnosti proti chladu [typová zkouška]:

S dobou setrvání 2 hodiny při teplotě okolního prostředí -25 °C nesmí mít izolace při cílených úderech a nárazech (pádová výška 0,6 m) žádné trhliny nebo jiná poškození.

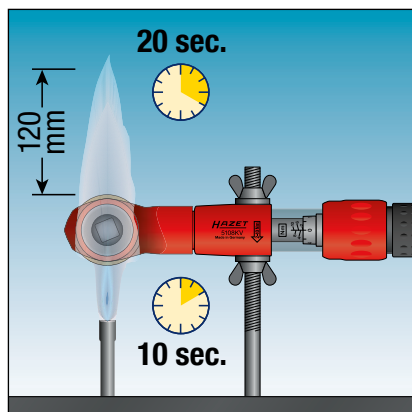

Zkouška hořlavosti [typová zkouška]:

Po 10 vteřinách v plameni nesmí být izolace vyhodnocena jako „snadno hořlavá“.

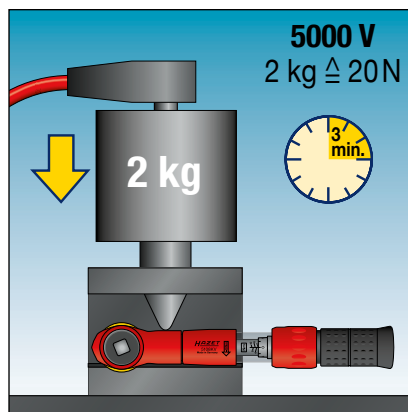

Tlaková zkouška [typová zkouška]:

Po 2hodinovém skladování při teplotě 70 °C nesmí při tlakovém zatížení 20 N a 3minutovém měření pod napětím 5 000 V docházet k žádným průrazům nebo probíjení u izolace.

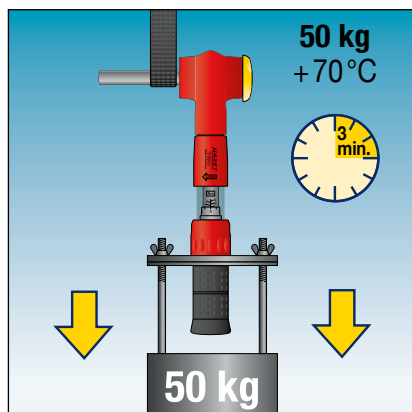

Zkouška adheze:

Po 168 hodinách skladování v klimatické skříni při teplotě $+70\text{ °C}$ se nesmí izolace při 3minutovém zatížení tahem s 500 N uvolnit nebo povolit.



Ruční nářadí

Nářadí s ochrannou izolací / elektrikářské nářadí



0-20 Sada nářadí · s ochrannou izolací

- Sortiment nářadí pro elektrikáře
- IEC 60900:2018



- | | | |
|---|-------------|------------|
| 810VDE • \ominus 0.4x2.5 • 0.6x3.5 • 0.8x4 | 1816VDE-22 | 1850VDE-22 |
| 810VDE-PH • \oplus PH1 • PH2 | 1826VDE-22 | 1862N |
| 839 • \ominus 0.5x2.8 | 1841AVDE-22 | 2154N-3 |
| 1803VDE-33 | 1841BVDE-33 | |

| HAZET No. | | EAN-No. 4000896+ |
|-----------|----|------------------|
| 0-20/14 | 14 | 192526 |



0-179 Sada nářadí · s ochrannou izolací

- Safety-Insert-System, 2komponentní vložka z měkké pěny. Vložka vhodná také pro HAZET-Assistent
- IEC 60900:2018
- Sortiment nářadí
- V úložném vkládacím systému s vložkami z měkké pěny



- | | | |
|-------------|---|---|
| 163-226/4 | 810VDE-PH • \oplus PH1 • PH2 • PH3 | 8801K-KV • \odot • \square $\frac{3}{8}$ 5 • 6 |
| 759N-2VDE | 450KV • \bullet 163-542/18 | 8802KV • \odot • \square $\frac{3}{8}$ T10 • T15 • T20 T25 • T27 • T30 T40 • T45 • T50 |
| 1803VDE-22 | 450KV • \bullet 7 • 8 • 9 • 10 • 11 12 • 13 • 14 • 15 • 16 17 • 18 • 19 • 22 • 24 27 • 30 • 32 | 8802KV-LG • \odot • \square $\frac{3}{8}$ T10 • T15 • T20 • T25 T30 • T40 • T45 • T50 |
| 1841BVDE-33 | 880KV • \odot • \square • \square $\frac{3}{8}$ 163-545/41 | 8808LgKV • \odot • \square $\frac{3}{8}$ M8 • M10 • M12 |
| 1850VDE-22 | 880KV • \odot • \square • \square $\frac{3}{8}$ 163-545/41 | 8816KV • \square $\frac{3}{8}$ |
| 163-229/7 | 880KV • \odot • \square $\frac{3}{8}$ 6 • 7 • 8 • 9 • 10 11 • 12 • 13 • 14 • 16 17 • 18 • 19 • 20 • 22 | 8821KV • \square $\frac{3}{8}$ • \square $\frac{3}{8}$ 8821KV-3 • 8821KV-5 |
| 163-172X50 | | |

| HAZET No. | | EAN-No. 4000896+ |
|-------------|----|------------------|
| 0-179/70 KV | 70 | 235575 |



150 Sada nářadí · s ochrannou izolací

• V HAZET L-boxxu – všechno nářadí je po ruce

- Vyrobeno podle aktuálních údajů uvedených v DIN – optimální ochrana a maximální bezpečnost díky stálé kontrole kvality nářadí
- Vyhroubení k dovybavení 3/8" momentovým klíčem · s ochrannou izolací 5109KV (5 – 25 Nm)
- Povrch: ochranná izolace
- IEC 60900:2018

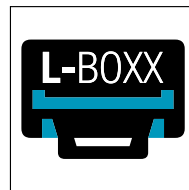

450KV • ●
13 · 17 · 19

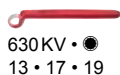

630KV • ●
13 · 17 · 19

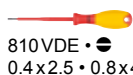

810VDE • ●
0.4x2.5 · 0.8x4

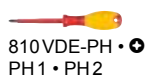

810VDE-PH • ●
PH1 · PH2

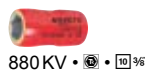

880KV • ● • 10 3/8
13 · 14 · 16 · 17 · 19



8816KV • 10 3/8



8821KV-5 • 10 3/8 • 10 3/8



1802VDE-22



1804VDE-33



1816VDE-22



1850VDE-44



2156VDE-2

| HAZET No. | d x š x v mm | l mm | | EAN-No. 4000896+ |
|-----------|--------------|------|----|------------------|
| 150/27 | 445x358x152 | 445 | 27 | 245550 |

150 Sada nářadí · s ochrannou izolací

• V HAZET L-boxxu – všechno nářadí je po ruce

- K manipulaci s díly, které vedou napětí, jako např. baterie, kondenzátory nebo rozdělovače
- Použití dvou prodloužení s ochrannou izolací umožňuje namontování a vymontování např. baterie bez problémů a nebezpečí
- Maximální bezpečnost díky stálé kontrole kvality nářadí
- Pro el. nákl. aut. od např. **MERCEDES-BENZ · MAN · DAF · RENAULT · SCANIA · Volvo** a také el. městské autobusy jako např. **MERCEDES-BENZ · MAN · VDL · IVECO · SOLARIS · Volvo · SCANIA · BYD · SILEO · LIKKER · COBUS · MELLOR · KARSAN · IRIZAR · EBUSCO · TEMSA · EURABUS · EASYMILE · NAVJA · LOCAL MOTORS · HEULIEZ**
- Povrch: ochranná izolace
- IEC 60900:2018

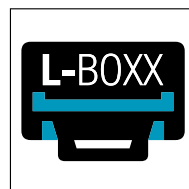

196V-10/5

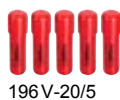

196V-20/5

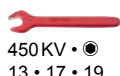

450KV • ●
13 · 17 · 19

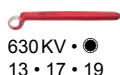

630KV • ●
13 · 17 · 19

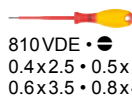

810VDE • ●
0.4x2.5 · 0.5x3
0.6x3.5 · 0.8x4

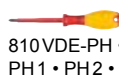

810VDE-PH • ●
PH1 · PH2 · PH3



900KV • ● • 10 1/2
13 · 14 · 15 · 16 · 17 · 19



916KV • 10 1/2

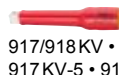

917/918KV • 10 1/2 • 10 1/2
917KV-5 · 918KV-10



1802VDE-22



1804VDE-33



1816VDE-22



1841BVDE-33



1850VDE-44



1860VDE-11



2156VDE-2

| HAZET No. | d x š x v mm | l mm | | EAN-No. 4000896+ |
|-----------|--------------|------|----|------------------|
| 150/39 | 445x358x152 | 445 | 39 | 239641 |



Ruční nářadí

Nářadí s ochrannou izolací / elektrikářské nářadí



2152 Multimetr

- Pro řemeslo, průmysl, u domácích kutilů nebo v dílně pro osobní a nákladní automobily a zemědělské stroje
- Včetně měřících hrotů k zaháknutí do ochranného pouzdra
- Obsažena teplotní sonda od -20° C do 200° C
- Stejnoseměrné napětí: 0 – 600 V
- Střídavé napětí: 0 – 600 V
- Stejnoseměrný proud: 0 – 10 A
- Střídavý proud: 0 – 10 A
- Odpor: 0 – 60 MOhm
- Test diod
- Průchod – akustický signál do 50 ohmů
- Frekvence: 0 – 10 MHz
- Spínací stupeň
- Měření kapacity: 0 – 60 Mohmů
- Auto-Power-Off
- Podsvícení
- Data Hold
- True RMS
- CAT III 600 V
- Včetně 2x AA baterií
- Jednoduchá obsluha díky přehlednému ovládacímu poli a také velkému osvětlenému LCD Displeji (všechna data rychle odečitatelná)
- Velmi krátké doby odezvy zaručují rychlé zobrazení výsledků měření
- Optimální nastavení polohy přístroje díky stojanu na pouzdře
- Ochranné pouzdro uchová Multimetr před poškozením pádem



| | |
|---------------------|---------------------|
| HAZET No. | EAN-No. 4000896+ |
| 2152-600 | 246762 |

150 Sada vysokovoltového nářadí · s ochrannou izolací

- V kufru na kolečkách
- Společný vývoj s předními výrobci automobilů a ve spolupráci s TÜV-Süd
- Povrch: ochranná izolace
- IEC 60900:2018



150 Sada vysokovoltového nářadí · s ochrannou izolací



- 196 V-10/5
- 196 V-20/5
- 200-1
- 200-2
- 200-3
- 759N-2VDE
- 810 VDE ·
- 0.4x2.5 · 0.5x3
0.6x3.5 · 0.8x4
- 810 VDE-PH ·
- PH1 · PH2 · PH3
- 810 VDE-T ·
- T20 · T25 · T30
- 880 KV ·
- 6 · 7 · 8 · 9 · 10
11 · 12 · 13 · 14 · 16
17 · 18 · 19 · 20 · 22
- 8808 LgKV ·
- M8 · M10 · M12
- 8816 KV ·
- 8821 KV ·
- 8821 KV-3 · 8821 KV-5
- 1802 VDE-22
- 1804 VDE-33
- 1816 VDE-22
- 1841 BVDE-33
- 1850 VDE-44
- 2156 VDE-2

| | | |
|---------------------|----|---------------------|
| HAZET No. | | EAN-No. 4000896+ |
| 150/52 | 52 | 247578 |

450 KV Jednostranný klíč · s ochrannou izolací

Made in Germany

- Úzká hlava
- Dřík s extra stabilním dvojitým T-profilem HAZET
- Poloha klíče: 15°
- Povrch: ochranná izolace
- IEC 60900:2018

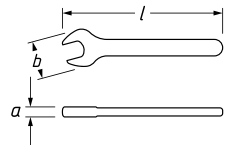

| HAZET No. | <i>l</i> mm | <i>a</i> mm | <i>b</i> mm | EAN-No. 4000896+ |
|---------------------|----------------|----------------|----------------|---------------------|
| 450 KV- 7 | 88 | 6,2 | 19,3 | 231409 |
| 450 KV- 8 | 103 | 6,7 | 20,3 | 231416 |
| 450 KV- 9 | 108 | 6,7 | 22,9 | 231423 |
| 450 KV-10 | 113 | 7,2 | 25,1 | 231256 |
| 450 KV-11 | 123 | 7,6 | 27,3 | 231263 |
| 450 KV-12 | 133 | 7,7 | 29,2 | 231270 |
| 450 KV-13 | 143 | 8,5 | 31,1 | 231287 |
| 450 KV-14 | 153 | 8,7 | 32,9 | 231294 |
| 450 KV-15 | 166 | 10,4 | 35,8 | 231300 |
| 450 KV-16 | 171 | 10,4 | 37,9 | 231317 |
| 450 KV-17 | 171 | 10,9 | 39,8 | 231324 |
| 450 KV-18 | 181 | 11,4 | 41,8 | 231331 |
| 450 KV-19 | 186 | 11,4 | 43,8 | 231348 |
| 450 KV-22 | 211 | 11,9 | 50 | 231355 |
| 450 KV-24 | 238 | 13,3 | 54,3 | 231362 |
| 450 KV-27 | 258 | 13,6 | 60,2 | 231379 |
| 450 KV-30 | 278 | 14,6 | 66,7 | 231386 |
| 450 KV-32 | 298 | 14,6 | 70 | 231393 |



450 KV Sada plochých klíčů s ochrannou izolací

Made in Germany

- Povrch: ochranná izolace
- IEC 60900:2018

Pro HAZET *Assistant* s hloubkou zásuvky 398 mm:

173 · 179 · 179N · 179NX · 179W · 179NW · 179BIG-1 · 179XL · 179NXL · 179XXL · 179NXXL · 179AXXL · 179TXXL · 180

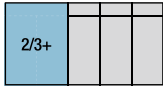

450KV • ●

7 · 8 · 9 · 10 · 11 · 12 · 13 · 14 · 15 · 16 · 17 · 18 · 19 · 22 · 24 · 27 · 30 · 32

| HAZET No. | d x š mm | □ | EAN-No. 4000896+ |
|------------|----------|----|------------------|
| 163-542/18 | 392x344 | 18 | 223626 |

630 KV Jednostranný očkový klíč s ochrannou izolací

Made in Germany

- Hluboče zalomeno
- Tenkostěnné hlavy
- Povrch: ochranná izolace
- IEC 60900:2018

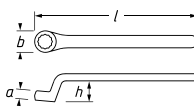

| HAZET No. | l mm | h mm | a mm | b mm | EAN-No. 4000896+ |
|-----------|------|------|------|------|------------------|
| 630 KV- 7 | 152 | 15,5 | 6,4 | 13,6 | 231584 |
| 630 KV- 8 | 164 | 18 | 6,8 | 13,8 | 231591 |
| 630 KV- 9 | 164 | 18 | 7,3 | 15,5 | 231607 |
| 630 KV-10 | 172 | 20,5 | 7,6 | 17,5 | 231430 |
| 630 KV-11 | 178 | 20,5 | 8,7 | 19 | 231447 |
| 630 KV-12 | 193 | 22 | 8,7 | 20,5 | 231454 |
| 630 KV-13 | 198 | 22 | 9,3 | 22 | 231461 |
| 630 KV-14 | 209 | 23,5 | 10 | 23,5 | 231478 |
| 630 KV-15 | 214 | 24 | 11 | 24 | 231485 |
| 630 KV-16 | 217 | 26,5 | 11 | 27,5 | 231492 |
| 630 KV-17 | 223 | 26,5 | 11 | 27,5 | 231508 |
| 630 KV-18 | 234 | 28,5 | 11,5 | 30 | 231515 |
| 630 KV-19 | 234 | 28,5 | 11,5 | 31 | 231522 |
| 630 KV-22 | 263 | 30 | 13 | 35,5 | 231539 |
| 630 KV-24 | 280 | 31 | 13 | 38 | 231546 |
| 630 KV-27 | 295 | 32 | 14 | 42 | 231553 |
| 630 KV-30 | 305 | 33 | 16 | 46 | 231560 |
| 630 KV-32 | 312 | 34 | 16 | 48 | 231577 |

630 KV Sada očkových klíčů s ochrannou izolací

Made in Germany

- Povrch: ochranná izolace
- IEC 60900:2018

Pro HAZET *Assistant* s hloubkou zásuvky 398 mm:

173 · 179 · 179N · 179NX · 179W · 179NW · 179BIG-1 · 179XL · 179NXL · 179XXL · 179NXXL · 179AXXL · 179TXXL · 180



630 KV Sada očkových klíčů s ochrannou izolací

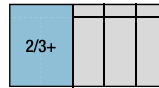

630KV • ●

7 · 8 · 9 · 10 · 11 · 12 · 13 · 14 · 15 · 16 · 17 · 18 · 19 · 22 · 24 · 27 · 30 · 32

| HAZET No. | d x š mm | □ | EAN-No. 4000896+ |
|------------|----------|----|------------------|
| 163-543/18 | 392x344 | 18 | 223831 |

880 KV Sada nástrčných klíčů s ochrannou izolací

- Povrch: ochranná izolace
- IEC 60900:2018

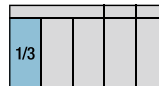
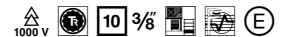

880KV • ● • □ 3/8"

6 · 7 · 8 · 9 · 10 · 11 · 12 · 13 · 14 · 16 · 17 · 18 · 19 · 20 · 22



8816KV • □ 3/8"



8821KV • □ 3/8" • □ 1/2"
8821KV-3 · 8821KV-5

| HAZET No. | d x š mm | □ | EAN-No. 4000896+ |
|------------|----------|----|------------------|
| 163-580/18 | 342x172 | 18 | 235520 |

- Povrch: ochranná izolace
- IEC 60900:2018



Pro HAZET *Assistant* s hloubkou zásuvky 398 mm:

173 · 179 · 179N · 179NX · 179W · 179NW · 179BIG-1 · 179XL · 179NXL · 179XXL · 179NXXL · 179AXXL · 179TXXL · 180

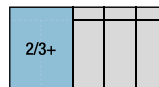

880KV • ● • □ 3/8"

6 · 7 · 8 · 9 · 10 · 11 · 12 · 13 · 14 · 16 · 17 · 18 · 19 · 20 · 22



8802KV • ● • □ 3/8"
T10 · T15 · T20
T25 · T27 · T30
T40 · T45 · T50



8808LgKV • ● • □ 3/8"
M8 · M10 · M12



8801K-KV • ● • □ 3/8"
5 · 6



8802KV-LG • ● • □ 3/8"
T10 · T15 · T20 · T25
T30 · T40 · T45 · T50

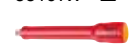

8816KV • □ 1/2"
8821KV • □ 3/8" • □ 1/2"
8821KV-3 · 8821KV-5

| HAZET No. | d x š mm | □ | EAN-No. 4000896+ |
|------------|----------|----|------------------|
| 163-545/41 | 392x344 | 41 | 223855 |



Ruční nářadí

Nářadí s ochrannou izolací / elektrikářské nářadí



880 KV 3/8" Nástrčná hlavice · šestihran

Made in Germany

- Krátké provedení
- Povrch: ochranná izolace
- IEC 60900:2018

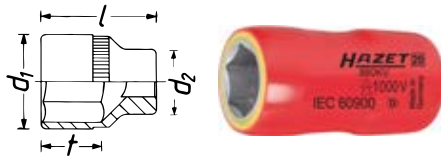

| HAZET No. | l mm | d ₁ mm | d ₂ mm | t mm | EAN-No. 4000896+ |
|-----------|------|-------------------|-------------------|------|------------------|
| 880 KV- 6 | 40 | 14 | 23 | 6,5 | 231959 |
| 880 KV- 7 | 40 | 15 | 23 | 6,5 | 231966 |
| 880 KV- 8 | 40 | 16 | 23 | 6,5 | 231973 |
| 880 KV- 9 | 40 | 17,5 | 23 | 6,5 | 231980 |
| 880 KV-10 | 41 | 18,5 | 23 | 7,3 | 231843 |
| 880 KV-11 | 42 | 20 | 23 | 8,4 | 231850 |
| 880 KV-12 | 43 | 21 | 23 | 9,3 | 231867 |
| 880 KV-13 | 43,5 | 22,5 | 23 | 9,8 | 231874 |
| 880 KV-14 | 45,5 | 23,5 | 23 | 11,8 | 231881 |
| 880 KV-16 | 45,5 | 26 | 23 | 11,7 | 231898 |
| 880 KV-17 | 45,5 | 27,5 | 23 | 11,7 | 231904 |
| 880 KV-18 | 47,5 | 28,5 | 23 | 13,7 | 231911 |
| 880 KV-19 | 47,5 | 30 | 23 | 13,7 | 231928 |
| 880 KV-20 | 47,5 | 31 | 23 | 13,7 | 231935 |
| 880 KV-22 | 50 | 33,5 | 23 | 15,6 | 231942 |

8801 K-KV 3/8" Nástrčná hlavice

Made in Germany

- Krátké provedení
- Povrch: ochranná izolace
- IEC 60900:2018

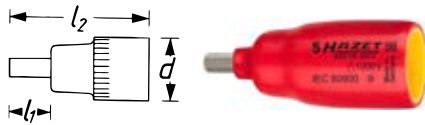

| HAZET No. | l ₁ mm | l ₂ mm | d mm | EAN-No. 4000896+ |
|------------|-------------------|-------------------|------|------------------|
| 8801 K-5KV | 12,5 | 60 | 23 | 231614 |
| 8801 K-6KV | 12,5 | 60 | 23 | 231621 |

8802 KV 3/8" Nástrčná hlavice

Made in Germany

- Krátké provedení
- Povrch: ochranná izolace
- IEC 60900:2018

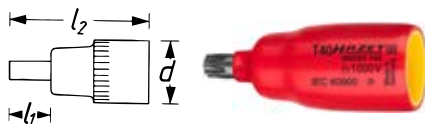
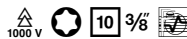

| HAZET No. | s | l ₁ mm | l ₂ mm | d mm | ⌀ mm | EAN-No. 4000896+ |
|--------------|-----|-------------------|-------------------|------|------|------------------|
| 8802 KV-T 10 | T10 | 12,5 | 59,5 | 23 | 2,74 | 231720 |
| 8802 KV-T 15 | T15 | 12,5 | 59,5 | 23 | 3,27 | 231737 |
| 8802 KV-T 20 | T20 | 12,5 | 59,5 | 23 | 3,86 | 231744 |
| 8802 KV-T 25 | T25 | 12,5 | 59,5 | 23 | 4,43 | 231751 |
| 8802 KV-T 27 | T27 | 12,5 | 59,5 | 23 | 4,99 | 231768 |
| 8802 KV-T 30 | T30 | 12,5 | 59,5 | 23 | 5,52 | 231775 |
| 8802 KV-T 40 | T40 | 12,5 | 59,5 | 23 | 6,65 | 231782 |
| 8802 KV-T 45 | T45 | 12,5 | 59,5 | 23 | 7,82 | 231799 |
| 8802 KV-T 50 | T50 | 12,5 | 60,5 | 23 | 8,83 | 231805 |

8802 KV-LG 3/8" Nástrčná hlavice

Made in Germany

- Dlouhé provedení
- Povrch: ochranná izolace
- IEC 60900:2018

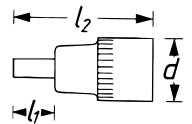
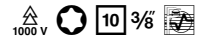

| HAZET No. | s | l ₁ mm | l ₂ mm | d mm | ⌀ mm | EAN-No. 4000896+ |
|-----------------|-----|-------------------|-------------------|------|------|------------------|
| 8802 KV-LG-T 10 | T10 | 153 | 187 | 23 | 2,74 | 231638 |
| 8802 KV-LG-T 15 | T15 | 153 | 187 | 23 | 3,27 | 231645 |
| 8802 KV-LG-T 20 | T20 | 153 | 187 | 23 | 3,86 | 231652 |
| 8802 KV-LG-T 25 | T25 | 153 | 187 | 23 | 4,43 | 231669 |
| 8802 KV-LG-T 27 | T27 | 153 | 187 | 23 | 4,99 | 231676 |
| 8802 KV-LG-T 30 | T30 | 153 | 187 | 23 | 5,52 | 231683 |
| 8802 KV-LG-T 40 | T40 | 153 | 187 | 23 | 6,65 | 231690 |
| 8802 KV-LG-T 45 | T45 | 153 | 187 | 23 | 7,82 | 231706 |
| 8802 KV-LG-T 50 | T50 | 153 | 187 | 23 | 8,83 | 231713 |

8808 LgKV 3/8" Nástrčná hlavice

Made in Germany

- Dlouhé provedení
- Povrch: ochranná izolace
- IEC 60900:2018

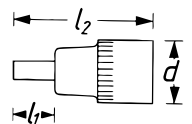
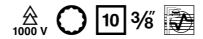

| HAZET No. | s | l ₁ mm | l ₂ mm | d mm | EAN-No. 4000896+ |
|---------------|-----|-------------------|-------------------|------|------------------|
| 8808 LG- 8 KV | M8 | 100 | 145,5 | 23 | 231836 |
| 8808 LG-10 KV | M10 | 100 | 144,5 | 23 | 231812 |
| 8808 LG-12 KV | M12 | 100 | 145,3 | 23 | 231829 |

8821 KV 3/8" → 3/8" Prodloužení · s ochrannou izolací

Made in Germany

- S kuličkovou pojistkou
- Povrch: ochranná izolace
- IEC 60900:2018

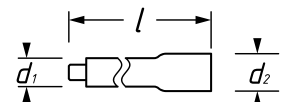
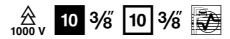

| HAZET No. | l mm | d ₁ mm | d ₂ mm | EAN-No. 4000896+ |
|-----------|------|-------------------|-------------------|------------------|
| 8821 KV-3 | 90 | 17,5 | 23 | 231997 |
| 8821 KV-5 | 142 | 17,5 | 23 | 232000 |



900 KV Sada nástrčných klíčů · s ochrannou izolací

- Povrch: ochranná izolace
- IEC 60900:2018

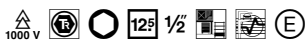

Pro HAZET Assistant s hloubkou zásuvky 398 mm:

- 173 · 179 · 179N · 179NX · 179W · 179NW · 179BIG-1 · 179XL · 179NXL · 179XXL · 179NXXL · 179AXXL · 179TXXL · 180



| | | | |
|------|--|--|--|
| 2/3+ | | | |
|------|--|--|--|



900 KV · · · ·

- 10 · 11 · 12 · 13 · 14
- 15 · 16 · 17 · 18 · 19
- 20 · 22 · 23 · 24 · 26
- 27 · 30 · 32



986 LGKV · · · · ·



917/918 KV · · ·



916 KV ·

| HAZET No. | d x š mm | | EAN-No. 4000896+ |
|------------|----------|----|------------------|
| 163-544/26 | 392x344 | 26 | 223848 |

900 KV 1/2" Nástrčná hlavice · šestihran · s ochrannou izolací

Made in Germany

- Povrch: ochranná izolace
- IEC 60900:2018

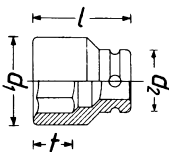
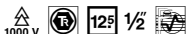

| HAZET No. | l mm | d ₁ mm | d ₂ mm | t mm | EAN-No. 4000896+ |
|-----------|------|-------------------|-------------------|------|------------------|
| 900 KV-10 | 54 | 19,5 | 27 | 10,8 | 232017 |
| 900 KV-11 | 54 | 20,5 | 27 | 10,8 | 232024 |
| 900 KV-12 | 54 | 22 | 27 | 11,3 | 232031 |
| 900 KV-13 | 54 | 23 | 27 | 11,3 | 232048 |
| 900 KV-14 | 54 | 24,5 | 27 | 11,8 | 232055 |
| 900 KV-15 | 54 | 25,5 | 27 | 11,8 | 232062 |
| 900 KV-16 | 54 | 27 | 27 | 12,2 | 232079 |
| 900 KV-17 | 54 | 28 | 27 | 12,7 | 232086 |
| 900 KV-18 | 54 | 29,5 | 27 | 14,2 | 232093 |
| 900 KV-19 | 54 | 30,5 | 27 | 14,2 | 232109 |
| 900 KV-20 | 54 | 32 | 27 | 14,2 | 232116 |
| 900 KV-22 | 57,5 | 34,5 | 27 | 17,6 | 232123 |
| 900 KV-23 | 57,5 | 35,5 | 27 | 17,6 | 232130 |
| 900 KV-24 | 60 | 36,5 | 27 | 18,1 | 232147 |
| 900 KV-26 | 60 | 39 | 27 | 17,8 | 232154 |
| 900 KV-27 | 62 | 40 | 27 | 19,7 | 232161 |
| 900 KV-30 | 66 | 44 | 27 | 23,3 | 232178 |
| 900 KV-32 | 66 | 46,5 | 27 | 23 | 232185 |

900 KV 1/2" Nástrčná hlavice · šestihran · dlouhá · s ochrannou izolací

Made in Germany

- Povrch: ochranná izolace
- IEC 60900:2018

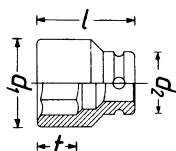
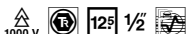

| HAZET No. | l mm | d ₁ mm | d ₂ mm | t mm | EAN-No. 4000896+ |
|--------------|------|-------------------|-------------------|------|------------------|
| 900 LG-10 KV | 101 | 27 | 18,9 | 16 | 237180 |
| 900 LG-12 KV | 101 | 27 | 21,5 | 16 | 237173 |

986 LGKV 1/2" Nástrčná hlavice · s ochrannou izolací

Made in Germany

- Dlouhé provedení
- Povrch: ochranná izolace
- IEC 60900:2018

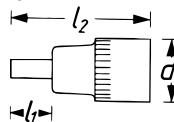

| HAZET No. | l ₁ mm | l ₂ mm | d mm | EAN-No. 4000896+ |
|--------------|-------------------|-------------------|------|------------------|
| 986 LG- 4 KV | 102 | 156 | 27 | 232222 |
| 986 LG- 5 KV | 102 | 156 | 27 | 232239 |
| 986 LG- 6 KV | 102 | 156 | 27 | 232246 |
| 986 LG- 8 KV | 102 | 156 | 27 | 232253 |
| 986 LG-10 KV | 102 | 156 | 27 | 232215 |

917/918 KV 1/2" → 1/2" Prodloužení · s ochrannou izolací

Made in Germany

- S kuličkovou pojistkou
- Povrch: ochranná izolace
- IEC 60900:2018

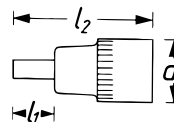
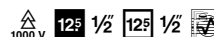

| HAZET No. | l mm | EAN-No. 4000896+ |
|-----------|------|------------------|
| 917 KV- 5 | 140 | 232192 |
| 918 KV-10 | 264 | 232208 |

804 VDE Sada šroubováků · s ochrannou izolací

Made in Germany

- Všechny šroubováky zkoušeny při napětí 10 000 voltů, zaručující bezpečnou práci do 1000 voltů



- Kulatá čepel
- Plastový box 165-L (1/3)
- Safety-Insert-System, 2komponentní vložka z měkké pěny. Vložka vhodná také pro HAZET-Assistent
- Ergonomická 2komponentní rukojeť HAZET (červená/žlutá)
- Povrch: ochranná izolace
- IEC 60900:2018

- 2,5x0,4 · 3,0x0,5 · 3,5x0,6 · 4,0x0,8 · 5,5x1,0 · 6,5x1,2 mm

- PH1 · PH2
- PZ2
- T10 · T15 · T20



| HAZET No. | | EAN-No. 4000896+ |
|------------|----|------------------|
| 804 VDE/14 | 14 | 133000 |



Ruční nářadí

Nářadí s ochrannou izolací / elektrikářské nářadí



810 VDE Sada šroubováků · s ochrannou izolací

- IEC 60900:2018
- Zkoušečka napětí, 220–250V dle VDE 0680



810 VDE •
 0.4x2.5 • 0.6x3.5 • 0.8x4



810 VDE-PH •
 PH1 • PH2

839 •
 0.5x2.8

| HAZET No. | | EAN-No. 4000896+ |
|-----------|---|------------------|
| 810/6 VDE | 6 | 179329 |

- Safety-Insert-System, 2komponentní vložka z měkké pěny. Vložka vhodná také pro HAZET-Assistent
- Povrch: ochranná izolace
- IEC 60900:2018



| | | | |
|-----|--|--|--|
| 1/3 | | | |
|-----|--|--|--|



810 VDE •
 0.4x2.5 • 0.5x3 • 0.6x3.5 • 0.8x4



810 VDE-PH •
 PH1 • PH2 • PH3

| HAZET No. | d x š mm | | EAN-No. 4000896+ |
|-----------|----------|---|------------------|
| 163-229/7 | 342x172 | 7 | 177844 |

- Povrch: ochranná izolace
- IEC 60900:2018



| | | | |
|-----|--|--|--|
| 2/3 | | | |
|-----|--|--|--|



810 VDE •
 0.4x2.5 • 0.5x3
 0.6x3.5 • 0.8x4



810 VDE-PH •
 PH1 • PH2 • PH3

839 •
 0.5x2.8



810 VDE-T •
 T20 • T25 • T30

2156 VDE-2

| HAZET No. | d x š mm | | EAN-No. 4000896+ |
|------------|----------|----|------------------|
| 163-546/12 | 344x342 | 12 | 223619 |

810 VDE Elektrikářský šroubovák · s ochrannou izolací

- Kulatá čepel
- Ergonomická 2komponentní rukojeť HAZET (červená/žlutá)
- Povrch: špička mořená, ochranná izolace
- IEC 60900:2018

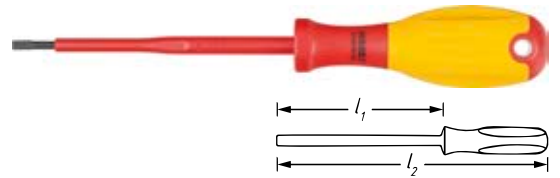

| HAZET No. | l ₁ mm | l ₂ mm | | b mm | EAN-No. 4000896+ |
|------------|-------------------|-------------------|-----|------|------------------|
| 810 VDE-25 | 75 | 155 | 0,4 | 2,5 | 174089 |
| 810 VDE-30 | 100 | 180 | 0,5 | 3 | 174355 |
| 810 VDE-35 | 100 | 190 | 0,6 | 3,5 | 174362 |
| 810 VDE-40 | 100 | 190 | 0,8 | 4 | 174379 |

810 VDE-PH Elektrikářský šroubovák · s ochrannou izolací

- Kulatá čepel
- Ergonomická 2komponentní rukojeť HAZET (červená/žlutá)
- Povrch: špička mořená, ochranná izolace
- IEC 60900:2018

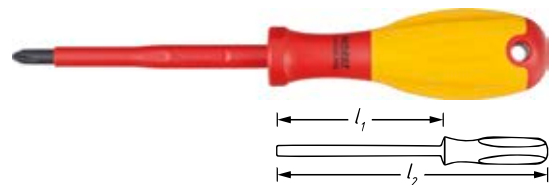

| HAZET No. | l ₁ mm | l ₂ mm | EAN-No. 4000896+ |
|--------------|-------------------|-------------------|------------------|
| 810 VDE-PH 1 | 80 | 180 | 174386 |
| 810 VDE-PH 2 | 100 | 210 | 174393 |
| 810 VDE-PH 3 | 150 | 270 | 174409 |

810 VDE-T Elektrikářský šroubovák · s ochrannou izolací

- Kulatá čepel
- Ergonomická 2komponentní rukojeť HAZET (červená/žlutá)
- Povrch: špička mořená, ochranná izolace
- IEC 60900:2018

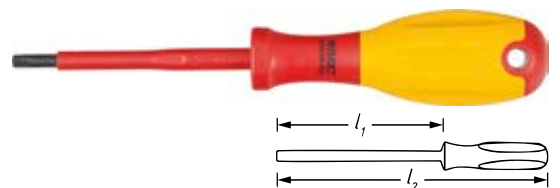

| HAZET No. | l ₁ mm | l ₂ mm | | EAN-No. 4000896+ |
|--------------|-------------------|-------------------|------|------------------|
| 810 VDE-T 20 | 80 | 180 | 3,86 | 174416 |
| 810 VDE-T 25 | 80 | 180 | 4,43 | 174423 |
| 810 VDE-T 30 | 100 | 210 | 5,52 | 174430 |



839 Zkoušečka fází

Made in Germany

- 220–250 V
- Břit s drážkou s dutým výbrusem
- Se závěsem
- Defektní žárovku Soffitte nelze podle VDE vyměnit
- Kulatá čepel
- Plastová rukojeť
- Povrch: ochranná izolace
- DIN VDE 06800-6



| HAZET No. | l ₁ mm | l ₂ mm | φ mm | b mm | EAN-No. 4000896+ |
|-----------|-------------------|-------------------|------|------|------------------|
| 839-1 | 65 | 145 | 0,5 | 2,8 | 035670 |

163 Sada kleští · s ochrannou izolací

Made in Germany

- Safety-Insert-System, 2komponentní vložka z měkké pěny. Vložka vhodná také pro HAZET-Assistent
- Povrch: ochranná izolace
- IEC 60900:2018



| | | | | |
|-----|--|--|--|--|
| 1/3 | | | | |
|-----|--|--|--|--|



| HAZET No. | d x š mm | □ | EAN-No. 4000896+ |
|-----------|----------|---|------------------|
| 163-227/3 | 342x172 | 3 | 177868 |

Made in Germany

- Safety-Insert-System, 2komponentní vložka z měkké pěny. Vložka vhodná také pro HAZET-Assistent
- Povrch: ochranná izolace
- IEC 60900:2018



| | | | | |
|-----|--|--|--|--|
| 1/3 | | | | |
|-----|--|--|--|--|



| HAZET No. | d x š mm | □ | EAN-No. 4000896+ |
|-----------|----------|---|------------------|
| 163-226/4 | 342x172 | 4 | 177875 |

1850 VDE Kombinované kleště · s ochrannou izolací

Made in Germany

- Indukčně kalený břit s ostřím
- Tvrdost ostří: 60 HRC
- Ergonomické 2komponentní plastové kryty rukojetí HAZET (červená/žlutá)
- Povrch: leštěný chrom, ochranná izolace
- IEC 60900:2018, DIN ISO 5746



| HAZET No. | l mm | Rm N/mm ² Ø 800 | Rm N/mm ² ● 1600 | EAN-No. 4000896+ |
|-------------|------|----------------------------|-----------------------------|------------------|
| 1850 VDE-22 | 160 | 2,5 | 1,8 | 007202 |
| 1850 VDE-33 | 180 | 2,8 | 2,5 | 007219 |
| 1850 VDE-44 | 200 | 3 | 2,8 | 007226 |

1803 VDE Stranové štípačky · s ochrannou izolací

Made in Germany

- Kloub bez vůle, s lehkým chodem
- Vložený kloub
- Indukčně kalený břit s ostřím
- Tvrdost ostří: 60 HRC
- Ergonomické 2komponentní plastové kryty rukojetí HAZET (červená/žlutá)
- Povrch: leštěný chrom, ochranná izolace
- IEC 60900:2018, DIN ISO 5749



| HAZET No. | l mm | Rm N/mm ² Ø 800 | Rm N/mm ² ● 1600 | EAN-No. 4000896+ |
|-------------|------|----------------------------|-----------------------------|------------------|
| 1803 VDE-22 | 160 | 2,8 | 2 | 006137 |
| 1803 VDE-33 | 180 | 3 | 2,5 | 006144 |

1802 VDE Silové stranové štípačky · s ochrannou izolací

Made in Germany

- Menší vynaložení síly díky umístění středu otáčení u čelistí
- Kované provedení
- Kloub bez vůle, s lehkým chodem
- Podložený kloub
- Indukčně kalený břit s ostřím
- Tvrdost ostří: 64 HRC
- Ergonomické 2komponentní plastové kryty rukojetí HAZET (červená/žlutá)
- Povrch: leštěný chrom, ochranná izolace
- IEC 60900:2018, DIN ISO 5749



| HAZET No. | l mm | Rm N/mm ² Ø 800 | Rm N/mm ² ● 1600 | Rm N/mm ² ● 2300 | EAN-No. 4000896+ |
|-------------|------|----------------------------|-----------------------------|-----------------------------|------------------|
| 1802 VDE-22 | 180 | 3,8 | 2,7 | 2,2 | 086382 |

1804 VDE Kleště na kabely · s ochrannou izolací

Made in Germany

- Dvojité břit
- Pro příčné stříhání měděných a hliníkových kabelů
- Rukojeť s povrchovou úpravou máčením
- Povrch: ochranná izolace
- IEC 60900:2018



| HAZET No. | l mm | EAN-No. 4000896+ |
|-------------|------|------------------|
| 1804 VDE-33 | 208 | 173631 |



Ruční nářadí

Nářadí s ochrannou izolací / elektrikářské nářadí



1841 AVDE Ploché kulaté kleště · s ochrannou izolací

Made in Germany

- Plochý kulatý tvar, indukčně kalené břity
- Přímé provedení
- Tvrdost ostří: 60 HRC
- Ergonomické 2komponentní plastové kryty rukojetí HAZET (červená/žlutá)
- Povrch: leštěný chrom, ochranná izolace
- IEC 60900:2018, DIN ISO 5745



| HAZET No. | l mm | Rm N/mm ² ○ 800 | Rm N/mm ² ● 1600 | EAN-No. 4000896+ |
|---------------|------|-------------------------------|--------------------------------|---------------------|
| 1841 A VDE-22 | 160 | 2,5 | 1,6 | 006397 |

1841 BVDE Ploché kulaté kleště · s ochrannou izolací

Made in Germany

- Plochý kulatý tvar, indukčně kalené břity
- Zahnuté provedení (45°)
- Tvrdost ostří: 60 HRC
- Ergonomické 2komponentní plastové kryty rukojetí HAZET (červená/žlutá)
- Povrch: leštěný chrom, ochranná izolace
- IEC 60900:2018, DIN ISO 5745



| HAZET No. | l mm | Rm N/mm ² ○ 800 | Rm N/mm ² ● 1600 | EAN-No. 4000896+ |
|---------------|------|-------------------------------|--------------------------------|---------------------|
| 1841 B VDE-33 | 200 | 2,8 | 1,8 | 006441 |

1816 VDE Ploché kleště · s ochrannou izolací

Made in Germany

- Dlouhé čelisti
- Plochý tvar
- Přímé provedení
- Ergonomické 2komponentní plastové kryty rukojetí HAZET (červená/žlutá)
- Povrch: leštěný chrom, ochranná izolace
- IEC 60900:2018, DIN ISO 5745



| HAZET No. | l mm | EAN-No. 4000896+ |
|-------------|------|---------------------|
| 1816 VDE-22 | 160 | 006298 |

1826 VDE Kulaté kleště · s ochrannou izolací

Made in Germany

- Dlouhé čelisti
- Kulatý tvar
- Ergonomické 2komponentní plastové kryty rukojetí HAZET (červená/žlutá)
- Povrch: leštěný chrom, ochranná izolace
- IEC 60900:2018, DIN ISO 5745



| HAZET No. | l mm | EAN-No. 4000896+ |
|-------------|------|---------------------|
| 1826 VDE-22 | 160 | 006328 |

759 N-VDE Univerzální kleště · s ochrannou izolací

Made in Germany

- Siko kleště
- Hlava a kloub leskle broušené
- Provedený kloub
- Ergonomické 2komponentní plastové kryty rukojetí HAZET (červená/žlutá)
- Povrch: ochranná izolace
- IEC 60900:2018, DIN ISO 8976



| HAZET No. | l mm | sb mm | sb mm | EAN-No. 4000896+ |
|------------|------|-------|-------|---------------------|
| 759 N-2VDE | 251 | 30 | 10-36 | 174072 |

1860 VDE Odizolovací kleště · s ochrannou izolací

Made in Germany

- Pro dráty s průřezem vodiče do 6 mm²
- Se stavěcím šroubem a otevírací pružinou
- Ergonomické 2komponentní plastové kryty rukojetí HAZET (červená/žlutá)
- Povrch: leštěný chrom, ochranná izolace
- IEC 60900:2018



| HAZET No. | l mm | EAN-No. 4000896+ |
|-------------|------|---------------------|
| 1860 VDE-11 | 160 | 007288 |

1862 Odizolovací kleště · automatické

Made in Germany

- Automatický systém snímání, není nutné nastavení na kabelový průřez



- Použití: Odizolování flexibilního vedení (svazek) a masivních vodičů Ø 0,2 až 6,0 mm² příp. AWG 24 – 10
- Optimálně umístěný boční nůž do 2,5 mm²
- Nastavitelný podélný doraz 6 – 15 mm
- Připevňovací zařízení na konci rukojetí
- Vyměnitelné čepele

Ne pro práce u nebo v blízkosti dílů, které jsou pod elektrickým napětím

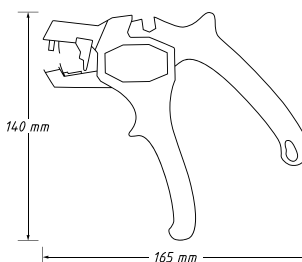

| HAZET No. | l mm | EAN-No. 4000896+ |
|-----------|------|---------------------|
| 1862 N | 180 | 242627 |



1863 Odizolovací kleště · automatické

• Automatické přizpůsobení tloušťce izolace, bezvadné odizolování

- Použití: Odizolování elektrických drátů, lankových vodičů a kabelů
- Pro měděná a hliníková vedení
- Oblast odizolování vodičů izolovaných PVC s průřezem 0,2 až 6 mm²
- Maximálně nastavitelná délka odizolování: 18 mm
- Pružně uložené lamelové nože
- Řezač drátu od 4 mm² s jedním drátem do 6 mm² s jerným drátem



| HAZET No. | l mm | EAN-No. 4000896+ |
|-----------|------|------------------|
| 1863 | 205 | 007325 |

4656 Konektorové kleště

• Made in Germany

• Zpracování vodičového a izolačního krimpů v jedné pracovní operaci

- Intenzivní izolační krimp se speciální profilovou geometrií
- Integrovaný odblokovatelný zámek zajišťuje kompletní krimpování
- Mimořádně namáhané díly jsou speciálně zušlechtěné
- Snadná manipulace
- Značení profilu
- Profily: / rozsahy průřezu:
červený: 0,5–1,0 mm² / AWG 20–16
modrý: 1,5–2,5 mm² / AWG 16–14
žlutý: 4,0–6,0 mm² / AWG 12–10
- Ergonomické měkké rukojeti s ochranou proti sesmeknutí
- Povrch: mořeno, olejováno



| HAZET No. | l mm | EAN-No. 4000896+ |
|-----------|------|------------------|
| 4656-1 | 220 | 127351 |

4658 Konektorové kleště

• Made in Germany

- Pro celou řadu neizolovaných kabelových a kontaktních spojů
- Integrované blokování zajišťuje úplný proces krimpování
- Nízká ruční síla díky optimálním převodovým poměrům
- Rovnoměrné tvarování dutinek vodičů bez izolace a s izolací díky lineárnímu zalisování
- Polohování kontaktu nezávisle na zasunutém úseku v krimpovacím profilu pomocí izolačního stavěcího plechu
- Výměnná hlava pro rozsah průřezu 0,35 – 1,5 mm² kompletně, včetně základního nástroje
- 1. profil: 0,35 – 0,5 mm²
2. profil: 1,5 mm²
3. profil: 0,5 – 1,0 mm²
vodičový krimp = B-krimp / izolační krimp = O-krimp



| HAZET No. | l mm | EAN-No. 4000896+ |
|-----------|------|------------------|
| 4658-10 | 150 | 129515 |

2156 Nůž na kabely

- Nerezová čepel
- Plastová rukojeť



| HAZET No. | l mm | EAN-No. 4000896+ |
|-----------|------|------------------|
| 2156 | 110 | 013180 |

2156 VDE Kabelový a odizolovací nůž · s ochrannou izolací

• Made in Germany

- S krytkou
- Čepel z nerezové oceli
- Plastová rukojeť
- IEC 60900:2018



| HAZET No. | l mm | EAN-No. 4000896+ |
|------------|------|------------------|
| 2156 VDE-2 | 180 | 173549 |

2158 Univerzální nůžky

• Ergonomické tvarování umožňuje otvírání a zavírání blokování jednou rukou

- Čepel: nerezová ocel
- Blokování nůžek
- Dodatečně s kulatými břity k odizolování drátů (1 resp. 1,5 mm²)
- Vedení drátu k řezání vázacího drátu do Ø 2,5 mm
- 2komponentní rukojeť HAZET



| HAZET No. | l mm | EAN-No. 4000896+ |
|-----------|------|------------------|
| 2158 | 194 | 057856 |

196 VDE Izolační podložka

• Made in Germany

• Pro práci na dílech pod vysokým napětím

- Gumová podložka, prověřena: 50.000 V, dle VDE 0303
- Jedna strana hladká, jedna protiskluzová zoubkovaná
- Rozměry: 1000 x 1000 x 4,0 mm

Provedení přenosné tašky

- Odnímatelný popruh
- Délka: 1000 mm
- Průměr: 160 mm
- Polyester, červený



| HAZET No. | l mm | EAN-No. 4000896+ |
|-------------|------|------------------|
| 196 VDE-8/2 | 2 | 174836 |



Ruční nářadí

Nářadí s ochrannou izolací / elektrikářské nářadí



5000 KV Momentový klíč · s ochrannou izolací · SYSTÉM 5000KV (s prostrčným čtyřhranem) · ± 4% přesnost · 5108KV · ±6% · 2–120 Nm

Made in Germany

- Lze kalibrovat
- Dlouhá životnost / vysoká přesnost

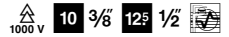

- Možnost pro:
 - Demontáž
 - Opravu (v případě potřeby)
 - Montáž
 - Seřizování
 - Kalibrace
- **Upozornění: Seřizování, možnost oprav s demontáží / montáží momentových klíčů KV pouze v servisním středisku firmy HAZET**
- Vhodné pro kontrolu zkušebních prostředků
- Trvalé a ekologické
- Bezpečné:
 - Hapticky (krátký posun při vypnutí)
 - Akusticky (zalamovací prvek)
- **Spouštění doprava / doleva** díky přepínacímu čtyřhranu, díky tomu utahování s nastaveným utahovacím momentem oběma směry – vpravo i vlevo – v rámci uvedené tolerance
- Nízká hmotnost pro dobrou manipulaci a práci bez únavy

Designové prvky výrobku

- Štíhlý design s přísným dodržáním potřebných izolačních faktorů (tloušťka materiálu / přesahy)
- Ohebné přechody na spínacích a pohyblivých dílech s ergonomickým tvarem rukojeti a zřetelnou kalibrační drážkou
- Jednotný vzhled i při použití dalších součástí (např. červené izolované nástrčné hlavice)
- Barevně sympatický vzhled pláště a hlavy v signálních barvách červené / žluté
- Černá barva rukojeti pro barevné odlišení a jako ochrana proti rychlému optickému znečištění
- Vyvarování se použití přesahujících, rušivých dílů (např. přepínací páky)

POZOR:

Opravy smí provádět pouze servisní středisko firmy HAZET, protože následně se musí provést kusová zkouška s 10 000 V podle IEC 60900

- DIN EN ISO 6789-2:2017, DIN 3120, ISO 1174-1, IEC 60900:2018

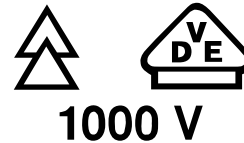

YouTube Clip

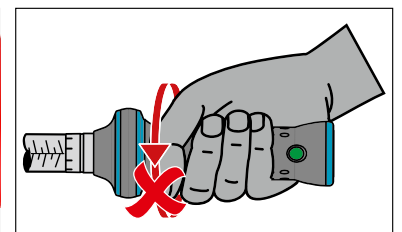

| HAZET No. | Výstup | l mm | Přesnost vypnutí % | Nm | Nm | kg | EAN-No. 4000896+ |
|-----------|---------------|------|--------------------|--------|-----|----------|------------------|
| 5108 KV | ■ 10 = 3/8" | 275 | 6 | 2–10 | 0,2 | 1,0–5,0 | 235421 |
| 5109 KV | ■ 10 = 3/8" | 305 | 4 | 5–25 | 0,5 | 2,1–11,0 | 235445 |
| 5121 KV | ■ 12,5 = 1/2" | 420 | 4 | 20–120 | 1 | 6,0–37,4 | 233397 |



HAZET
6505d-18
Made in Germany

HAZET
6450d
Made in Germany

HAZET
6630d
Made in Germany

Nm
0
10
20
30
40
50
60
70
80
90
100
110
120
130
140
150
160
170
180
190
200
210
220
230
240
250
Nm

HAZET
6123-10T
Made in Germany
01-320Nm

7291-2sTAC

SmartTAC
+30.45
HAZET
Make in Germany
M OK
M
OK
↑ ↓



Nářadí pro utahovací moment



| | | | | | |
|--------------------|---|--------------------------|--------------|---|------------|
| 5000-3 CT | S přepínací ráčnou | ± 3% / 4% | 1–800 Nm |  | 308 |
| 5000 B-3 CT | Momentový klíč pro bity | ± 3% / 4% | 1–25 Nm |  | 310 |
| 5200 CT | S nástrčným čtyřhranem | ± 3% | 2,5–200 Nm |  | 310 |
| 5000 CLT | S displejem a přepínací ráčnou | ± 4% | 20–320 Nm |  | 311 |
| 5000 KV | S ochrannou izolací, 1000 V přezkoušeno | ± 4% / 6% | 2 – 120 Nm |  | 283 |
| 6000 CT | S přepínací ráčnou | ± 2% / 4% | 1–800 Nm |  | 311 |
| 6000 CT | Rozkládací, s přepínací ráčnou | ± 3% / 4% | 400–2000 Nm |  | 313 |
| 6000 CT | Norma USA, s přepínací ráčnou | ± 3% | 5–600 lbf.ft |  | 314 |
| 6200 CT | S nástrčným čtyřhranem | ± 2% / 4% | 2–500 Nm |  | 315 |
| 6000 CT | Sady momentového nářadí | | |  | 318 |
| 7000 sTAC | Elektronické, s nástrčným čtyřhranem a přepínací ráčnou | od ± 1% / ± 1 digit ± 1° | 1–1000 Nm |  | 327 |
| 6000 | Momentový šroubovák pro bity | ± 6% – 15% | 0,4–5,4 Nm |  | 322 |
| 6000 | Momentový šroubovák pro bity | ± 5% | 0,1–6 Nm |  | 322 |
| 6300 CT | S nástrčným čtyřhranem a pevně nastavitelnou hodnotou | ± 2% / 6% | 1–320 Nm |  | 323 |
| | Nástrčné nářadí | | |  | 325 |
| | Kontrolní přístroje a příslušenství | | |  | 328 |



Přehled výrobků – momentové klíče HAZET

| | HAZET No. | Přesnost vypnutí | | Rozsah měření |
|--|------------|------------------|----------------------|----------------|
| | 5107-3CT | ± 4 % | 6.3 1/4" | 1–9 Nm |
| | 5108-3CT | ± 3 % | 6.3 1/4" | 2.5–25 Nm |
| | 5110-3CT | ± 3 % | 10 3/8" | 10–60 Nm |
| | 5120-3CT | ± 3 % | 12 ⁵ 1/2" | 10–60 Nm |
| | 5111-3CT | ± 3 % | 10 3/8" | 20–120 Nm |
| | 5121-3CT | ± 3 % | 12 ⁵ 1/2" | 20–120 Nm |
| | 5122-3CT | ± 3 % | 12 ⁵ 1/2" | 40–200 Nm |
| | 5123-3CT | ± 3 % | 12 ⁵ 1/2" | 60–320 Nm |
| | 5143-3CT | ± 3 % | 12 ⁵ 1/2" | 100–400 Nm |
| | 5145-3CT | ± 3 % | 20 3/4" | 300–800 Nm |
| | 5107 B-3CT | ± 4 % | 6.3 1/4" | 1–9 Nm |
| | 5108 B-3CT | ± 3 % | 6.3 1/4" | 2.5–25 Nm |
| | 5280-3CT | ± 3 % | 9 x 12 | 2,5–25 Nm |
| | 5290-3CT | ± 3 % | 9 x 12 | 10–60 Nm |
| | 5292-3CT | ± 3 % | 14 x 18 | 40–200 Nm |
| | 5121-2 CLT | ± 4 % | 12 ⁵ 1/2" | 20–120 Nm |
| | 5122-2 CLT | ± 4 % | 12 ⁵ 1/2" | 40–200 Nm |
| | 5123-2 CLT | ± 4 % | 12 ⁵ 1/2" | 60–320 Nm |
| | 5108 KV | ± 6 % | 10 3/8" | 2–10 Nm |
| | 5109 KV | ± 4 % | 10 3/8" | 5–25 Nm |
| | 5121 KV | ± 4 % | 12 ⁵ 1/2" | 20–120 Nm |
| | 6106-1 CT | ± 4 % | 6.3 1/4" | 1–6 Nm |
| | 6108-1 CT | ± 2 % | 6.3 1/4" | 2–10 Nm |
| | 6109-2 CT | ± 2 % | 6.3 1/4" | 4–40 Nm |
| | 6110-1 CT | ± 2 % | 10 3/8" | 5–60 Nm |
| | 6111-1 CT | ± 2 % | 10 3/8" | 20–120 Nm |
| | 6121-1 CT | ± 2 % | 12 ⁵ 1/2" | 20–120 Nm |
| | 6122-1 CT | ± 2 % | 12 ⁵ 1/2" | 40–200 Nm |
| | 6123-1 CT | ± 2 % | 12 ⁵ 1/2" | 60–320 Nm |
| | 6143-1 CT | ± 2 % | 20 3/4" | 100–400 Nm |
| | 6144-1 CT | ± 2 % | 20 3/4" | 200–500 Nm |
| | 6145-1 CT | ± 2 % | 20 3/4" | 300–800 Nm |
| | 6150-1 CT | ± 3 % | 20 3/4" | 400–1000 Nm |
| | 6160-1 CT | ± 3 % | 25 1" | 600–1600 Nm |
| | 6170-1 CT | ± 4 % | 25 1" | 800–2000 Nm |
| | 6114-1 CT | ± 3 % | 10 3/8" | 5–40 lbf.ft |
| | 6115-1 CT | ± 3 % | 10 3/8" | 20–100 lbf.ft |
| | 6127-1 CT | ± 3 % | 12 ⁵ 1/2" | 40–200 lbf.ft |
| | 6128-1 CT | ± 3 % | 12 ⁵ 1/2" | 50–250 lbf.ft |
| | 6132-1 CT | ± 3 % | 20 3/4" | 120–600 lbf.ft |



Nářadí pro utahovací moment



| | HAZET No. | Přesnost vypnutí | | Rozsah měření |
|------------|--------------|------------------|-------------------|---------------|
| | 6280-1 CT | ± 2 % | 9 x 12 | 2–10 Nm |
| | 6282-1 CT | ± 2 % | 9 x 12 | 4–40 Nm |
| | 6281-2 CT | ± 4 % | 9 x 12 | 5–13 Nm |
| | 6290-1 CT* | ± 2 % | 9 x 12 | 5–60 Nm |
| | 6291-2 CT | ± 2 % | 9 x 12 | 20–120 Nm |
| | 6291-1 CT | ± 2 % | 14 x 18 | 20–120 Nm |
| | 6292-1 CT | ± 2 % | 14 x 18 | 40–200 Nm |
| | 6293-1 CT | ± 2 % | 14 x 18 | 60–320 Nm |
| | 6294-1 CT | ± 2 % | 14 x 18 | 100–400 Nm |
| | 6295-1 CT | ± 2 % | 14 x 18 | 200–500 Nm |
| | 7280-2 sTAC | ± 2 % / 1 digit | 9 x 12 6.3 1/4" | 1–10 Nm |
| | 7281-2 sTAC | ± 2 % / 1 digit | 9 x 12 6.3 1/4" | 2.5–25 Nm |
| | 7290-2 sTAC | ± 1 % / 1 digit | 9 x 12 10 3/8" | 5–60 Nm |
| | 7291-2 sTAC | ± 1 % / 1 digit | 9 x 12 10 3/8" | 10–100 Nm |
| | 7292-2 sTAC | ± 1 % / 1 digit | 14 x 18 12.5 1/2" | 20–200 Nm |
| | 7294-2 sTAC | ± 1 % / 1 digit | 14 x 18 20 3/4" | 40–400 Nm |
| | 7295-2 sTAC | ± 1 % / 1 digit | 14 x 18 20 3/4" | 65–650 Nm |
| | 7250-2 sTAC | ± 1 % / 1 digit | 20 3/4" | 200–1000 Nm |
| | 7280-5 sTAC | ± 2 % / 1 digit | 9 x 12 6.3 1/4" | 1–10 Nm |
| | 7281-5 sTAC | ± 2 % / 1 digit | 9 x 12 6.3 1/4" | 2.5–25 Nm |
| | 7290-5 sTAC | ± 1 % / 1 digit | 9 x 12 10 3/8" | 5–60 Nm |
| | 7291-5 sTAC | ± 1 % / 1 digit | 9 x 12 10 3/8" | 10–100 Nm |
| | 7292-5 sTAC | ± 1 % / 1 digit | 14 x 18 12.5 1/2" | 20–200 Nm |
| | 7294-5 sTAC | ± 1 % / 1 digit | 14 x 18 20 3/4" | 40–400 Nm |
| | 7295-5 sTAC | ± 1 % / 1 digit | 14 x 18 20 3/4" | 65–650 Nm |
| | 7250-5 sTAC | ± 1 % / 1 digit | 20 3/4" | 200–1000 Nm |
| | | 6001-1.4/3 | ± 15 % | 6.3 1/4" |
| 6001-1.5/3 | | ± 10 % | 6.3 1/4" | 0.6–1.5 Nm |
| 6001-3.0/3 | | ± 6 % | 6.3 1/4" | 1.5–3 Nm |
| 6001-5.4/3 | | ± 6 % | 6.3 1/4" | 3–5.4 Nm |
| | 6002 CT | ± 5 % | 6.3 1/4" | 10–120 cNm |
| | 6003 CT | ± 5 % | 6.3 1/4" | 100–600 cNm |
| | 6391-10 | ± 6 % | 9 x 12 | 1–10 Nm |
| | 6391-12 (V) | ± 2 % | 9 x 12 | 2–12 Nm |
| | 6391-25 (V) | ± 2 % | 9 x 12 | 2–25 Nm |
| | 6391-35 (V) | ± 2 % | 9 x 12 | 15–35 Nm |
| | 6391-50 (V) | ± 2 % | 9 x 12 | 5–50 Nm |
| | 6391-85 (V) | ± 2 % | 9 x 12 | 15–85 Nm |
| | 6392-200 (V) | ± 2 % | 14 x 18 | 50–200 Nm |
| | 6392-320 (V) | ± 2 % | 14 x 18 | 60–320 Nm |



Legenda k piktogramům

| | |
|----------|------------------------------------|
| <i>b</i> | Šířka v mm |
| <i>a</i> | Výška v mm |
| <i>l</i> | Délka v mm |
| <i>s</i> | Velikost klíče v mm, resp. palcích |
| | TORX ® Velikost v mm |
| | Ovládací síla v kg |
| | Pro šrouby s vnitřním šestihranem |
| | Pro šrouby s vnějším šestihranem |
| | Pro vnitřní TORX ® šrouby |

| | |
|--|----------------------------------|
| | TRAKČNÍ PROFIL šestihran |
| | TRAKČNÍ PROFIL dvojitý šestihran |
| | Jmenovitý rozměr 6,3 |
| | Jmenovitý rozměr 10 |
| | Jmenovitý rozměr 12,5 |
| | Jmenovitý rozměr 20 |
| | Jmenovitý rozměr 25 |
| | Vnitřní čtyřhran |
| | Vnější čtyřhran |

| | |
|--|--|
| | Vnitřní šestihran |
| | Vnější šestihran |
| | Nástrčné uchycení 9 x 12 mm u momentových klíčů |
| | Nástrčné uchycení 14 x 18 mm u momentových klíčů |
| | Počet zubů |
| | Úhel otočení |
| | Dělení stupnice |

Servisní centrum HAZET



Přímý kontakt a pracoviště pro koordinaci služeb týkajících se našich produktů

+49(0)2191/792-355
 +49(0)2191/792-523
 service-center@hazet.de

- Nejlepší poprodejní servis s krátkými reakčními dobami a kompletní kompetencí společnosti HAZET získáte v našem speciálně zřízeném servisním centru.
- Servisní centrum HAZET nabízí následující základní služby:
 - Opravy, seřízení, kalibrace a certifikace momentových klíčů HAZET
 - Provedení servisních činností u momentových klíčů, pneumatického nářadí, dílenských vozíků a ostatních výrobků z katalogového programu HAZET
 - Krátké čekací doby
 - Kontaktní osoba pro servisní záležitosti

HAZET-WERK
 Service-Center
 Guldenerthor Bahnhofsstraße 25 - 29
 42857 Remscheid

1. PDF-Formular vollständig ausfüllen und anschließend ausdrucken
 2. Ausgefülltes Formular für einen Kollegen
 3. Bitte unbedingt verpacken, um Transportrisiko zu vermeiden
 4. Paket ausreichend versichern bei HAZET-WERK • Remscheid versenden

Frage: Nr. 02191 792-355 • Fax 02191 792-523 • e-mail service-center@hazet.de

Nr. Ihres HAZET-Produktes (oder Werkzeuge)

HAZET-Service-Center
 auszufüllen
 Eingangdatum:

Durch HAZET Service-Center
 auszufüllen
 Eingangsdatum:

Lienschein-Nr.:
 (Lienzsch. Nr. nur wieder geben, andernfalls neu anfordern)

Rechnungspfänger:
 Datum:

Warenrücksendung an:

Sehr geehrte Damen und Herren,
 anbei erhalten Sie folgende Werkzeuge zur Rückmeldung:
 Anzahl Artikel-Nr. Seriennummer(n) Rückgabegrund

Meldungsnummer

42857 Remscheid

© 2008 HAZET-WERK, Remscheid
 Alle Rechte vorbehalten. HAZET-WERK ist ein eingetragenes Warenzeichen der HAZET-WERK, Remscheid.





Nářadí pro utahovací moment



HAZET – kompetence pro kalibraci utahovacího momentu a úhlu otáčení

Akreditace podle DIN EN ISO/IEC 17025 pro měřené veličiny:

- Utahovací moment (DIN EN ISO 6789-2:2017)
- Úhel otáčení (VDI/VDE 2648 list 2; bez bodu 4.2)

Splňuje speciální požadavky ISO/TS 16949 na kalibrační laboratoře (povinný předpoklad pro všechny subdodavatele v automobilovém průmyslu)

Vlastní kalibrační laboratoř společnosti HAZET zaručuje na základě akreditace optimální technickou kompetenci ke kalibrování

Opravňuje k vystavování kalibračních listů

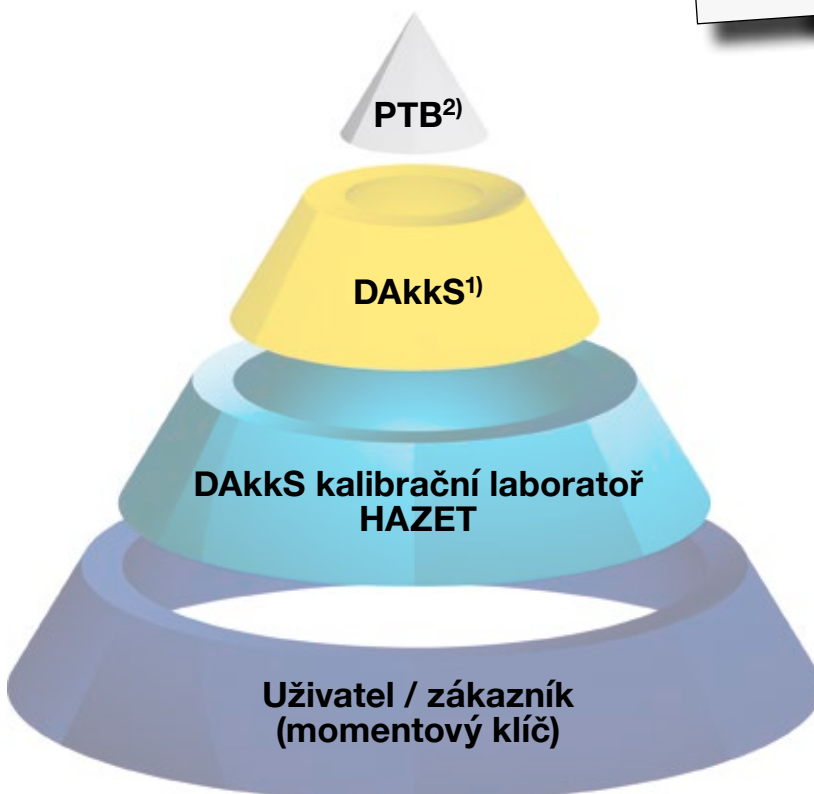
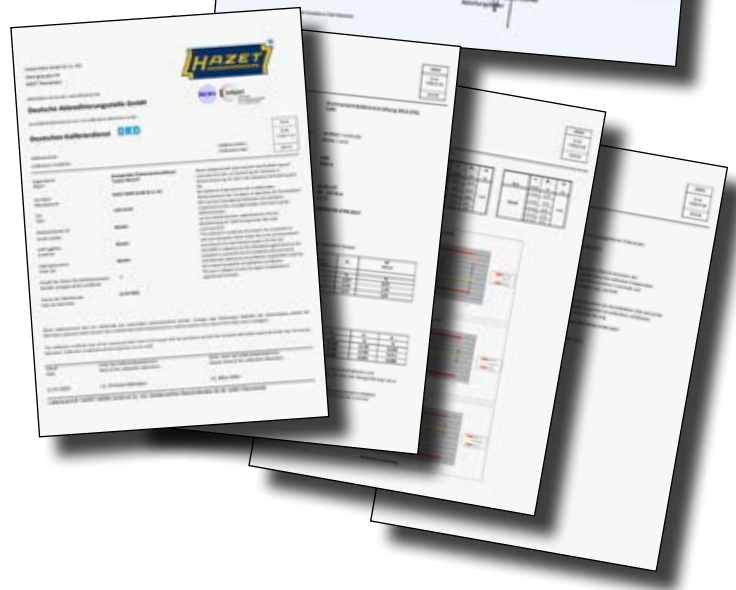

Deutsche Akkreditierungsstelle
D-K-17638-01-00

- 1) DAKKS: Deutsche Akkreditierungsstelle GmbH (Nár. německé akreditační pracoviště v Berlíně)
- 2) PTB: Physikalisch Technische Bundesanstalt (Fyzikálně technický spolkový ústav)



Kalibrační laboratoř DAkks

Kompetence pro kalibraci utahovacího momentu a úhlu otáčení

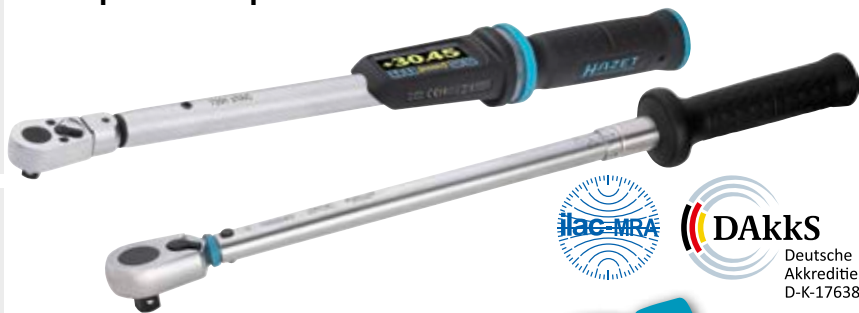

Deutsche
Akkreditierungsstelle
D-K-17638-01-00



Věděli jste to?



- Akreditace podle DIN EN ISO/IEC 17025 pro měřené veličiny:
 - **Utahovací moment** (DIN EN ISO 6789-2:2017)
 - **Úhel otáčení** (VDI/VDE 2648 list 2; bez bodu 4.2)
- Splňuje speciální požadavky ISO/TS 16949 na kalibrační laboratoře (povinný předpoklad pro všechny subdodavatele v automobilovém průmyslu)
- Vlastní kalibrační laboratoř společnosti HAZET zaručuje na základě akreditace optimální technickou kompetenci ke kalibrování
- Oprávnění k vystavování kalibračních listů

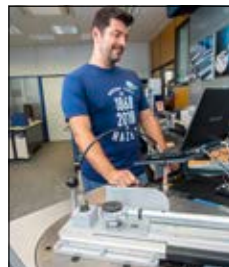

Klíč s kalibračním listem DAkks

| | | | | | |
|-------------|--------------|-------------|-------------|---------------|---------------|
| 5107-3CTCAL | 5145-3CTCAL | 6108-1CTCAL | 6145-1CTCAL | 6292-1CTCAL | 7294-2eTACCAL |
| 5108-3CTCAL | 5280-3CTCAL | 6109-2CTCAL | 6150-1CTCAL | 6293-1CTCAL | 7281-2sTACCAL |
| 5110-3CTCAL | 5290-3CTCAL | 6110-1CTCAL | 6160-1CTCAL | 6294-1CTCAL | 7290-2sTACCAL |
| 5111-3CTCAL | 5292-3CTCAL | 6111-1CTCAL | 6280-1CTCAL | 6295-1CTCAL | 7291-2sTACCAL |
| 5120-3CTCAL | | 6121-1CTCAL | 6282-1CTCAL | 7291-1eTACCAL | 7292-2sTACCAL |
| 5121-3CTCAL | 5121-2CLTCAL | 6122-1CTCAL | 6281-2CTCAL | 7292-1eTACCAL | 7294-2sTACCAL |
| 5122-3CTCAL | 5122-2CLTCAL | 6123-1CTCAL | 6290-1CTCAL | 7294-1eTACCAL | 7295-2sTACCAL |
| 5123-3CTCAL | 5123-2CLTCAL | 6143-1CTCAL | 6291-2CTCAL | 7291-2eTACCAL | 7250-2sTACCAL |
| 5143-3CTCAL | 6106-1CTCAL | 6144-1CTCAL | 6291-1CTCAL | 7292-2eTACCAL | |

- Možnost kalibrace DAkks pro stávající klíče



... s maximální bezpečností pro profesionálního uživatele, zejména pro:

- letecký průmysl
- automobilový průmysl
- nové energie, větrné elektrárny, offshore parky
- petrochemický průmysl (ropa/plyn)

Dokumentace se zpětnou sledovatelností zaručuje souvislou doložitelnost!



Zvýšení kvality šroubení díky optimalizaci utažení šroubu

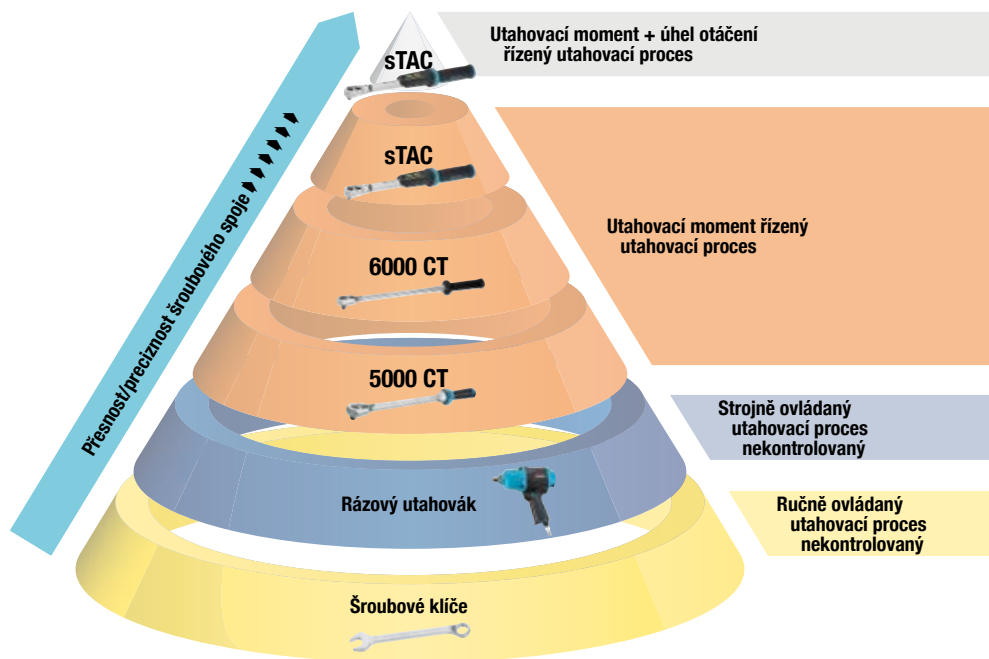

Jen pokud je zároveň v pořádku (O.K.) utahovací moment i úhel otáčení, je O.K. celý šroubový spoj (obr. ③)

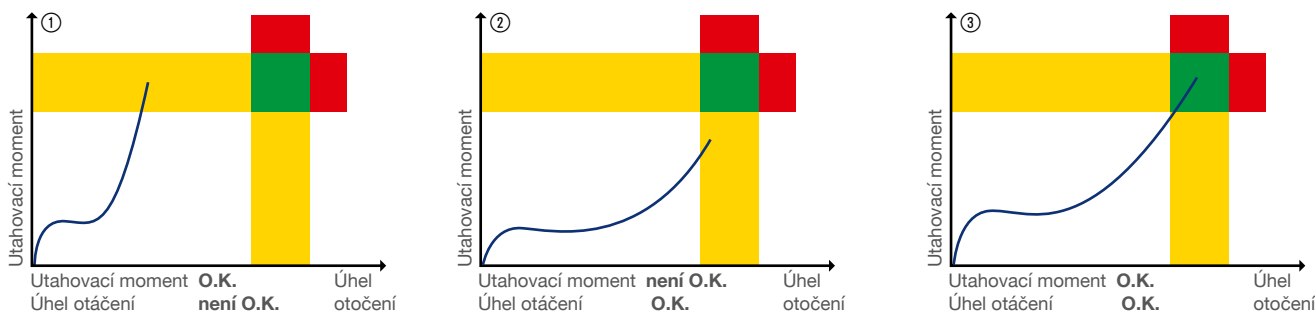

Důležité: Zejména u šroubení kategorie A (podle směrnice VDI 2862), např. pás, airbag nebo rotorové listy u větrných elektráren!

K obrázku 1:
Utahovací moment je dosažen, úhel otáčení není dosažen. – Možné příčiny:

- Použití nesprávného, příliš dlouhého šroubu.
- Součást, kterou je nutné přišroubovat, je příliš tenká a šroub nebo matice zůstávají ve výběhu závitu.
- Tření hlavy a/nebo závitu je příliš velké, např. proto, že povrch je příliš drsný a šroub se zřejmě „zadřel“. Povrchová úprava šroubu nesouhlasí, protože byl použit šroub s jinou povrchovou úpravou nebo je povrchová úprava vadná. Mazání je nedostatečné nebo bylo použito nesprávné mazivo.
- Šroub nebo závit jsou poškozené.
- Závit je chybně vyříznutý nebo nemá dostatečnou hloubku.
- Ve slepé díře závitu jsou třísky z řezání závitu.
- Nebyla instalována podložka nebo těsnění a šroub je tak v přímém kontaktu.

K obrázku 2:
Úhel otáčení je dosažen, utahovací moment není dosažen. – Možné příčiny:

- Použití nesprávného, příliš krátkého šroubu, závit je vytržený.
- Použití nesprávného šroubu s příliš nízkou pevností.
- Tření hlavy a/nebo závitu je příliš nízké, protože povrchová úprava šroubu nesouhlasí. Použití nesprávného šroubu.
- Použití nesprávného maziva.
- Šroub nebo závit jsou poškozené nebo je vytržený závit.
- Instalace nesprávného, příliš měkkého těsnění.



STAC

SYSTÉM 7000 sTAC

Elektronický momentový / úhlový klíč pro vysoce přesné šroubové aplikace s technologií Smart – Ready for Industry 4.0



Made in Germany

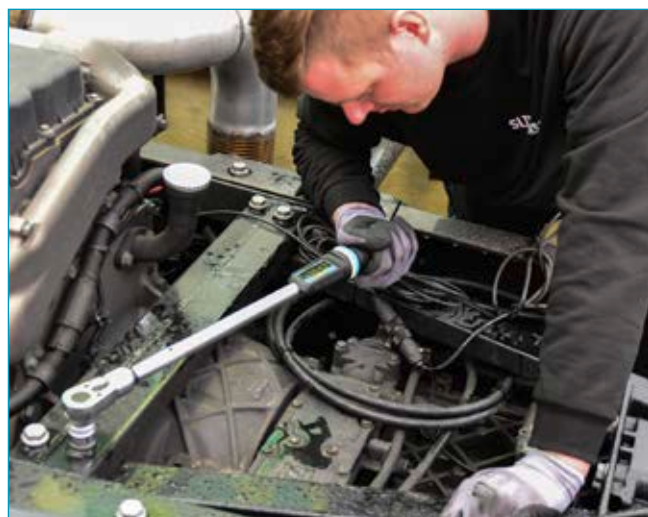
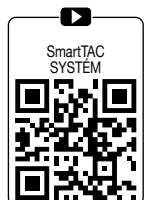



Utahovací moment

+ Úhel otočení

= 1 pracovní operace!

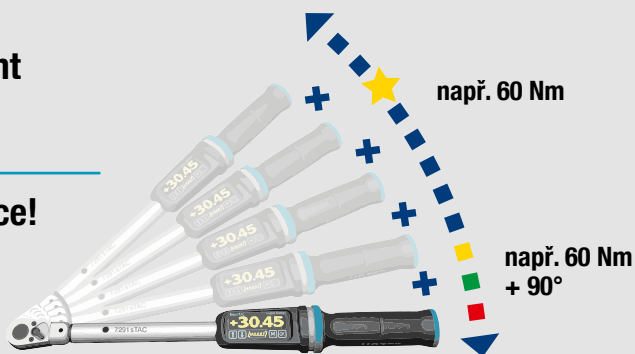

4násobná signalizace pro optimální kontrolu průběhu šroubování

Druh signálu

2 x opticky
pohyblivý číslíkový ukazatel
+ 360° indikace LED



+ Akusticky

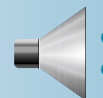

+ Vibrace

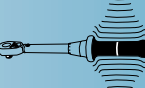
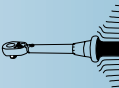
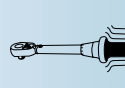

= 4násobně osvědčená bezpečnost šroubování podle principu HAZET!

- Prahová hodnota (stupeň varování předem)

✓ v pořádku

✗ není v pořádku





SmartTAC SYSTEM 7000 sTAC

Elektronický momentový / úhlový klíč pro vysoce přesné šroubové aplikace s technologií Smart – Ready for Industry 4.0

Smart technologie HAZET sestávající z aplikace SmartTAC a rozhraní Bluetooth 4.1 Low Energy (skupina výrobků 7000-2 sTAC – může podléhat národním schvalovacím omezením). Bezproblémový Live přenos dat ke zobrazení průběhu u šroubů na mobilních koncových přístrojích, jako je smartphone (smartwatch) a tablet – PC. USB-C rozhraní k programování momentového / úhlového klíče a k dokumentování dat šroubování přes notebook a PC se software SmartTAC-Tool 7910-sTAC.

Všechny momentové / úhlové klíče sTAC mohou být používány také samostatně, bez aplikace SmartTAC.

SmartTAC Aplikace k dostání pro:



DESKTOP PC



ANDROID



iOS





Skvělé vlastnosti

- Pro vysoce přesná šroubení s utahovacím momentem / úhlem otočení, při němž existuje vysoká přesnost nebo povinnost dokumentování, např. součásti motorů, zvláště šrouby hlav válců, stavba strojů se zvýšenými požadavky (mj. robotická technika atd.)
- **Jedinečný ergonomický, na uživatele orientovaný design HAZET veškerého nářadí pro profesionální použití**
- **Třída ochrany IP 40**, Displej a fóliová klávesnice chráněné proti stříkající vodě
- Vyzkoušený podle DIN EN ISO 6789-2:2017
- **USB-C rozhraní** k programování momentového / úhlového klíče a k dokumentování dat šroubování přes notebook a PC se SmartTAC-Tool 7910-sTAC
- Včetně běžně prodejného, **výměnného akumulátoru Li-Ion**, typ 14650 / 3,7 voltu, který lze nabíjet přímo na nástroji přes konektor USB-C
- Včetně 1 metru USB 3.1 / A-C kabelu

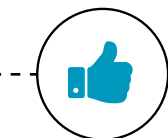
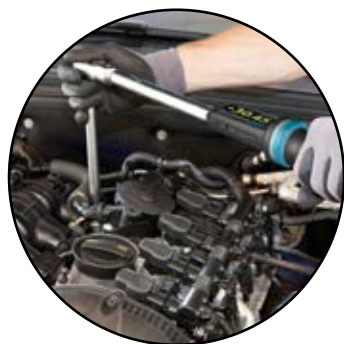

Ergonomický design
HAZET



IP 40
Chráněno proti
stříkající vodě



8 konstrukčních velikostí pro rozsahy utahovacích momentů 1 – 1.000 Nm



Made in Germany



Momentový klíč SYSTÉM 6000 CT

Vysoce precizní prvotřídní momentové nástroje – Pro nejvyšší nároky!

- Rozsahy utahovacího momentu 1–2000 Nm
- Přesnost $\pm 2\%$ z hodnoty stupnice (ve směru manipulace) podle normy DIN EN ISO 6789-2:2017 (3 %: 6150-1 CT · 6160-1 CT / 4 %: 6106-1 CT · 6170-1 CT)
Přesnost $\pm 3\%$ z hodnoty stupnice podle normy USA: 6114-1 CT až 6132-1 CT
- Přezkoušeno s osvědčením o kalibraci a sériovým číslem
- Otočný knoflík pro dodatečnou aretaci nastavení
- Čtyřhran podle DIN 3120, ISO 1174-1
- Přepínací ráčny 6.3 1/4 10 3/8 12 1/2 25 1"
- Ergonomický tvar
- Bezpečné:
 - Hapticky (krátký posun při vypnutí)
 - Akusticky (zalamovací prvek)



Uživatelsky příjemná jemnozubá přepínací ráčna HiPer*

Jednoduchý servis (sady pro opravu ráčny pro vlastní montáž orientovanou na zákazníka)

Optimalizovaný modrý těsnicí kroužek na ochranu před cizími tělesy. Lepší trvanlivost a odolnost proti UV. Na servis nenáročná deska víka na spodní straně



Bez rizika ztráty čtyřhranu oproti průvlečným ráčnám



Také k dispozici s kalibračním listem DAkKS ...s maximální bezpečností pro profesionálního uživatele, zejména pro:

- letecký průmysl
- automobilový průmysl
- nové energie, větrné elektrárny, offshore parky
- petrochemický průmysl (ropa/plyn)

Dokumentovaná sledovatelnost zajišťuje dokonalou prokazatelnost!

*) Jen modely 6121-1 CT (CAL) · 6122-1 CT (CAL) · 6123-1 CT (CAL)



Absolutní kvalita

Model momentového klíče HAZET 6000 CT v řezu

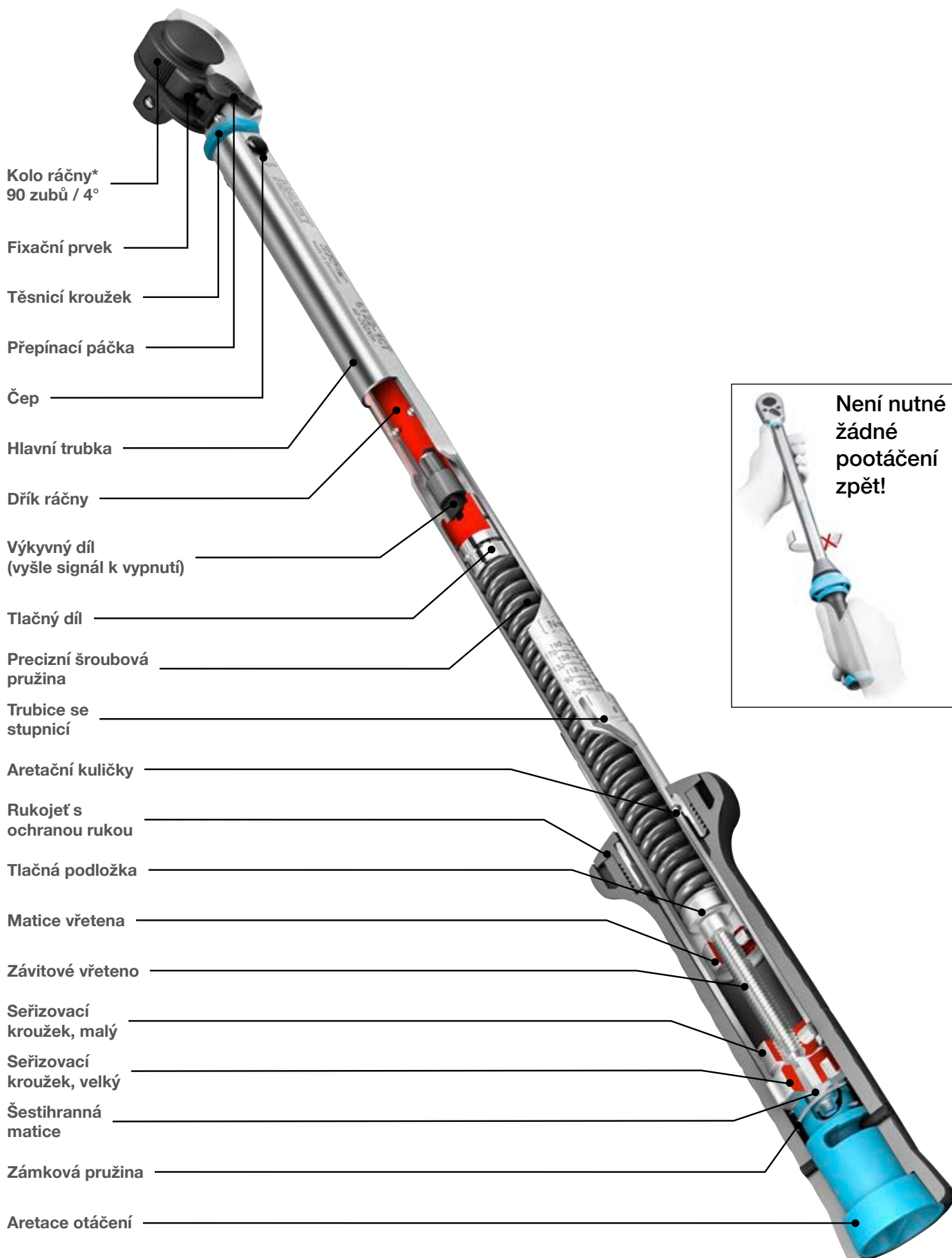



Momentový klíč SYSTÉM 5000-3 CT

Naše klasika do dílny – dobré vybavení pro budoucnost.

Série 5000-3 CT ve třetí generaci

- Rozšířený rozsah měření série díky zvýšeným požadavkům trhu **1 – 800 Nm**
- 15 verzí s přepínacími ráčnicemi: **6.3 1/4 10 3/8 12.5 1/2 20 3/4** a také pro bity **6.3 1/4**
- **Přesnost ± 3 %** z hodnoty stupnice (ve směru utahování) (5107-3 CT ± 4 % přesnost spuštění)
- Koncipováno pro drsné dílenské nasazení
- Široké spektrum použití pro kontrolované utahování šroubů při servisu pneumatik, dvoukolových aplikacích, u osobních automobilů, užitkových vozidel a rovněž při různých případech použití v průmyslu a řemesle.
- Optimalizovaný těsnicí kroužek na optimální ochranu před cizími tělesy
- Vyzkoušený podle DIN EN ISO 6789-2:2017
- Opravářská ráčnová sada pro zákaznicky orientovanou vlastní montáž umožní použití po desítky let
- Nastavovací pomůcka s aretačními body pro optimalizované vedení obsluhy zaručuje bezpečné a rychlé nastavení požadované hodnoty utahovacího momentu otočením rukojeti
- Možnost upevnění pro lankovou smyčku skrz otvory zajišťovacího otočného věnce
- Integrovaná přepínací páčka
- S osvědčením o kalibraci a sériovým číslem
- Dodávka ve stabilním otočném balení Hexa
- Vlastní servisní středisko HAZET pro nejlepší poprodejní servis



**DESIGN
AWARD
2021**





Nářadí pro utahovací moment



Pro správné „potočení“ se správným „momentem“ vždy ten správný nástroj!

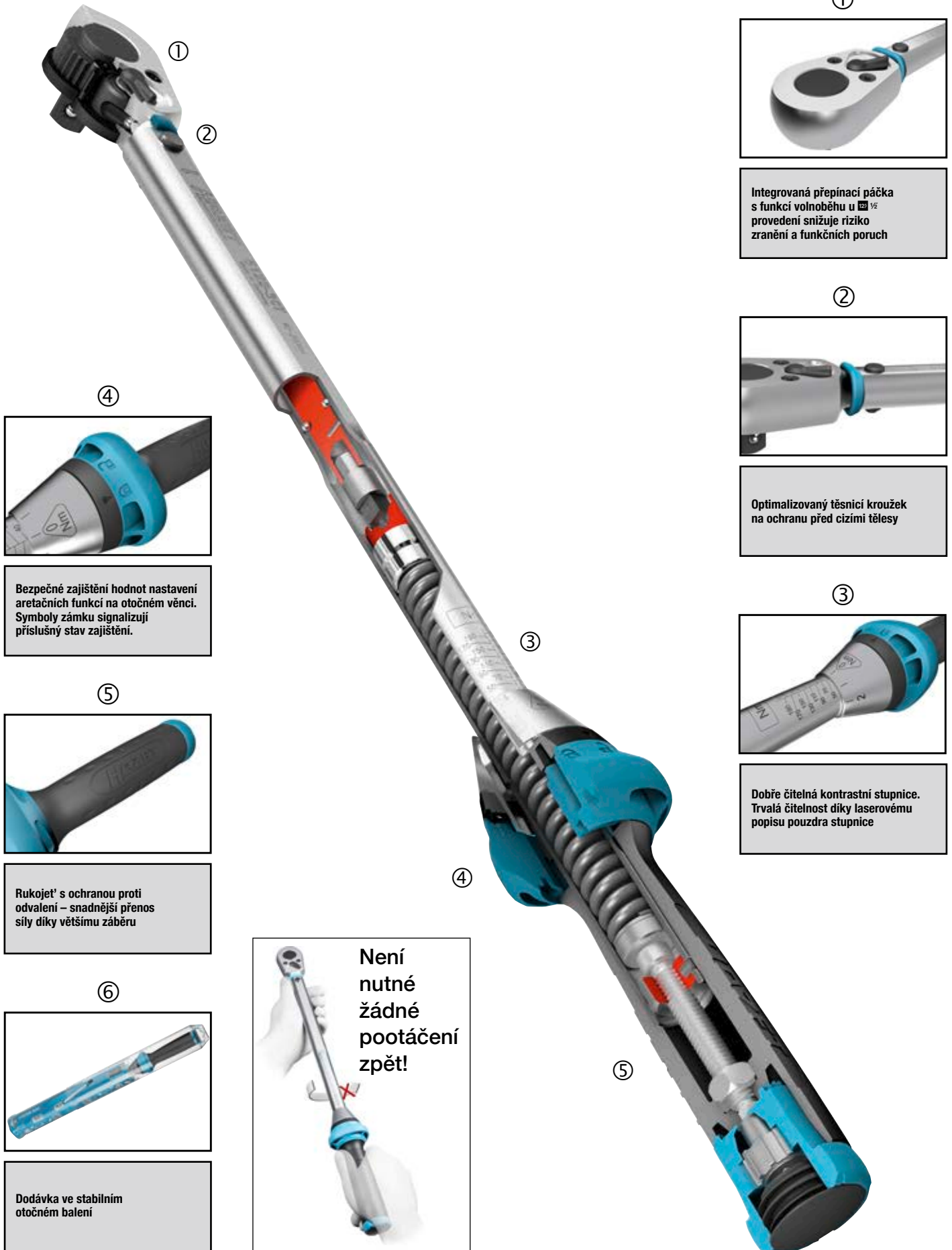

①



Integrovaná přepínací páčka s funkcí volnoběhu u $\frac{1}{2}$ provedení snižuje riziko zranění a funkčních poruch

②



Optimalizovaný těsnicí kroužek na ochranu před cizími tělesy

③



Dobře čitelná kontrastní stupnice. Trvalá čitelnost díky laserovému popisu pouzdra stupnice

④



Bezpečné zajištění hodnot nastavení aretačních funkcí na otočném věnci. Symboly zámku signalizují příslušný stav zajištění.

⑤



Rukojeť s ochranou proti odvalení – snadnější přenos síly díky většímu záběru

⑥



Dodávka ve stabilním otočném balení

③

④

⑤



Není nutné žádné pootáčení zpět!



Nástrčný momentový klíč

Univerzální – S nejlepšími nastavci

Použitím více než 100 nástrčných nástrojů se zvládne každá výzva!

SYSTÉM 5200-3 CT

- Rozsahy utahovacího momentu 2,5–200 Nm
- **Přesnost $\pm 3\%$ z hodnoty stupnice**
- Vyzkoušený podle DIN EN ISO 6789-2:2017
- S osvědčením o kalibraci a sériovým číslem
- Rukojeť série 5000-3 CT
 - Aretační body pro rychlé nastavení hodnoty utahovacího momentu
 - Možnost upevnění pro lankovou smyčku
- Nástrčný čtyřhran 9×12 příp. 14×18 pro uchycení nástrčného náradí

SYSTÉM 6200-1 CT

- Rozsahy utahovacího momentu 2–500 Nm
- **Přesnost $\pm 2\%$ z hodnoty stupnice**
- Vyzkoušený podle DIN EN ISO 6789-2:2017
- S osvědčením o kalibraci a sériovým číslem
- Všechny výhody série 6000 CT
- Nástrčný čtyřhran 9×12 příp. 14×18 pro uchycení nástrčného náradí

SYSTÉM 6300

- S napevno nastavitelnou hodnotou – zvláště vhodné **pro použití v průmyslové sériové výrobě**
- Bez nastavovací stupnice
- **Přesnost opakování po 5.000 utažení $\pm 2\%$ (6391-10 $\pm 6\%$)**
- Automatické krátké vypnutí – dosažení nastavené hodnoty je signalizováno slyšitelně a citelně
- Nastavení požadované hodnoty utahovacího momentu pomocí kombinovaného klíče 6399 ve spojení se zkušebním přístrojem – např. HAZET 7901 E, 7902 E nebo 7903 E
Neoprávněné přestavení je tím vyloučeno
- Rozsahy utahovacího momentu 1–320 Nm
- Vyzkoušeno podle DIN EN ISO 6789-2:2017
- S osvědčením o kalibraci a sériovým číslem
- Zástrčný čtyřhran 9×12 příp. 14×18 pro uchycení nástrčného náradí

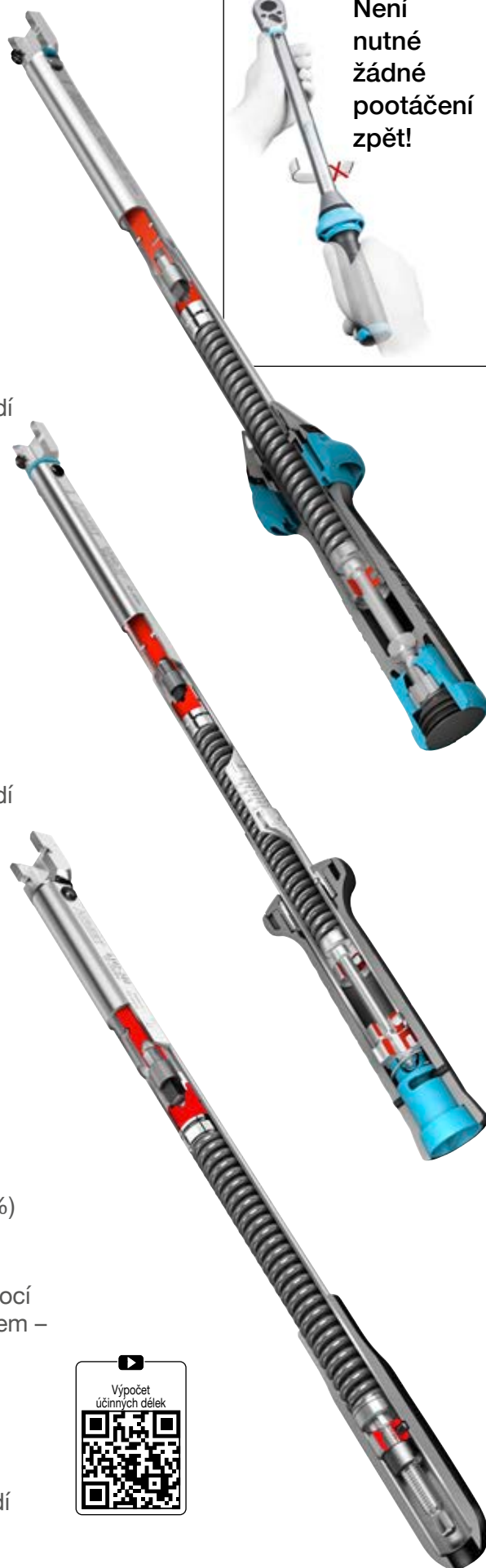



Nářadí pro utahovací moment



Nástrčné nářadí



Účinné délky u (jiných) nástrčných nástrojů

MDE = nastavený utahovací moment

MDV = předepsaný utahovací moment

l_j = standardní seřizovací délka se seřizovacím nářadím

l_1 = účinná délka momentového klíče

l_2 = odpich seřizovacího nářadí

l_w = odpich zásuvného nářadí

$$MDE = \frac{(l_1 + l_2) \times MDV}{l_1 + l_w}$$

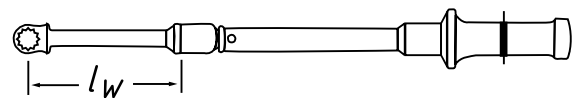
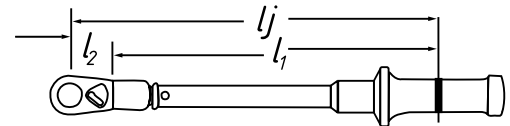

Vzorec: faktor korekce utahovacího momentu při změně účinné délky

Momentové klíče HAZET jsou s „ l_2 nástrčnými rozměry“ seřizeny / kalibrovány. Pokud chcete použít jiné nástrčné nářadí, je nezbytné zohlednit vzorec!

Rozměry různých momentových klíčů HAZET:

| HAZET No. | l_1 mm | Seřízení pomocí HAZET č. | l_2 mm |
|-----------|----------|--------------------------|----------|
| 5280-3 CT | 172 | 6401-1(S) | 19,5 |
| 5290-3 CT | 245 | 6402-1(S) | 30 |
| 5292-3 CT | 422 | 6404-1(S) | 38,5 |
| 6280-1 CT | 140 | 6401-1 (S) | 19,5 |
| 6281-2 CT | 99 | 6401 N | 17,5 |
| 6282-1 CT | 200 | 6401-1 (S) | 19,5 |

| HAZET No. | l_1 mm | Seřízení pomocí HAZET č. | l_2 mm |
|-----------|----------|--------------------------|----------|
| 6290-1 CT | 245 | 6402-1 (S) | 30 |
| 6291-1 CT | 330 | 6404-1 (S) | 38,5 |
| 6291-2 CT | 312 | 6402-1 (S) | 30 |
| 6292-1 CT | 432 | 6404-1 (S) | 38,5 |
| 6293-1 CT | 547 | 6404-1 (S) | 38,5 |
| 6294-1 CT | 649.2 | 6406 | 44 |
| 6295-1 CT | 893.2 | 6406 | 44 |

| HAZET No. | l_1 mm |
|-------------|----------|
| 6391-10 (V) | 102 |
| 6391-12 (V) | 102 |
| 6391-25 (V) | 143 |
| 6391-35 (V) | 143 |

| HAZET No. | l_1 mm |
|--------------|----------|
| 6391- 50 (V) | 201 |
| 6391- 85 (V) | 276 |
| 6392-200 (V) | 359 |
| 6392-320 (V) | 589 |



Běžné použití



Přepínací nástrčná ráčna 6602-1 · 6604-1

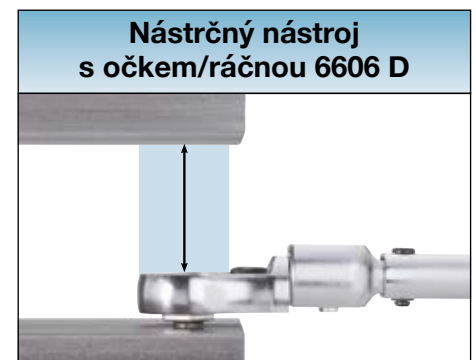

Nástrčný nástroj s očkem/ráčnou 6606 D

Momentový šroubovák

Jemnocitné - pro velmi malé hodnoty utahovacího momentu

- Použití s běžnými $6.3/16$ bity (např. HAZET 2204 až 2225) a také s adaptérem 2304 s $6.3/16$ nástrčnými hlavkami
- Rozsahy utahovacího momentu 0,1–6 Nm
- Přesnost (z hodnoty stupnice) $\pm 5\%$ (6002 CT a 6003 CT) příp. $\pm 6-15\%$ u série 6001





Momentový klíč SYSTÉM 5000 CLT, Click-Lens-Type

„Dílenská klasika“ se snadným odečítáním hodnot

- Rozsahy utahovacího momentu 20–320 Nm
- Click-Lens-Type (CLT) s velkým zobrazením na displeji v průhledovém okně zajišťuje bezpečnost pro uživatele
- ± 4% Přesnost spuštění z hodnoty stupnice (ve směru manipulace) podle normy DIN EN ISO 6789-2:2017
- Vypnutí utahovacího momentu
 - citelně - krátkým posunem při vypnutí
 - akusticky – zvukem cvaknutí

Se sériovým číslem a osvědčením o kalibraci



12 $\frac{5}{8}$ 1/2"



Není nutné žádné pootáčení zpět!

Robustní a odolná tvrdě chromovaná konstrukce z ocelových trubek ve štíhlém provedení



Click-Lens-Type (CLT)

- Bezpečné a přesné nastavení požadované hodnoty vypnutí. Optimální a zjednodušené odečítání hodnoty utahovacího momentu
- Velké třímístné číslice pro odečítatelné nastavení utahovacího momentu
- Velké vypouklé průhledové okénko (vyměnitelné) brání chybám při odečtu



– Uloženo v boxu s průhledovým oknem! –

Oceněno



1
Přepínací ráčna pro snadnou obsluhu
Jednoduchý servis (sady pro opravu ráčny pro vlastní montáž orientovanou na zákazníka)
Žádné nebezpečí ztráty čtyřhranu jako u prostrkovací ráčny

2
Integrovaná přepínací páčka s funkcí volnoběhu u 12 $\frac{5}{8}$ provedení snižuje riziko zranění a funkčních poruch

4
Ergonomicky tvarovaná rukojeť s nákrůžkem snižuje nebezpečí sesmeknutí nebo zranění
Nastavení požadované hodnoty utahovacího momentu rychle a bezpečně otočením rukojeti

5
Spolehlivá aretace na rukojeti



Momentový klíč SYSTÉM 5000 KV

S ochrannou izolací – pro bezpečné použití do 1000 voltů

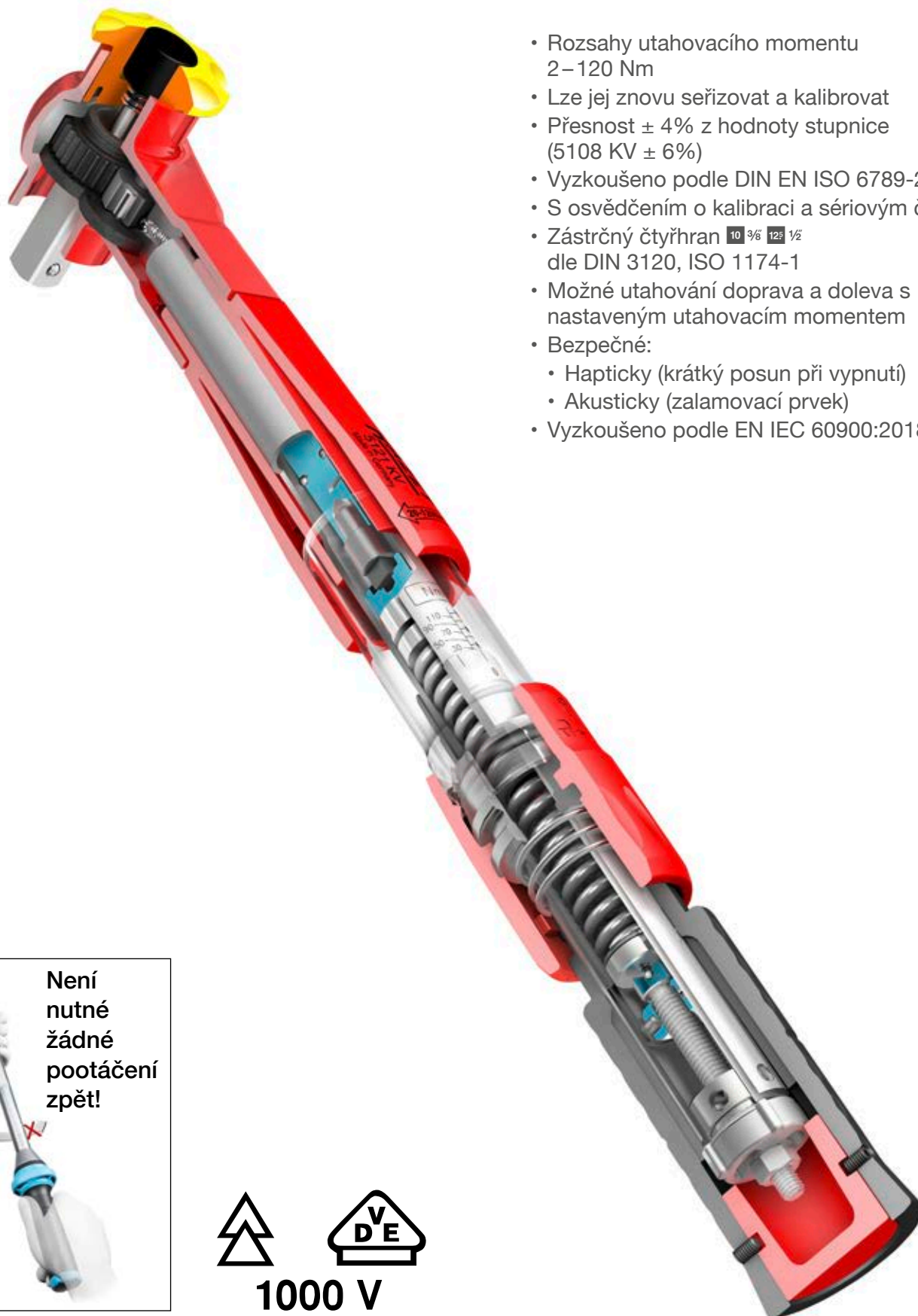

- Rozsahy utahovacího momentu 2–120 Nm
- Lze jej znovu seřizovat a kalibrovat
- Přesnost $\pm 4\%$ z hodnoty stupnice (5108 KV $\pm 6\%$)
- Vyzkoušeno podle DIN EN ISO 6789-2:2017
- S osvědčením o kalibraci a sériovým číslem
- Zástrčný čtyřhran $10 \frac{3}{8}$ $125 \frac{1}{2}$ dle DIN 3120, ISO 1174-1
- Možné utahování doprava a doleva s nastaveným utahovacím momentem
- Bezpečné:
 - Hapticky (krátký posun při vypnutí)
 - Akusticky (zalamovací prvek)
- Vyzkoušeno podle EN IEC 60900:2018

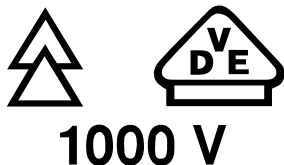

1000 V



Přepoččet

Převodní faktory pro hodnoty utahovacích momentů

Vzorec přepočtu:

Daná jednotka x faktor = požadovaná jednotka

Příklad:

Přepoččet z: 20 lbf.ft na Nm
 $20 \times 1,356 = 27,12 \text{ Nm}$

| Daná jednotka | Požadovaná jednotka | | | | | | |
|---------------|---------------------|-------|-------|--------|--------|--------|--------|
| | mNm | cNm | Nm | kpm | ozf.in | lbf.in | lbf.ft |
| 1 mNm | 1 | 0.1 | 0.001 | 0.0001 | 0.142 | 0.009 | 0.0007 |
| 1 cNm | 10 | 1 | 0.01 | 0.001 | 1.416 | 0.088 | 0.007 |
| 1 Nm | 1000 | 100 | 1 | 0.102 | 141.6 | 8.851 | 0.738 |
| 1 kpm | 9807 | 980.7 | 9.807 | 1 | 1389 | 86.8 | 7.233 |
| 1 ozf.in | 7.062 | 0.706 | 0.007 | 0.0007 | 1 | 0.0625 | 0.005 |
| 1 lbf.in | 113 | 11.3 | 0.113 | 0.0115 | 16 | 1 | 0.083 |
| 1 lbf.ft | 1356 | 135.6 | 1.356 | 0.138 | 192 | 12 | 1 |

Konstrukce a funkce

- Při použití momentový klíč HAZET signalizuje dosažení nastaveného utahovacího momentu
 - slyšitelně cvaknutím,
 - citelně krátkým posunem při vypnutí
- Poté musí být pracovní operace okamžitě ukončena!
- Čím větší je nastavený utahovací moment, tím silnější jsou akustické a haptické signály.

Trubky kalené a tvrdě chromované

- Optimalizováno: hmotnost / tloušťka stěny
- Robustní a chráněný povrch



Příklad použití kódovacích kroužků:

(6132-1 CT – 6170-1 CT a 6294-1 CT – 6295-1 CT)

- **Rychlá identifikace individuálně nastavených rozsahů Nm**
 např. zelená = vždy 250 Nm
- **Rozpoznání určitých oddílů / pracovních úseků nebo osob**
 např. červená = oddíl údržby/oprav
- **Rychlá identifikace různých momentových klíčů**
 např. žlutá = HAZET 6160-1CT (2dílný);
 červená = HAZET 6170-1CT (3dílný)
- **Jasně přiřazení stanovených pracovních procesů**
 např. červeně označené nástroje
 = pracovní proces 1,
 zeleně označené nástroje
 = pracovní proces 2

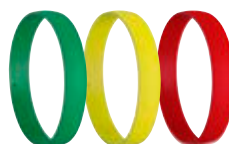

3 další barevné kódovací kroužky pro individuální odlišení nebo označení pracovních postupů



Fungování rukojetí momentových klíčů

(6132-1 CT – 6170-1 CT a 6294-1 CT – 6295-1 CT)

- Odblokovat
- Zmáchnout cca 8 mm dopředu a pootočit požadovaným směrem
- Po zacvaknutí rukojeti otáčejte dál, až dosáhnete požadovaného utahovacího momentu (bez mačkání)
- Pootočte rukojeť kousek zpátky
- Zablokování



Aretace otáčení

● = Připraveno k použití / **NELZE** použít
(nastavení není dokončeno)



Aretace otáčení

● = Připraveno k práci / připraveno k použití



POZOR: aretace otáčení = ČERVENÁ – nepoužívat, hrozí nechtěné přestavení utahovacího momentu!

| Produktová skupina | Odblokování | Nastavení | Zablokování |
|-----------------------|------------------------------|--|------------------------------|
| 5000 VDE | Zasunutí blokovacího pouzdra | Otáčení rukojeti, až je na stupnici dosaženo požadované hodnoty | Uvolnění blokovacího pouzdra |
| 5000-3 CT | Otočný věnec otočit doleva | Otáčení rukojeti, až je na stupnici dosaženo požadované hodnoty | Otočný věnec otočit doprava |
| 5000 CLT | Zablokování otočit doprava | Rukojeť posunout dopředu a otáčení rukojeti, až je v průzoru dosaženo požadované hodnoty | Zablokování otočit doleva |
| 6106-1 CT – 6109-2 CT | Zasunutí blokovacího pouzdra | Otáčení rukojeti, až je na stupnici dosaženo požadované hodnoty | Uvolnění blokovacího pouzdra |
| 6110-1 CT – 6170-1 CT | Zablokování otočit doprava | Rukojeť posunout dopředu a otáčení rukojeti, až je na stupnici dosaženo požadované hodnoty | Zablokování otočit doleva |
| 6280-1 CT – 6281-2 CT | Zasunutí blokovacího pouzdra | Otáčení rukojeti, až je na stupnici dosaženo požadované hodnoty | Uvolnění blokovacího pouzdra |
| 6290-1 CT – 6295-1 CT | Zablokování otočit doprava | Rukojeť posunout dopředu a otáčení rukojeti, až je na stupnici dosaženo požadované hodnoty | Zablokování otočit doleva |

Není nutné pootáčení zpět

U momentových klíčů HAZET konstrukční řady 5000 a 6000 bylo v rozsáhlých dlouhodobých testech prokázáno, že pootáčení zpět na nejmenší hodnotu dílku stupnice již není nutné pro praktické použití

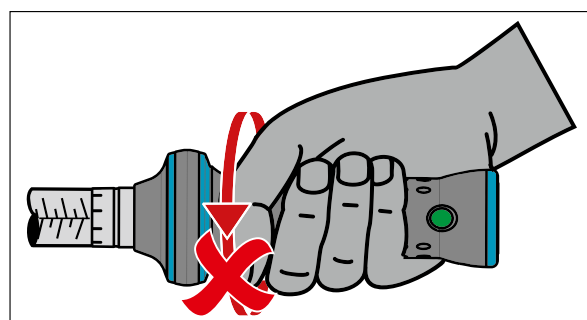



Utahovací momenty pro šrouby podle tříd pevnosti pro normální závity

| Velikost závitu | Velikost klíče | Nářadí | | | Předpínací síla (kN) | | | | | | Utahovací moment (Nm) | | | | | |
|-----------------|----------------|--------|-------|-------|----------------------|---------|----------|----------|----------|----------|-----------------------|--------|--------|--------|--------|--------|
| | | | | | Třída pevnosti | | | | | | Třída pevnosti | | | | | |
| | | | | | 4.6 | 5.6 | 6.8 | 8.8 | 10.9 | 12.9 | 4.6 | 5.6 | 6.8 | 8.8 | 10.9 | 12.9 |
| M 2x0,40 | 4 | - | - | - | 0,338 | 0,422 | 0,675 | 0,901 | 1,267 | 1,52 | 0,13 | 0,163 | 0,261 | 0,348 | 0,489 | 0,587 |
| M 3x0,50 | 5,5 | - | - | - | 0,845 | 1,056 | 1,689 | 2,253 | 3,168 | 3,801 | 0,48 | 0,6 | 0,961 | 1,281 | 1,801 | 2,161 |
| M 4x0,70 | 7 | 9x12 | - | - | 1,463 | 1,829 | 2,927 | 3,902 | 5,487 | 6,585 | 1,115 | 1,393 | 2,229 | 2,972 | 4,18 | 5,016 |
| M 5x0,80 | 8 | 9x12 | - | - | 2,395 | 2,994 | 4,79 | 6,387 | 8,982 | 10,778 | 2,261 | 2,827 | 4,523 | 6,03 | 8,48 | 10,176 |
| M 6x1,00 | 10 | 9x12 | - | - | 3,379 | 4,224 | 6,758 | 9,011 | 12,671 | 15,205 | 3,843 | 4,803 | 7,685 | 10,247 | 14,41 | 17,292 |
| M 8x1,25 | 13 | 9x12 | 14x18 | - | 6,202 | 7,753 | 12,404 | 16,539 | 23,258 | 27,909 | 9,349 | 11,686 | 18,698 | 24,931 | 35,059 | 42,07 |
| M 10x1,50 | 17 | 9x12 | 14x18 | - | 9,876 | 12,345 | 19,752 | 26,336 | 37,034 | 44,441 | 18,54 | 23,18 | 37,09 | 49,45 | 69,54 | 83,44 |
| M 12x1,75 | 19 | 9x12 | 14x18 | - | 14,4 | 18 | 28,801 | 38,401 | 54,001 | 64,801 | 32,37 | 40,46 | 64,74 | 86,32 | 121,38 | 145,66 |
| M 14x2,00 | 22 | - | 14x18 | - | 19,775 | 24,719 | 39,551 | 52,734 | 74,158 | 88,989 | 51,77 | 64,71 | 103,54 | 138,06 | 194,14 | 232,97 |
| M 16x2,00 | 24 | - | 14x18 | - | 27,221 | 34,027 | 54,443 | 72,591 | 102,08 | 122,497 | 80,62 | 100,77 | 161,24 | 214,98 | 302,32 | 362,78 |
| M 18x2,50 | 27 | - | 14x18 | - | 33,078 | 41,347 | 66,155 | 88,207 | 124,041 | 148,85 | 111,09 | 138,86 | 222,17 | 296,23 | 416,58 | 499,89 |
| M 20x2,50 | 30 | - | 14x18 | - | 42,534 | 53,167 | 85,067 | 113,423 | 159,501 | 191,401 | 157,46 | 196,82 | 314,91 | 419,88 | 590,46 | 708,55 |
| M 22x2,50 | 32 | - | 14x18 | 21/26 | 53,175 | 66,469 | 106,35 | 141,8 | 199,406 | 239,288 | 215,1 | 268,9 | 430,2 | 573,7 | 806,7 | 968 |
| M 24x3,00 | 36 | - | 14x18 | 21/26 | 61,248 | 76,56 | 122,497 | 163,329 | 229,681 | 275,617 | 272,1 | 340,1 | 544,2 | 725,6 | 1020,3 | 1224,4 |
| M 27x3,00 | 41 | - | 14x18 | 21/26 | 80,67 | 100,837 | 161,339 | 215,119 | 302,512 | 363,014 | 399,9 | 499,9 | 799,9 | 1066,5 | 1499,7 | 1799,7 |
| M 30x3,50 | 46 | - | - | 21/26 | 98,027 | 122,533 | 196,054 | 261,405 | 367,6 | 441,12 | 541,7 | 677,2 | 1083,4 | 1444,6 | 2031,5 | 2437,7 |
| M 33x3,50 | 50 | - | - | - | 122,241 | 152,801 | 244,482 | 325,976 | 458,404 | 550,084 | 738,5 | 923,2 | 1477,1 | 1969,4 | 2769,5 | 3323,4 |
| M 36x4,00 | 55 | - | - | - | 143,413 | 179,266 | 286,826 | 382,434 | 537,798 | 645,358 | 948 | 1185 | 1896 | 2528 | 3555 | 4265,9 |
| M 39x4,00 | 60 | - | - | - | 172,42 | 215,525 | 344,839 | 459,786 | 646,574 | 775,888 | 1229 | 1536 | 2457 | 3276 | 4607 | 5529 |
| M 42x4,50 | 65 | - | - | - | 197,407 | 246,758 | 394,813 | 526,417 | 740,275 | 888,329 | 1519 | 1899 | 3038 | 4050 | 5696 | 6835 |
| M 45x4,50 | 70 | - | - | - | 231,206 | 289,007 | 462,412 | 616,549 | 867,022 | 1040,426 | 1898 | 2373 | 3796 | 5062 | 7118 | 8541 |
| M 48x5,00 | 75 | - | - | - | 280,008 | 325,01 | 520,015 | 693,354 | 975,029 | 1170,035 | 2282 | 2853 | 4565 | 6086 | 8559 | 10271 |
| M 52x5,00 | 80 | - | - | - | 312,056 | 390,07 | 624,112 | 832,149 | 1170,209 | 1404,251 | 2954 | 3692 | 5907 | 7876 | 11076 | 13292 |
| M 56x5,50 | 85 | - | - | - | 359,843 | 449,804 | 719,689 | 959,581 | 1349,411 | 1619,293 | 3672 | 4591 | 7345 | 9793 | 13772 | 16526 |
| M 60x5,50 | 90 | - | - | - | 420,651 | 525,813 | 841,301 | 1121,735 | 1577,44 | 1892,928 | 4582 | 5728 | 9164 | 12219 | 17183 | 20619 |
| M 64x6,00 | 95 | - | - | - | 475,86 | 594,825 | 951,72 | 1268,96 | 1784,476 | 2141,371 | 5536 | 6920 | 11071 | 14762 | 20759 | 24911 |
| M 68x6,00 | 100 | - | - | - | 545,427 | 681,784 | 1090,855 | 1454,473 | 2045,353 | 2454,423 | 6720 | 8400 | 13440 | 17919 | 25199 | 30239 |

Utahovací momenty pro šrouby podle tříd pevnosti pro jemné závity

| Velikost závitu | Velikost klíče | Nářadí | | | Předpínací síla (kN) | | | | | | Utahovací moment (Nm) | | | | | |
|-----------------|----------------|--------|-------|-------|----------------------|--------|---------|---------|---------|---------|-----------------------|--------|--------|--------|--------|--------|
| | | | | | Třída pevnosti | | | | | | Třída pevnosti | | | | | |
| | | | | | 4.6 | 5.6 | 6.8 | 8.8 | 10.9 | 12.9 | 4.6 | 5.6 | 6.8 | 8.8 | 10.9 | 12.9 |
| M 8x1,00 | 13 | 9x12 | 14x18 | - | 6,805 | 8,507 | 13,611 | 18,148 | 25,52 | 30,624 | 10,08 | 12,6 | 20,15 | 26,87 | 37,79 | 45,35 |
| M 10x1,25 | 17 | 9x12 | 14x18 | - | 11,418 | 14,272 | 22,835 | 30,447 | 42,816 | 51,379 | 20,83 | 26,04 | 41,66 | 55,55 | 78,11 | 93,73 |
| M 12x1,50 | 19 | 9x12 | 14x18 | - | 15,312 | 19,14 | 30,624 | 40,832 | 57,42 | 68,904 | 34,01 | 42,51 | 68,02 | 90,69 | 127,54 | 153,05 |
| M 14x1,50 | 22 | - | 14x18 | - | 21,934 | 27,418 | 43,868 | 58,491 | 82,253 | 98,703 | 56,25 | 70,32 | 112,51 | 150,01 | 210,96 | 253,15 |
| M 16x1,50 | 24 | - | 14x18 | - | 29,741 | 37,177 | 59,483 | 79,31 | 111,53 | 133,836 | 86,5 | 108,12 | 172,99 | 230,66 | 324,36 | 389,23 |
| M 18x1,50 | 27 | - | 14x18 | - | 38,733 | 48,417 | 77,467 | 103,289 | 145,25 | 174,3 | 125,95 | 157,44 | 251,91 | 335,88 | 472,33 | 566,8 |
| M 20x1,50 | 30 | - | 14x18 | - | 48,91 | 61,138 | 97,82 | 130,427 | 183,413 | 220,096 | 175,9 | 219,8 | 351,7 | 468,9 | 659,4 | 791,3 |
| M 22x1,50 | 32 | - | 14x18 | 21/26 | 60,272 | 75,34 | 120,543 | 160,724 | 226,019 | 271,223 | 237,4 | 296,8 | 474,8 | 633,1 | 890,3 | 890,3 |
| M 24x2,00 | 36 | - | 14x18 | 21/26 | 72,818 | 91,022 | 145,635 | 194,18 | 273,066 | 327,68 | 311,8 | 389,8 | 623,7 | 831,6 | 1169,4 | 1403,3 |

Uvedené utahovací momenty jsou směrné hodnoty
Všechny údaje bez záruky



Seřízení/kalibrace

- Momentový klíč HAZET je nutné pravidelně kontrolovat a seřizovat. Kontrola a seřízení jsou doporučeny po cca 5 000 šroubovacích cyklech, nejpozději však po dvanácti měsících.
- Interval mezi termíny kontroly závisí na četnosti používání. K tomuto účelu se hodí zkoušečka HAZET.
- Nemí-li k dispozici vhodná zkoušečka s detekcí bodu zlomu, vezmeme momentový klíč HAZET prostřednictvím vašeho specializovaného prodejce ke kontrole a seřízení do našeho závodu.
- Momentové klíče HAZET a zkoušečky utahovacích momentů HAZET, které jste zaslali společnosti HAZET, obdržíte po přezkoušení a případném nutném seřízení zpět spolu s certifikátem o zkoušce.



HAZET SERVICE pro momentové klíče a pneumatické nářadí

Všechny momentové a pneumatické nástroje HAZET jsou servisovatelné!

Kromě oprav v servisním centru HAZET nabízíme pro momentové klíče kontroly v závodě až po kalibraci ve vlastní kalibrační laboratoři DAkkS. Ohledně všech výkonů servisního centra HAZET a nabídky servisu na místě vám rád poradí váš lokální partner HAZET.



SYSTEM 5000 CT

Momentový klíč, s ochrannou izolací

Viz kapitola nářadí s ochrannou izolací / elektrikářské nářadí strana 283



5000-3CT Momentový klíč · SYSTEM 5000-3CT (s přepínací ráčnou) · ±3% přesnost · 5107-3CT 4% · 1–800 Nm

Made in Germany

• Uživatelsky příjemná přepínací ráčna

6.3 1/4" 10 3/8" 12.5 1/2" 20 3/4" (E)

- **Přesnost ± 3% z hodnoty stupnice** (ve směru manipulace pro utahování doprava) (5107-3CT ± 4% přesnost z hodnoty stupnice)
- Pro utahování doleva používejte náš momentový klíč s nástrčným uchycením
- **Bezpečné:**
 - Hapticky (krátký posun při vypnutí)
 - Akusticky (zalamovací prvek)
- Koncipováno pro drsné dílenské nasazení
- Široké spektrum použití pro kontrolované utahování šroubů při servisu pneumatik, dvoukolových aplikacích, u osobních automobilů, užitkových vozidel a rovněž při různých případech použití v průmyslu a řemesle
- Optimalizovaný těsnicí kroužek na ochranu před cizími tělesy
- Opravářská ráčnová sada pro zákaznický orientovanou vlastní montáž umožní použití po desítky let
- Rukojeť s větším záběrem pro snadnější přenos síly
- Nastavovací pomůcka s aretačními body pro optimalizované vedení obsluhy zaručuje bezpečné a rychlé nastavení požadované hodnoty utahovacího momentu otočením rukojeti
- Bezpečné zajištění hodnot nastavení aretační funkcí na otočném věnci
- Otočný věnec ve tvaru trojúhelníku zabraňuje nekontrolovanému odkutálení
- Symboly zámku signalizují příslušný stav zajištění
- Možnost upevnění pro lankovou smyčku skrz otvory zajišťovacího otočného věnce
- Dobře čitelná kontrastní stupnice
- Trvalá čitelnost díky laserovému popisu pouzdra stupnice
- Integrovaná přepínací páka
5121-3CT – 5123-3CT: Přepínací páka s volnoběžnou funkcí – snižuje nebezpečí zranění a poruchy funkce
- S osvědčením o kalibraci a sériovým číslem
- Dodávka ve stabilním otočném balení Hexa
- DIN EN ISO 6789-2:2017, DIN 3120, ISO 1174-1



YouTube Clip
Dlouhé
provedení



YouTube Clip
Krátké
provedení

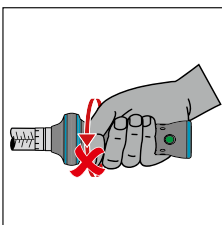
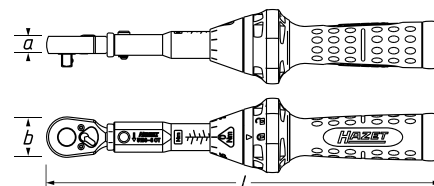





Nářadí pro utahovací moment

SYSTÉM 5000 CT



5000-3 CT Momentový klíč · SYSTÉM 5000-3CT (s přepínací ráčnou) · ±3% přesnost · 5107-3CT 4% · 1–800 Nm

6.3 1/4" 10 3/8" 12.5 1/2" 20 3/4" (E)

| HAZET No. | Výstup | l mm | a mm | b mm | Přesnost vypnutí % | Nm |  Nm |  kg | EAN-No. 4000896+ |
|--|---------------|------|------|------|--------------------|---------|--|--|------------------|
| • Pro práci na jízdních kolech a snímačích tlaku v pneumatikách | | | | | | | | | |
| 5107-3 CT | ■ 6,3 = 1/4" | 234 | 10,2 | 24 | 4 | 1–9 | 0,1 | 0,6–5,5 | 218875 |
| • Pro práci na jízdních kolech | | | | | | | | | |
| 5108-3 CT | ■ 6,3 = 1/4" | 234 | 10,2 | 24 | 3 | 2,5–25 | 0,25 | 1,4–15,3 | 218882 |
| 5110-3 CT | ■ 10 = 3/8" | 320 | 14,5 | 32 | 3 | 10–60 | 0,5 | 3,9–25,0 | 218899 |
| • Extra krátké provedení – kompaktní | | | | | | | | | |
| • Speciálně i pro užitková vozidla | | | | | | | | | |
| 5120-3 CT | ■ 12,5 = 1/2" | 320 | 14,5 | 32 | 3 | 10–60 | 0,5 | 3,9–25,0 | 218905 |
| • Úzká hlavice ráčny – se hodí pro použití u motocyklů | | | | | | | | | |
| 5111-3 CT | ■ 10 = 3/8" | 375 | 14,5 | 32 | 3 | 20–120 | 1 | 6,9–43,5 | 235384 |
| 5121-3 CT | ■ 12,5 = 1/2" | 421 | 19,6 | 44 | 3 | 20–120 | 1 | 6,1–38,0 | 218912 |
| 5122-3 CT | ■ 12,5 = 1/2" | 519 | 19,6 | 44 | 3 | 40–200 | 1 | 9,4–49,5 | 219001 |
| 5123-3 CT | ■ 12,5 = 1/2" | 628 | 19,6 | 44 | 3 | 60–320 | 2 | 11,3–62,2 | 218998 |
| • Pro použití s vysokými utahovacími momenty | | | | | | | | | |
| – Centrální šrouby nápravy u FIAT Ducato · MERCEDES-BENZ Sprinter | | | | | | | | | |
| – Ložiska kol např. u OPEL Movano · PEUGEOT Boxer | | | | | | | | | |
| – Třmeny ložisek u zemědělských strojů a třmeny u převodovek užitkových automobilů | | | | | | | | | |
| • Díky možnosti použití 12,5 mm (1/2") nástrčných hlavíc / prodloužení, lze nyní také manipulovat s momentově kontrolovanými šroubeními 100 až 400 Nm ve všech řemeslných a průmyslových oblastech výroby např. se závity M 12 až M 16 (třída pevnosti 12.9) nebo M 16 až M 24 (třída pevnosti 5.6) se zúženými přístupy, např. u přírubových a strojních šroubení | | | | | | | | | |
| 5143-3 CT | ■ 12,5 = 1/2" | 790 | 28,5 | 64 | 3 | 100–400 | 2,5 | 14,8–60,3 | 235407 |
| 5145-3 CT | ■ 20 = 3/4" | 1271 | 28,5 | 64 | 3 | 300–800 | 2,5 | 26,2–71,0 | 218929 |
| • Momentový klíč včetně DAKK S kalibračního listu | | | | | | | | | |
| 5107-3 CT CAL | ■ 6,3 = 1/4" | 234 | 10,2 | 24 | 4 | 1–9 | 0,1 | 0,6–5,5 | 243105 |
| 5108-3 CT CAL | ■ 6,3 = 1/4" | 234 | 10,2 | 24 | 3 | 2,5–25 | 0,25 | 1,4–15,3 | 243129 |
| 5110-3 CT CAL | ■ 10 = 3/8" | 320 | 14,5 | 32 | 3 | 10–60 | 0,25 | 3,9–25,0 | 243136 |
| 5111-3 CT CAL | ■ 10 = 3/8" | 375 | 14,5 | 32 | 3 | 20–120 | 1 | 6,9–43,5 | 243143 |
| 5120-3 CT CAL | ■ 12,5 = 1/2" | 320 | 14,5 | 32 | 3 | 10–60 | 0,5 | 3,9–25,0 | 243150 |
| 5121-3 CT CAL | ■ 12,5 = 1/2" | 421 | 19,6 | 44 | 3 | 20–120 | 1 | 6,1–38,0 | 243167 |
| 5122-3 CT CAL | ■ 12,5 = 1/2" | 519 | 19,6 | 44 | 3 | 40–200 | 1 | 9,4–49,5 | 243174 |
| 5123-3 CT CAL | ■ 12,5 = 1/2" | 628 | 19,6 | 44 | 3 | 60–320 | 2 | 11,3–62,2 | 243181 |
| 5143-3 CT CAL | ■ 12,5 = 1/2" | 790 | 28,5 | 64 | 3 | 100–400 | 2,5 | 14,8–60,3 | 243198 |
| 5145-3 CT CAL | ■ 20 = 3/4" | 1271 | 28,5 | 64 | 3 | 300–800 | 2,5 | 26,2–71,0 | 243204 |

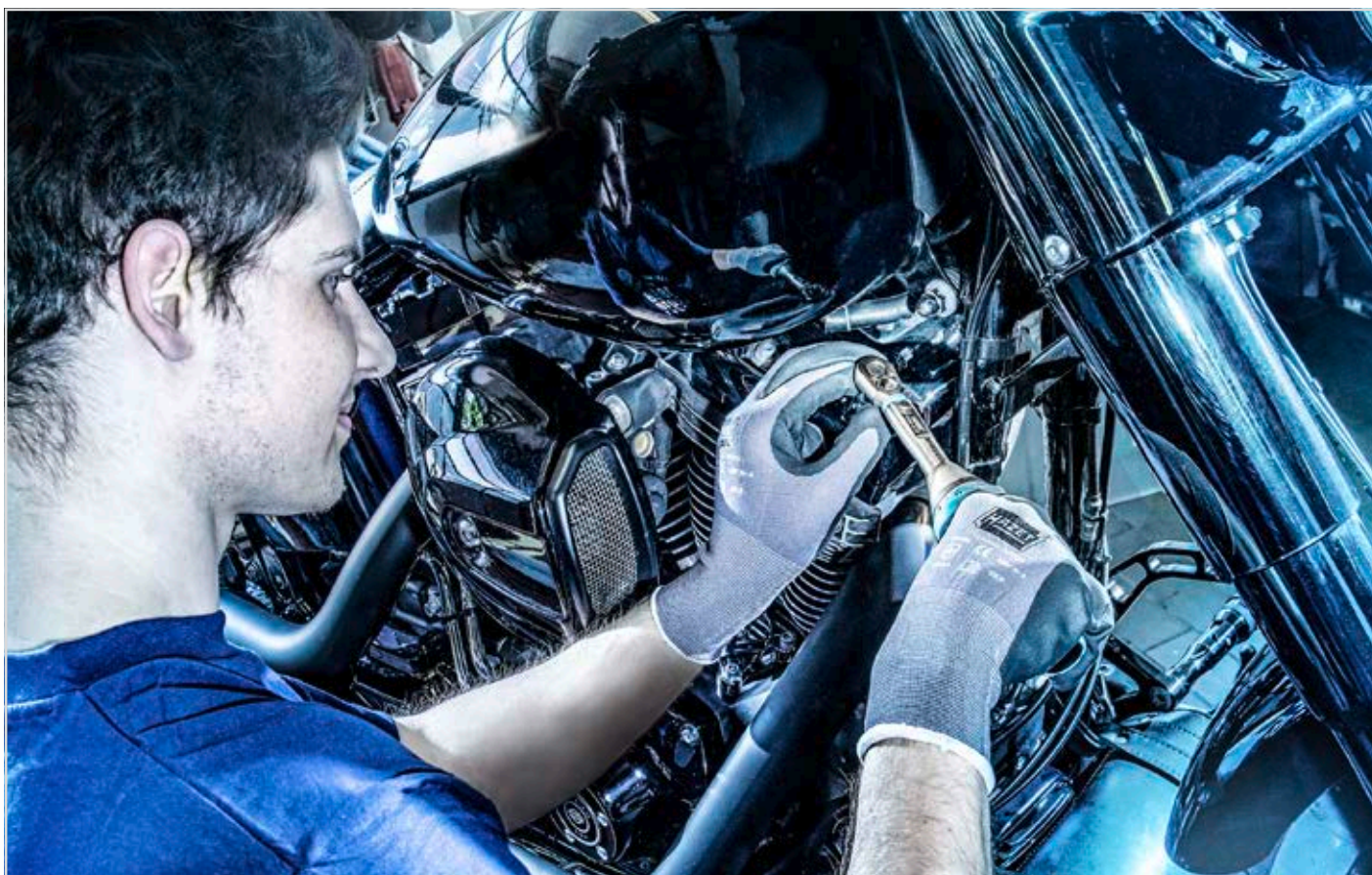



5000 B-3 CT Momentový klíč · SYSTEM 5000B-3CT (s přepínací ráčnou na bity) · ±3 / 4% přesnost · 1–25 Nm

Made in Germany

• Uživatelsky příjemná přepínací ráčna pro bity



- Přesnost ± 3 % (5108B-3CT) příp. 4 % (5107B-3CT) z hodnoty stupnice (ve směru manipulace pro utahování doprava)
- Bezpečné:
 - Hapticky (krátký posun při vypnutí)
 - Akusticky (zalamovací prvek)
- Koncipováno pro drsné dílenské nasazení
- Široké spektrum použití pro kontrolované utahování šroubů u dvoukolových aplikací, u osobních automobilů a rovněž při různých případech použití v průmyslu a femesle
- Optimalizovaný těsnicí kroužek na ochranu před cizími tělesy
- Rukojeť s větším záběrem pro snadnější přenos síly
- Nastavovací pomůcka s aretačními body pro optimalizované vedení obsluhy zaručuje bezpečné a rychlé nastavení požadované hodnoty utahovacího momentu otočením rukojeti
- Bezpečné zajištění hodnot nastavení aretační funkcí na otočném věnci
- Otočný věnec ve tvaru trojúhelníku zabraňuje nekontrolovanému odkutlení
- Symboly zámku signalizují příslušný stav zajištění
- Možnost upevnění pro lankovou smyčku skrz otvory zajišťovacího otočného věnce
- Dobře čitelná kontrastní stupnice
- Trvalá čitelnost díky laserovému popisu pouzdra stupnice
- Integrovaná přepínací páčka
- S osvědčením o kalibraci a sériovým číslem
- Dodávka ve stabilním otočném balení Hexa
- Pro např. práce na údržbě a opravách příruby hořáku nebo elektrod u kompaktních modulů ohřivačů a kombinovaných plynových ohřivačů a vytápění
- Pro hliníkové a karbonové díly · plastové namontované díly · obložení motocyklů · skútrů · jízdních kol
- DIN EN ISO 6789-2:2017

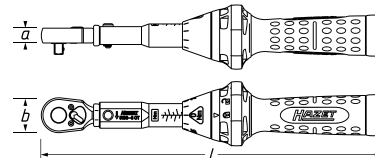
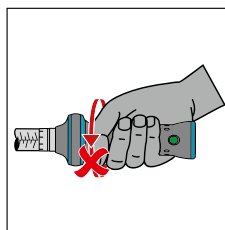

| HAZET No. | Výstup | l mm | a mm | b mm | Přesnost vypnutí % | Nm | Nm | kg | EAN-No. 4000896+ |
|-------------|--------------|------|------|------|--------------------|--------|------|----------|------------------|
| 5107 B-3 CT | ⊘ 6,3 = 1/4" | 234 | 10,2 | 24 | 4 | 1–9 | 0,1 | 0,6–5,5 | 244584 |
| 5108 B-3 CT | ⊘ 6,3 = 1/4" | 234 | 10,2 | 24 | 3 | 2,5–25 | 0,25 | 1,4–15,3 | 244591 |

5200-3 CT Momentový klíč · SYSTEM 5200-3CT (se zástrčným čtyřhranem) · ±3% přesnost · 10–200 Nm

Made in Germany

• Zástrčka pro uchycení nástrčného nářadí

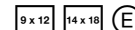

- Přesnost ± 3 % z hodnoty stupnice (ve směru utahování)
- Používání otáčením nástrčného nástroje pro pravé a levé závity
- Bezpečné:
 - Hapticky (krátký posun při vypnutí)
 - Akusticky (zalamovací prvek)
- Koncipováno pro drsné dílenské nasazení
- Široké spektrum použití pro kontrolované utahování šroubů při servisu pneumatik, dvoukolových aplikací, u osobních automobilů, užitkových vozidel a rovněž při různých případech použití v průmyslu a femesle
- Optimalizovaný těsnicí kroužek na ochranu před cizími tělesy
- Rukojeť s větším záběrem pro snadnější přenos síly
- Nastavovací pomůcka s aretačními body pro optimalizované vedení obsluhy zaručuje bezpečné a rychlé nastavení požadované hodnoty utahovacího momentu otočením rukojeti
- Bezpečné zajištění hodnot nastavení aretační funkcí na otočném věnci
- Otočný věnec ve tvaru trojúhelníku zabraňuje nekontrolovanému odkutlení
- Symboly zámku signalizují příslušný stav zajištění
- Možnost upevnění pro lankovou smyčku skrz otvory zajišťovacího otočného věnce
- Dobře čitelná kontrastní stupnice
- Trvalá čitelnost díky laserovému popisu pouzdra stupnice
- S osvědčením o kalibraci a sériovým číslem
- Dodávka ve stabilním otočném balení Hexa
- DIN EN ISO 6789-2:2017

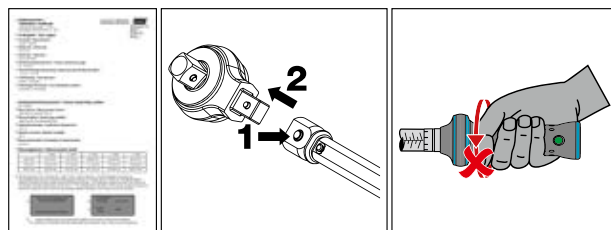
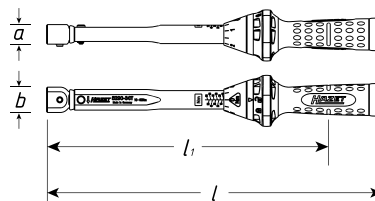

| HAZET No. | Výstup | l mm | l ₁ mm | l ₂ mm | a mm | b mm | Přesnost vypnutí % | Nm | Nm | kg | EAN-No. 4000896+ |
|---|---------|------|-------------------|-------------------|------|------|--------------------|--------|------|----------|------------------|
| 5280-3 CT | □ 9x12 | 218 | 172 | 19,5 | 17 | 22 | 3 | 2,5–25 | 0,25 | 1,3–14,3 | 239290 |
| 5290-3 CT | □ 9x12 | 291 | 245 | 30 | 17 | 22 | 3 | 10–60 | 0,5 | 3,7–23,4 | 228904 |
| 5292-3 CT | □ 14x18 | 484 | 422 | 38,5 | 23 | 30 | 3 | 40–200 | 1 | 8,9–46,6 | 228911 |
| • Momentový klíč včetně DAKS kalibračního listu | | | | | | | | | | | |
| 5280-3 CT CAL | □ 9x12 | 218 | 172 | 19,5 | 17 | 22 | 3 | 2,5–25 | 0,25 | 1,3–14,3 | 243211 |
| 5290-3 CT CAL | □ 9x12 | 291 | 245 | 30 | 17 | 22 | 3 | 10–60 | 0,5 | 3,7–23,4 | 243228 |
| 5292-3 CT CAL | □ 14x18 | 484 | 422 | 38,5 | 23 | 30 | 3 | 40–200 | 1 | 8,9–46,6 | 243235 |



Nářadí pro utahovací moment

SYSTEM 5000 CLT



SYSTEM 5000 CLT

5000 CLT Momentový klíč · SYSTEM 5000CLT · ± 4% přesnost · 20–320 Nm

Made in Germany

• Typ západkové čočky s velkým indikačním displejem v okénku zaručuje bezpečnost uživatele

12⁵ 1/2" E

• ± 4% přesnost z hodnoty stupnice (ve směru utahování pro utahování doprava)

Pro utahování doleva použijte náš momentový klíč s nástrčným uchycením

• Bezpečné:

- Hapticky (krátký posun při vypnutí)
- Akusticky (zalamovací prvek)

• Přepínací ráčna

• Nastavení požadované hodnoty utahovacího momentu rychle a bezpečně otáčením rukojeti

• Otočné tlačítko pro dodatečné zajištění nastavení

• Třímístné, velké číslice pro odečtení nastaveného utahovacího momentu

• S osvědčením o kalibraci a sériovým číslem

• Bezpečné uložení v Safe boxu s průzorem

• Povrch: tvrdochrom

• DIN EN ISO 6789-2:2017,

DIN 3120, ISO 1174-1



| HAZET No. | Výstup | l mm | a mm | b mm | Přesnost vypnutí % | Nm | Nm | | EAN-No. 4000896+ |
|---|---------------|------|------|------|--------------------|--------|----|-----------|------------------|
| 5121-2 CLT | ■ 12,5 = 1/2" | 435 | 19,6 | 44 | 4 | 20–120 | 1 | 5,9–37,0 | 104215 |
| 5122-2 CLT | ■ 12,5 = 1/2" | 545 | 19,6 | 44 | 4 | 40–200 | 1 | 9,0–47,4 | 104192 |
| 5123-2 CLT | ■ 12,5 = 1/2" | 660 | 19,6 | 44 | 4 | 60–320 | 2 | 10,8–59,4 | 104222 |
| • Momentový klíč včetně DAKS kalibračního listu | | | | | | | | | |
| 5121-2 CLT CAL | ■ 12,5 = 1/2" | 435 | 19,6 | 44 | 4 | 20–120 | 1 | 5,9–37,0 | 243242 |
| 5122-2 CLT CAL | ■ 12,5 = 1/2" | 545 | 19,6 | 44 | 4 | 40–200 | 1 | 9,0–47,4 | 243259 |
| 5123-2 CLT CAL | ■ 12,5 = 1/2" | 660 | 19,6 | 44 | 4 | 60–320 | 2 | 10,8–59,4 | 243266 |

SYSTEM 6000 CT

6000-1 CT Momentový klíč · SYSTEM 6000CT · ± 2% přesnost · 6106-1CT 4% · 1–40 Nm

Made in Germany

• Bezpečné:

- Hapticky (krátký posun při vypnutí)
- Akusticky (zalamovací prvek)

• Nastavení požadované hodnoty utahovacího momentu rychle a jistě otočením rukojeti

• Zvláště úzké provedení díky tažnému pouzdru ovládanému pružinou k zablokování nastavitelných hodnot

• Přesnost ± 2% z hodnoty stupnice (6106-1CT: ± 4%) (ve směru utahování pro utahování doprava)

Pro utahování doleva použijte náš momentový klíč se zástrčným uchycením

• Použití v oblasti motorů, převodovek, průmyslu, strojů, stavby modelů

• S osvědčením o kalibraci a sériovým číslem

• DIN EN ISO 6789-2:2017, DIN 3120, ISO 1174-1

6.3 1/4" E



YouTube Clip

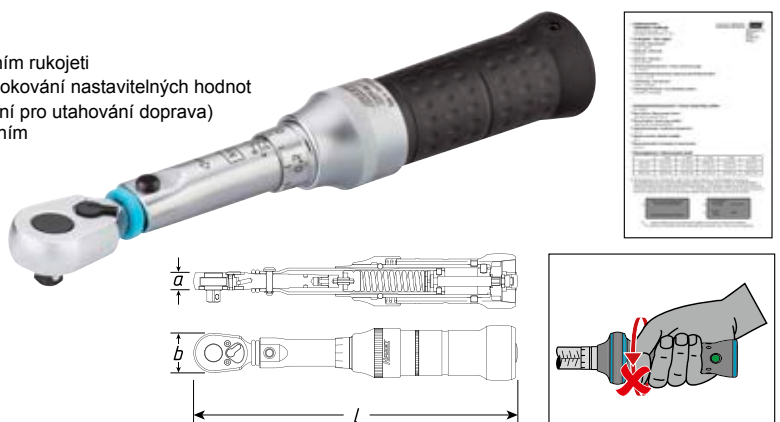

¹⁾ Mimo řadu DIN, protože je překročena v normě 6789-1:2017 uvedená maximální hodnota utahovacího momentu čtyřhranu

| HAZET No. | Výstup | l mm | a mm | b mm | Přesnost vypnutí % | Nm | Nm | | EAN-No. 4000896+ |
|---|--------------|------|------|------|--------------------|------|-----|----------|------------------|
| 6106-1 CT | ■ 6,3 = 1/4" | 197 | 10,2 | 24 | 4 | 1–6 | 0,1 | 0,7–4,4 | 173167 |
| 6108-1 CT | ■ 6,3 = 1/4" | 198 | 10,2 | 24 | 2 | 2–10 | 0,2 | 1,4–7,3 | 062218 |
| 6109-2 CT ¹⁾ | ■ 6,3 = 1/4" | 256 | 10,2 | 24 | 2 | 4–40 | 0,4 | 2,0–21,4 | 080564 |
| • Momentový klíč včetně DAKS kalibračního listu | | | | | | | | | |
| 6106-1 CT CAL | ■ 6,3 = 1/4" | 197 | 10,2 | 24 | 4 | 1–6 | 0,1 | 0,7–4,4 | 192892 |
| 6108-1 CT CAL | ■ 6,3 = 1/4" | 198 | 10,2 | 24 | 2 | 2–10 | 0,2 | 1,4–7,3 | 192908 |
| 6109-2 CT CAL ¹⁾ | ■ 6,3 = 1/4" | 256 | 10,2 | 24 | 2 | 4–40 | 0,4 | 2,0–21,4 | 193318 |



6000-1 CT Momentový klíč · SYSTEM 6000CT · ± 2% přesnost · 5–800 Nm

Made in Germany

- **± 2% přesnost z hodnoty stupnice** (ve směru utahování pro utahování doprava)
Pro utahování doleva použijte náš momentový klíč s nástrčným uchycením
- **Jemnozubá přepínací ráčna HiPer** v 6121-1CT · 6122-1CT · 6123-1CT (90 zubů · 4° úhel ovládní)
- Vysoce precizní prvotřídní momentové nástroje – pro nejvyšší nároky
- Robustní a odolná **tvrdě chromovaná** ocelová trubková konstrukce v úzkém provedení
- Bezpečné uložení v Safe boxu s průzorem
- Bezpečné:
 - Hapticky (krátký posun při vypnutí)
 - Akusticky (zalamovací prvek)
- Uživatelsky komfortní přepínací ráčna
Snadná údržba (opravné sady pro ráčna určené zákazníkům pro vlastní montáž)
- Integrovaná přepínací páčka
- Nastavení požadované hodnoty utahovacího momentu rychle a bezpečně otáčením rukojeti
- Otočné tlačítko pro dodatečné zajištění nastavení
- Ergonomicky tvarovaná rukojeť s nákrůžkem **snižuje nebezpečí sklouznutí/zranění**
- Přesné jemné dělení stupnice
- S osvědčením o kalibraci a sériovým číslem
- Povrch: tvrdochrom
- DIN EN ISO 6789-2:2017, DIN 3120, ISO 1174-1

HiPer 10 3/8 12,5 1/2 20 3/4



YouTube Clip

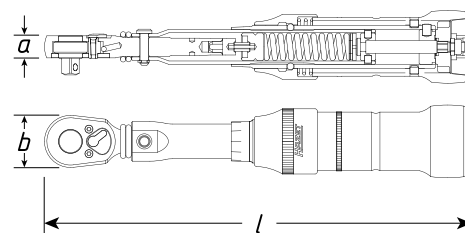

| HAZET No. | Výstup | l mm | a mm | b mm | Přesnost vypnutí % | Nm | Nm | kg | EAN-No. 4000896+ |
|-----------|---------------|------|------|------|--------------------|--------|-----|-----------|------------------|
| 6110-1 CT | ■ 10 = 3/8" | 335 | 14,5 | 32 | 2 | 5–60 | 0,5 | 1,9–24,7 | 025022 |
| 6111-1 CT | ■ 10 = 3/8" | 389 | 14,5 | 32 | 2 | 20–120 | 1 | 6,7–42,4 | 025077 |
| 6121-1 CT | ■ 12,5 = 1/2" | 437 | 19,6 | 44 | 2 | 20–120 | 1 | 6,0–37,4 | 025220 |
| 6122-1 CT | ■ 12,5 = 1/2" | 547 | 19,6 | 44 | 2 | 40–200 | 1 | 9,0–47,5 | 025268 |
| 6123-1 CT | ■ 12,5 = 1/2" | 661 | 19,6 | 44 | 2 | 60–320 | 2 | 10,8–59,6 | 025367 |

- **2komponentní rukojeť** pro lepší úchop
- Zjednodušená aretace pro nastavení hodnoty utahovacího momentu
- Průzor pro optickou kontrolu blokování
- 4 barevné kódovací kroužky (červený, žlutý, zelený, černý) k označení při personalizacích nebo speciálních pracovních postupech

| | | | | | | | | | |
|-----------|-------------|------|------|----|---|---------|-----|-----------|--------|
| 6143-1 CT | ■ 20 = 3/4" | 802 | 28,5 | 64 | 2 | 100–400 | 2,5 | 14,5–59,2 | 025466 |
| 6144-1 CT | ■ 20 = 3/4" | 1046 | 28,5 | 64 | 2 | 200–500 | 2,5 | 21,6–54,6 | 025541 |
| 6145-1 CT | ■ 20 = 3/4" | 1283 | 28,5 | 64 | 2 | 300–800 | 2,5 | 25,9–70,2 | 025565 |

• Momentový klíč včetně **DAkkS kalibračního listu**

| | | | | | | | | | |
|---------------|---------------|-----|------|----|---|--------|-----|-----------|--------|
| 6110-1 CT CAL | ■ 10 = 3/8" | 335 | 14,5 | 32 | 2 | 5–60 | 0,5 | 1,9–24,7 | 192915 |
| 6111-1 CT CAL | ■ 10 = 3/8" | 389 | 14,5 | 32 | 2 | 20–120 | 1 | 6,7–42,4 | 193011 |
| 6121-1 CT CAL | ■ 12,5 = 1/2" | 435 | 19,6 | 44 | 2 | 20–120 | 1 | 6,0–37,4 | 193028 |
| 6122-1 CT CAL | ■ 12,5 = 1/2" | 543 | 19,6 | 44 | 2 | 40–200 | 1 | 9,0–47,5 | 193233 |
| 6123-1 CT CAL | ■ 12,5 = 1/2" | 659 | 19,6 | 44 | 2 | 60–320 | 2 | 10,8–59,6 | 193240 |

• Momentový klíč včetně **DAkkS kalibračního listu**

| | | | | | | | | | |
|---------------|-------------|------|------|----|---|---------|-----|-----------|--------|
| 6143-1 CT CAL | ■ 20 = 3/4" | 802 | 28,5 | 64 | 2 | 100–400 | 2,5 | 14,5–59,2 | 192922 |
| 6144-1 CT CAL | ■ 20 = 3/4" | 1046 | 28,5 | 64 | 2 | 200–500 | 2,5 | 21,6–54,6 | 193035 |
| 6145-1 CT CAL | ■ 20 = 3/4" | 1283 | 28,5 | 64 | 2 | 300–800 | 2,5 | 25,9–70,2 | 193042 |



Nářadí pro utahovací moment

SYSTEM 6000 CT



6000-1 CT Momentový klíč · SYSTEM 6000CT · ± 3% přesnost (6170-1CT 4%) · 400–2000 Nm

Germany Made in Germany

20 3/4" 25 1" E

• Pro nejvyšší hodnoty utahovacího momentu

- **Přesnost ± 3% z hodnoty stupnice** (6170-1CT ± 4%) (ve směru utahování pro utahování doprava)
Pro utahování doleva použijte náš momentový klíč s nástrčným uchycením
- Po průmyslové lezce
- Použití na větrných elektrárnách, v loděnicích, v letectví a těžkém průmyslu, u UV apod.
- Rozložitelný na 2 díly (6170-1CT 3 díly) s odemykacím nářadím
- Včetně brašny pro bezpečné uložení a nošení v ruce nebo na zádech
- Rychlé šroubování je možné také jen s násadou ráčny, utahování na moment provádějte pouze s kompletním klíčem
- Bezpečné:
 - Hapticky (krátký posun při vypnutí)
 - Akusticky (zalamovací prvek)
- **2komponentní rukojeť** pro lepší úchop
- Zjednodušená aretace pro nastavení hodnoty utahovacího momentu
- Průzor pro optickou kontrolu blokování
- 4 barevné kódovací kroužky (červený, žlutý, zelený, černý) k označení při personalizacích nebo speciálních pracovních postupech
- S osvědčením o kalibraci a sériovým číslem
- DIN EN ISO 6789-2:2017, DIN 3120, ISO 1174-1



YouTube Clip

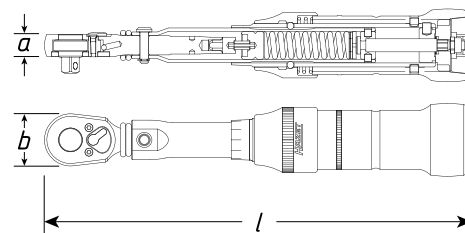

1) Kalibrace podle podnikové normy

| HAZET No. | Výstup | l mm | a mm | b mm | Přesnost vypnutí % | Nm | Nm | | EAN-No. 4000896+ |
|--|-------------|------|------|------|--------------------|----------|----|-----------|------------------|
| 1000 Nm momentový klíč Hmotnost jen asi 10 kg | | | | | | | | | |
| • Ovládací síla jen 590 N (60 kg) při 1000 Nm | | | | | | | | | |
| • Délka násady ráčny: 885 mm, rukojeť: 969 mm | | | | | | | | | |
| 6150-1 CT | ■ 20 = 3/4" | 1789 | 36 | 77 | 3 | 400–1000 | 5 | 24,2–61,0 | 141067 |
| 1600 Nm momentový klíč Hmotnost jen asi 14 kg | | | | | | | | | |
| • Ovládací síla jen 685 N (70 kg) při 1600 Nm | | | | | | | | | |
| • Délka násady ráčny 1316,5 mm, rukojeť 1203 mm | | | | | | | | | |
| 6160-1 CT | ■ 25 = 1" | 2455 | 36 | 77 | 3 | 600–1600 | 5 | 26,1–70,1 | 155316 |
| 2000 Nm momentový klíč Hmotnost jen asi 18 kg | | | | | | | | | |
| • Ovládací síla jen 685 N (70 kg) při 2000 Nm | | | | | | | | | |
| • Délka násady ráčny 1316,5 mm, střední díl: 644 mm, rukojeť 1203 mm | | | | | | | | | |
| • Kalibrace podle podnikové normy | | | | | | | | | |
| 6170-1 CT | ■ 25 = 1" | 3033 | 36 | 77 | 4 | 800–2000 | 6 | 27,9–70,1 | 177776 |
| • Momentový klíč včetně DAkkS kalibračního listu | | | | | | | | | |
| 6150-1 CT CAL 1) | ■ 20 = 3/4" | 1789 | 36 | 77 | 3 | 400–1000 | 5 | 24,2–61,0 | 193059 |
| 6160-1 CT CAL 1) | ■ 25 = 1" | 2455 | 36 | 77 | 3 | 600–1600 | 5 | 26,1–70,1 | 193066 |



6000-1 CT-US Momentový klíč · SYSTEM 6000CT · US STANDARD · ± 3% přesnost · 5–600 lbf.ft

Made in Germany

- Podle US-standardu
- Dělení stupnice v lbf.ft
- ± 3% přesnost z hodnoty stupnice (ve směru utahování pro utahování doprava)
Pro utahování doleva použijte náš momentový klíč s nástrčným uchycením
- Bezpečné:
 - Hapticky (krátký posun při vypnutí)
 - Akusticky (zalamovací prvek)
- Nastavení požadované hodnoty utahovacího momentu rychle a bezpečně otáčením rukojeti
- Jemnozubá přepínací ráčna HiPer v 6127-1CT (90 zubů · 4° úhel ovládání)
- Otočné tlačítko pro dodatečné zajištění nastavení
- Bezpečné uložení v Safe boxu s průzorem
- S osvědčením o kalibraci a sériovým číslem
- DIN EN ISO 6789-2:2017, DIN 3120, ISO 1174-1

HiPer 10 3/8" 12,5 1/2" 20 3/4" (E)



YouTube Clip

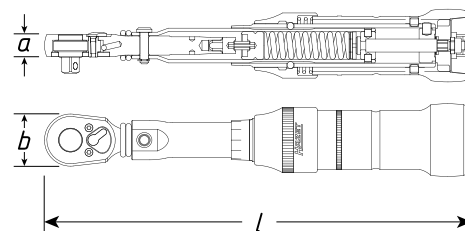

| HAZET No. | Výstup | l mm | a mm | b mm | Přesnost vypnutí % | lbf.ft. | Nm | lbf.ft. | kg | EAN-No. 4000896+ |
|-----------|---------------|------|------|------|--------------------|---------|------------|---------|-----------|------------------|
| 6114-1 CT | ■ 10 = 3/8" | 333 | 14,5 | 32 | 3 | 5–40 | 6,8–54,2 | 0,5 | 2,6–21,8 | 078424 |
| 6115-1 CT | ■ 10 = 3/8" | 390 | 14,5 | 32 | 3 | 20–100 | 27,1–135,6 | 0,5 | 9,1–48,2 | 025084 |
| 6127-1 CT | ■ 12,5 = 1/2" | 545 | 19,6 | 44 | 3 | 40–200 | 54,2–271,2 | 1 | 12,3–64,6 | 025381 |
| 6128-1 CT | ■ 12,5 = 1/2" | 660 | 19,6 | 44 | 3 | 50–250 | 67,8–339 | 2 | 12,2–62,6 | 076116 |

- 2komponentní rukojeť pro lepší úchop
- Zjednodušená aretace pro nastavení hodnoty utahovacího momentu
- Průzor pro optickou kontrolu blokování
- 4 barevné kódovací kroužky (červený, žlutý, zelený, černý) k označení při personalizacích nebo speciálních pracovních postupech

| | | | | | | | | | | |
|-----------|-------------|------|------|----|---|---------|-------------|---|-----------|--------|
| 6132-1 CT | ■ 20 = 3/4" | 1284 | 28,5 | 64 | 3 | 120–600 | 162,7–813,5 | 2 | 14,0–71,6 | 078455 |
|-----------|-------------|------|------|----|---|---------|-------------|---|-----------|--------|





Nářadí pro utahovací moment

SYSTEM 6000 CT



6200-1 CT Momentový klíč · SYSTEM 6000CT · ± 2% přesnost · 2–40 Nm

Made in Germany

- Zástrčka pro uchycení nástrčného nářadí
- **Přesnost ± 2% z hodnoty stupnice** (ve směru utahování)
Používání otáčením nástrčného nástroje pro pravé a levé závity
- Bezpečné:
 - Hapticky (krátký posun při vypnutí)
 - Akusticky (zalamovací prvek)
- S osvědčením o kalibraci a sériovým číslem
- Zvláště úzké provedení díky tažnému pouzdru ovládanému pružinou k zablokování nastavitelných hodnot
- Nastavení požadované hodnoty utahovacího momentu rychle a bezpečně otáčením rukojeti
- DIN EN ISO 6789-2:2017

9 x 12 (E)

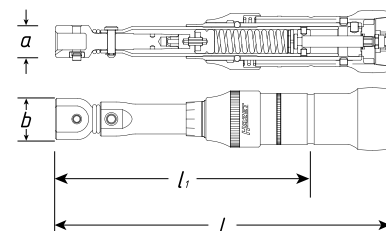
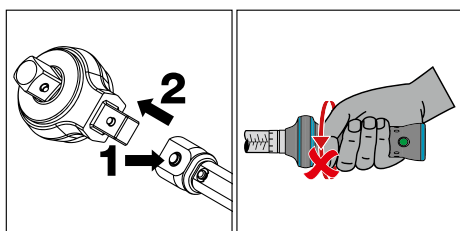

¹⁾ Mimo řadu DIN, protože je překročena v normě 6789-1:2017 uvedená maximální hodnota utahovacího momentu čtyřhranu

| HAZET No. | Výstup | l mm | l_1 mm | l_2 mm | a mm | b mm | Přesnost vypnutí % | Nm | | | EAN-No. 4000896+ |
|---|--------|--------|----------|----------|--------|--------|--------------------|------|-----|----------|------------------|
| 6280-1 CT | □ 9x12 | 181 | 141 | 19,5 | 17 | 22 | 2 | 2–10 | 0,2 | 1,3–6,6 | 026005 |
| 6282-1 CT ¹⁾ | □ 9x12 | 240 | 200 | 19,5 | 17 | 22 | 2 | 4–40 | 0,4 | 1,9–19,8 | 080540 |
| • Momentový klíč včetně DAkkS kalibračního listu | | | | | | | | | | | |
| 6280-1 CT CAL | □ 9x12 | 181 | 141 | 19,5 | 17 | 22 | 2 | 2–10 | 0,2 | 1,3–6,6 | 193073 |
| 6282-1 CT CAL ¹⁾ | □ 9x12 | 240 | 200 | 19,5 | 17 | 22 | 2 | 4–40 | 0,4 | 1,9–19,8 | 193080 |

6200-1 CT Momentový klíč · SYSTEM 6000CT · ±4% přesnost · 5–13 Nm

Made in Germany

- **Obzvlášť krátká konstrukce pro úzké prostory**

9 x 12 (E)

- Zástrčka pro uchycení nástrčného nářadí
- **Přesnost ± 4% z hodnoty stupnice** (ve směru utahování)
Používání otáčením nástrčného nástroje pro pravé a levé závity
- Bezpečné:
 - Hapticky (krátký posun při vypnutí)
 - Akusticky (zalamovací prvek)
- S osvědčením o kalibraci a sériovým číslem
- Nastavení požadované hodnoty utahovacího momentu rychle a bezpečně otáčením rukojeti
- Povrch: tvrdochrom
- DIN EN ISO 6789-2:2017

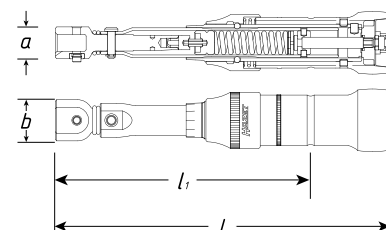
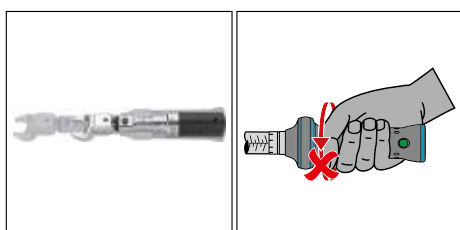

| HAZET No. | Výstup | l mm | l_1 mm | l_2 mm | a mm | b mm | Přesnost vypnutí % | Nm | | | EAN-No. 4000896+ |
|---|--------|--------|----------|----------|--------|--------|--------------------|------|-----|----------|------------------|
| 6281-2 CT | □ 9x12 | 125,4 | 99 | 17,5 | 17 | 22 | 4 | 5–13 | 0,2 | 4,4–11,8 | 183326 |
| • Momentový klíč včetně DAkkS kalibračního listu | | | | | | | | | | | |
| 6281-2 CT CAL | □ 9x12 | 125,4 | 99 | 17,5 | 17 | 22 | 4 | 5–13 | 0,2 | 4,4–11,8 | 193295 |



6200-1 CT Momentový klíč · SYSTEM 6000CT · ± 2% přesnost · 5–320 Nm

Made in Germany

9 x 12 14 x 18 E

- Zástrčka pro uchycení nástrčného nářadí
- **Přesnost ± 2% z hodnoty stupnice** (ve směru utahování)
Používání otáčením nástrčného nástroje pro pravé a levé závity
- Bezpečné:
 - Hapticky (krátký posun při vypnutí)
 - Akusticky (zalamovací prvek)
- S osvědčením o kalibraci a sériovým číslem
- Nastavení požadované hodnoty utahovacího momentu rychle a bezpečně otáčením rukojeti
- Bezpečné uložení v Safe boxu s průzorem
- DIN EN ISO 6789-2:2017

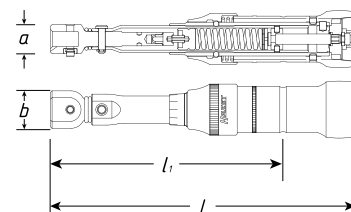
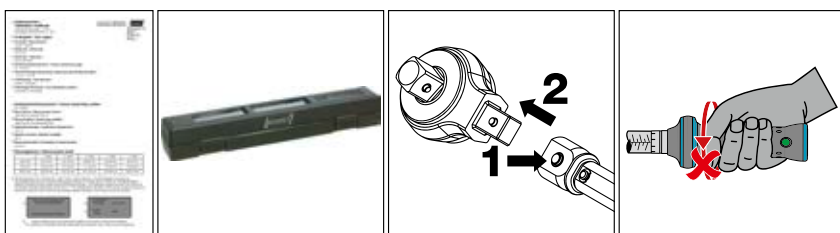

| HAZET No. | Výstup | l mm | l_1 mm | l_2 mm | a mm | b mm | Přesnost vypnutí % | Nm | Nm | kg | EAN-No. 4000896+ |
|---|---------|--------|----------|----------|--------|--------|--------------------|--------|-----|-----------|------------------|
| 6290-1 CT | □ 9x12 | 306 | 252 | 30 | 17 | 22 | 2 | 5–60 | 0,5 | 1,8–23,1 | 026043 |
| 6291-2 CT | □ 9x12 | 389 | 318 | 30 | 18 | 23 | 2 | 20–120 | 1 | 5,9–36,6 | 026104 |
| 6291-1 CT | □ 14x18 | 401 | 330 | 38,5 | 23 | 30 | 2 | 20–120 | 1 | 5,5–34,5 | 026074 |
| 6292-1 CT | □ 14x18 | 511 | 440 | 38,5 | 23 | 30 | 2 | 40–200 | 1 | 8,5–44,8 | 026135 |
| 6293-1 CT | □ 14x18 | 625 | 554 | 38,5 | 23 | 30 | 2 | 60–320 | 2 | 10,3–56,8 | 026173 |
| • Momentový klíč včetně DAkkS kalibračního listu | | | | | | | | | | | |
| 6290-1 CT CAL | □ 9x12 | 306 | 252 | 30 | 17 | 22 | 2 | 5–60 | 0,5 | 1,8–23,1 | 193097 |
| 6291-2 CT CAL | □ 9x12 | 389 | 318 | 30 | 18 | 23 | 2 | 20–120 | 1 | 5,9–36,6 | 193257 |
| 6291-1 CT CAL | □ 14x18 | 401 | 330 | 38,5 | 23 | 30 | 2 | 20–120 | 1 | 5,5–34,5 | 193264 |
| 6292-1 CT CAL | □ 14x18 | 511 | 440 | 38,5 | 23 | 30 | 2 | 40–200 | 1 | 8,5–44,8 | 193271 |
| 6293-1 CT CAL | □ 14x18 | 625 | 554 | 38,5 | 23 | 30 | 2 | 60–320 | 2 | 10,3–56,8 | 193288 |

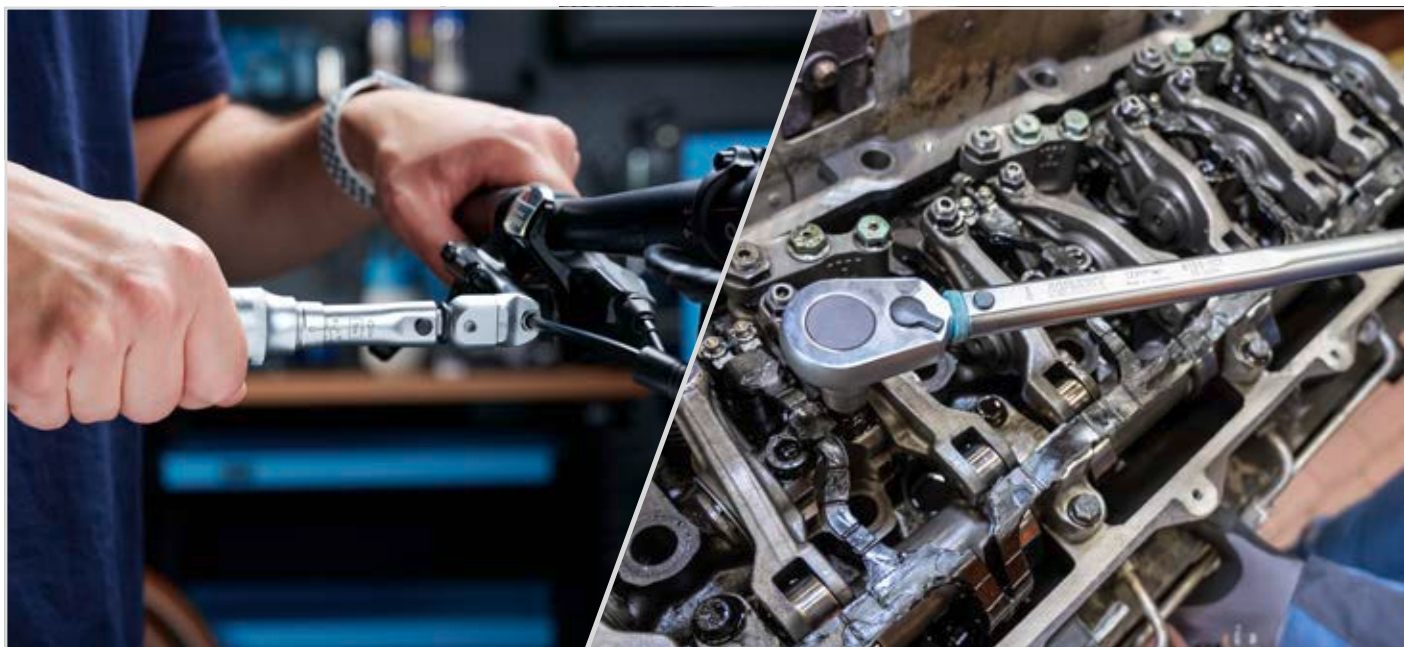



Nářadí pro utahovací moment

SYSTEM 6000 CT



6200-1 CT Momentový klíč · SYSTEM 6000CT · ± 2% přesnost · 100–500 Nm

Made in Germany

- Zástrčka pro uchycení nástrčného nářadí
- **Přesnost ± 2% z hodnoty stupnice** (ve směru utahování)
Používání otáčením nástrčného nástroje pro pravé a levé závity
- Bezpečné:
 - Hapticky (krátký posun při vypnutí)
 - Akusticky (zalamovací prvek)
- S osvědčením o kalibraci a sériovým číslem
- Nastavení požadované hodnoty utahovacího momentu rychle a bezpečně otáčením rukojeti
- Bezpečné uložení v Safe boxu s průzorem
- **2komponentní rukojeť** pro lepší úchop
- Zjednodušená aretace pro nastavení hodnoty utahovacího momentu
- Průzor pro optickou kontrolu blokování
- Otočné tlačítko pro dodatečné zajištění nastavení
- 4 barevné kódovací kroužky (červený, žlutý, zelený, černý) k označení při personalizacích nebo speciálních pracovních postupech
- DIN EN ISO 6789-2:2017

14 x 18 (E)

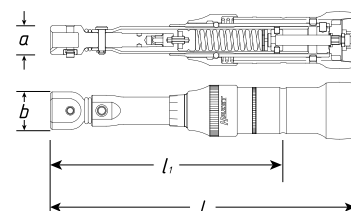

| HAZET No. | Výstup | l mm | l_1 mm | l_2 mm | b mm | Přesnost vypnutí % | Nm | | | EAN-No. 4000896+ |
|--|---------|--------|----------|----------|--------|--------------------|---------|-----|-----------|------------------|
| 6294-1 CT | □ 14x18 | 718 | 649 | 44 | 35,5 | 2 | 100–400 | 2,5 | 14,7–59,9 | 026197 |
| 6295-1 CT | □ 14x18 | 962 | 893 | 44 | 35,5 | 2 | 200–500 | 2,5 | 21,8–55,1 | 026203 |
| • Momentový klíč včetně DAkkS kalibračního listu | | | | | | | | | | |
| 6294-1 CT CAL | □ 14x18 | 718 | 649 | 44 | 35,5 | 2 | 100–400 | 2,5 | 14,7–59,9 | 193103 |
| 6295-1 CT CAL | □ 14x18 | 962 | 893 | 44 | 35,5 | 2 | 200–500 | 2,5 | 21,8–55,1 | 193110 |





6290 Sada momentového nářadí

Made in Germany

- Kovová schránka (modrá HAZET)
- 2komponentní měkká pěnová vložka

9 x 12 (E)



6200-1 CT •
6290-1 CT



6450 C •
7 • 8 • 9 • 10 • 11 • 12
13 • 14 • 15 • 16 • 17



6630 C •
7 • 8 • 10 • 11 • 12
13 • 14 • 15 • 16 • 17



6402-1 • •



6612 C • •
10 • 11 • 12 • 13 • 14 • 17

| HAZET No. | d x š x v mm | | EAN-No. 4000896+ |
|--------------|--------------|----|------------------|
| 6290-1 CT/29 | 435x215x62 | 29 | 026067 |

6292 Sada momentového nářadí

Made in Germany

- Kovová schránka (modrá HAZET)
- 2komponentní měkká pěnová vložka

14 x 18 (E)



6200-1 CT •
6292-1 CT



6404-1 • •



6450 D • •
13 • 14 • 15 • 16
17 • 18 • 19 • 21
22 • 24 • 27 • 30
32



6630 D • •
13 • 14 • 15 • 16
17 • 18 • 19 • 21
22 • 24 • 27 • 30
32

| HAZET No. | d x š x v mm | | EAN-No. 4000896+ |
|--------------|--------------|----|------------------|
| 6292-1 CT/28 | 578x235x88 | 28 | 026166 |

6400 Sada nástrčného nářadí

Made in Germany

6.3 1/4 10 3/8 12.5 1/2 14 x 18 9 x 12



6401-1 • 1/4 •



6413-4 • 1/2 • 3/8



6612 C • •
10 • 14 • 19 • 22



6402-1 • 3/8 •



6414 • 1/2 •



6630 C • •
8 • 10 • 11 • 12
13 • 14 • 15 • 16



6404-1 • 1/2 •



6423 C • •

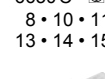

6630 D • •
13 • 16 • 17 • 18 • 19
21 • 22 • 24 • 27



6408 • 3/4 •



6450 D • •

24

| HAZET No. | | EAN-No. 4000896+ |
|------------|----|------------------|
| 6400 CD/29 | 29 | 233458 |

Opatřebení? – Žádný problém!

- Nářadí HAZET je vyrobeno v nejvyšší kvalitě. Při dlouhém, intenzivním namáhání dochází i u vysoce kvalitních nástrojů k určitému opotřebení.
- Proto nabízíme pro mnoho našich nástrojů náhradní díly a sady náhradních dílů.

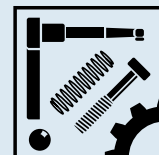

Nezapomeňte na náš obchod s náhradními díly
www.hazet.de/ersatzteil-shop

Úspora nákladů – udržitelnost – šetří zdroje!
Abyste se mohli ze svého nářadí
HAZET dlouho těšit



Nářadí pro utahovací moment

SYSTEM 6000 CT



6100 Sada náhradních dílů

Made in Germany



| HAZET No. | FAN-No. 4000896+ |
|--|------------------|
| <p>Sada náhradních dílů otočného zajištění se skládá z: otočného zajištění · uzamykací pružiny a závitového kolíku Pro momentový klíč HAZET r. v. 2014 → 6132-1CT · 6143-1CT · 6144-1CT · 6145-1CT · 6150-1CT · 6160-1CT · 6170-1CT 6243-1CT · 6244-1CT · 6245-1CT · 6146-1CT · 6246-1CT 6294-1CT · 6295-1CT · 6296-1CT</p> | 192557 |
| <p>6144-02/3</p> | |
| <p>Sada náhradních dílů ovládací páky obsah sady: ovládací páka · šrouby · kulička · tlačná pružina Pro přepínací ráčnu HAZET 1016 · 1016/2 Pro momentový klíč HAZET 5143-3CT · 5145-3CT · 6132-1CT · 6143CT · 6143-1CT · 6144CT · 6144-1CT · 6145CT · 6145-1CT · 6146-1CT</p> | 001972 |
| <p>1016/6</p> | |
| <p>Sada náhradních dílů kolečka ráčny 20 = 3/4" ■, obsah sady: kolečko ráčny · fixační prvek · ovládací páka · šrouby · kulička · tlačná pružina Pro přepínací ráčnu HAZET 1016 · 1016/2 Pro momentové klíče HAZET 5145-3CT · 6132-1CT · 6143CT · 6143-1CT · 6144CT · 6144-1CT · 6145CT · 6145-1CT · 6146-1CT</p> | 001989 |
| <p>1016/8 N</p> | |
| <p>Sada náhradních dílů ovládací páky obsah sady: ovládací páka · šrouby · kulička · tlačná pružina Pro přepínací ráčnu HAZET 1116 Pro momentové klíče HAZET 6150-1CT · 6160-1CT · 6170-1CT · 7250-2 sTAC · 7250-5 sTAC</p> | 003228 |
| <p>1116/6</p> | |
| <p>Sada náhradních dílů kolečka ráčny 25 = 1" ■, obsah sady: ovládací páka · šrouby · kulička · tlačná pružina · fixační prvek · kolečko ráčny Pro přepínací ráčnu HAZET 1116 Pro momentové klíče HAZET 6160-1CT · 6170-1CT</p> | 003235 |
| <p>1116/8 N</p> | |
| <p>Sada náhradních dílů ovládací páky obsah sady: ovládací páka · šrouby · kulička · tlačná pružina · fixační prvek Pro přepínací ráčnu HAZET 8816G · 8816GK · 8816P · 8816S · 8816ST 916K · 2264-1 Pro momentový klíč HAZET 5110-2CT · 5120-2CT · 5110-3CT · 5111-3CT · 5120-3CT 6110CT · 6110-1CT · 6111-1CT 6114-1CT · 6115-1CT 6402-1 · 6402-1S · 6408-1</p> | 144617 |
| <p>8816 P/6</p> | |
| <p>Sada náhradních dílů kolečka ráčny 10 = 3/8" ■, obsah sady: kolečko kolečka ráčny · fixační prvek · ovládací páka · šrouby · kulička · tlačná pružina Pro přepínací ráčnu HAZET 8816G · 8816GK · 8816P · 8816ST Pro momentové klíče HAZET 5110-2CT · 5110-3CT · 5111-3CT 6110CT · 6110-1CT · 6111-1CT 6114-1CT · 6115-1CT · 6402-1</p> | 042234 |
| <p>8816 P/7 N</p> | |
| <p>Sada náhradních dílů kolečka ráčny · kompletní 12,5 = 1/2" ■, obsah sady: kolečko ráčny · fixační prvek · ovládací páka · šrouby · kulička · pružina · pružná podložka · pojistný kroužek Pro momentové klíče HAZET 5121-2CT · 5122-2CT · 5123-2CT 5121-3CT · 5122-3CT · 5123-3CT 5121-2CLT · 5122-2CLT · 5123-2CLT · 5128-2CLT 5122ST-1 6121CT · 6122CT · 6123CT 6121-1CT · 6122-1CT · 6123-1CT · 6127-1CT · 6128-1CT 6722TAC</p> | 025343 |
| <p>6122/9 N</p> | |
| <p>Sada náhradních dílů kolečka ráčny 12,5 = 1/2" ■, obsah sady: kolečko ráčny · fixační prvek · ovládací páka · šrouby · kulička · tlačná pružina Pro momentové klíče HAZET 5120-2CT · 5120-3CT</p> | 235490 |
| <p>5120/7</p> | |
| <p>Sada náhradních dílů kolečka ráčny 12,5 = 1/2" ■, obsah sady: kolečko ráčny · fixační prvek · ovládací páka · šrouby · kulička · tlačná pružina Pro momentové klíče HAZET 5143-3CT</p> | 237142 |
| <p>5143/8</p> | |
| <p>Sada náhradních dílů kolečka ráčny 20 = 3/4" ■, obsah sady: Knarráčny · fixační prvek · ovládací páka · šrouby · kulička · tlačná pružina Pro 6150-1CT · 7250-2 sTAC · 7250-5 sTAC</p> | 151431 |
| <p>6150/8</p> | |
| <p>Sada náhradních dílů ovládací páky obsah sady: ovládací páka · šrouby · kulička · tlačná pružina Pro momentový klíč HAZET 5107-2CT · 5107-3CT · 5108-2CT · 5108-3CT 6106-1CT · 6108-1CT · 6109-1CT · 6109-2CT · 6401-1 · 6401-1S · 6408</p> | 146048 |
| <p>6401-1/6</p> | |

6100 Sada náhradních dílů

| HAZET No. | FAN-No. 4000896+ |
|---|------------------|
| <p>Sada náhradních dílů kolečka ráčny 6,3 = 1/4" ■, obsah sady: kolečko ráčny · fixační prvek · ovládací páka · šrouby · kulička · tlačná pružina Pro momentové klíče HAZET 5107-2CT · 5107-3CT · 5108-2CT · 5108-3CT 6106-1CT · 6108-1CT · 6109-1CT · 6109-2CT · 6401-1</p> | 111169 |
| <p>6401/7</p> | |
| <p>Sada náhradních dílů kolečka ráčny 6,3 = 1/4" ■, obsah sady: kolečko ráčny s bezpečnostním blokováním · fixační prvek · ovládací páka · šrouby · kulička · tlačná pružina Pro 6401-1S a k přestavení nástrčných přepínacích ráčen 5107-2CT · 5107-3CT · 5108-2CT · 5108-3CT 6106-1CT · 6108-1CT · 6109-2CT</p> | 111152 |
| <p>6401-1S/7</p> | |
| <p>Sada náhradní ovládací páky obsah sady: ovládací páka · šrouby · kulička · tlačná pružina · pružná podložka a pojistný kroužek Pro nástrčnou přepínací ráčnu HAZET 6403-1 · 6403-1S · 6404-1 · 6404-1S</p> | 070756 |
| <p>6403-1/7</p> | |
| <p>Sada náhradních dílů kolečka ráčny 12,5 = 1/2" ■, obsah sady: kolečko ráčny · fixační prvek · ovládací páka · šrouby · kulička · tlačná pružina · pružná podložka · pojistný kroužek Pro 6403-1 · 6404-1</p> | 070749 |
| <p>6403-1/9</p> | |
| <p>Sada náhradních dílů kolečka ráčny 12,5 = 1/2" ■, obsah sady: kolečko ráčny s bezpečnostním blokováním · fixační prvek · ovládací páka · šrouby · kulička · tlačná pružina · pružná podložka · pojistný kroužek Pro 6403-1S · 6404-1S</p> | 070817 |
| <p>6403-1S/9</p> | |
| <p>Sada náhradních dílů otočného zajištění se skládá z: uzamykací pružiny · otočného zajištění se 2 závitovými kolíky Pro momentové klíče HAZET 6010-1CT · 6110-1CT · 6114-1CT · 6290-1CT</p> | 025053 |
| <p>6110-2/7</p> | |
| <p>Sada náhradních dílů otočného zajištění se skládá z: uzamykací pružiny, otočného zajištění se 2 závitovými kolíky Pro momentové klíče HAZET 5121-2CLT · 5122-2CLT · 5123-2CLT · 5128-2CLT 6021-1CT · 6022-1CT · 6023-1CT 6111-1CT · 6115-1CT · 6121-1CT · 6122-1CT · 6123-1CT · 6127-1CT · 6128-1CT 6291-1CT · 6292-1CT · 6293-1CT · 6722TAC · 6291-2CT</p> | 025299 |
| <p>6122-2/7</p> | |
| <p>Sada náhr. dílů optického signal. čidla se skládá z/ze: červeného knoflíku · pružiny · krytu · černý · kolíku · šroubů Pro momentový klíč HAZET 6021-1CT · 6022-1CT · 6023-1CT 6110CT · 6110-1CT · 6111-1CT 6114-1CT · 6115-1CT · 6121CT · 6121-1CT · 6122CT · 6122-1CT · 6127-1CT · 6128-1CT · 6291-1CT · 6291-2CT · 6290-1CT · 6291CT · 6292-1CT · 6293-1CT</p> | 025305 |
| <p>6122-2/9</p> | |
| <p>Sada náhradních dílů ovládací páky obsah sady: ovládací páka, šrouby, kulička, tlačná pružina, pružná podložka, pojistný kroužek Pro momentové klíče HAZET 5121-2CLT · 5121-2CT · 5121-3CT 5122-2CLT · 5122-2CT · 5122-3CT · 5122ST-1 5123-2CLT · 5123-2CT · 5123-3CT · 5128-2CLT 6121-1CT · 6121CT · 6122-1CT · 6122CT · 6123-1CT · 6123CT · 6127-1CT · 6128-1CT · 6722TAC</p> | 025329 |
| <p>6122/7</p> | |
| <p>Přepínací ráčna se šroubem kompletní vyměnitelná: ■ 20 = 3/4" r. v. → konec roku 2004 Pro momentové klíče HAZET 6132-1CT · 6143CT · 6143-1CT 6144CT · 6144-1CT 6145CT · 6145-1CT · 6146-1CT</p> | 111190 |
| <p>6143-01</p> | |
| <p>Sada náhradních dílů otočného zajištění se skládá z: otočného zajištění · uzamykací pružiny a šroubu s válcovou hlavou Pro momentové klíče HAZET r. v. → 2013 6132-1CT · 6143-1CT · 6144-1CT · 6145-1CT · 6150-1CT · 6160-1CT · 6170-1CT 6243-1CT · 6244-1CT · 6245-1CT · 6146-1CT · 6246-1CT 6294-1CT · 6295-1CT · 6296-1CT</p> | 025527 |
| <p>6144-01/3</p> | |
| <p>Přepínací ráčna se šroubem kompletní vyměnitelná: ■ 20 = 3/4" r. v. 2005 → Pro momentové klíče HAZET 5145-3CT 6132-1CT · 6144CT · 6144-1CT 6145CT · 6145-1CT · 6146-1CT</p> | 111206 |
| <p>6145-01</p> | |



SYSTÉM 7000 sTAC

7000STAC Momentový / úhlový klíč · elektronický · SmartTAC SYSTEM 7000 sTAC · 1–1000 Nm

Made in Germany

• **Technologie Smart – Ready for Industry 4.0**

• HAZET Smart Technologie sestává z aplikace SmartTAC a rozhraní Bluetooth 4.1 Low Energy (produktová skupina 7000-2sTAC může podléhat národním omezením schválení). Bezproblémová live výměna dat ke zobrazení průběhu šroubu na mobilních koncových zařízeních, jako je smartphone (smartwatch) a tablet – PC. USB-C rozhraní k programování momentového / úhlového klíče a k dokumentování dat šroubování přes notebook a PC se software SmartTAC-Tool 7910-sTAC.

Všechny momentové / úhlové klíče sTAC mohou být používány také samostatně, bez aplikace SmartTAC

• Jedinečný ergonomický, na uživatele orientovaný design HAZET veškerého nářadí pro profesionální použití

• Zmenšením konstrukční velikosti a rovněž integrací desky do hlavní trubky vznikly rozměry, které vůbec poprvé umožňují malý momentový / úhlový klíč od 1 Nm

• Třída ochrany IP 40

Displej a fóliová klávesnice chráněné proti stříkající vodě

• USB-C zdířka k nabíjení akumulátoru přímo v nástroji

• Včetně běžně prodejného, výměnného akumulátoru Li-Ion, typ 14650 / 3,7 voltu, který lze nabíjet přímo na nástroji přes konektor USB-C

• Včetně 1 metru USB 3.1 / A-C kabelu

Funkce: 7000 sTAC

• Velký, kontrastně svítící, dobře čitelný displej OLED, stmívací a otočný o 180°

• Indikace naměřené hodnoty písmem o velikosti 13 mm vč. OK/NOK hodnocení šroubového spoje

• Odchylka indikace utahovacího momentu vpravo a vlevo: od $\pm 1\%$ / ± 1 číslice

• Odchylka indikace úhlu otočení vpravo a vlevo: $\pm 1\%$ / $\pm 1^\circ$

• Rozsah úhlu otáčení sečteno: 0 až 999°

• Tolerance úhlu otočení pro indikaci OK (zelená): Nastavitelná ± 1 až 10%

• Tolerance úhlu otočení pro indikaci OK (zelená): Nastavitelná 1 až 90°

• Nastavitelné jednotky utahovacího momentu: Nm, lbf ft, lbf in nebo kgf m

• Účinná délka jiného nástrčného nářadí nastavitelná/programovatelná 0 až 250 mm

(předpoklad pro korektní měření utahovacího momentu / úhlu otáčení)

• 4násobná signalizace průběhu utahování akustickým signálem (bzučák), vibracemi, pohyblivým číslicovým ukazatelem a z každé polohy viditelnou 360° LED indikací s „funkcí semaforu“

• Prahová hodnota, předběžný výstražný stupeň: Nastavitelný 50 až 99%

• Nastavitelná signalizace, Zap / Vyp akustický signál (bzučák) a vibrace

• Funkce resetu, návrat na tovární nastavení

• Doba stand-by: Nastavitelná na 1 až 10 minut

• Zobrazení stavu baterie a paměti

• Paměť včetně data a času: Až pro 3000 měření

• Možnost programování parametrů a postupů: 25 a 25

• 2 kontrolní funkce: Programovatelná kontrola utahovacího momentu při úhlovém utahování a kontrola úhlu při momentovém utahování

• Funkce zablokování menu před nepovolenou změnou nastavených hodnot s volitelným čtyřmístným kódem

• Zobrazení verze softwaru se sériovým číslem, datem kalibrace a ukazatelem servisu / počítadlem použití

• Jazyky menu: Němčina, angličtina, francouzština, italština, čínština

• Programovací a vyhodnocovací software pro notebook a PC 7910-sTAC (za poplatek)

• Aplikace SmartTAC pro koncová zařízení Android a Apple iOS

pro konstrukční řadu 7000-2 sTAC (bezplatné stažení)

• Momentové / úhlové klíče SmartTAC **konstrukční řady 7000-2 sTAC s rozhraním Bluetooth** mají platné rádiové schválení ve všech zemích EU, ve Švýcarsku, v Norsku, v Číně, v Indii, v Jižní Koreji, v Mexiku a v Turecku a smějí se tam prodávat

Další země na vyžádání

• Pro země bez rádiového schválení nabízíme možnost získat momentové / úhlové klíče SmartTAC **konstrukční řady 7000-5 sTAC bez rozhraní Bluetooth**. Ty lze přes připojení USB připojit k notebooku a PC a spojit s volitelným programovatelným a vyhodnocovacím softwarem. Použití aplikace SmartTAC pro mobilní koncová zařízení není možné z důvodu chybějícího rozhraní Bluetooth

• **S funkcí Bluetooth**

• Vyzkoušeny podle DIN EN ISO 6789-2:2017, VDI / VDE 2648, list 2



SYSTEM 7000 sTAC





Nářadí pro utahovací moment

SYSTÉM 7000 sTAC



7000 STAC Momentový / úhlový klíč · elektronický · SmartTAC SYSTEM 7000 sTAC · 1–1000 Nm

| HAZET No. | Výstup | l mm | l ₂ mm | Přesnost vypnutí % | lbf.ft. | Nm |  | Rozhraní Bluetooth | EAN-No. 4000896+ |
|--|----------------------|------|-------------------|--------------------|-----------|----------|---|--------------------|------------------|
| <ul style="list-style-type: none"> • Včetně přepínací nástrčné ráčny 6401-1 ■ 6,3 = ¼" • Délka s/bez nástrčného nářadí: 290,5 mm / 260 mm | | | | | | | | | |
| 7280-5 STAC | □ 9x12, ■ 6,3 = ¼" | 260 | 17,5 | 2 | 0,75–7,5 | 1–10 | 0,5–4,6 | ✗ | 223183 |
| 7281-5 STAC | □ 9x12, ■ 6,3 = ¼" | 260 | 19,5 | 2 | 1,85–18,5 | 2,5–25 | 1,1–11,4 | ✗ | 223176 |
| <ul style="list-style-type: none"> • Včetně přepínací nástrčné ráčny 6402-1 ■ 10 = ⅜" • Délka s/bez nástrčného nářadí: 347 mm / 302 mm | | | | | | | | | |
| 7290-5 STAC | □ 9x12, ■ 10 = ⅜" | 302 | 30 | 1 | 3,5–44 | 5–60 | 1,8–22,2 | ✗ | 223169 |
| <ul style="list-style-type: none"> • Včetně přepínací nástrčné ráčny 6402-1 ■ 10 = ⅜" • Délka s/bez nástrčného nářadí: 428 mm / 383 mm | | | | | | | | | |
| 7291-5 STAC | □ 9x12, ■ 10 = ⅜" | 383 | 30 | 1 | 7,5–75 | 10–100 | 2,9–28,7 | ✗ | 223152 |
| <ul style="list-style-type: none"> • Včetně přepínací nástrčné ráčny 6404-1 ■ 12,5 = ½" • Délka s/bez nástrčného nářadí: 578,5 mm / 520 mm | | | | | | | | | |
| 7292-5 STAC | □ 14x18, ■ 12,5 = ½" | 520 | 38,5 | 1 | 15–150 | 20–200 | 4,1–40,7 | ✗ | 223145 |
| <ul style="list-style-type: none"> • Včetně přepínací nástrčné ráčny 6406 ■ 20 = ¾" • Délka s/bez nástrčného nářadí: 1021 mm / 945 mm | | | | | | | | | |
| 7294-5 STAC | □ 14x18, ■ 20 = ¾" | 945 | 44 | 1 | 30–300 | 40–400 | 4,4–43,8 | ✗ | 223138 |
| <ul style="list-style-type: none"> • Včetně přepínací nástrčné ráčny 6406 ■ 20 = ¾" • Délka s/bez nástrčného nářadí: 1217 mm / 1141 mm | | | | | | | | | |
| 7295-5 STAC | □ 14x18, ■ 20 = ¾" | 1141 | 44 | 1 | 48–480 | 65–650 | 5,9–58,7 | ✗ | 222926 |
| <ul style="list-style-type: none"> • Integrovaná přepínací ráčna ■ 20 = ¾" | | | | | | | | | |
| 7250-5 STAC | ■ 20 = ¾" | 1772 | – | 1 | 150–750 | 200–1000 | 12,2–60,8 | ✗ | 222919 |
| <ul style="list-style-type: none"> • Včetně přepínací nástrčné ráčny 6401-1 ■ 6,3 = ¼" • Délka s/bez nástrčného nářadí: 290,5 mm / 260 mm | | | | | | | | | |
| 7280-2 STAC | □ 9x12, ■ 6,3 = ¼" | 260 | 17,5 | 2 | 0,75–7,5 | 1–10 | 0,5–4,6 | ✓ | 215294 |
| 7281-2 STAC | □ 9x12, ■ 6,3 = ¼" | 260 | 19,5 | 2 | 1,85–18,5 | 2,5–25 | 1,1–11,4 | ✓ | 215317 |
| <ul style="list-style-type: none"> • Včetně přepínací nástrčné ráčny 6402-1 ■ 10 = ⅜" • Délka s/bez nástrčného nářadí: 347 mm / 302 mm | | | | | | | | | |
| 7290-2 STAC | □ 9x12, ■ 10 = ⅜" | 302 | 30 | 1 | 3,5–44 | 5–60 | 1,8–22,2 | ✓ | 215324 |
| <ul style="list-style-type: none"> • Včetně přepínací nástrčné ráčny 6402-1 ■ 10 = ⅜" • Délka s/bez nástrčného nářadí: 428 mm / 383 mm | | | | | | | | | |
| 7291-2 STAC | □ 9x12, ■ 10 = ⅜" | 383 | 30 | 1 | 7,5–75 | 10–100 | 2,9–28,7 | ✓ | 215430 |
| <ul style="list-style-type: none"> • Včetně přepínací nástrčné ráčny 6404-1 ■ 12,5 = ½" • Délka s/bez nástrčného nářadí: 578,5 mm / 520 mm | | | | | | | | | |
| 7292-2 STAC | □ 14x18, ■ 12,5 = ½" | 520 | 38,5 | 1 | 15–150 | 20–200 | 4,1–40,7 | ✓ | 215447 |
| <ul style="list-style-type: none"> • Včetně přepínací nástrčné ráčny 6406 ■ 20 = ¾" • Délka s/bez nástrčného nářadí: 1021 mm / 945 mm | | | | | | | | | |
| 7294-2 STAC | □ 14x18, ■ 20 = ¾" | 945 | 44 | 1 | 30–300 | 40–400 | 4,4–43,8 | ✓ | 215454 |
| <ul style="list-style-type: none"> • Včetně přepínací nástrčné ráčny 6406 ■ 20 = ¾" • Délka s/bez nástrčného nářadí: 1217 mm / 1141 mm | | | | | | | | | |
| 7295-2 STAC | □ 14x18, ■ 20 = ¾" | 1141 | 44 | 1 | 48–480 | 65–650 | 5,9–58,7 | ✓ | 215461 |
| <ul style="list-style-type: none"> • Integrovaná přepínací ráčna ■ 20 = ¾" | | | | | | | | | |
| 7250-2 STAC | ■ 20 = ¾" | 1772 | – | 1 | 150–750 | 200–1000 | 12,2–60,8 | ✓ | 215478 |
| <ul style="list-style-type: none"> • Momentový klíč včetně DAkkS kalibračního listu • Včetně přepínací nástrčné ráčny 6401-1 ■ 6,3 = ¼" • Délka s/bez nástrčného nářadí: 290,5 mm / 260 mm | | | | | | | | | |
| 7281-2 STAC CAL | □ 9x12, ■ 6,3 = ¼" | 260 | 19,5 | 2 | 1,85–18,5 | 2,5–25 | 1,1–11,4 | ✓ | 220366 |
| <ul style="list-style-type: none"> • Momentový klíč včetně DAkkS kalibračního listu • Včetně přepínací nástrčné ráčny 6402-1 ■ 10 = ⅜" • Délka s/bez nástrčného nářadí: 347 mm / 302 mm | | | | | | | | | |
| 7290-2 STAC CAL | □ 9x12, ■ 10 = ⅜" | 302 | 30 | 1 | 3,5–44 | 5–60 | 1,8–22,2 | ✓ | 220373 |
| <ul style="list-style-type: none"> • Momentový klíč včetně DAkkS kalibračního listu • Včetně přepínací nástrčné ráčny 6402-1 ■ 10 = ⅜" • Délka s/bez nástrčného nářadí: 428 mm / 383 mm | | | | | | | | | |
| 7291-2 STAC CAL | □ 9x12, ■ 10 = ⅜" | 383 | 30 | 1 | 7,5–75 | 10–100 | 2,9–28,7 | ✓ | 220380 |
| <ul style="list-style-type: none"> • Momentový klíč včetně DAkkS kalibračního listu • Včetně přepínací nástrčné ráčny 6404-1 ■ 12,5 = ½" • Délka s/bez nástrčného nářadí: 578,5 mm / 520 mm | | | | | | | | | |
| 7292-2 STAC CAL | □ 14x18, ■ 12,5 = ½" | 520 | 38,5 | 1 | 15–150 | 20–200 | 4,1–40,7 | ✓ | 220397 |
| <ul style="list-style-type: none"> • Momentový klíč včetně DAkkS kalibračního listu • Včetně přepínací nástrčné ráčny 6406 ■ 20 = ¾" • Délka s/bez nástrčného nářadí: 1021 mm / 945 mm | | | | | | | | | |
| 7294-2 STAC CAL | □ 14x18, ■ 20 = ¾" | 945 | 44 | 1 | 30–300 | 40–400 | 4,4–43,8 | ✓ | 220403 |
| <ul style="list-style-type: none"> • Momentový klíč včetně DAkkS kalibračního listu • Včetně přepínací nástrčné ráčny 6406 ■ 20 = ¾" • Délka s/bez nástrčného nářadí: 1217 mm / 1141 mm | | | | | | | | | |
| 7295-2 STAC CAL | □ 14x18, ■ 20 = ¾" | 1141 | 44 | 1 | 48–480 | 65–650 | 5,9–58,7 | ✓ | 220410 |
| <ul style="list-style-type: none"> • Momentový klíč včetně DAkkS kalibračního listu • Integrovaná přepínací ráčna ■ 20 = ¾" | | | | | | | | | |
| 7250-2 STAC CAL | ■ 20 = ¾" | 1772 | – | 1 | 150–750 | 200–1000 | 12,2–60,8 | ✓ | 220342 |
| <ul style="list-style-type: none"> • Nástroj SmartTAC · programovatelný a vyhodnocovací software SmartTAC pro momentové / úhlové klíče HAZET série 7000 sTAC | | | | | | | | | |
| 7910-STAC | – | – | – | – | – | – | – | – | 221875 |



Momentový šroubovák

6001 Momentový šroubovák · 6001 · 0,4–5,4 Nm

Made in Germany

• Pro všechna šroubení s nízkým utahovacím momentem, např. kotoučové brzdy na jízdním kole

6.3 1/4

- Zřetelné citelné a slyšitelné vypnutí utahovacího momentu při dosažení nastaveného utahovacího momentu na ráčně
- Možnost uvolnění bez funkce utahovacího momentu
- Rychlé a přesné nastavení hodnot utahovacího momentu pomocí zahnutého šroubováku (HAZET 2100-06, je součástí dodávky)
- Nástrčný držák bitů s magnetem pro všechny bity s nástrčným otvorem nebo adaptérem HAZET 2304 pro spojení s nástrčnými hlavicemi HAZET 850
- Přesnost (tolerance) na základě EN ISO 6789
- Obsah:
momentová rukojeť s nástrčným držákem bitů 2239-7, zahnutý šroubovák 2100-06
- Plastová rukojeť



| HAZET No. | Výstup | l mm | Přesnost vypnutí % | Nm | | EAN-No. 4000896+ |
|--|--------------|------|--------------------|---------|---|------------------|
| <ul style="list-style-type: none"> • Pro všechna šroubení s nízkým utahovacím momentem, např. sedla ventilů u snímačů tlaku v pneumatikách • Pro utahovací momenty od 0,4 – 1,4 Nm | | | | | | |
| 6001-1.4/3 | ○ 6,3 = 1/4" | – | 15 | 0,4–1,4 | 3 | 190980 |
| <ul style="list-style-type: none"> • Pro utahovací momenty od 0,6 do 1,5 Nm | | | | | | |
| 6001-1.5/3 | ○ 6,3 = 1/4" | – | 10 | 0,6–1,5 | 3 | 141678 |
| <ul style="list-style-type: none"> • Podle servisních informací VW např. pro upevňovací šrouby tělesa vzduchového filtru na motoru 1,4 l s turbodmychadlem u VW Eos, Golf, Golf Plus a Passat | | | | | | |
| 6001-3.0/3 | ○ 6,3 = 1/4" | – | 6 | 1,5–3 | 3 | 141685 |
| 6001-5.4/3 | ○ 6,3 = 1/4" | – | 6 | 3–5,4 | 3 | 141692 |
| <ul style="list-style-type: none"> • Adaptér ● 6,3 = 1/4" → ■ 6,3 = 1/4" | | | | | | |
| 2304 N | – | 25 | – | – | – | 238071 |

6000 CT Momentový šroubovák · SYSTÉM 6000CT · ± 5% přesnost · 0,1–6 Nm

- Přesnost ±5 % z hodnoty stupnice (ve směru utahování)
- Pro bity s 6,3 = 1/4" pohon s vnějším šestihranem
- Manipulace s nástrčnými hlavicemi (□ pohon 6,3 = 1/4") s adaptérem HAZET 2304
- Plastová rukojeť
- DIN EN ISO 6789

6.3 1/4 (E)



| HAZET No. | Výstup | l mm | Přesnost vypnutí % | Nm | cNm | Nm | EAN-No. 4000896+ |
|---|--------------|------|--------------------|---------|---------|------|------------------|
| 6002 CT | ○ 6,3 = 1/4" | 170 | 5 | 0,1–1,2 | 10–120 | 0,01 | 023004 |
| 6003 CT | ○ 6,3 = 1/4" | 230 | 5 | 1–6 | 100–600 | 0,1 | 023011 |
| <ul style="list-style-type: none"> • Adaptér ● 6,3 = 1/4" → ■ 6,3 = 1/4" | | | | | | | |
| 2304 N | – | 25 | – | – | – | – | 238071 |



Nářadí pro utahovací moment

SYSTEM 6300 CT



SYSTEM 6300 CT

- S pevně nastavitelnou hodnotou
- Obzvláště vhodné pro použití v průmyslové sériové výrobě

Nastavení požadované hodnoty utahovacího momentu pomocí kombinovaného klíče 6399 ve spojení se zkušebním přístrojem HAZET 7901 E, 7902 E, 7903 E nebo jiným vhodným přístrojem.

Všechny klíče této konstrukční řady (HAZET 6391 až 6392) jsou bez stupnice nastavení

6300 Momentový klíč · ±2% přesnost · 6391-10 6% · 1–12 Nm

Made in Germany

- Zvláště šikovní díky krátkému provedení
- Univerzálně použitelný díky uchycení pro zásuvné nářadí

- Přesnost ± 2% (6391-10: 6%) z nastavené hodnoty (ve směru utahování)
Používání otáčením nástrčného nástroje pro pravé a levé závity
- Zástrčka pro uchycení nástrčného nářadí
- Napevno nastavitelná hodnota
- Obzvláště vhodné pro použití v průmyslové sériové výrobě
- Nastavení požadované hodnoty utahovacího momentu pomocí kombinovaného klíče 6399 ve spojení se zkušebním přístrojem HAZET 7901E · 7902E · 7903E nebo jiným vhodným přístrojem.

Všechny klíče této konstrukční řady (HAZET 6391-6392) jsou bez stupnice nastavení

- S osvědčením o kalibraci a sériovým číslem
- DIN EN ISO 6789-2:2017



9 x 12 E

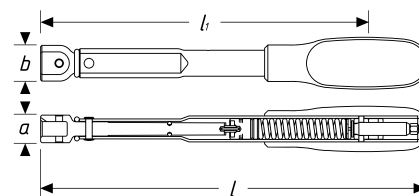

| HAZET No. | Výstup | l mm | l ₁ mm | l ₂ mm | a mm | b mm | Přesnost vypnutí % | Nm | | EAN-No. 4000896+ |
|---|--------|------|-------------------|-------------------|------|------|--------------------|------|----------|------------------|
| 6391-10 | □ 9x12 | 124 | 102 | 19,5 | 17 | 22 | 6 | 1–10 | 0,8–8,4 | 208951 |
| 6391-12 | □ 9x12 | 124 | 102 | 19,5 | 17 | 22 | 2 | 2–12 | 1,7–10,1 | 027026 |
| • Ze závodu podle Vašich přání předem nastavená spouštěcí hodnota | | | | | | | | | | |
| 6391-12V | □ 9x12 | 124 | 102 | – | 17 | 22 | 2 | 2–12 | 1,7–10,1 | 145850 |

6300 Momentový klíč · ±2% přesnost · 2–35 Nm

Made in Germany

- Přesnost ± 2% (6391-10: 6%) z nastavené hodnoty (ve směru utahování)
Používání otáčením nástrčného nástroje pro pravé a levé závity
- Zástrčka pro uchycení nástrčného nářadí
- Napevno nastavitelná hodnota
- Obzvláště vhodné pro použití v průmyslové sériové výrobě
- Nastavení požadované hodnoty utahovacího momentu pomocí kombinovaného klíče 6399 ve spojení se zkušebním přístrojem HAZET 7901E · 7902E · 7903E nebo jiným vhodným přístrojem

Všechny klíče této konstrukční řady (HAZET 6391-6392) jsou bez stupnice nastavení

6391-6392) jsou bez stupnice nastavení

- S osvědčením o kalibraci a sériovým číslem
- DIN EN ISO 6789-2:2017



9 x 12 E

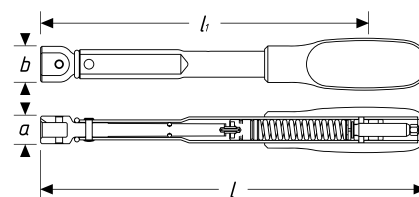

| HAZET No. | Výstup | l mm | l ₁ mm | l ₂ mm | a mm | b mm | Přesnost vypnutí % | Nm | | EAN-No. 4000896+ |
|---|--------|------|-------------------|-------------------|------|------|--------------------|-------|----------|------------------|
| 6391-25 | □ 9x12 | 183 | 143 | 30 | 17 | 22 | 2 | 2–25 | 1,2–14,7 | 027040 |
| 6391-35 | □ 9x12 | 183 | 143 | 30 | 17 | 22 | 2 | 15–35 | 8,8–20,6 | 027057 |
| • Ze závodu podle Vašich přání předem nastavená spouštěcí hodnota | | | | | | | | | | |
| 6391-25V | □ 9x12 | 183 | 143 | – | 17 | 22 | 2 | 2–25 | 1,2–14,7 | 145867 |
| 6391-35V | □ 9x12 | 183 | 143 | – | 17 | 22 | 2 | 15–35 | 8,8–20,6 | 145874 |



6300 Momentový klíč · ±2% přesnost · 5–85 Nm

Made in Germany

- Přesnost ± 2% (6391-10: 6%) z nastavené hodnoty (ve směru utahování)
Používání otáčením nástrčného nástroje pro pravé a levé závity
- Zástrčka pro uchycení nástrčného nářadí
- **Napevno nastavitelná hodnota**
- Obzvláště vhodné pro použití v průmyslové sériové výrobě
- Nastavení požadované hodnoty utahovacího momentu pomocí kombinovaného klíče 6399 ve spojení se zkušebním přístrojem HAZET 7901E · 7902E · 7903E nebo jiným vhodným přístrojem
- **Všechny klíče této konstrukční řady (HAZET 6391-6392) jsou bez stupnice nastavení**
- S osvědčením o kalibraci a sériovým číslem
- DIN EN ISO 6789-2:2017

9 x 12 (E)

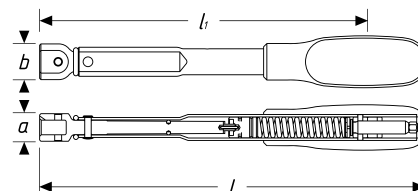
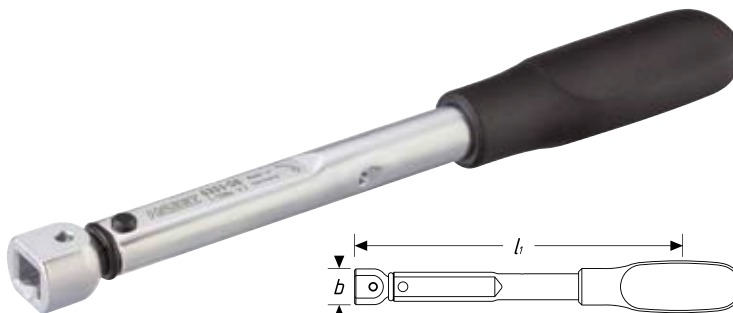

| HAZET No. | Výstup | l mm | l ₁ mm | l ₂ mm | a mm | b mm | Přesnost vypnutí % | Nm |  | EAN-No. 4000896+ |
|---|--------|------|-------------------|-------------------|------|------|--------------------|-------|---|------------------|
| 6391-50 | □ 9x12 | 241 | 201 | 30 | 17 | 22 | 2 | 5–50 | 2,2–22,1 | 027064 |
| 6391-85 | □ 9x12 | 316 | 276 | 30 | 17 | 22 | 2 | 15–85 | 5,0–28,3 | 027071 |
| • Ze závodu podle Vašich přání předem nastavená spouštěcí hodnota | | | | | | | | | | |
| 6391-50V | □ 9x12 | 241 | 201 | – | 17 | 22 | 2 | 5–50 | 2,2–22,1 | 145881 |
| 6391-85V | □ 9x12 | 316 | 276 | – | 17 | 22 | 2 | 15–85 | 5,0–28,3 | 145898 |

6300 Momentový klíč · ±2% přesnost · 50–320 Nm

Made in Germany

- Přesnost ± 2% (6391-10: 6%) z nastavené hodnoty (ve směru utahování)
Používání otáčením nástrčného nástroje pro pravé a levé závity
- Zástrčka pro uchycení nástrčného nářadí
- **Napevno nastavitelná hodnota**
- Obzvláště vhodné pro použití v průmyslové sériové výrobě
- Nastavení požadované hodnoty utahovacího momentu pomocí kombinovaného klíče 6399 ve spojení se zkušebním přístrojem HAZET 7901E · 7902E · 7903E nebo jiným vhodným přístrojem
- **Všechny klíče této konstrukční řady (HAZET 6391-6392) jsou bez stupnice nastavení**
- S osvědčením o kalibraci a sériovým číslem
- DIN EN ISO 6789-2:2017

14 x 18 (E)

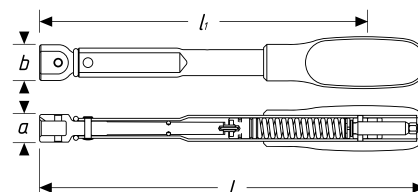
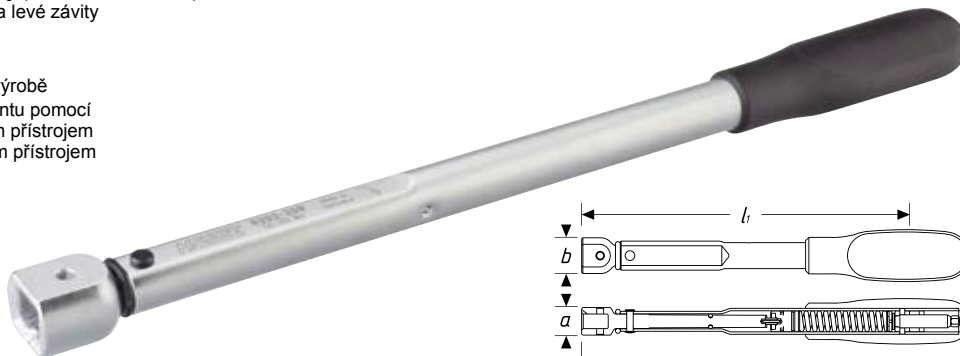

| HAZET No. | Výstup | l mm | l ₁ mm | l ₂ mm | a mm | b mm | Přesnost vypnutí % | Nm |  | EAN-No. 4000896+ |
|---|---------|------|-------------------|-------------------|------|------|--------------------|--------|---|------------------|
| 6392-200 | □ 14x18 | 401 | 359 | 38,5 | 23 | 30 | 2 | 50–200 | 12,8–51,4 | 027118 |
| 6392-320 | □ 14x18 | 631 | 589 | 38,5 | 23 | 30 | 2 | 60–320 | 9,8–52,0 | 027125 |
| • Ze závodu podle Vašich přání předem nastavená spouštěcí hodnota | | | | | | | | | | |
| 6392-200V | □ 14x18 | 401 | 359 | – | 23 | 30 | 2 | 50–200 | 12,8–51,4 | 145904 |
| 6392-320V | □ 14x18 | 631 | 589 | – | 23 | 30 | 2 | 60–320 | 9,8–52,0 | 145911 |

6399 Kombínovaný klíč

Made in Germany

- Pro momentové klíče HAZET 6391 až 6392 (V)



| HAZET No. | l mm | EAN-No. 4000896+ |
|-----------|------|------------------|
| 6399 | 167 | 027170 |



Nářadí pro utahovací moment

Nástrčné nářadí



Nástrčné nářadí

6396 Držák nářadí

Made in Germany

• Z plného materiálu

9 x 12 14 x 18

- **Zástrčka**
pro uchycení nástrčného nářadí
- **Bez funkce utahovacího momentu**



| HAZET No. | Výstup | l mm | EAN-No. 4000896+ |
|-----------|---------|------|------------------|
| 6396 | □ 9x12 | 405 | 027132 |
| 6397 | □ 14x18 | 635 | 027149 |

6602 Nástrčná přepínací ráčna

Made in Germany

- 40 zubů · úhel ovládní 9°
- maximálně 200 Nm (6602-1)
maximálně 320 Nm (6604-1)
- Povrch: chromováno
- DIN 3120, ISO 1174-1

10 3/8" 12,5 1/2" 14 x 18

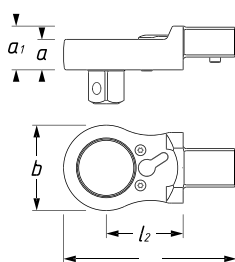

| HAZET No. | Pohon | Výstup | l mm | l ₂ mm | a mm | a ₁ mm | b mm | EAN-No. 4000896+ |
|-----------|---------|---------------|------|-------------------|------|-------------------|------|------------------|
| 6602-1 | ■ 14x18 | ■ 10 = 3/8" | 81 | 36 | 14,3 | 20,5 | 40 | 179695 |
| 6604-1 | ■ 14x18 | ■ 12,5 = 1/2" | 81 | 36 | 14,3 | 20,5 | 40 | 179701 |

6401-1 Nástrčná přepínací ráčna

Made in Germany

6,3 1/4" 10 3/8" 12,5 1/2" 9 x 12 14 x 18 (E)

- 6401-1 20 zubů · úhel ovládní 18° – maximálně 40 Nm
- 6402-1 30 zubů · úhel ovládní 12° – maximálně 120 Nm
- 6403-1 32 zubů · úhel ovládní 11,25° – maximálně 120 Nm
- 6404-1 32 zubů · úhel ovládní 11,25° – maximálně 300 Nm

- Kováno v zápustce
- Povrch: chromováno
- DIN 3120, ISO 1174-1

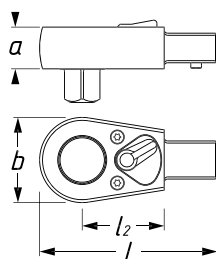
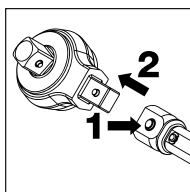

| HAZET No. | Pohon | Výstup | l mm | l ₂ mm | a mm | b mm | EAN-No. 4000896+ |
|-----------|---------|---------------|------|-------------------|------|------|------------------|
| 6401-1 | ■ 9x12 | ■ 6,3 = 1/4" | 46,5 | 19,5 | 9,9 | 21,8 | 027439 |
| 6402-1 | ■ 9x12 | ■ 10 = 3/8" | 61 | 30 | 15 | 30 | 027460 |
| 6403-1 | ■ 9x12 | ■ 12,5 = 1/2" | 74,5 | 38,5 | 19,6 | 40 | 027521 |
| 6404-1 | ■ 14x18 | ■ 12,5 = 1/2" | 83,5 | 38,5 | 19,6 | 40 | 027552 |

6401 Nástrčná přepínací ráčna

Made in Germany

- Jemné ozubení, 72 zubů · úhel ovládní 5°
- Kováno v zápustce
- Povrch: chromováno
- DIN 3120, ISO 1174-1

6,3 1/4" 10 3/8" 12,5 1/2"

20 3/4" 9 x 12 14 x 18

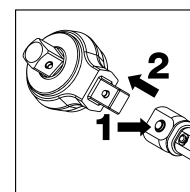
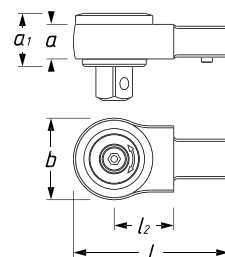

| HAZET No. | Pohon | Výstup | l mm | l ₂ mm | a mm | a ₁ mm | b mm | EAN-No. 4000896+ |
|-----------|---------|---------------|------|-------------------|------|-------------------|------|------------------|
| 6401 N | ■ 9x12 | ■ 6,3 = 1/4" | 46 | 17,5 | 11 | 16,5 | 25 | 115204 |
| 6402 | ■ 9x12 | ■ 10 = 3/8" | 58,5 | 26 | 14,5 | 22,7 | 34,5 | 027453 |
| 6403 | ■ 9x12 | ■ 12,5 = 1/2" | 58,5 | 26 | 14,5 | 22,5 | 34,5 | 027514 |
| 6404 | ■ 14x18 | ■ 12,5 = 1/2" | 70,5 | 27 | 15,7 | 24,1 | 37 | 027545 |
| 6406 | ■ 14x18 | ■ 20 = 3/4" | 101 | 44 | 24 | 35,6 | 64 | 027576 |

6401 S Nástrčná přepínací ráčna

Made in Germany

6,3 1/4" 10 3/8" 12,5 1/2"

9 x 12 14 x 18 (E)

- Rychle uvolnitelné bezpečnostní zajištění
- 6401-1S 20 zubů · úhel ovládní 18°
- 6402-1S 30 zubů · úhel ovládní 12°
- 6403-1S 32 zubů · úhel ovládní 11,25°
- 6404-1S 32 zubů · úhel ovládní 11,25°

- Kováno v zápustce
- Povrch: chromováno
- DIN 3120, ISO 1174-1

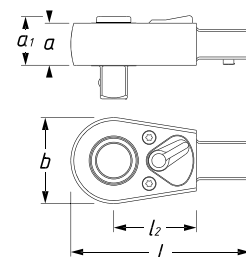
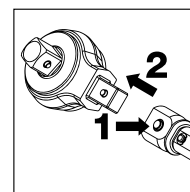

| HAZET No. | Pohon | Výstup | l mm | l ₂ mm | a mm | a ₁ mm | b mm | EAN-No. 4000896+ |
|-----------|---------|---------------|------|-------------------|------|-------------------|------|------------------|
| 6401-1S | ■ 9x12 | ■ 6,3 = 1/4" | 46,5 | 19,5 | 9,9 | 12,2 | 21,8 | 027446 |
| 6402-1S | ■ 9x12 | ■ 10 = 3/8" | 61 | 30 | 15 | 17,2 | 30 | 027477 |
| 6403-1S | ■ 9x12 | ■ 12,5 = 1/2" | 74,5 | 38,5 | 19,6 | 22,7 | 40 | 027538 |
| 6404-1S | ■ 14x18 | ■ 12,5 = 1/2" | 83,5 | 38,5 | 19,6 | 22,7 | 40 | 027569 |



6408 Přepínací ráčna na nástrčné bity

Made in Germany

- Uchycení bitů
- Kováno v zápustce
- Povrch: chromováno

6.3 1/4 8 5/16 9 x 12 E

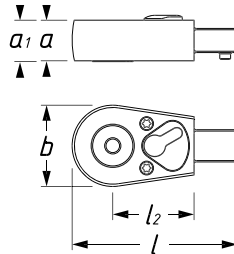
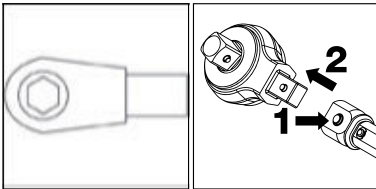

| HAZET No. | Pohon | Výstup | l mm | l ₂ mm | a mm | a ₁ mm | b mm | EAN-No. 4000896+ |
|-----------|------------|-----------------------------|------|-------------------|------|-------------------|------|------------------|
| 6408 | 6,3 = 1/4" | 20 zubů · úhel ovládání 18° | 46,5 | 19,5 | 9,9 | 11,7 | 21,8 | 027583 |
| 6408-1 | 8 = 5/16" | 30 zubů · úhel ovládání 12° | 61 | 30 | 15 | 15,3 | 30 | 027590 |

Opatření? – Žádný problém!

- Nářadí HAZET je vyrobeno v nejvyšší kvalitě. Při dlouhém, intenzivním namáhání dochází i u vysoce kvalitních nástrojů k určitému opotřebení.
- Proto nabízíme pro mnoho našich nástrojů náhradní díly a sady náhradních dílů.

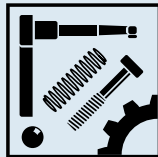

Nezapomeňte na náš obchod s náhradními díly
www.hazet.de/ersatzteil-shop

Úspora nákladů – udržitelnost – šetří zdroje!
Abyste se mohli ze svého nářadí HAZET dlouho těšit

8816 Sada náhradních dílů

Made in Germany

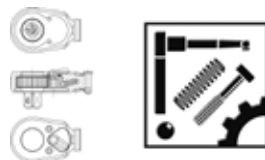

| HAZET No. | Pohon | Výstup | l mm | l ₂ mm | a mm | b mm | EAN-No. 4000896+ |
|------------|-----------|--|------|-------------------|------|------|------------------|
| 8816 P/6 | 10 = 3/8" | Sada náhradních dílů ovládací páky obsah sady: ovládací páka · šrouby · kulička · tlačná pružina · fixační prvek Pro přepínací ráčnu HAZET 8816G · 8816GK · 8816P · 8816S · 8816ST 916K · 2264-1 Pro momentový klíč HAZET 5110-2CT · 5120-2CT · 5110-3CT · 5111-3CT · 5120-3CT 6110CT · 6110-1CT · 6111-1CT 6114-1CT · 6115-1CT 6402-1 · 6402-1S · 6408-1 | 43,5 | 17,5 | 14 | 22 | 027644 |
| 8816 P/7 N | 10 = 3/8" | Sada náhradních dílů kolečka ráčny 10 = 3/8" ■, obsah sady: kolečko kolečko ráčny · fixační prvek · ovládací páka · šrouby · kulička · tlačná pružina Pro přepínací ráčnu HAZET 8816G · 8816GK · 8816P · 8816ST Pro momentové klíče HAZET 5110-2CT · 5110-3CT · 5111-3CT 6110CT · 6110-1CT · 6111-1CT 6114-1CT · 6115-1CT · 6402-1 | 22 | - | - | - | 048908 |

8816 Sada náhradních dílů

| HAZET No. | Pohon | Výstup | l mm | l ₂ mm | a mm | b mm | EAN-No. 4000896+ |
|-----------|-----------|--|------|-------------------|------|------|------------------|
| 8816 S/7 | 10 = 3/8" | Sada náhradních dílů ovládací páky obsah sady: ovládací páka · šrouby · kulička · tlačná pružina Pro momentový klíč HAZET 5107-2CT · 5107-3CT · 5108-2CT · 5108-3CT 6106-1CT · 6108-1CT · 6109-1CT · 6109-2CT · 6401-1 · 6401-1S · 6408 | 43,5 | 17,5 | 14 | 22 | 027644 |
| 8816 S/9 | 10 = 3/8" | Sada náhradních dílů kolečka ráčny 6,3 = 1/4" ■, obsah sady: kolečko ráčny · fixační prvek · ovládací páka · šrouby · kulička · tlačná pružina Pro momentové klíče HAZET 5107-2CT · 5107-3CT · 5108-2CT · 5108-3CT 6106-1CT · 6108-1CT · 6109-1CT · 6109-2CT · 6401-1 | 22 | - | - | - | 048908 |
| 8816 S/7 | 10 = 3/8" | Sada náhradních dílů kolečka ráčny 6,3 = 1/4" ■ obsah sady: kolečko ráčny s bezpečnostním blokováním · fixační prvek · ovládací páka · šrouby · kulička · tlačná pružina Pro 6401-1S a k přestavení nástrčných přepínacích ráčen 5107-2CT · 5107-3CT · 5108-2CT · 5108-3CT 6106-1CT · 6108-1CT · 6109-1CT · 6109-2CT | 25 | - | - | - | 048892 |
| 8816 S/7 | 10 = 3/8" | Sada náhradních dílů kolečka ráčny 12,5 = 1/2" ■ obsah sady: kolečko ráčny s bezpečnostním blokováním · fixační prvek · ovládací páka · šrouby · kulička · tlačná pružina Pro 6403-1 · 6404-1 | 30,2 | - | - | - | 048885 |

6413 Nástrčný držák a čtyřhran pro pohon

Made in Germany

10 3/8 6.3 1/4 10 3/8 12.5 1/2 9 x 12

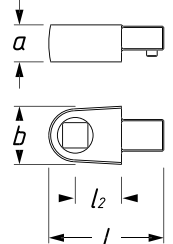
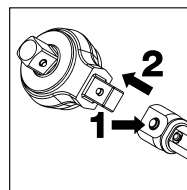

| HAZET No. | Pohon | Výstup | l mm | l ₂ mm | a mm | b mm | EAN-No. 4000896+ |
|-----------|-------------|-----------------------------------|------|-------------------|------|------|------------------|
| 6413-1 | 10 = 3/8" | Držák nástrčného čtyřhranu 9 x 12 | 43,5 | 17,5 | 14 | 22 | 027644 |
| 6413-2 | 6,3 = 1/4" | Prostrčný čtyřhran | 22 | - | - | - | 048908 |
| 6413-3 | 10 = 3/8" | | 25 | - | - | - | 048892 |
| 6413-4 | 12,5 = 1/2" | | 30,2 | - | - | - | 048885 |



Nářadí pro utahovací moment

Nástrčné nářadí



6414 Pohon nástrčným čtyřhranem

Made in Germany

- Povrch: chromováno
- DIN 3120, ISO 1174-1

12.5 1/2 14 x 18

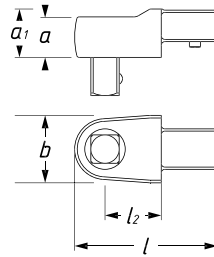
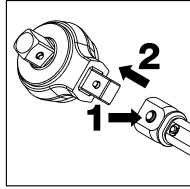

| HAZET No. | Pohon | Výstup | l mm | l ₂ mm | a mm | a ₁ mm | b mm | EAN-No. 4000896+ |
|-----------|-------|-------------|------|-------------------|------|-------------------|------|------------------|
| 6414 | 14x18 | 12,5 = 1/2" | 63,5 | 25 | 18 | 21,5 | 30 | 027668 |

6420 Nástrčný držák bitů

Made in Germany

- Povrch: chromováno
- ISO 1173

6.3 1/4 8 5/16 9 x 12 14 x 18

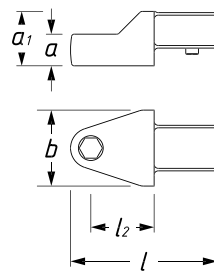
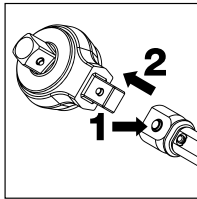

| HAZET No. | Pohon | Výstup | l mm | l ₂ mm | a mm | a ₁ mm | b mm | EAN-No. 4000896+ |
|-----------|-------|------------|------|-------------------|------|-------------------|------|------------------|
| 6420 B | 9x12 | 6,3 = 1/4" | 40,5 | 17,5 | 10 | 14,5 | 20 | 027903 |
| 6420 C | 9x12 | 8 = 5/16" | 41,5 | 17,5 | 12,5 | 14,5 | 20 | 027910 |
| 6420 D | 14x18 | 8 = 5/16" | 58 | 25 | 12,5 | 21,5 | 30 | 027927 |

6423 Nástrčný adaptér

Made in Germany

- Povrch: chromováno

14 x 18 9 x 12 9 x 12 14 x 18

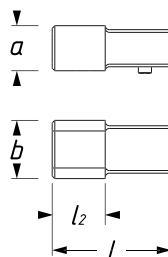
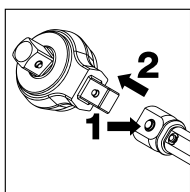

| HAZET No. | Pohon | Výstup | l mm | l ₂ mm | a mm | b mm | EAN-No. 4000896+ |
|-----------|-------|--------|------|-------------------|------|------|------------------|
| 6423 C | 9x12 | 14x18 | 50 | 34 | 22,9 | 30 | 027934 |
| 6423 D | 14x18 | 9x12 | 45 | 20 | 17 | 22 | 057559 |

• Rozšiřovací kus uchycení čtyřhran 9x12 → 14x18

• Redukční kus uchycení čtyřhran 14x18 → 9x12

6430 Nástrčný navařený díl

Made in Germany

- Dodání včetně pružiny, kolíku a kryty

9 x 12 14 x 18

Pozor: Při navařování nářadí se mohou změnit hodnoty vypínání. Respektujte pracovní délky (viz tabulka přepočtu na straně 301)

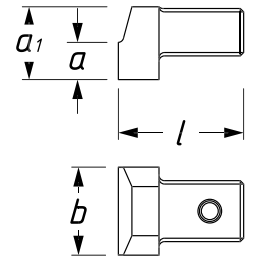
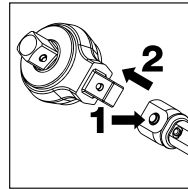

| HAZET No. | Pohon | l mm | a mm | a ₁ mm | b mm | EAN-No. 4000896+ |
|-----------|-------|------|------|-------------------|------|------------------|
| 6430 C | 9x12 | 25 | 10 | 14,5 | 19 | 027958 |
| 6430 D | 14x18 | 38 | 11 | 21,5 | 26 | 027965 |

6450 C Nástrčný plochý klíč

Made in Germany

- Povrch: chromováno

9 x 12

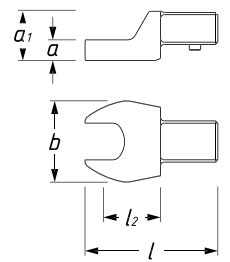
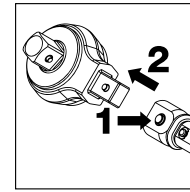

| HAZET No. | S mm | Pohon | Výstup | l mm | l ₂ mm | a mm | a ₁ mm | b mm | EAN-No. 4000896+ |
|-----------|------|-------|--------|------|-------------------|------|-------------------|------|------------------|
| 6450 C-7 | 7 | 9x12 | ● | 36,5 | 17,5 | 5,5 | 14,5 | 20 | 028429 |
| 6450 C-8 | 8 | 9x12 | ● | 37 | 17,5 | 5,5 | 14,5 | 21,5 | 028436 |
| 6450 C-9 | 9 | 9x12 | ● | 37,5 | 17,5 | 5,5 | 14,5 | 23 | 028443 |
| 6450 C-10 | 10 | 9x12 | ● | 38 | 17,5 | 5,5 | 14,5 | 24,5 | 028320 |
| 6450 C-11 | 11 | 9x12 | ● | 38,5 | 17,5 | 5,5 | 14,5 | 26 | 028337 |
| 6450 C-12 | 12 | 9x12 | ● | 38,5 | 17,5 | 5,5 | 14,5 | 27,5 | 028344 |
| 6450 C-13 | 13 | 9x12 | ● | 39 | 17,5 | 5,5 | 14,5 | 29 | 028351 |
| 6450 C-14 | 14 | 9x12 | ● | 42 | 20 | 7,5 | 14,5 | 31 | 028368 |
| 6450 C-15 | 15 | 9x12 | ● | 42,5 | 20 | 7,5 | 14,5 | 33 | 028375 |
| 6450 C-16 | 16 | 9x12 | ● | 43 | 20 | 7,5 | 14,5 | 35 | 028382 |
| 6450 C-17 | 17 | 9x12 | ● | 43,5 | 20 | 7,5 | 14,5 | 37 | 028399 |
| 6450 C-18 | 18 | 9x12 | ● | 44 | 20 | 7,5 | 14,5 | 39 | 028405 |
| 6450 C-19 | 19 | 9x12 | ● | 45 | 20 | 7,5 | 14,5 | 41 | 028412 |

| | | | | | | | | | |
|-----------|----|-------|---|------|------|------|------|------|--------|
| 6450 D-13 | 13 | 14x18 | ● | 56,5 | 25 | 7 | 21,5 | 30 | 028450 |
| 6450 D-14 | 14 | 14x18 | ● | 57 | 25 | 7 | 21,5 | 32 | 028467 |
| 6450 D-15 | 15 | 14x18 | ● | 57,5 | 25 | 7 | 21,5 | 34 | 028474 |
| 6450 D-16 | 16 | 14x18 | ● | 58 | 25 | 9 | 21,5 | 35,5 | 028481 |
| 6450 D-17 | 17 | 14x18 | ● | 58,5 | 25 | 9 | 21,5 | 37 | 028498 |
| 6450 D-18 | 18 | 14x18 | ● | 59 | 25 | 9 | 21,5 | 39 | 028504 |
| 6450 D-19 | 19 | 14x18 | ● | 59,5 | 25 | 9 | 21,5 | 41 | 028511 |
| 6450 D-21 | 21 | 14x18 | ● | 60,5 | 25 | 11 | 21,5 | 45 | 028528 |
| 6450 D-22 | 22 | 14x18 | ● | 61 | 25 | 11 | 21,5 | 47 | 028535 |
| 6450 D-24 | 24 | 14x18 | ● | 62 | 25 | 11 | 21,5 | 51 | 028542 |
| 6450 D-27 | 27 | 14x18 | ● | 68,5 | 32,5 | 13 | 22,5 | 58,5 | 028559 |
| 6450 D-30 | 30 | 14x18 | ● | 70 | 32,5 | 13 | 22,2 | 63 | 028566 |
| 6450 D-32 | 32 | 14x18 | ● | 71,5 | 32,5 | 13 | 22,2 | 65 | 028573 |
| 6450 D-34 | 34 | 14x18 | ● | 73,2 | 32,5 | 13 | 22,2 | 68,5 | 050178 |
| 6450 D-36 | 36 | 14x18 | ● | 70 | 32,5 | 13 | 22,2 | 67 | 072507 |
| 6450 D-38 | 38 | 14x18 | ● | 70 | 32,5 | 13 | 22,2 | 67 | 072514 |
| 6450 D-41 | 41 | 14x18 | ● | 79 | 40 | 12,4 | 22,5 | 82 | 028580 |



6606 D Nástrčný ráčnový očkový klíč

Made in Germany

• Přepínací funkce

- 40 zubů · úhel ovládní 9°
- Max.: 320 Nm
- Kováno v zápusťce
- Nižle uložené přepínání chrání před nechtěným přepnutím
- Obzvláště pro HAZET momentový klíč 6291-1CT – 6293-1CT
- Mimořádně plochý, hluboce zalomený tvar pro práci ve stísněných pracovních podmínkách
- Povrch: chromováno

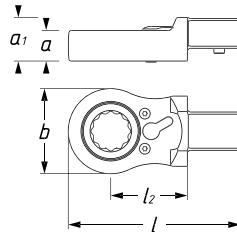

| HAZET No. | S mm | Pohon | Výstup | l mm | l ₂ mm | a mm | a ₁ mm | b mm | EAN-No. 4000896+ |
|-----------|------|---------|--------|------|-------------------|------|-------------------|------|------------------|
| 6606 D-16 | 16 | ■ 14x18 | ● | 81 | 36 | 14,3 | 20,5 | 40 | 179923 |
| 6606 D-17 | 17 | ■ 14x18 | ● | 81 | 36 | 14,3 | 20,5 | 40 | 179886 |
| 6606 D-18 | 18 | ■ 14x18 | ● | 81 | 36 | 14,3 | 20,5 | 40 | 179893 |
| 6606 D-19 | 19 | ■ 14x18 | ● | 81 | 36 | 14,3 | 20,5 | 40 | 179909 |
| 6606 D-21 | 21 | ■ 14x18 | ● | 81 | 36 | 14,3 | 20,5 | 40 | 179916 |

6612 C Nástrčný očkový klíč · otevřený

Made in Germany

• Povrch: chromováno

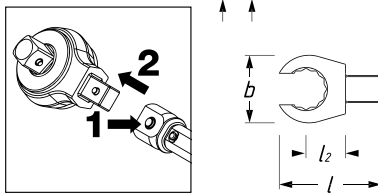

| HAZET No. | S mm | Pohon | Výstup | l mm | l ₂ mm | a mm | a ₁ mm | b mm | EAN-No. 4000896+ |
|-----------|------|--------|--------|------|-------------------|------|-------------------|------|------------------|
| 6612 C-10 | 10 | ■ 9x12 | ● | 42,3 | 17,5 | 12 | 14,5 | 22 | 028726 |
| 6612 C-11 | 11 | ■ 9x12 | ● | 42,8 | 17,5 | 12 | 14,5 | 22,5 | 028733 |
| 6612 C-12 | 12 | ■ 9x12 | ● | 43,4 | 17,5 | 12 | 14,5 | 24 | 028740 |

6612 C Nástrčný očkový maticový klíč · otevřený

| HAZET No. | S mm | Pohon | Výstup | l mm | l ₂ mm | a mm | a ₁ mm | b mm | EAN-No. 4000896+ |
|-----------|------|--------|--------|------|-------------------|------|-------------------|------|------------------|
| 6612 C-13 | 13 | ■ 9x12 | ● | 43,7 | 17,5 | 12 | 14,5 | 25 | 028757 |
| 6612 C-14 | 14 | ■ 9x12 | ● | 44,4 | 17,5 | 13 | 14,5 | 27 | 028764 |
| 6612 C-16 | 16 | ■ 9x12 | ● | 45,4 | 17,5 | 13 | 14,5 | 30 | 028771 |
| 6612 C-17 | 17 | ■ 9x12 | ● | 45,9 | 17,5 | 13 | 14,5 | 31,5 | 028788 |
| 6612 C-18 | 18 | ■ 9x12 | ● | 46,1 | 17,5 | 15 | 15 | 33 | 028795 |
| 6612 C-19 | 19 | ■ 9x12 | ● | 46,8 | 17,5 | 15 | 15 | 34,5 | 028801 |
| 6612 C-21 | 21 | ■ 9x12 | ● | 48 | 17,5 | 15 | 15 | 37,5 | 028818 |
| 6612 C-22 | 22 | ■ 9x12 | ● | 48,8 | 17,5 | 15 | 15 | 39 | 028825 |

6630 D Nástrčný očkový klíč

Made in Germany

• Povrch: chromováno

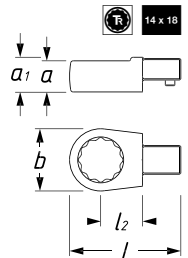
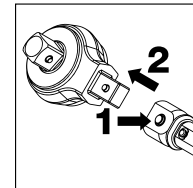

| HAZET No. | S mm | Pohon | Výstup | l mm | l ₂ mm | a mm | a ₁ mm | b mm | EAN-No. 4000896+ |
|-----------|------|---------|--------|------|-------------------|------|-------------------|------|------------------|
| 6630 C- 7 | 7 | ■ 9x12 | ● | 40 | 17,5 | 8 | 14,5 | 20 | 028955 |
| 6630 C- 8 | 8 | ■ 9x12 | ● | 40,6 | 17,5 | 8 | 14,5 | 20 | 028962 |
| 6630 C-10 | 10 | ■ 9x12 | ● | 42,1 | 17,5 | 8 | 14,5 | 20 | 028832 |
| 6630 C-11 | 11 | ■ 9x12 | ● | 42,8 | 17,5 | 8 | 14,5 | 20 | 028849 |
| 6630 C-12 | 12 | ■ 9x12 | ● | 43,5 | 17,5 | 12 | 14,5 | 22 | 028856 |
| 6630 C-13 | 13 | ■ 9x12 | ● | 44,3 | 17,5 | 12 | 14,5 | 22 | 028863 |
| 6630 C-14 | 14 | ■ 9x12 | ● | 45 | 17,5 | 12 | 14,5 | 23 | 028870 |
| 6630 C-15 | 15 | ■ 9x12 | ● | 45,5 | 17,5 | 12 | 14,5 | 24 | 028887 |
| 6630 C-16 | 16 | ■ 9x12 | ● | 46,5 | 17,5 | 13 | 14,5 | 26 | 028894 |
| 6630 C-17 | 17 | ■ 9x12 | ● | 47 | 17,5 | 13 | 14,5 | 27 | 028900 |
| 6630 C-18 | 18 | ■ 9x12 | ● | 47,8 | 17,5 | 13 | 14,5 | 28,5 | 028917 |
| 6630 C-19 | 19 | ■ 9x12 | ● | 48,8 | 17,5 | 13 | 14,5 | 30,5 | 028924 |
| 6630 C-21 | 21 | ■ 9x12 | ● | 50 | 17,5 | 15 | 15 | 33 | 028931 |
| 6630 C-22 | 22 | ■ 9x12 | ● | 50,8 | 17,5 | 15 | 15 | 34,5 | 028948 |
| 6630 D-13 | 13 | ■ 14x18 | ● | 60,8 | 25 | 12 | 21,5 | 30 | 028979 |
| 6630 D-14 | 14 | ■ 14x18 | ● | 61,5 | 25 | 12 | 21,5 | 30 | 028986 |
| 6630 D-15 | 15 | ■ 14x18 | ● | 62 | 25 | 12 | 21,5 | 30 | 028993 |
| 6630 D-16 | 16 | ■ 14x18 | ● | 62,9 | 25 | 12 | 21,5 | 30 | 029006 |
| 6630 D-17 | 17 | ■ 14x18 | ● | 63,6 | 25 | 12 | 21,5 | 30 | 029013 |
| 6630 D-18 | 18 | ■ 14x18 | ● | 64,3 | 25 | 12 | 21,5 | 30 | 029020 |
| 6630 D-19 | 19 | ■ 14x18 | ● | 65,3 | 25 | 12 | 21,5 | 30,5 | 029037 |
| 6630 D-21 | 21 | ■ 14x18 | ● | 66,5 | 25 | 15 | 21,5 | 33 | 029044 |
| 6630 D-22 | 22 | ■ 14x18 | ● | 67,3 | 25 | 15 | 21,5 | 34,5 | 029051 |
| 6630 D-24 | 24 | ■ 14x18 | ● | 68,8 | 25 | 15 | 21,5 | 37,5 | 029068 |
| 6630 D-27 | 27 | ■ 14x18 | ● | 76,8 | 31 | 17,5 | 21,5 | 41,5 | 029075 |
| 6630 D-30 | 30 | ■ 14x18 | ● | 78,5 | 31 | 17,5 | 21,5 | 45 | 029082 |
| 6630 D-32 | 32 | ■ 14x18 | ● | 79,8 | 31 | 17,5 | 21,5 | 47,5 | 029099 |
| 6630 D-34 | 34 | ■ 14x18 | ● | 81,3 | 31 | 19 | 21,5 | 50,5 | 029105 |
| 6630 D-36 | 36 | ■ 14x18 | ● | 82,5 | 31 | 19 | 21,5 | 53 | 029112 |
| 6630 D-41 | 41 | ■ 14x18 | ● | 85,5 | 31 | 19 | 21,5 | 59 | 029129 |

Kontrolní přístroje a příslušenství

6690 Úhelník, mechanický

Made in Germany

• Flexibilní, magnetický držák pro pevný bod

- K použití pro manipulační nářadí s ■ pohonem 12,5 = 1/2" (resp. 20 = 3/4") a nástroje □ pohonem 12,5 = 1/2" (resp. 20 = 3/4")
- Rozsah 0–360°, dělení 1°, Ø 95 mm



| HAZET No. | Pohon | Výstup | EAN-No. 4000896+ |
|-----------|---------------|---------------|------------------|
| 6690 | □ 12,5 = 1/2" | ■ 12,5 = 1/2" | 029266 |



Nářadí pro utahovací moment

Kontrolní přístroje a příslušenství



7900 E Zkoušečka utahovacího momentu · elektronická · 1,5–30 Nm

- Snadné, intuitivní ovládání
- Obrovský displej s číslicemi o velikosti 17 mm
- Funkce signalizace k posouzení měřené hodnoty PLUS Akustický signál
- Snadné zadávání až 15 různých cílových hodnot a přípustné tolerance v oblasti od $\pm 1\%$ do $\pm 15\%$
- Přesnost $\pm 1\%$ (Maximální odchylka)
- Digitální zobrazení · 3 měřicí postupy
 - Automatické rozeznání zlomového bodu (First Peak · Klick)
 - Měření špičkových hodnot (Final Peak · Dial)
 - Souběžná hodnota měření / zobrazení (Track)
- 3-násobná signalizace výsledku měření:
 - Zobrazení číslic v 17 mm velikosti písma
 - Funkce signalizace k posouzení hodnoty utahovacího momentu (Žlutá = příliš nízká · Zelená = OK · Červená = příliš vysoká)
 - Akustický signál
- Robustní hliníkový kryt pro použití v dílně, povrch popráškovaný
- Velký, kontrastně svítící, dobře čitelný LCD displej s podsvícením
- Soběstačná práce přes powerbanku (5 V · 1 A) je možná
- Spotřeba el. proudu maximálně: 0,5 Wh · stupeň energet. efektivity 6
- Funkce rychlotestu s Auto Reset, bez předem zadané cílové hodnoty a tolerance, bez hodnocení
- Kompatibilní se zkušebním software HAZET Torque Testing 7901E-D, Mikro USB zdíčka pro napájení el. proudem a přenos dat
- Třída ochrany IP 40, displej a fóliová klávesnice chráněné proti stříkající vodě
- 10 nastavitelných jazyků menu: německy · anglicky · francouzsky · španělsky · italsky · dánsky · finsky · švédsky · norský · portugalsky
- Součástí dodávky je:
 - USB síťový zdroj 90–264 voltů AC při 47–63 Hz výstupní napětí: 5V · 1000mA · USB zdíčka 2.0 A včetně adaptérů pro síťovou zástrčku EU · UK · USA · AUS
 - Kabel (2 m) USB konektor 2.0 A – USB konektor 2.0 Micro B
 - Kalibrační certifikát a krátký návod (podrobný návod k obsluze online ke stažení)

10 3/8 6.3 1/4 10 3/8 12.5 1/2 E



Stabilní připevnění na pracovní stůl



| HAZET No. | Pohon | l mm | Nm | EAN-No. 4000896+ |
|--|---|------|---------|------------------|
| <ul style="list-style-type: none"> • Kalibrovaný rozsah měření ve směru otáčení doprava (Měření od 1 Nm jsou možná s odchylkou o cca $\pm 2\%$) • Pevné vnější šestihranné uchycení · vel. 10 mm včetně adaptéru $\odot^{10} \rightarrow \square^{10} \frac{3}{8}$ a $\odot^{10} \rightarrow \square^{10} \frac{1}{4}$ • Přepínatelné zobrazení utahovacího momentu v Nm · dNm · cNm · kgfm · kgfcm · gfm · lbf.ft · lbf.in · ft.lb · in.lb · ozfin · inoz • Konfigurovatelný výběr požadovaných jednotek • Připevňovací materiál (není součástí dodávky): šrouby s vnitřním šestihranem ISO 4762 – M6 – 8.8 • Brutto hmotnost včetně plastového kufru a příslušenství cca 2,9 kg | | | | |
| 7903 E | $\bullet 10 = \frac{3}{8}$, $\square 6,3 = \frac{1}{4}$, $\square 10 = \frac{3}{8}$ " | 175 | 1,5–30 | 167425 |
| <ul style="list-style-type: none"> • Kalibrovaný rozsah měření ve směru otáčení doprava • Pevné uchycení s vnitřním čtyřhranem · 12,5 = $\frac{1}{2}$" • Přepínatelné zobrazení utahovacího momentu v Nm · dNm · kgfm · kgfcm · lbf.ft · lbf.in · ft.lb · in.lb • Konfigurovatelný výběr požadovaných jednotek • Připevňovací materiál (není součástí dodávky): šrouby s vnitřním šestihranem ISO 4762 – M10 – 12.9 • Brutto hmotnost včetně plastového kufru a příslušenství cca 3,9 kg | | | | |
| 7901 E | $\square 12,5 = \frac{1}{2}$ " | 138 | 10–350 | 140671 |
| <ul style="list-style-type: none"> • Kalibrovaný rozsah měření ve směru otáčení doprava • Pevné uchycení s vnějším šestihranem · SW 27 mm • Přepínatelné zobrazení utahovacího momentu v Nm · kgfm · kgfcm · lbf.ft · lbf.in · ft.lb · in.lb • Konfigurovatelný výběr požadovaných jednotek • Připevňovací materiál (není součástí dodávky): šrouby s vnitřním šestihranem ISO 4762 – M10 – 12.9 • Brutto hmotnost včetně plastového kufru a příslušenství cca 5,0 kg | | | | |
| 7902 E | $\bullet 27$ mm | 160 | 50–1100 | 150229 |



7900 E Kontrolní software Torque-Testing

Made in Germany

• Pro elektronické zkoušečky utahovacího momentu 7901E · 7902E · 7903E

- Včetně databáze (možnost aktualizace) všech aktuálních momentových klíčů HAZET (jejich hodnoty zkoušek jsou v rozsahu od 1 – 1000 Nm) a nástrčného nářadí
- Možnost rozšířit databanku zadáním jiných výrobců, dalších vypinacích momentových klíčů (klikací typ), nástrčného nářadí, měřicího rozsahu, zkušebních hodnot, jednotek, tolerancí a norem
- Software s možností nastavení vlastního rozvržení certifikátu a možností vložení vlastního firemního loga
- S jazykovou podporou. Vedle nastavení německého a anglického jazyka umožňuje jazyková podpora uživateli nastavit uživatelské prostředí, tabulky a názvy polí v jakémkoliv jazyce
- Funkce internetové aktualizace
- Včetně rozsáhlé dokumentace

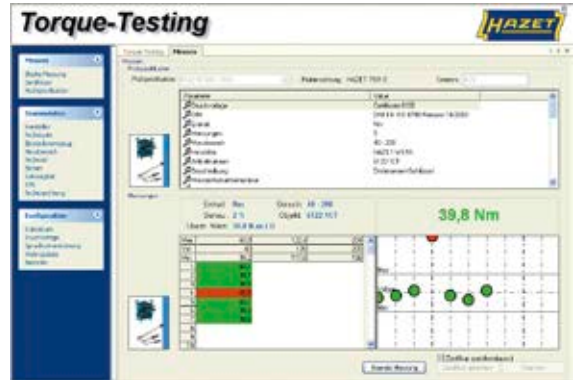

Předpoklad systému

Operační systém: Windows 7® / Windows 8® / Windows 10® (64 bit)

Paměť: minimálně 50 MB volné paměti na pevném disku

Operační paměť: minimálně 256 MB

Přípoje: 1. USB port pro software

2. přípoje pro zkušební přístroje

COM port (přípojovací kabel v rozsahu dodávky elektronického zkušebního přístroje utahovacího momentu)

Grafické rozlišení: Minimálně 1024 x 768

Pozor:

Pokud by hardware neměl žádný COM port, lze zkušební přístroj připojit také s adaptérem USB na COM port (RS 232) (není v rozsahu dodávky)

| | |
|---------------------|---------------------|
| HAZET No. | EAN-No. 4000896+ |
| 7901 E-D | 148202 |

7920 E Kalibrační zařízení pro utahovací moment

Made in Germany

• Modulární systém díky vysoce kvalitním, vyměnitelným senzorům utahovacího momentu

6.3 1/4" 10 3/8" 12 1/2" 20 3/4" 25 1"

• Použití: Kalibrace zobrazujících a vypinacích momentových klíčů dle DIN EN ISO 6789-1:2017 a -2:2017

Motoricky poháněné kalibrační zařízení pro utahovací moment s řízením integrovaným PC

Vysoce kvalitní snímače utahovacího momentu:

- Vyměnitelné senzory utahovacího momentu ve 2 třídách přesnosti určují oblast utahovacího momentu:
 - 0,25% – pro zobrazující a vypinací momentové klíče s přesností ± 1% (např. pro produktovou skupinu 7000 sTAC · 7000 eTAC)
 - 0,50% – pro zobrazující a vypinací momentové klíče s přesností ± 2% (např. pro produktovou skupinu 6000CT)
- Systém rychlé výměny pro jmenovité velikosti hlavice 6.3 1/4" 10 3/8" 12 1/2" 20 3/4" 25 1"

• Automatické rozeznání snímače

• Vytahovací rameno až do asi 1,20 m včetně výškového nastavení

• Ovládací zařízení vpravo / vlevo kalibrovatelná

• Integrované PC (operační systém Windows 10)

Možnosti připojení pro obrazovku, klávesnici a myš (není obsaženo v rozsahu dodávky) a také dálkový přístup přes Remote Desktop

• Včetně softwaru

- Řízení zkušebního stavu
- Zaznamenávání měřených dat
- Kalibrační doklad, prohlášení o shodě nebo kombinace obojího (jako HAZET) také s individualizovanými firemními údaji
- Obsažena správa artiklů – HAZET Datenpool včetně všech parametrů ke sledování nejistoty měření
- Správa nástrojů
- Online aktualizace a údržba přes dálkové ovládání

• Rozměry délka: cirká 1140 mm (vytaženo 1680 mm) šířka x výška cirká 570 x 600 mm

• Napájení napětím: 200–250 V / PE-N / 50–60 Hz

• 3 výškově nastavitelné nohy k vodorovnému vyrovnání

• Cena na vyžádání, dodací lhůta dle dohody



7920 E-200-1 · -2
7920 E-800-1 · -2



Nářadí pro utahovací moment

Kontrolní přístroje a příslušenství



7920 E Kalibrační zařízení pro utahovací moment

6.3 1/4" 10 3/8" 12.5 1/2" 20 3/4" 25 1"

| HAZET No. | EAN-No. 4000896+ |
|---|------------------|
| • Kalibrační zařízení pro utahovací moment bez snímačů 7920 E | 223756 |
| • Snímač utahovacího momentu pro kalibrační zařízení 7920E • 1–200 Nm · třída přesnosti 0,25 % 7920 E-200-1 | 219230 |
| • Snímač utahovacího momentu pro kalibrační zařízení 7920E • 1–200 Nm · třída přesnosti 0,50 % 7920 E-200-2 | 219247 |
| • Snímač utahovacího momentu pro kalibrační zařízení 7920E • 60–800 Nm · třída přesnosti 0,25 % 7920 E-800-1 | 219254 |
| • Snímač utahovacího momentu pro kalibrační zařízení 7920E • 60–800 Nm · třída přesnosti 0,50 % 7920 E-800-2 | 219223 |

SP-10 – 30 HAZET SERVICE pro momentové klíče a pneumatické nářadí

Made in Germany



Všechny momentové a pneumatické nástroje HAZET jsou servisovatelné! Kromě oprav v servisním centru HAZET nabízíme pro momentové klíče kontroly v závodě až po kalibraci ve vlastní kalibrační laboratoři DAkkS. Ohledně všech výkonů servisního centra HAZET a nabídky servisu na místě vám rád poradí váš lokální partner HAZET.







Rázové utahovány

343–348

Pneumatické ráčny

349–351

Vrtačky a brusky

352–366

Pistole na slepé nýty

367

Vyfukovací nářadí

368–370

Zařízení pro huštění a měření pneumatik

371

Tukové lisy, stříkací pistole, sací/ofukovací pistole

372–373

Pneumatické spojovací díly

374–377

Pneumatické příslušenství

377–379

Aku rázové utahovány

382–384

Akumulátorová vrtačka / úhlová bruska / šavlová pila

384–386

Horkovzdušné ruční přístroje

387



Legenda k piktogramům

| | | | | | | | |
|--|-------------------------------|--|------------------|----------------------------------|--|-----|-------------------------------|
| | Výkonný kolíkový úderník | | 1/min. | Max. otáčky/min. | | mm | Skličidlo |
| | Výkonný dvojkladivový úderník | | Hub/mm | Brusný zdvih | | mm | Brusný talíř Ø |
| | Jednokladivový úderník | | | Max. otáčky/min. pravý/levý chod | | mm | Zdvih pily |
| | Kladivový úderník | | kg | Hmotnost (netto) [bez vsuvky] | | mm | Řezný výkon ocelový plech |
| | Technologie Twin Turbo | | Ø mm | Tlaková hadice | | mm | Řezný výkon hliník |
| | Mini nástroj | | l/min. | Spotřeba vzduchu | | bar | Rozsah měření manometru |
| | Výstup | | bar | Provozní tlak | | bar | Dělení stupnice |
| | Závít vzduchové přípojky | | dB(A) | Hladina akustického tlaku (LpA) | | °C | Teplotní rozsah |
| | Doporučený točivý moment | | dB(A) | Hladina akustického výkonu (LpW) | | | Tepelně izolovaná rukojeť |
| | Max. točivý moment | | m/s ² | Vibrační zrychlení | | M | Počet dílů v sadě / sortiment |
| | Max. povolovací moment | | | | | | |

Všechny pneumatické stroje pracují s tlakem 6,3 baru.

HAZET SERVICE pro momentové klíče a pneumatické nářadí

Všechny momentové a pneumatické nástroje HAZET jsou servisovatelné! Kromě oprav v servisním centru HAZET nabízíme pro momentové klíče kontroly v závodě až po kalibraci ve vlastní kalibrační laboratoři DAkKS. Ohledně všech výkonů servisního centra HAZET a nabídky servisu na místě vám rád poradí váš lokální partner HAZET.



Servisní centrum HAZET

Přímý kontakt a pracoviště pro koordinaci služeb týkajících se našich produktů

+49(0)2191/792-355
 +49(0)2191/792-523
 service-center@hazet.de

- Nejlepší poprodejní servis s krátkými reakčními dobami a kompletní kompetencí společnosti HAZET získáte v našem speciálně zřízeném servisním centru.

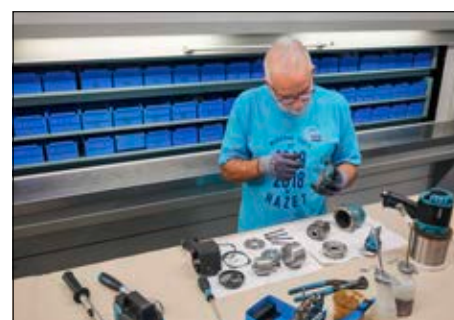



Při použití pneumatických nástrojů existují různé parametry, které musí být respektovány, aby se dosáhlo nejlepšího možného výsledku.

Naše provozní návody obsahují technické informace, jako např. údaje o provozním tlaku, průměru hadice, atd.

Tyto údaje je nutně třeba respektovat, protože to může podstatně ovlivnit výkon pneumatického nástroje.

Provozní tlak

- Snížení doporučeného provozního tlaku o 1 bar, vede ke snížení výkonu až do 25%.
- Příliš malý průměr hadice nebo příliš velká délka hadice snižuje průtočné množství vzduchu a tím výkonost produktu.

Vyšší provozní tlak než uvedený, podporuje vyšší opotřebení nástroje.

Kompresor

Pneumatický nástroj je provozován s tlakovým vzduchem (stlačený vzduch). K vytvoření tlakového vzduchu je třeba kompresor. Kompresor musí být zvolen tak, aby mohl kontinuálně vytvářet potřebné množství tlakového vzduchu.

K našemu pneumatickému nářadí uvádíme v provozních návodech, kolik vzduchu je třeba k dosažení potřebného výkonu. Naše rázové utahovačky potřebují podle modelu mezi 70 a 283 litry tlakového vzduchu za minutu při pracovním tlaku asi 6,3 bar.

- Často jsou údaje na kompresoru uvedené „bez tlaku“.
To znamená, že pokud je na kompresoru uvedeno „150 litrů za minutu“, jde o množství tlakového vzduchu, které kompresor vyrobí **bez** tlaku v zásobníku.

Se zvyšováním potřebného provozního tlaku se výrazně snižuje vyrobené množství vzduchu. Pro výrobu a vytvoření zásoby 150 litrů tlakového vzduchu za minutu při pracovním tlaku 6,3 baru je zapotřebí velký dílenský kompresor. Běžný kompresor pro domácnost s 25 litrovou nádrží na tlakový vzduch vyrobí průměrně 200 litrů tlakového vzduchu za minutu. Motor přitom pracuje (obvykle cca 1,5 kW / 2 PS) minimálně proti tlaku 6,3 baru v nádrži na tlakový vzduch. Často tak zbývá efektivní potenciál jen jedné desetiny, tedy cca 15 litrů za minutu.

- Proto doporučujeme porovnat údaje mezi kompresorem a používaným nářadím.

Pneumatická hadice

- Pro plný výkon pneumatických přístrojů jsou spolurozhodující průměry a délky hadic.
U hadice by **vnitřní** průměr neměl být menší než 10 mm, aby bylo zaručeno potřebné průtočné množství vzduchu. Čím kratší je hadice z kompresoru k zařízení, tím nižší je ztráta vzniklá třením a zařízení má k dispozici plný tlak vyrobený kompresorem. Respektujte prosím bezpodmínečně doporučený vnitřní průměr hadice uvedený v návodu k obsluze.

Údržba a péče

- Čistý, suchý vzduch a také každodenní olejování jsou zárukou dlouhé životnosti pneumatických přístrojů

Dlouhá životnost pneumatického nástroje příslušně závisí na údržbě.

Respektujte údaje v provozním návodu ohledně uschování a údržby.





Twin Turbo Technology by HAZET

Nejsilnější série rázových utahováků HAZET všech dob Exkluzivně pouze u HAZET

- Maximální efektivita díky směrodatné „HAZET Twin Turbo technologii“ umožňuje vysoké utahovací momenty při kompaktním způsobu konstrukce
- Inovativní 8 lamelový vzduchový motor s o 25 % vyšším výkonem úderu zaručuje maximální točivý moment
- Vysoká trvanlivost a vysoká efektivita při použití v průmyslu a automobilovém průmyslu
- Vyšším výkonem ovlivní rychlejší povolání šroubového spoje při šroubování a tím je dvakrát tak efektivní.
- Výhoda: Úspora času, protože pracovní postup je rychleji ukončen a tím se spotřebovalo méně vzduchu = úspora nákladů!



Standardní

1x přívod vzduchu

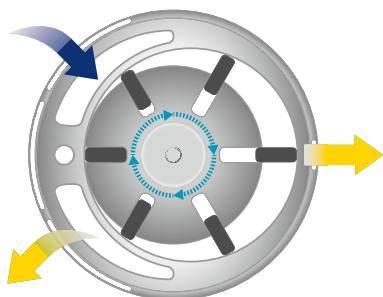

2x odvod vzduchu

Twin Turbo

2x přívod vzduchu

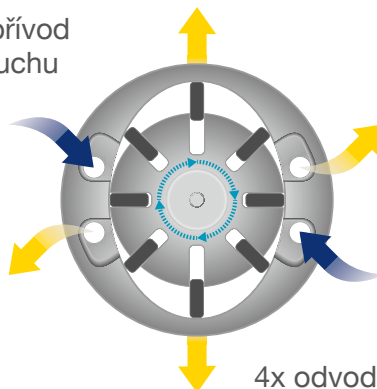

4x odvod vzduchu

Program Mini pneumatické nářadí

- Extrémně malé a příruční
- Vysoká spolehlivost a trvalý provoz
- Včetně bezpečnostní spouštěcí páky (kromě 9023 M-1)
- Inovativní 5 lamelová koncepce pro ještě větší výkon než pohony běžné na trhu



Standard:
4 lamely

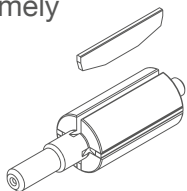

Mini nástroj:
5 lamel

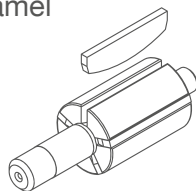



Přehled rázových šroubováků HAZET

| | | ■ | max. Nm | Nm | max. Nm | db (A) LpA | db (A) LpW | l/min. | kg | Úderníky | m/s ² |
|--|-------------|----------------------|---------|------|---------|------------|------------|--------|-------|----------|------------------|
| | 9011 M | 10 3/8" | 461 | 375 | 461 | 90.3 | 101.3 | 85.2 | 1.24 | | 7.78 |
| | 9012 M | 12 ^S 1/2" | 1100 | 610 | 678 | 97.1 | 108.1 | 127 | 1.242 | | 9.57 |
| | 9012 M-1 | 12 ^S 1/2" | 1200 | 610 | 678 | 92.2 | 103.2 | 127.4 | 1.27 | | 13.49 |
| | 9012 A TT | 12 ^S 1/2" | 550 | 450 | 500 | 90.1 | 101.1 | 113 | 1.3 | | 4.89 |
| | 9012 P TT | 12 ^S 1/2" | 550 | 450 | 500 | 92.9 | 103.9 | 113 | 1.1 | | 7.64 |
| | 9012 SPC | 12 ^S 1/2" | 850 | 550 | 750 | 92.1 | 103.1 | 127.4 | 2.6 | | 7.42 |
| | 9012 EL-SPC | 12 ^S 1/2" | 1700 | 881 | 1054 | 98 | 109 | 139 | 1.98 | | 10.23 |
| | 9012 TT | 12 ^S 1/2" | 2200 | 948 | 1356 | 99.7 | 110.7 | 147.2 | 1.6 | | 8.69 |
| | 9013 M | 20 3/4" | 1890 | 922 | 1085 | 104 | 93 | 153 | 2.1 | | 7.47 |
| | 9013 Lg TT | 20 3/4" | 3800 | 1758 | 2020 | 102.5 | 113.5 | 243 | 5.5 | | 9.017 |
| | 9013 TT | 20 3/4" | 4100 | 1890 | 2170 | 99.5 | 110.5 | 243.5 | 4.5 | | 10.69 |
| | 9014 TT | 25 1" | 4100 | 1898 | 2170 | 101.9 | 112.9 | 235 | 4.6 | | 19.11 |
| | 9014 Lg TT | 25 1" | 3850 | 1627 | 1762 | 102.5 | 113.5 | 235 | 5.9 | | 17.31 |
| | 9014 PS-1 | 25 1" | 3400 | 2400 | 2712 | 103.5 | 114.5 | 283 | 7.8 | | 15.94 |
| | 9014 P-1 | 25 1" | 3400 | 2400 | 2712 | 103.5 | 114.5 | 283 | 8.58 | | 15.94 |



Přehled ráčnových šroubováků HAZET

| | | ■ | max. Nm | db (A) LpA | db (A) LpW | l/min. | kg | Úderníky | m/s ² |
|--|-------------|---------------------------------|---------|------------|------------|--------|------|----------|------------------|
| | 9020-2 | 6.3 1/4" | 35 | 83 | 89 | 180 | 0.5 | | 3.3 |
| | 9020 P-2 | 6.3 1/4" | 40 | 90 | 101 | 72 | 0.5 | | 3.3 |
| | 9023 M-1 | 6.3 1/4" 10 3/8" 6.3 1/4" | 54 | 82.8 | 93.8 | 84 | 0.48 | | 3.2 |
| | 9021-3 | 10 3/8" | 35 | 83 | 89 | 180 | 0.5 | | 3.3 |
| | 9021 P-2 | 10 3/8" | 54 | 92 | 103 | 103 | 0.5 | | 3.9 |
| | 9021 SR-1 | 10 3/8" | 68 | 82 | 93 | 68 | 0.67 | | 9.84 |
| | 9022-2 | 12 ⁵ 1/2" | 70 | 88 | 95 | 180 | 1.2 | | 8.5 |
| | 9022 P-2 | 12 ⁵ 1/2" | 108 | 99 | 110 | 113 | 1.24 | | 9.1 |
| | 9022 P-1 | 12 ⁵ 1/2" | 95 | 88.3 | 99.3 | 77 | 1.39 | | 3 |
| | 9022-360 | 12 ⁵ 1/2" | 120 | 91.2 | 102.2 | 107.6 | 1.55 | | 4.87 |
| | 9022 SR-1 | 12 ⁵ 1/2" | 102 | 91 | 98 | 113 | 1.28 | | 4.53 |
| | 9022 P-X Lg | 12 ⁵ 1/2" | 94.8 | 93.7 | 104.7 | 99.12 | 2.1 | | 5.6 |

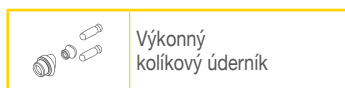

Výkonný kolíkový úderník



Jednokladikový úderník

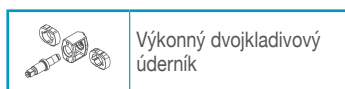

Výkonný dvojklaďivý úderník

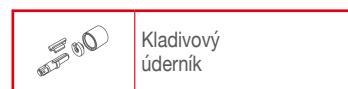

Klaďivový úderník



Přehled vrtaček a brusek HAZET

| | | db (A) LpA | db (A) LpW | l/min. | kg | m/s ² |
|--|-----------|------------|------------|--------|------|------------------|
| | 9030 N-1 | 88.7 | 99.7 | 113 | 1 | 2.1 |
| | 9030 N-5 | 85 | 96 | 113 | 1.2 | 0.5 |
| | 9030 P-1 | 88.4 | 99.4 | 113 | 1.3 | 1.2 |
| | 9032 MK | 80.4 | 86.4 | 75 | 0.23 | 0.8 |
| | 9032 M-36 | 78.7 | 85.8 | 43.7 | 0.38 | 1.8 |
| | 9032 M-53 | 77.7 | 78.1 | 150 | 0.23 | 0.37 |
| | 9035 G-1 | 78 | 90 | 28,31 | 0.22 | 2.5 |
| | 9032 N-1 | 79 | 85 | 74 | 0.4 | 0.4 |
| | 9032 N-5 | 78 | 82 | 74 | 0.5 | 0.5 |
| | 9032 P-1 | 87 | 98 | 150 | 0.8 | 0.46 |
| | 9032 Lg-1 | 81 | 78 | 99 | 0.6 | 0.5 |
| | 9032 M-1 | 82.4 | 93.4 | 84 | 0.33 | 1.8 |
| | 9032 M-5 | 81.9 | 92.9 | 84 | 0.48 | 5.1 |
| | 9033-2 | 88.8 | 93.8 | 57 | 0.9 | 5,35 |
| | 9033 N-4 | 83.8 | 94.8 | 94 | 0.81 | 1.88 |
| | 9033 N-5 | 80 | 93 | 79 | 0.64 | 0.77 |



Přehled vrtaček a brusek HAZET

| | | db (A) LpA | db (A) LpW | l/min. | kg | m/s ² |
|--|------------|------------|------------|--------|------|------------------|
| | 9033 N-6 | 79 | 82 | 102 | 1.2 | 0.8 |
| | 9033 N-9 | 85.76 | 96.76 | 91 | 0.72 | 2.43 |
| | 9033 N-7 | 85 | 96 | 113 | 2 | 6.5 |
| | 9033 P-8 | 89.5 | 100.5 | 113 | 1.7 | 3.65 |
| | 9033-10 | 88 | 88 | 114 | 0.9 | 1.8 |
| | 9033-11/17 | 75 | 86 | 79 | 0.54 | 3.11 |
| | 9033 M-7 | 85.8 | 96.8 | 84 | 0.53 | 1.9 |
| | 9033 M-9 | 83.6 | 94.4 | 84 | 0.6 | 1.9 |
| | 9033 M-11 | 84.2 | 95.2 | 84 | 0.44 | 1.8 |
| | 9034 P-2 | 86.7 | 97.7 | 99 | 0.4 | 6.13 |
| | 9035-5 | 97 | | 170 | 2.6 | 8,7 |
| | 9035 M-5 | 87.9 | 98.8 | 48.1 | 0.48 | 6,9 |
| | 9035 H/6 | 92-105 | | 57-594 | 2.5 | |
| | 9035 V/6 | 92-105 | | 57-594 | 2.5 | |
| | 9036 N-1 | 80 | 87 | 104 | 1 | 1.9 |
| | 9036 N-5 | 80 | 86 | 104 | 1 | 1.6 |



Přehled pistolí na slepé nýty HAZET

| | | db (A) LpA | db (A) LpW | l/zdvih | kg | m/s ² |
|--|----------|------------|------------|---------|------|------------------|
| | 9037 SPC | 73 | | 1 | 1.5 | |
| | 9037 N-2 | | | 2.64 | 2.11 | |

Přehled vyfukovacího nářadí HAZET

| | | db (A) LpA | db (A) LpW | l/min. | kg | m/s ² |
|--|-------------|------------|------------|--------|-------|------------------|
| | 9040 P-1 | 84 | | 290 | 0.105 | |
| | 9040 P-2 | 84 | | 290 | 0.19 | |
| | 9040 P-3 | 76.8 | | 245 | 0.1 | |
| | 9040 P-4 | 83.7 | | 235 | 0.165 | |
| | 9040 P-5 | 78 | | 450 | 0.095 | |
| | 9040-3 | | | | | |
| | 9040-4 | 86 | | 330 | 0.205 | |
| | 9040 Lg-3/2 | | | 450 | 0.313 | |
| | 9040 T-1 | 91 | 102 | 80 | 0.163 | |

Osvědčené baterie – akumulátory Li-Ion:

- Nemají paměťový efekt
- Sestávají z článků po 3,6 V
- Mají po úplném nabití vyšší napětí než 3,6 V, tzn. 5 článků po 3,6 V = 18 V – ale po úplném nabití je možné špičkové napětí do 20 V.
- Pozor: pro dlouhou životnost akumulátoru jej skladujte nabité jen na 50 až 80 %
- Mají více než dvojnásobnou hustotu energie než např. niklokadmiové akumulátory
- Disponují přibližně třikrát vyšším jmenovitým napětím než nikl-metalhydridové akumulátory
- Potřebují více kompletních nabíjecích cyklů, aby se dosáhlo plně kapacity



Přehled tukových lisů, stříkacích pistolí, sacích/ofukovacích pistolí HAZET

| | | db (A) LpA | db (A) LpW | l/min. | kg | m/s ² |
|--|-----------|------------|------------|--------|-------|------------------|
| | 9042 N-1 | | | 230 | 2 | |
| | 9042 P-4 | | | | | |
| | 9043 N-10 | 92 | 97 | 96 | 0.403 | 0.4 |
| | 9045 P-1 | | | 280 | 0.46 | |

Přehled akumulátorových rázových šroubováků HAZET

| | | | max. Nm | Nm | max. Nm | db (A) LpA | db (A) LpW | kg | m/s ² |
|--|------------|----------------------------|---------|-----|---------|------------|------------|-------|------------------|
| | 9212 SPC-1 | 12^S 1/2" | 260 | 200 | 200 | 100 | 111 | 1.45 | 14.912 |
| | 9212 M-1 | 12^S 1/2" | 270 | 220 | 220 | 99.6 | 110.6 | 1.34 | 15.4 |
| | 9212-3 | 12^S 1/2" | 700 | 500 | 500 | 99.4 | 110.4 | 1.857 | 20.3 |
| | 9212-1000 | 12^S 1/2" | 1400 | | 1000 | 101 | 112 | 3.64 | 17.8 |
| | 9213-1000 | 20 3/4" | 1400 | | 1000 | 101 | 112 | 3.7 | 17.8 |

Přehled akumulátorových vrtaček / úhlových brusek / pil ocasek HAZET

| | | Zdvih/min. | max. Nm | rpm 1 | rpm 2 | db (A) LpA | db (A) LpW | kg | m/s ² |
|--|--------|------------|---------|-------|--------|------------|------------|------|------------------|
| | 9230-2 | | 60 | 0-560 | 0-1900 | 68 | | 1.68 | 79 |
| | 9233-7 | | | 8000 | | 89 | | 2.28 | 7.9 |
| | 9234-1 | 9500 | | | | 86,13 | 97.13 | | 32,18 |



Nářadí na stlačený vzduch · Aku nářadí

Rázové utahováký



Rázové utahováký

9011 M 3/8" Rázový utahovák · extra krátký

• Povolovací moment: 461 Nm

10 3/8 E

- Odvětrání přes rukojeť směrem dolů
- Nízké vibrace
- Jednoduché ovládání
- **Extra krátký – jen 92 mm**
- Jednokladivový úderník
- Vzduchová přípojka vstup: Vnitřní závit 12,91 mm (1/4")
- Spojovací konektor: jmenovitá velikost 7,2 (včetně)
- Doporučený utahovací moment: 375
- Průměr hadice (doporučeno): 10 mm
- Pracovní tlak [bar]: 6,3
- Hladina akustického výkonu (při provozním tlaku): 101,3 db(A) Lp W
- Vibrační zrychlení: 7,78 m/s²
- Povolovací moment (max.) zjištěný s velikostí šroubu M: 13
- Pravý/levý chod: tříступňový (otáčení doprava), jednostupňový (otáčení doleva)
- Rukojeť s izolací vůči chladu
- **Extrémně kompaktní konstrukce umožňuje práci i ve stísněných prostorech**
- Jednoruční ovládání pro praváky a leváky

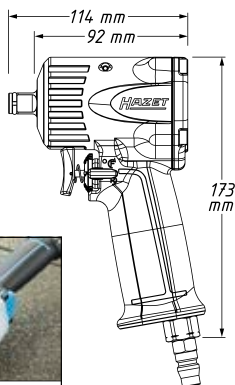

YouTube Clip

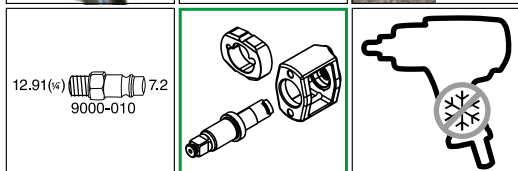

| HAZET No. | max. Nm | max. Nm | l/min. | ot./min. | db(A) LpA | g | EAN-No. 4000896+ |
|---|---------|---------|--------|----------|-----------|------|------------------|
| 9011 M | 461 | 461 | 85,2 | 6500 | 90,3 | 1240 | 201570 |
| Silikonový ochranný obal pro 9011 M a 9012 M | | | | | | | |
| 9012 M-S | - | - | - | - | - | - | 202232 |

9012 M 1/2" Rázový utahovák · extra krátký

• Povolovací moment: 1100 Nm

12 1/2 E

- Odvětrání přes rukojeť směrem dolů
- Nízké vibrace
- Jednoduché ovládání
- **Extra krátký – jen 92 mm**
- Jednokladivový úderník
- Vzduchová přípojka vstup: Vnitřní závit 12,91 mm (1/4")
- Spojovací konektor: jmenovitá velikost 7,2 (včetně)
- Doporučený utahovací moment: 610
- Průměr hadice (doporučeno): 10 mm
- Pracovní tlak [bar]: 6,3
- Hladina akustického výkonu (při provozním tlaku): 108,1 db(A) Lp W
- Vibrační zrychlení: 9,57 m/s²
- Povolovací moment (max.) zjištěný s velikostí šroubu M: 16
- Pravý/levý chod: tříступňový (otáčení doprava), jednostupňový (otáčení doleva)
- Rukojeť s izolací vůči chladu
- **Extrémně kompaktní konstrukce umožňuje práci i ve stísněných prostorech**
- Jednoruční ovládání pro praváky a leváky

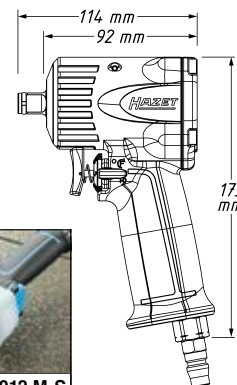

YouTube Clip

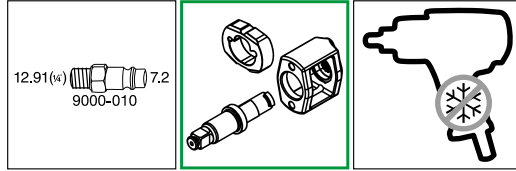

| HAZET No. | max. Nm | max. Nm | l/min. | ot./min. | db(A) LpA | g | EAN-No. 4000896+ |
|---|---------|---------|--------|----------|-----------|------|------------------|
| 9012 M | 1100 | 678 | 127 | 10000 | 97,5 | 1242 | 188987 |
| Silikonový ochranný obal pro 9011 M a 9012 M | | | | | | | |
| 9012 M-S | - | - | - | - | - | - | 202232 |





9012 M 1/2" Rázový utahovák · extra krátký

• Povolovací moment: 1200 Nm

12^S 1/2" E

- Odvětrání přes rukojeť směrem dolů
- Nízké vibrace
- Jednoduché ovládání
- **Extra krátký – jen 80 mm**
- Jednokladičkový úderník
- Vzduchová přípojka vstup: Vnitřní závit 12,91 mm (1/4")
- Spojovací konektor: jmenovitá velikost 7,2 (včetně)
- Doporučený utahovací moment: 610
- Průměr hadice (doporučeno): 10 mm
- Pracovní tlak [bar]: 6,3
- Hladina akustického výkonu (při provozním tlaku): 103,2 db(A) Lp W
- Vibrační zrychlení: 13,49 m/s²
- Povolovací moment (max.) zjištěný s velikostí šroubu M: 16
- Pravý/levý chod: třístupňový (otáčení doprava), jednostupňový (otáčení doleva)
- Rukojeť s izolací vůči chladu
- Jednoruční ovládání pro praváky a leváky

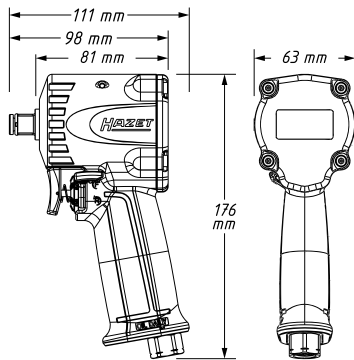

YouTube Clip

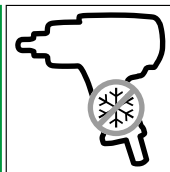
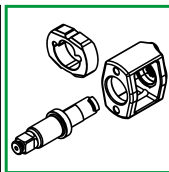
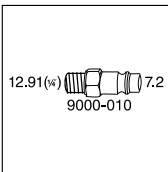

| HAZET No. | max. Nm | max. Nm | l/min. | ot./min. | db (A) LpA | g | EAN-No. 4000896+ |
|--|---------|---------|--------|----------|------------|------|------------------|
| 9012 M-1 | 1200 | 678 | 127,4 | 8800 | 92,2 | 1270 | 218356 |
| Silikonový ochranný obal pro 9012 M-1 | | | | | | | |
| 9012 M-1-S | - | - | - | - | - | - | 222735 |

9012 PTT 1/2" Twin Turbo příruční rázový utahovák

• Povolovací moment: 550 Nm

12^S 1/2" E

- Odvětrání přes rukojeť směrem dolů
- Nízké vibrace
- Jednoduché ovládání
- Extrémně kompaktní
- Malé reakční síly
- HAZET Twin Turbo technologie
- **Doporučené příslušenství:** otočný kloub 9000-041
- Výkonný dvojklaďivý úderník
- Vzduchová přípojka vstup: Vnitřní závit 12,91 mm (1/4")
- Spojovací konektor: jmenovitá velikost 7,2 (včetně)
- Doporučený utahovací moment: 450
- Průměr hadice (doporučeno): 10 mm
- Pracovní tlak [bar]: 6,3
- Hladina akustického výkonu (při provozním tlaku): 103,9 db(A) Lp W
- Vibrační zrychlení: 7,64 m/s²
- Povolovací moment (max.) zjištěný s velikostí šroubu M: 16
- Pravý/levý chod: jednostupňové (doprava/doleva)
- Rukojeť s izolací vůči chladu



9012 PTT 1/2" Twin Turbo příruční rázový utahovák

12^S 1/2" E

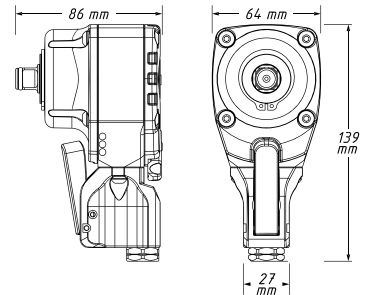

| HAZET No. | max. Nm | max. Nm | l/min. | ot./min. | db (A) LpA | g | EAN-No. 4000896+ |
|-----------|---------|---------|--------|----------|------------|------|------------------|
| 9012 PTT | 550 | 500 | 113 | 8000 | 92,9 | 1100 | 252732 |

9012 ATT 1/2" Twin Turbo Rázový utahovák

• Povolovací moment: 550 Nm

12^S 1/2" E

- Odvětrání přes rukojeť směrem dolů
- Nízké vibrace
- Jednoduché ovládání
- Kolem vlastní osy nastavitelná rukojeť / spouštěč k optimální manipulaci umožňuje zacházení v každé poloze
- Otočný mechanismus pro rozšířenou oblast použití zaručuje skvělou dostupnost
- Krátká, kompaktní, zahnutá konstrukce – jen 70 mm
- Obsluha jednou rukou pro leváky a praváky
- Výkonný dvojklaďivý úderník
- Vzduchová přípojka vstup: Vnitřní závit 12,91 mm (1/4")
- Spojovací konektor: jmenovitá velikost 7,2 (včetně)
- Doporučený utahovací moment: 450
- Průměr hadice (doporučeno): 10 mm
- Pracovní tlak [bar]: 6,3
- Hladina akustického výkonu (při provozním tlaku): 101,1 db(A) Lp W
- Vibrační zrychlení: 4,89 m/s²
- Povolovací moment (max.) zjištěný s velikostí šroubu M: 16
- Pravý/levý chod: jednostupňové (doprava/doleva)
- Rukojeť s izolací vůči chladu

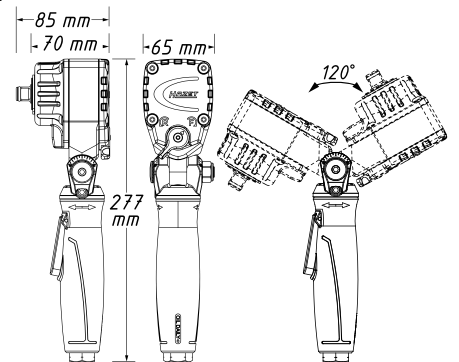

YouTube Clip

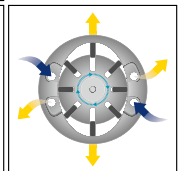
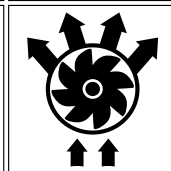
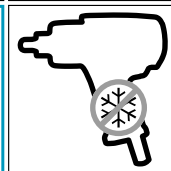
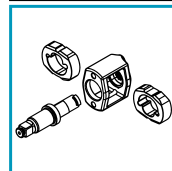
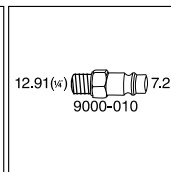
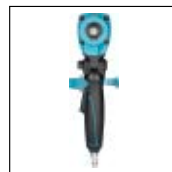

| HAZET No. | max. Nm | max. Nm | l/min. | ot./min. | db (A) LpA | g | EAN-No. 4000896+ |
|-----------|---------|---------|--------|----------|------------|------|------------------|
| 9012 ATT | 550 | 500 | 113 | 8000 | 90,1 | 1300 | 234738 |



Nářadí na stlačený vzduch · Aku nářadí

Rázové utahováký



9012 1/2" Rázový utahovák

• Povolovací moment: 850 Nm

12⁵ 1/2 (E)

- Odvětrání přes rukojeť směrem dolů
- Nízké vibrace
- Jednoduché ovládání
- Výkonný kolíkový úderník
- Vzduchová přípojka vstup: Vnitřní závit 12,91 mm (1/4")
- Spojovací konektor: jmenovitá velikost 7,2 (včetně)
- Doporučený utahovací moment: 550
- Průměr hadice (doporučeno): 10 mm
- Pracovní tlak [bar]: 6,3
- Hladina akustického výkonu (při provozním tlaku): 103,1 db(A) Lp W
- Vibrační zrychlení: 7,42 m/s²
- Povolovací moment (max.) zjištěný s velikostí šroubu M: 16
- Pravý/levý chod: třístupňový (otáčení doprava), jednostupňový (otáčení doleva)
- Rukojeť s izolací vůči chladu
- Vyšší dosažený výkon díky nově vyvinutému vzduchovému motoru, jakož i lepšímu vedení vzduchu a zlepšené odezvy momentu vzduchového motoru
- Vnitřní části speciálně tepelně zpracované pro nižší opotřebení



9012 SPC-S

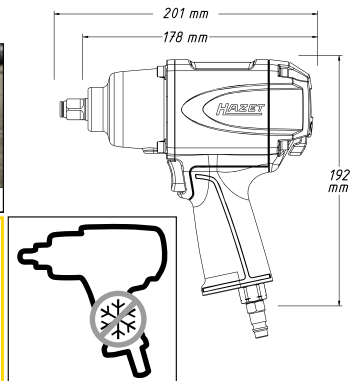
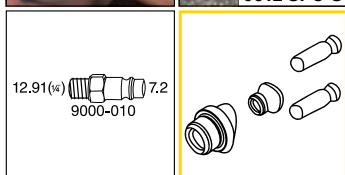

| HAZET No. | max. Nm | max. Nm | l/min. | ot./min. | db(A) LpA | g | EAN-No. 4000896+ |
|---|---------|---------|--------|----------|-----------|------|------------------|
| 9012 SPC | 850 | 750 | 127,4 | 7000 | 92,1 | 2600 | 119639 |
| Silikonový ochranný obal pro 9012 SPC · 9012-1 SPC · 9012 P-1 | | | | | | | |
| 9012 SPC-S | - | - | - | - | - | - | 222476 |

9012 EL-SPC 1/2" Rázový utahovák

• Povolovací moment: 1700 Nm

12⁵ 1/2 (E)

- Odvětrání přes rukojeť směrem dolů
- Nízké vibrace
- Jednoduché ovládání
- Výkonný dvojkřídový úderník
- Vzduchová přípojka vstup: Vnitřní závit 12,91 mm (1/4")
- Spojovací konektor: jmenovitá velikost 7,2 (včetně)
- Doporučený utahovací moment: 881
- Průměr hadice (doporučeno): 10 mm
- Pracovní tlak [bar]: 6,3
- Hladina akustického výkonu (při provozním tlaku): 109 db(A) Lp W
- Vibrační zrychlení: 10,23 m/s²
- Povolovací moment (max.) zjištěný s velikostí šroubu M: 16
- Pravý/levý chod: čtyřstupňové (pravý chod), jednostupňové (levý chod)
- Rukojeť s izolací vůči chladu
- Jednoruční obsluha díky inovativnímu přepínání na zadní straně přístroje

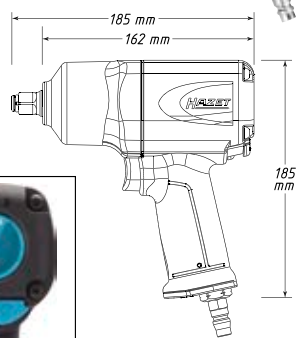

9012 EL-SPC 1/2" Rázový utahovák

12⁵ 1/2 (E)

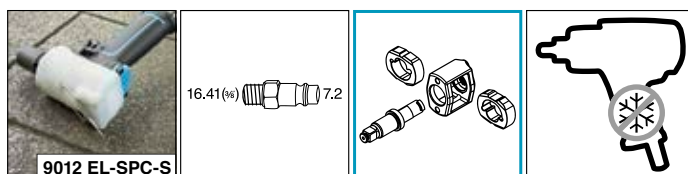

| HAZET No. | max. Nm | max. Nm | l/min. | ot./min. | db(A) LpA | g | EAN-No. 4000896+ |
|--|---------|---------|--------|----------|-----------|------|------------------|
| 9012 EL-SPC | 1700 | 1054 | 139 | 8000 | 98 | 1980 | 188444 |
| Silikonový ochranný obal pro 9012 EL-SPC | | | | | | | |
| 9012 EL-SPC-S | - | - | - | - | - | - | 222520 |

9012 TT 1/2" Twin Turbo Rázový utahovák

• Povolovací moment: 2200 Nm

12⁵ 1/2 (E)

- Odvětrání přes rukojeť směrem dolů
- Nízké vibrace
- Jednoduché ovládání
- Krátká konstrukce – jen 128 mm
- HAZET Twin Turbo technologii – vysoké točivé momenty při kompaktním způsobu konstrukce
- 8 lamelový vzduchový motor s o 25% vyšším výkonem úderu zaručuje maximální točivý moment
- Jednoruční ovládání pro praváky a leváky
- Výkonný dvojkřídový úderník
- Vzduchová přípojka vstup: Vnitřní závit 12,91 mm (1/4")
- Spojovací konektor: jmenovitá velikost 7,2 (včetně)
- Doporučený utahovací moment: 948
- Průměr hadice (doporučeno): 10 mm
- Pracovní tlak [bar]: 6,3
- Hladina akustického výkonu (při provozním tlaku): 110,7 db(A) Lp W
- Vibrační zrychlení: 8,69 m/s²
- Povolovací moment (max.) zjištěný s velikostí šroubu M: 16
- Pravý/levý chod: dvoustupňový (chod vpravo), jednostupňový (chod vlevo)
- Rukojeť s izolací vůči chladu

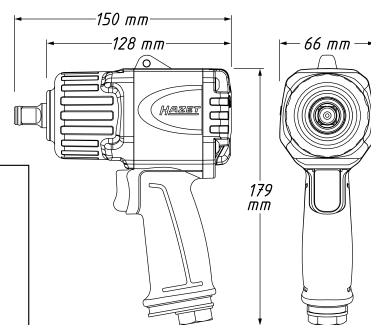

YouTube Clip

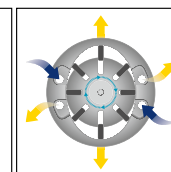
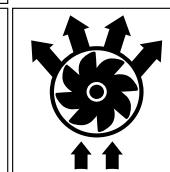
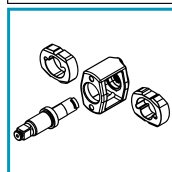
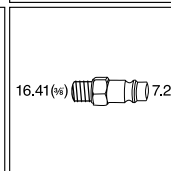

| HAZET No. | max. Nm | max. Nm | l/min. | ot./min. | db(A) LpA | g | EAN-No. 4000896+ |
|--|---------|---------|--------|----------|-----------|------|------------------|
| 9012 TT | 2200 | 1356 | 147,2 | 8300 | 99,7 | 1600 | 226924 |
| Hadice tlumící HLT ke snížení hluku rázových utahováký HAZET Turbo Twin 9012MTT · 9012TT | | | | | | | |
| Pružinová svorka k připevnění hadice u rukojeti | | | | | | | |
| 9040-012 | - | - | - | - | - | - | 232987 |



9013 M 3/4" Rázový utahovák

• Povolovací moment: 1890 Nm

20 3/4" E

- Odvětrání přes rukojeť směrem dolů
- Nízké vibrace
- Jednoduché ovládání
- 20 mm (3/4") rázový utahovák v tělese o velikosti 12,5 mm (1/2")
- Výkonný dvojkřadivový úderník
- Vzduchová přípojka vstup: Vnitřní závit 16,41 mm (5/8")
- Spojovací konektor: jmenovitá velikost 7,2 (včetně)
- Doporučený utahovací moment: 922
- Průměr hadice (doporučeno): 10 mm
- Pracovní tlak [bar]: 6,3
- Hladina akustického výkonu (při provozním tlaku): 93 db(A) Lp W
- Vibrační zrychlení: 7,47 m/s²
- Povolovací moment (max.) zjištěný s velikostí šroubu M: 32
- Pravý/levý chod: třístupňový (otáčení doprava), jednostupňový (otáčení doleva)
- Rukojeť s izolací vůči chladu



YouTube Clip

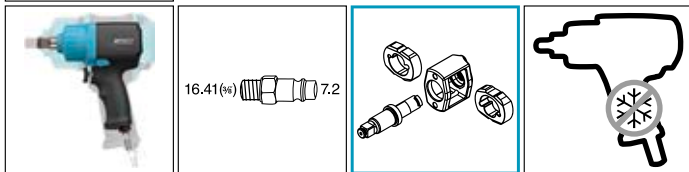
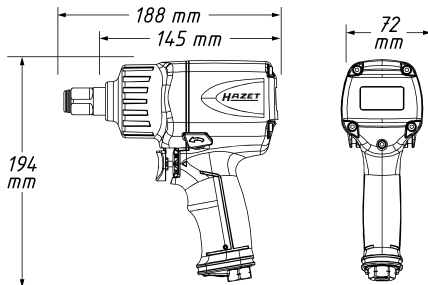

| HAZET No. | max. Nm | Nm | l/min. | ot./min. | db(A) LpA | g | EAN-No. 4000896+ |
|-----------|---------|------|--------|----------|-----------|------|------------------|
| 9013 M | 1890 | 1085 | 153 | 7300 | 104 | 2100 | 212347 |

9013 TT 3/4" Twin Turbo Rázový utahovák

• Povolovací moment: 4100 Nm

20 3/4" E

- Odvětrání přes rukojeť směrem dolů
- Nízké vibrace
- Jednoduché ovládání
- Krátká konstrukce – jen 184 mm
- Nejsilnější rázový utahovák HAZET všech dob
- Odnímatelný ruční třmen, nastavitelný o 360°
- HAZET Twin Turbo technologii – vysoké točivé momenty při kompaktním způsobu konstrukce
- 8 lamelový vzduchový motor s o 25% vyšším výkonem úderu zaručuje maximální točivý moment
- Jednoruční ovládání pro praváky a leváky
- Výkonný dvojkřadivový úderník
- Vzduchová přípojka vstup: Vnitřní závit 16,41 mm (5/8")
- Spojovací konektor: jmenovitá velikost 7,2 (včetně)
- Doporučený utahovací moment: 1890
- Průměr hadice (doporučeno): 13 mm
- Pracovní tlak [bar]: 6,3
- Hladina akustického výkonu (při provozním tlaku): 110,5 db(A) Lp W
- Vibrační zrychlení: 10,69 m/s²
- Povolovací moment (max.) zjištěný s velikostí šroubu M: 32
- Pravý/levý chod: dvoustupňový (chod vpravo), jednostupňový (chod vlevo)
- Rukojeť s izolací vůči chladu



9013 TT 3/4" Twin Turbo Rázový utahovák

20 3/4" E

YouTube Clip

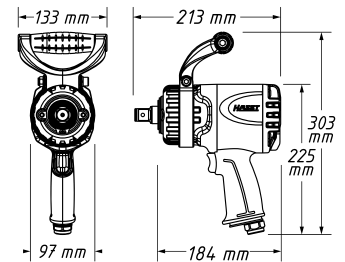
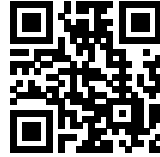

| HAZET No. | max. Nm | Nm | l/min. | ot./min. | db(A) LpA | g | EAN-No. 4000896+ |
|-----------|---------|------|--------|----------|-----------|------|------------------|
| 9013 TT | 4100 | 2170 | 243,5 | 5200 | 99,5 | 4500 | 227143 |

Hadice tlumící hluk ke snížení hluku rázových utahováků HAZET Turbo Twin 9013 TT · 9013Lg TT
Pružinová svorka k připevnění hadice u rukojeti
9040-013 - - - - - 232994

9013 TT 3/4" Rázový utahovák Twin Turbo · dlouhé vřeteno

• Povolovací moment: 3800 Nm

20 3/4" E

- Odvětrání přes rukojeť směrem dolů
- Nízké vibrace
- Jednoduché ovládání
- Délka vřetene 186 mm – k dosažení na hluboko uložené šrouby
- Nejsilnější rázový utahovák HAZET všech dob
- Odnímatelný předržný třmen, nastavitelný o 360°
- HAZET Twin Turbo technologii – vysoké točivé momenty při kompaktním způsobu konstrukce
- 8 lamelový vzduchový motor s o 25% vyšším výkonem úderu zaručuje maximální točivý moment
- Jednoruční ovládání pro praváky a leváky
- Výkonný dvojkřadivový úderník
- Vzduchová přípojka vstup: Vnitřní závit 16,41 mm (5/8")
- Spojovací konektor: jmenovitá velikost 7,2 (včetně)
- Doporučený utahovací moment: 1758
- Průměr hadice (doporučeno): 13 mm
- Pracovní tlak [bar]: 6,3
- Hladina akustického výkonu (při provozním tlaku): 113,5 db(A) Lp W
- Vibrační zrychlení: 9,02 m/s²
- Povolovací moment (max.) zjištěný s velikostí šroubu M: 32
- Pravý/levý chod: dvoustupňový (chod vpravo), jednostupňový (chod vlevo)
- Rukojeť s izolací vůči chladu

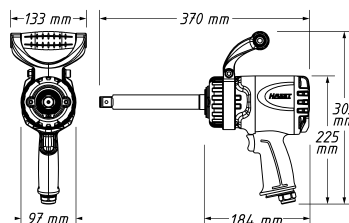



Nářadí na stlačený vzduch · Aku nářadí

Rázové utahovák



9013 TT 3/4" Rázový utahovák Twin Turbo · dlouhé vřeteno

20 3/4" E

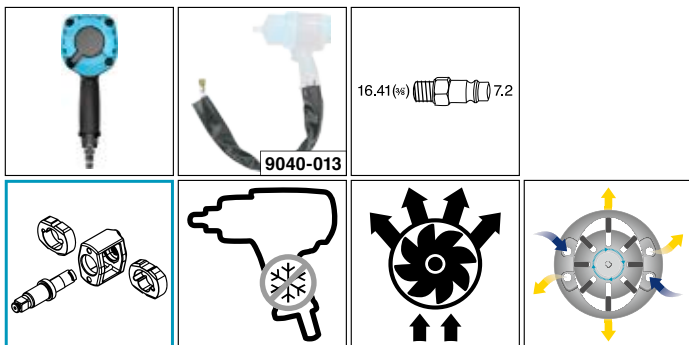

| HAZET No. | max. Nm | max. Nm | l/min. | ot./min. | db(A) LpA | g | EAN-No. 4000896+ |
|-----------|---------|---------|--------|----------|-----------|------|------------------|
| 9013 LGTT | 3800 | 2020 | 243 | 5200 | 102,5 | 5500 | 232277 |

Hadice tlumící hluk ke snížení hluku rázových utahováků HAZET Turbo Twin 9013TT · 9013Lg TT
Pružinová svorka k připevnění hadice u rukojeti
9040-013 - - - - - 232994

9014 TT 1" Twin Turbo Rázový utahovák

25 1" E

- Odvětrání přes rukojeť směrem dolů
- Nízké vibrace
- Jednoduché ovládání
- Krátká, kompaktní konstrukce
- Obsluha jednou rukou pro leváky a praváky
- Odnímatelný ruční třmen, nastavitelný o 360°
- Připoj pro hadici tlumící hluk
- HAZET Twin Turbo technologii – vysoké točivé momenty při kompaktním způsobu konstrukce
- 8 lamelový vzduchový motor s o 25% vyšším výkonem úderu zaručuje maximální točivý moment
- Výkonný dvojkladivový úderník
- Vzduchová přípojka vstup: Vnitřní závit 20,67 mm (1/2")
- Spojovací konektor: jmenovitá šířka 10 (včetně)
- Doporučený utahovací moment: 1898
- Průměr hadice (doporučeno): 19 mm
- Pracovní tlak [bar]: 6,3
- Hladina akustického výkonu (při provozním tlaku): 112,9 db(A) Lp W
- Vibrační zrychlení: 19,11 m/s²
- Povolovací moment (max.) zjištěný s velikostí šroubu M: 32
- Pravý/levý chod: dvoustupňový (chod vpravo), jednostupňový (chod vlevo)
- Rukojeť s izolací vůči chladu



9014 TT 1" Rázový utahovák Twin Turbo · dlouhé vřeteno

25 1" E

- Povolovací moment: 3850 Nm
- Odvětrání přes rukojeť směrem dolů
- Nízké vibrace
- Jednoduché ovládání
- Krátká, kompaktní konstrukce s vřetenem dlouhým 240 mm
- Obsluha jednou rukou pro leváky a praváky
- Odnímatelný ruční třmen, nastavitelný o 360°
- Připoj pro hadici tlumící hluk
- HAZET Twin Turbo technologii – vysoké točivé momenty při kompaktním způsobu konstrukce
- 8 lamelový vzduchový motor s o 25% vyšším výkonem úderu zaručuje maximální točivý moment
- Výkonný dvojkladivový úderník
- Vzduchová přípojka vstup: Vnitřní závit 20,67 mm (1/2")
- Spojovací konektor: jmenovitá šířka 10 (včetně)
- Doporučený utahovací moment: 1627
- Průměr hadice (doporučeno): 19 mm
- Pracovní tlak [bar]: 6,3
- Hladina akustického výkonu (při provozním tlaku): 113,5 db(A) Lp W
- Vibrační zrychlení: 17,31 m/s²
- Povolovací moment (max.) zjištěný s velikostí šroubu M: 32
- Pravý/levý chod: dvoustupňový (chod vpravo), jednostupňový (chod vlevo)
- Rukojeť s izolací vůči chladu

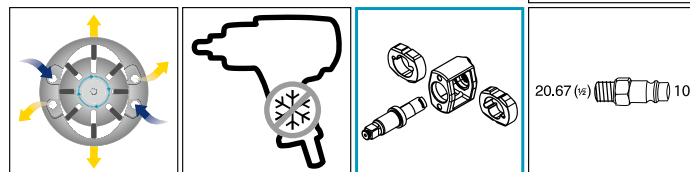
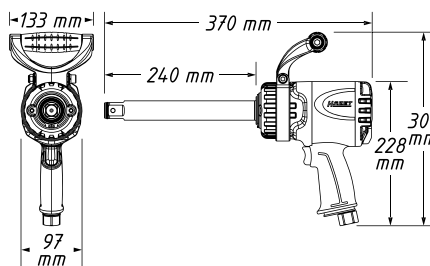

| HAZET No. | max. Nm | max. Nm | l/min. | ot./min. | db(A) LpA | g | EAN-No. 4000896+ |
|-----------|---------|---------|--------|----------|-----------|------|------------------|
| 9014 LGTT | 3850 | 1762 | 235 | 4600 | 102,5 | 5900 | 234677 |

YouTube Clip

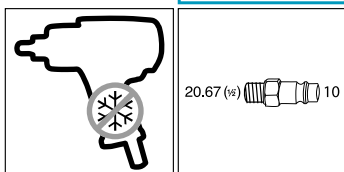
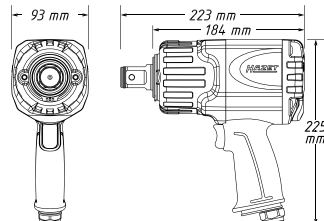
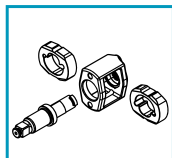

| HAZET No. | max. Nm | max. Nm | l/min. | ot./min. | db(A) LpA | g | EAN-No. 4000896+ |
|-----------|---------|---------|--------|----------|-----------|------|------------------|
| 9014 TT | 4100 | 2170 | 235 | 5200 | 101,9 | 4600 | 234684 |





9014 P 1" Rázový utahovák

• Povolovací moment: 3400 Nm

25 1" E

- Odvětrání přes rukojeť směrem dolů
- Nízké vibrace
- Jednoduché ovládání
- Kladivový úderník
- Vzduchová přípojka vstup: Vnitřní závit 20,67 mm (1/2")
- Spojovací konektor: jmenovitá šířka 10 (včetně)
- Doporučený utahovací moment: 2400
- Průměr hadice (doporučeno): 19 mm
- Pracovní tlak [bar]: 6,3
- Hladina akustického výkonu (při provozním tlaku): 114,5 db(A) Lp W
- Vibrační zrychlení: 15,94 m/s²
- Povolovací moment (max.) zjištěný s velikostí šroubu M: 36
- Pravý/levý chod: třístupňový (otáčení doprava a doleva)
- Rukojeť s izolací vůči chladu
- Výstup s otvorem pro zakolíkovaní nástrojů a rovněž provedený s přidržným kroužkem nástrčného klíče
- Oboustranně optimalizovaná obsluha pro praváky i leváky
- Přepínání jednou rukou
- Extrémně silný nástroj
- Optimalizovaná haptika
- Připojení vzduchu je možné u rukojeti dole a vzadu

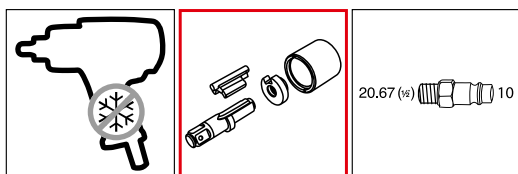
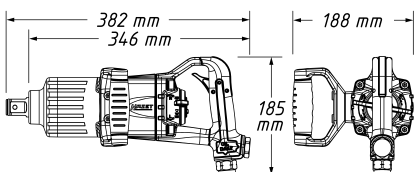
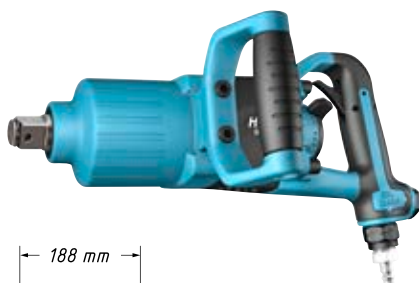

| HAZET No. | max. Nm | max. Nm | l./min. | ot./min. | db (A) LpA | g | EAN-No. 4000896+ |
|-----------|---------|---------|---------|----------|------------|------|------------------|
| 9014 PS-1 | 3400 | 2712 | 283 | 5500 | 103,5 | 7800 | 222490 |

9014 P 1" Rázový utahovák · dlouhé vřetenno

• Povolovací moment: 3400 Nm

25 1" E

- Odvětrání přes rukojeť směrem dolů
- Nízké vibrace
- Jednoduché ovládání
- **Dlouhé vřetenno (240 mm)** pro optimální dosažitelnost šroubových spojení kol
- Kladivový úderník
- Vzduchová přípojka vstup: Vnitřní závit 20,67 mm (1/2")
- Spojovací konektor: jmenovitá šířka 10 (včetně)
- Doporučený utahovací moment: 2400
- Průměr hadice (doporučeno): 19 mm
- Pracovní tlak [bar]: 6,3
- Hladina akustického výkonu (při provozním tlaku): 114,5 db(A) Lp W
- Vibrační zrychlení: 15,94 m/s²
- Povolovací moment (max.) zjištěný s velikostí šroubu M: 36
- Pravý/levý chod: třístupňový (otáčení doprava a doleva)
- Rukojeť s izolací vůči chladu
- Výstup s otvorem pro zakolíkovaní nástrojů a rovněž provedený s přidržným kroužkem nástrčného klíče
- Oboustranně optimalizovaná obsluha pro praváky i leváky
- Přepínání jednou rukou
- Extrémně silný nástroj
- Optimalizovaná haptika
- Připojení vzduchu je možné u rukojeti dole a vzadu

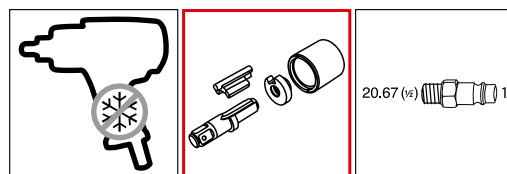
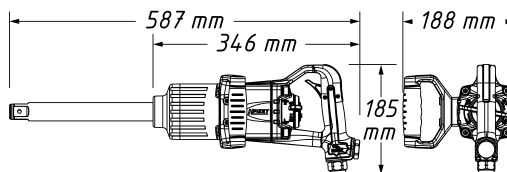
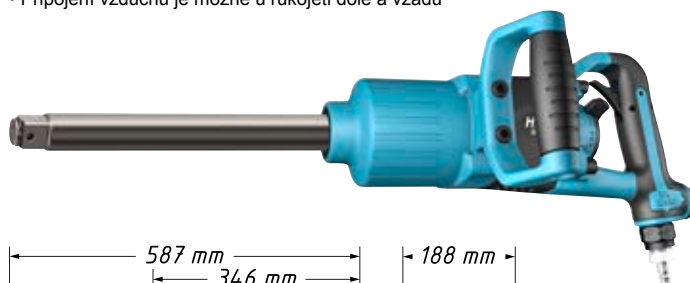

| HAZET No. | max. Nm | max. Nm | l./min. | ot./min. | db (A) LpA | g | EAN-No. 4000896+ |
|-----------|---------|---------|---------|----------|------------|------|------------------|
| 9014 P-1 | 3400 | 2712 | 283 | 5500 | 103,5 | 8580 | 218332 |

YouTube Clip





Nářadí na stlačený vzduch · Aku nářadí

Pneumatické ráčny



Pneumatické ráčny

9020 1/4" Pneumatická ráčna

- Nízké vibrace
- Vzduchová přípojka vstup: Vnitřní závit 12,91 mm (1/4")
- Spojovací konektor: jmenovitá velikost 7,2 (včetně)
- Pracovní tlak [bar]: 6,3
- Hladina akustického výkonu (při provozním tlaku): 89 db(A) Lp W
- Vibrační zrychlení: 3,30 m/s²
- Právý/levý chod: jednostupňové (doprava/doleva)
- Rukojeť s izolací vůči chladu

6.3 1/4 E

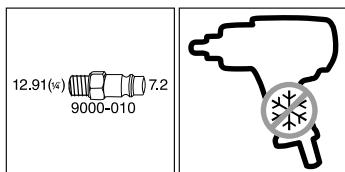
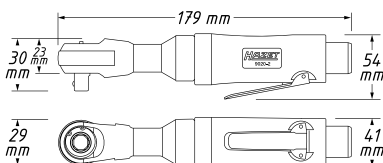

| HAZET No. | max. Nm | l/min. | ot./min. | db (A) LpA | g | EAN-No. 4000896+ |
|-----------|---------|--------|----------|------------|-----|------------------|
| 9020-2 | 35 | 180 | 170 | 83 | 500 | 109432 |

9020 1/4" Pneumatická miniráčna

- Krátká konstrukce
- Pro ruční utažení s momentem >60 Nm
- Kompletně uzavřená hlava zabraňuje vstupu špon apod.
- Nízké vibrace
- Vzduchová přípojka vstup: Vnitřní závit 12,91 mm (1/4")
- Spojovací konektor: jmenovitá velikost 7,2 (včetně)
- Průměr hadice (doporučeno): 10 mm
- Pracovní tlak [bar]: 6,3
- Hladina akustického výkonu (při provozním tlaku): 101 db(A) Lp W
- Vibrační zrychlení: 3,30 m/s²
- Právý/levý chod: jednostupňové (doprava/doleva)
- Rukojeť s izolací vůči chladu

6.3 1/4 E

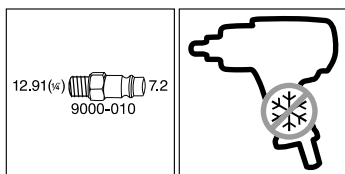
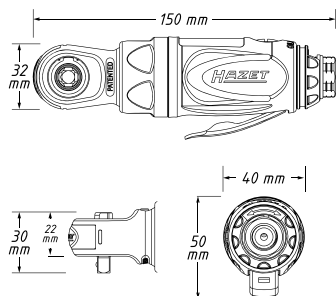

| HAZET No. | max. Nm | l/min. | ot./min. | db (A) LpA | g | EAN-No. 4000896+ |
|-----------|---------|--------|----------|------------|-----|------------------|
| 9020 P-2 | 40 | 72 | 250 | 90 | 500 | 184323 |

9023 M 1/4" 3/8" 1/4" Multifunkční pneumatická miniráčna

- S výměnou ráčnových hlavice lze použít pro 1/4" 3/8" a 1/2"

6.3 1/4 10 3/8 6.3 1/4 E

- Použití: Umožňuje s otevřeným 17 mm vnitřním šestihranem zpracování také extra dlouhých závitů
- Krátká konstrukce
- Nízké vibrace
- Odvětrání přes rukojeť směrem dolů
- Pro ruční utažení s momentem 70 Nm
- Vzduchová přípojka vstup: Vnitřní závit 12,91 mm (1/4")
- Spojovací konektor: jmenovitá velikost 7,2 (včetně)
- Průměr hadice (doporučeno): 10 mm
- Pracovní tlak [bar]: 6,3
- Hladina akustického výkonu (při provozním tlaku): 93,8 db(A) Lp W
- Vibrační zrychlení: 3,20 m/s²
- Právý/levý chod: jednostupňové (doprava/doleva)
- Rukojeť s izolací vůči chladu

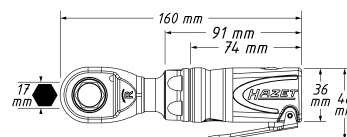

YouTube Clip



| HAZET No. | max. Nm | l/min. | ot./min. | db (A) LpA | g | EAN-No. 4000896+ | | |
|--------------|---------|--------|----------|------------|------|------------------|---|--------|
| 9023 M-1 | 54 | 159 | 84 | 400 | 82,8 | 480 | 4 | 227112 |
| 9023 M-1-020 | - | - | - | - | - | - | - | 228225 |
| 9023 M-1-021 | - | - | - | - | - | - | - | 228232 |
| 9023 M-1-B | - | - | - | - | - | - | - | 228249 |

- Obsah: Průstrčná ráčna, nástrčná hlavice čtyřhran 6,3 mm (1/4 palce), nástrčná hlavice čtyřhran 10 mm (3/8 palce), šestihran bit 6,3 mm (1/4 palce)
- Nástrčná hlavice čtyřhran 6,3 mm (1/4 palce)
- Nástrčná hlavice čtyřhran 10 mm (3/8 palce)
- Bitová nástrčná hlavice šestihran 6,3 mm (1/4 palce)

9021 3/8" Pneumatická ráčna

- Nízké vibrace
- Vzduchová přípojka vstup: Vnitřní závit 12,91 mm (1/4")
- Spojovací konektor: jmenovitá velikost 7,2 (včetně)
- Pracovní tlak [bar]: 6,3
- Hladina akustického výkonu (při provozním tlaku): 89 db(A) Lp W
- Vibrační zrychlení: 3,30 m/s²
- Právý/levý chod: jednostupňové (doprava/doleva)
- Rukojeť s izolací vůči chladu

10 3/8 E

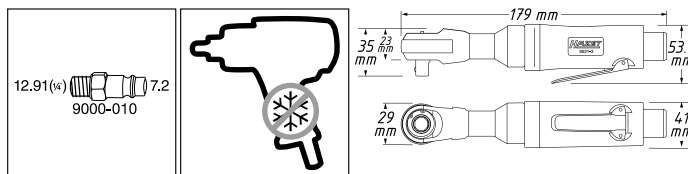

| HAZET No. | max. Nm | l/min. | ot./min. | db (A) LpA | g | EAN-No. 4000896+ |
|-----------|---------|--------|----------|------------|-----|------------------|
| 9021-3 | 35 | 180 | 170 | 83 | 500 | 116614 |



9021 3/8" Pneumatická miniráčna

- Krátká konstrukce
- Pro ruční utažení s momentem >260 Nm

10 3/8" (E)

- Kompletně uzavřená hlava zabraňuje vstupu špon apod.
- Nízké vibrace
- Vzduchová přípojka vstup: Vnitřní závit 12,91 mm (1/4")
- Spojovací konektor: jmenovitá velikost 7,2 (včetně)
- Průměr hadice (doporučeno): 10 mm
- Pracovní tlak [bar]: 6,3
- Hladina akustického výkonu (při provozním tlaku): 103 db(A) Lp W
- Vibrační zrychlení: 3,90 m/s²
- Pravý/levý chod: jednostupňové (doprava/doleva)
- Rukojeť s izolací vůči chladu

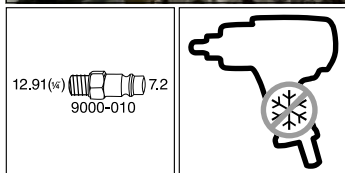
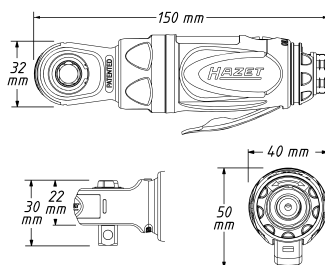

| HAZET No. | max. Nm | l/min. | ot./min. | db (A) LpA | g | EAN-No. 4000896+ |
|-----------|---------|--------|----------|------------|-----|------------------|
| 9021 P-2 | 54 | 103 | 300 | 92 | 500 | 184545 |

9022 3/8" Rázová pneumatická ráčna

- Maximální bezpečnost práce díky nepřítomnosti reakce úderníku
- Šetrné vůči kloubům
- Gumový ochranný kryt hlavice ráčny na ochranu před nárazy a vniknutím nečistoty

10 3/8" (E)

- Použití: Použití ve stísněných montážních prostorech
- Pro ruční utažení s momentem: 260 Nm
- Výkonný dvojkřídový úderník
- Vzduchová přípojka vstup: Vnitřní závit 12,91 mm (1/4")
- Spojovací konektor: jmenovitá velikost 7,2 (včetně)
- Průměr hadice (doporučeno): 10 mm
- Pracovní tlak [bar]: 6,3
- Hladina akustického výkonu (při provozním tlaku): 93 db(A) Lp W
- Vibrační zrychlení: 9,84 m/s²
- Pravý/levý chod: jednostupňové (doprava/doleva)
- Rukojeť s izolací vůči chladu

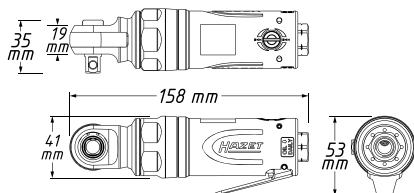

YouTube Clip

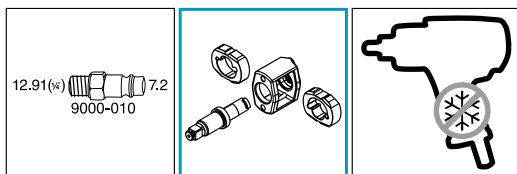
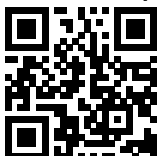

| HAZET No. | max. Nm | l/min. | ot./min. | db (A) LpA | g | EAN-No. 4000896+ | |
|-----------|---------|--------|----------|------------|----|------------------|--------|
| 9021 SR-1 | 68 | 158 | 68 | 500 | 82 | 670 | 218295 |

9022 1/2" Pneumatická ráčna

- Nízké vibrace
- Vzduchová přípojka vstup: Vnitřní závit 12,91 mm (1/4")
- Spojovací konektor: jmenovitá velikost 7,2 (včetně)
- Pracovní tlak [bar]: 6,3
- Hladina akustického výkonu (při provozním tlaku): 95 db(A) Lp W
- Vibrační zrychlení: 8,50 m/s²
- Pravý/levý chod: jednostupňové (doprava/doleva)
- Rukojeť s izolací vůči chladu

12 1/2" (E)

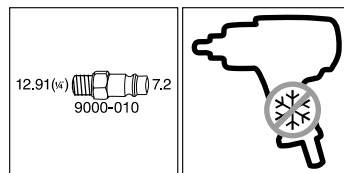
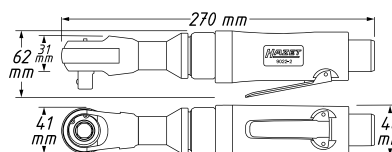

| HAZET No. | max. Nm | l/min. | ot./min. | db (A) LpA | g | EAN-No. 4000896+ |
|-----------|---------|--------|----------|------------|------|------------------|
| 9022-2 | 70 | 180 | 160 | 88 | 1200 | 109456 |

9022 1/2" Pneumatická ráčna

- Pro ruční utažení s momentem >400 Nm

12 1/2" (E)

- Kompletně uzavřená hlava zabraňuje vstupu špon apod.
- Nízké vibrace
- Vzduchová přípojka vstup: Vnitřní závit 12,91 mm (1/4")
- Spojovací konektor: jmenovitá velikost 7,2 (včetně)
- Průměr hadice (doporučeno): 10 mm
- Pracovní tlak [bar]: 6,3
- Hladina akustického výkonu (při provozním tlaku): 109 db(A) Lp W
- Vibrační zrychlení: 6,02 m/s²
- Pravý/levý chod: jednostupňové (doprava/doleva)
- Rukojeť s izolací vůči chladu

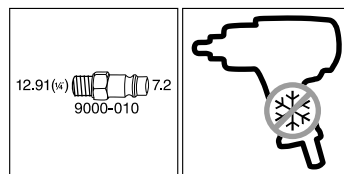
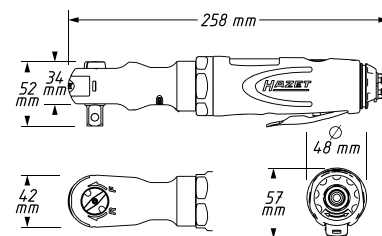

| HAZET No. | max. Nm | l/min. | ot./min. | db (A) LpA | g | EAN-No. 4000896+ |
|-----------|---------|--------|----------|------------|------|------------------|
| 9022 P-2 | 108 | 113 | 280 | 98 | 1240 | 184538 |



Nářadí na stlačený vzduch · Aku nářadí

Pneumatické ráčny



9022 1/2" Výkonná pneumatická ráčna

• Robustní dílenské provedení – vhodné pro dlouhodobé použití v průmyslové výrobě **12⁵** 1/2"

- Extra silná hlava z tepelně zpracované speciální oceli
- Masivní hlava ráčny pro **konstantně vysoké trvalé zatížení** (sériové montáže a podobně)
- Kompletně uzavřená hlava zabraňuje vstupu špon apod.
- **Vysoká životnost** a zatížení přístroje (vysoká životnost = vysoká použitelnost nářadí)
- Pro ruční dotažení utahovacími momenty: 350 Nm (konkurenční výrobek asi 250 Nm)
- Vzduchová přípojka vstup: Vnitřní závit 12,91 mm (1/4")
- Spojovací konektor: jmenovitá velikost 7,2 (včetně)
- Hladina akustického výkonu (při provozním tlaku): 99,3 db(A) Lp W
- Vibrační zrychlení: 3,00 m/s²
- Právý/levý chod: jednostupňové (doprava/doleva)



YouTube Clip

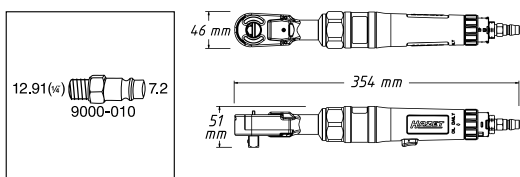

| HAZET No. | max. Nm | l/min. | ot./min. | db (A) LpA | g | EAN-No. 4000896+ |
|-----------|---------|--------|----------|------------|------|------------------|
| 9022 P-1 | 95 | 77 | 160 | 88,3 | 1390 | 172269 |

- Uvolňovací páka otočná o 360° **12⁵** 1/2"
- O 30% nižší hlasitost díky redukovatelnosti hlučnosti chodu / Quiet Mode (cca 10 dB)
- Plochá hlava bez rušivé hrany kvůli přepínací páčce
- Přepínání doprava / doleva stavěcím kroužkem na rukojeti

- Použití: Manipulace se šroubením ve zúžených prostorových podmínkách
- Hlava z tepelně zpracované speciální oceli
- **Vysoká životnost (vysoká použitelnost nářadí)** a zatížení přístroje
- Režim Quiet:
 - Hladina akustického výkonu: 92,5 db(A) Lp W
 - Hladina akustického tlaku: 81,5 db(A) Lp A
- Pro ruční dotažení utahovacími momenty: 500 Nm (konkurenční výrobek asi 250 Nm)
- Vzduchová přípojka vstup: Vnitřní závit 12,91 mm (1/4")
- Spojovací konektor: jmenovitá velikost 7,2 (včetně)
- Průměr hadice (doporučeno): 10 mm
- Pracovní tlak [bar]: 6,3
- Hladina akustického výkonu (při provozním tlaku): 102,2 db(A) Lp W
- Vibrační zrychlení: 4,87 m/s²
- Právý/levý chod: jednostupňové (doprava/doleva)
- Rukojeť s izolací vůči chladu



YouTube Clip

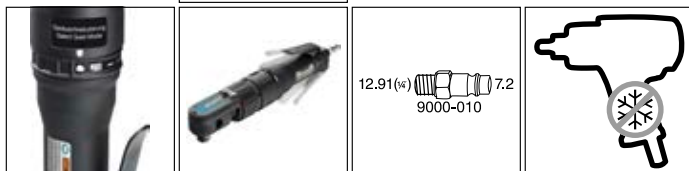
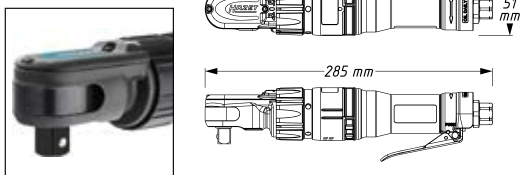

| HAZET No. | max. Nm | l/min. | ot./min. | db (A) LpA | g | EAN-No. 4000896+ |
|-----------|---------|--------|----------|------------|------|------------------|
| 9022-360 | 120 | 285 | 107,6 | 200 | 91,2 | 1550 209781 |

9022 1/2" Rázová pneumatická ráčna

• Vysoká bezpečnost práce díky nepřítomnosti reakce úderníku **12⁵** 1/2"

- **Vysoká bezpečnost práce** díky nepřítomnosti reakce úderníku
- Vysoký utahovací moment – asi o 30 % vyšší než u standardních přístrojů
- Otáčky – asi 3x vyšší než u standardních přístrojů
- Vhodné pro ruční dotažení utahovacími momenty > 270 Nm (konkurenční výrobek jen asi 250 Nm)
- Výkonný kolíkový úderník
- Vzduchová přípojka vstup: Vnitřní závit 12,91 mm (1/4")
- Spojovací konektor: jmenovitá velikost 7,2 (včetně)
- Průměr hadice (doporučeno): 10 mm
- Pracovní tlak [bar]: 6,3
- Hladina akustického výkonu (při provozním tlaku): 98 db(A) Lp W
- Vibrační zrychlení: 4,53 m/s²
- Právý/levý chod: jednostupňové (doprava/doleva)
- Rukojeť s izolací vůči chladu

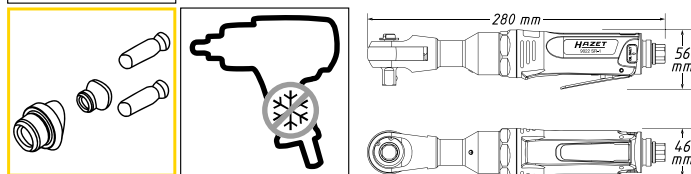

| HAZET No. | max. Nm | l/min. | ot./min. | db (A) LpA | g | EAN-No. 4000896+ |
|-----------|---------|--------|----------|------------|----|------------------|
| 9022 SR-1 | 102 | 280 | 113 | 400 | 91 | 1280 170593 |

9022 1/2" Pneumatická ráčna · extra dlouhá

• Dosáhne i do konstrukčně skrytých prostor a toleruje vysoké síly ručního utahování **12⁵** 1/2"

- Použití: Štíhlé provedení např. k montáži/demontáži krytů řetězů
- Pro ruční utahování s utahovacími momenty až do 400 Nm
- Nízké vibrace
- Vzduchová přípojka vstup: Vnitřní závit 12,91 mm (1/4")
- Spojovací konektor: jmenovitá velikost 7,2 (včetně)
- Průměr hadice (doporučeno): 10 mm
- Pracovní tlak [bar]: 6,3
- Hladina akustického výkonu (při provozním tlaku): 104,7 db(A) Lp W
- Vibrační zrychlení: 5,60 m/s²
- Právý/levý chod: jednostupňové (doprava/doleva)
- Rukojeť s izolací vůči chladu

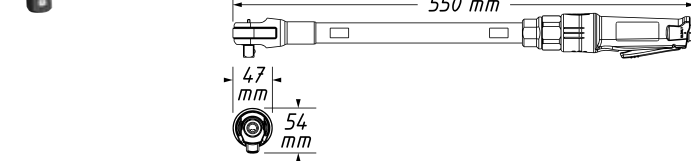
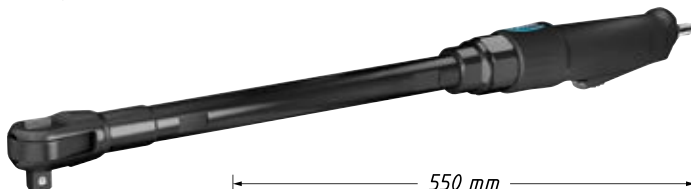

YouTube Clip

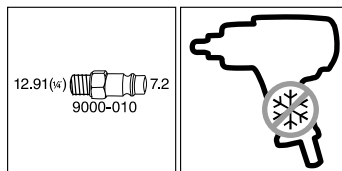
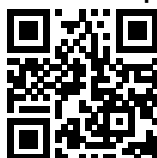

| HAZET No. | max. Nm | l/min. | ot./min. | db (A) LpA | g | EAN-No. 4000896+ |
|-------------|---------|--------|----------|------------|------|------------------|
| 9022 P-X Lg | 94,8 | 551 | 99,12 | 160 | 93,7 | 2100 222513 |



Vrtačky a brusky

9030 Vrtačka

• Odvětrání přes rukojeť směrem dolů



- Použití: Praktický nástroj pro karosářské práce a průmysl
- Rychloupínací sklíčidlo
- Robustní tělo přístroje
- Vhodné pro trvalý provoz
- Vzduchová přípojka vstup: Vnitřní závit 12,91 mm (1/4")
- Spojovací konektor: jmenovitá velikost 7,2 (včetně)
- Průměr hadice (doporučeno): 10 mm
- Pracovní tlak [bar]: 6,3
- Hladina akustického výkonu (při provozním tlaku): 99,7 db(A) Lp W
- Vibrační zrychlení: 2,10 m/s²
- Sklíčidlo: 1–10 mm
- Pravý/levý chod: jednostupňové (doprava/doleva)
- Výkon: 373 wattů
- Rukojeť s izolací vůči chladu

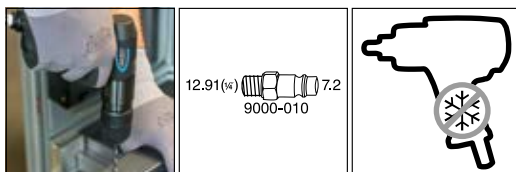
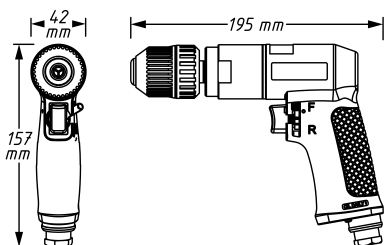

| HAZET No. | l/min. | ot./min. | db (A) LpA | g | EAN-No. 4000896+ |
|-----------|--------|----------|------------|------|------------------|
| 9030 N-1 | 113 | 2000 | 88,7 | 1000 | 206377 |

- **Gumovací kotouč** · Odstraňování ozdobných pásků, fólií s popisy, zbytků lepidel u vyvažovacích závaží
- Adaptér k uchycení do 6 mm upínacích čelistí
- Průměr 89 mm
- Tloušťka 15 mm
- Max. ot./min. 4000

9030 R-01/2 – – – – 241804

9030 Úhlová vrtačka

• Po obtížně přístupná místa



- Rychloupínací sklíčidlo
- Odvětrání přes rukojeť směrem dozadu
- Vzduchová přípojka vstup: Vnitřní závit 12,91 mm (1/4")
- Spojovací konektor: jmenovitá velikost 7,2 (včetně)
- Průměr hadice (doporučeno): 10 mm
- Pracovní tlak [bar]: 6,3
- Hladina akustického výkonu (při provozním tlaku): 96 db(A) Lp W
- Vibrační zrychlení: 0,50 m/s²
- Sklíčidlo: 1–10 mm
- Pravý/levý chod: jednostupňové (doprava/doleva)
- Výkon: 373 wattů
- Rukojeť s izolací vůči chladu



9030 Úhlová vrtačka

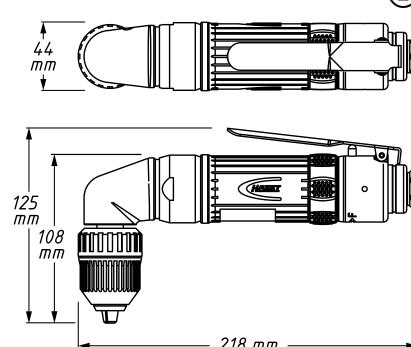
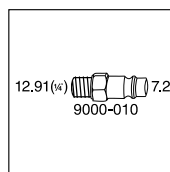

| HAZET No. | l/min. | ot./min. | db (A) LpA | g | EAN-No. 4000896+ |
|-----------|--------|----------|------------|------|------------------|
| 9030 N-5 | 113 | 1400 | 85 | 1200 | 205554 |

9030 Vrtačka

• Snadno ovladatelný nástroj se sklíčidlem vrtáku 1–13 mm



- Použití: Karosářské práce a průmysl
- Odvětrání přes rukojeť směrem dolů
- Rychloupínací sklíčidlo
- Robustní tělo přístroje
- Vhodné pro trvalý provoz
- Vzduchová přípojka vstup: Vnitřní závit 12,91 mm (1/4")
- Spojovací konektor: jmenovitá velikost 7,2 (včetně)
- Průměr hadice (doporučeno): 10 mm
- Pracovní tlak [bar]: 6,3
- Hladina akustického výkonu (při provozním tlaku): 99,4 db(A) Lp W
- Vibrační zrychlení: 1,20 m/s²
- Sklíčidlo: 1–13 mm
- Pravý/levý chod: jednostupňové (doprava/doleva)
- Výkon: 373 wattů
- Rukojeť s izolací vůči chladu

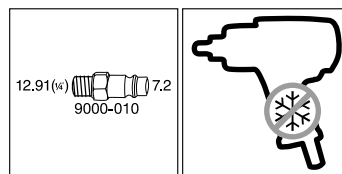
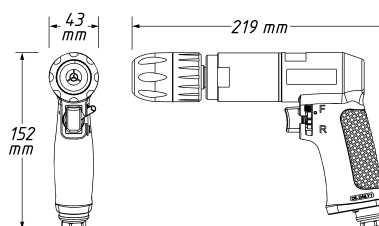

| HAZET No. | l/min. | ot./min. | db (A) LpA | g | EAN-No. 4000896+ |
|-----------|--------|----------|------------|------|------------------|
| 9030 P-1 | 113 | 800 | 88,4 | 1300 | 212354 |

- **Gumovací kotouč** · Odstraňování ozdobných pásků, fólií s popisy, zbytků lepidel u vyvažovacích závaží
- Adaptér k uchycení do 6 mm upínacích čelistí
- Průměr 89 mm
- Tloušťka 15 mm
- Max. ot./min. 4000

9030 R-01/2 – – – – 241804



Nářadí na stlačený vzduch · Aku nářadí

Vrtačky a brusky



9032 Stopková mikrobruska

• **Vysoká životnost díky vysoce kvalitním kevlarovým lamelám**

- Použití: Precizní opracování obrobků také ve stísněných prostorových podmínkách
- Délka hadice: 1500 mm
- Vzduchová přípojka vstup: Vnitřní závit 12,91 mm (1/4")
- Spojovací konektor: jmenovitá velikost 7,2 (včetně)
- Průměr hadice (doporučeno): 5 mm
- Pracovní tlak [bar]: 6,3
- Hladina akustického výkonu (při provozním tlaku): 86,4 db(A) Lp W
- Vibrační zrychlení: 0,80 m/s²
- Sklíčidlo: 3 mm
- Výkon: 190 wattů



| HAZET No. | l/min. | ot./min. | db (A) LpA | g | □ | EAN-No. 4000896+ |
|--|--------|----------|------------|-----|---|------------------|
| 9032 MK | 75 | 60000 | 80,4 | 230 | - | 248346 |
| <ul style="list-style-type: none"> • Sada s 5 různými frézami (násada 3 mm) ve válcovém, kuželovitém a kulovém tvaru • Průměr hlavy (válcový tvar): 3 / 6 mm • Průměr hlavy (kulový tvar): asi 3 / 6 mm | | | | | | |
| 9032-03/5 | - | - | - | - | 5 | 222483 |

9032 Stopková minibruska

• **Tichý provoz: integrovaná odvětrávací hadice odvádí odpadní vzduch od obrobku a tlumí huk** (E)

- Použití: Přesná práce s 3 mm a 6 mm brousicími nástroji i za stísněných poměrů
- Štíhlý tvar
- 6 mm sklíčidlo s adaptérem 3 mm k uchycení obou rozměrů brousícího nástroje
- Délka nástroje: 150 mm
- Průměr nástroje: 22,2 mm
- Délka hadice: 1500 mm
- Vzduchová přípojka vstup: Vnitřní závit 12,91 mm (1/4")
- Spojovací konektor: jmenovitá velikost 7,2 (včetně)
- Průměr hadice (doporučeno): 5 mm
- Pracovní tlak [bar]: 6,3
- Hladina akustického výkonu (při provozním tlaku): 85,8 db(A) Lp W
- Vibrační zrychlení: 1,80 m/s²
- Sklíčidlo: 6 mm
- Výkon: 224 wattů

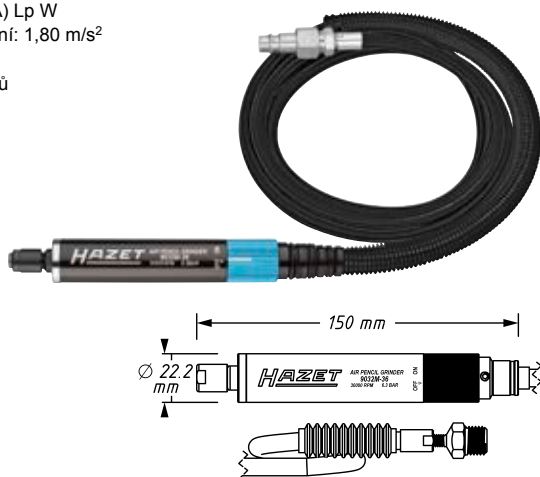

9032 Stopková minibruska

(E)



| HAZET No. | l/min. | ot./min. | db (A) LpA | g | □ | EAN-No. 4000896+ |
|--|--------|----------|------------|-----|---|------------------|
| 9032 M-36 | 43,7 | 30000 | 78,7 | 380 | - | 209606 |
| <ul style="list-style-type: none"> • Sada s 5 různými frézami (násada 3 mm) ve válcovém, kuželovitém a kulovém tvaru • Průměr hlavy (válcový tvar): 3 / 6 mm • Průměr hlavy (kulový tvar): asi 3 / 6 mm | | | | | | |
| 9032-03/5 | - | - | - | - | 5 | 222483 |
| <ul style="list-style-type: none"> • Sada s 3 různými frézami (násada 6 mm) ve válcovém, kuželovitém a kulovém tvaru • Průměr hlavy (válcový tvar): 10 mm • Průměr hlavy (kulový tvar): asi 9 mm | | | | | | |
| 9032-06/3 | - | - | - | - | 3 | 222667 |

9032 Stopková mikrobruska · zahnutá

• **Vysoká životnost díky vysoce kvalitním kevlarovým lamelám**

- Použití: Precizní opracování obrobků také ve stísněných prostorových podmínkách
- Vzduchová přípojka vstup: Vnitřní závit 12,91 mm (1/4")
- Spojovací konektor: jmenovitá velikost 7,2 (včetně)
- Průměr hadice (doporučeno): 10 mm
- Pracovní tlak [bar]: 6,3
- Hladina akustického výkonu (při provozním tlaku): 78,1 db(A) Lp W
- Vibrační zrychlení: 0,37 m/s²
- Sklíčidlo: 3 mm
- Výkon: 186,4 wattů
- Délka hadice: 1500 mm

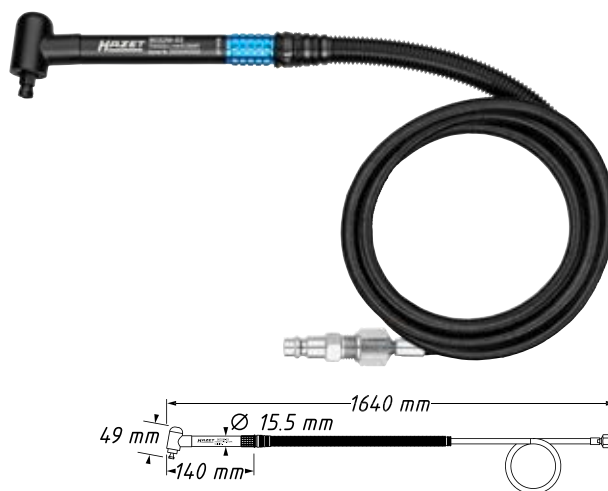

| HAZET No. | l/min. | ot./min. | db (A) LpA | g | □ | EAN-No. 4000896+ |
|--|--------|----------|------------|-----|---|------------------|
| 9032 M-53 | 150 | 70000 | 77,7 | 230 | - | 246205 |
| <ul style="list-style-type: none"> • Sada s 5 různými frézami (násada 3 mm) ve válcovém, kuželovitém a kulovém tvaru • Průměr hlavy (válcový tvar): 3 / 6 mm • Průměr hlavy (kulový tvar): asi 3 / 6 mm | | | | | | |
| 9032-03/5 | - | - | - | - | 5 | 222483 |



9032 Stopková bruska · přímá

• Lehký, dobře ovladatelný přístroj k broušení, leštění broušením, hlazení a odhrotování

• **Přímé provedení**

- Plynulá regulace otáček pomocí stavěcího kolečka na horní straně přístroje
- Výstup vzduchu přestavitelný o 360°
- Vzduchová přípojka vstup: Vnitřní závit 12,91 mm (1/4")
- Spojovací konektor: jmenovitá velikost 7,2 (včetně)
- Průměr hadice (doporučeno): 10 mm
- Pracovní tlak [bar]: 6,3
- Hladina akustického výkonu (při provozním tlaku): 85 db(A) Lp W
- Vibrační zrychlení: 0,40 m/s²
- Sklíčidlo: 6 mm
- Výkon: 224 wattů
- Rukojeť s izolací vůči chladu

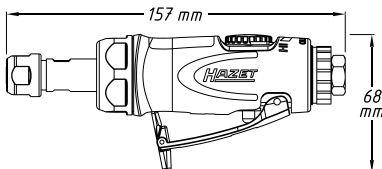

YouTube Clip

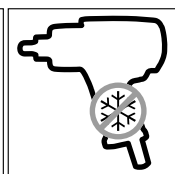
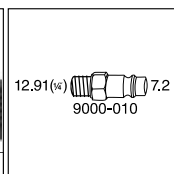

| HAZET No. | l/min. | ot./min. | db(A) LpA | g | g | EAN-No. 4000896+ |
|---|--------|------------|-----------|-----|---|------------------|
| 9032N-1 | 74 | 2000–25000 | 79 | 400 | – | 189359 |
| • Sklíčidlo Ø 3 mm | | | | | | |
| • Pro 9032Lg-1 · 9032M · 9032M-1 · 9032M-5 · 9032N-1 · 9032N-5 · 9032P-1 | | | | | | |
| 9032-03 S | – | – | – | – | – | 228928 |
| • Sada s 3 různými frézami (násada 6 mm) ve válcovém, kuželovitém a kulovém tvaru | | | | | | |
| • Průměr hlavy (válcový tvar): 10 mm | | | | | | |
| • Průměr hlavy (kulový tvar): asi 9 mm | | | | | | |
| 9032-06/3 | – | – | – | – | 3 | 222667 |

9032 Stopková bruska · zahnutá

• Broušení, leštění broušením, hlazení a odhrotování i ve stísněných podmínkách

• **Zahnuté provedení**

- Plynulá regulace otáček pomocí stavěcího kolečka na horní straně přístroje
- Výstup vzduchu přestavitelný o 360°
- Vzduchová přípojka vstup: Vnitřní závit 12,91 mm (1/4")
- Spojovací konektor: jmenovitá velikost 7,2 (včetně)
- Průměr hadice (doporučeno): 10 mm
- Pracovní tlak [bar]: 6,3
- Hladina akustického výkonu (při provozním tlaku): 82 db(A) Lp W
- Vibrační zrychlení: 0,50 m/s²
- Sklíčidlo: 6 mm
- Výkon: 224 wattů
- Rukojeť s izolací vůči chladu



YouTube Clip

9032 Stopková bruska · zahnutá

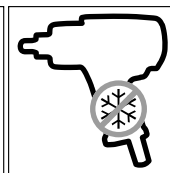
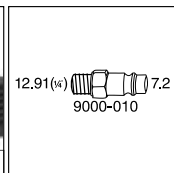
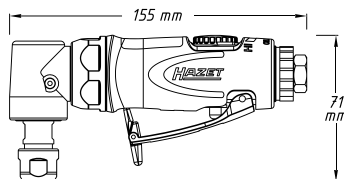

| HAZET No. | l/min. | ot./min. | db(A) LpA | g | g | EAN-No. 4000896+ |
|---|--------|------------|-----------|-----|---|------------------|
| 9032N-5 | 74 | 2000–20000 | 78 | 500 | – | 198788 |
| • Sklíčidlo Ø 3 mm | | | | | | |
| • Pro 9032Lg-1 · 9032M · 9032M-1 · 9032M-5 · 9032N-1 · 9032N-5 · 9032P-1 | | | | | | |
| 9032-03 S | – | – | – | – | – | 228928 |
| • Sada s 3 různými frézami (násada 6 mm) ve válcovém, kuželovitém a kulovém tvaru | | | | | | |
| • Průměr hlavy (válcový tvar): 10 mm | | | | | | |
| • Průměr hlavy (kulový tvar): asi 9 mm | | | | | | |
| 9032-06/3 | – | – | – | – | 3 | 222667 |

9032 Stopková bruska · přímá

• Extrémně výkonově silný přístroj (700 wattů)

• Použití: Broušení, hlazení, leštění a odhrotování

• **Přímé provedení**

- Vzduchová přípojka vstup: Vnitřní závit 12,91 mm (1/4")
- Spojovací konektor: jmenovitá velikost 7,2 (včetně)
- Průměr hadice (doporučeno): 10 mm
- Pracovní tlak [bar]: 6,3
- Hladina akustického výkonu (při provozním tlaku): 98 db(A) Lp W
- Vibrační zrychlení: 0,46 m/s²
- Sklíčidlo: 6 mm
- Výkon: 700 wattů
- Rukojeť s izolací vůči chladu

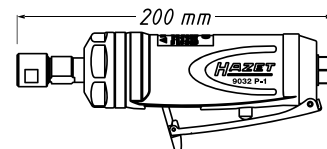
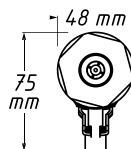

YouTube Clip

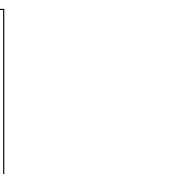
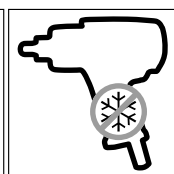
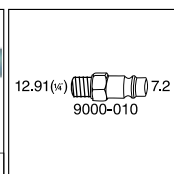

| HAZET No. | l/min. | ot./min. | db(A) LpA | g | g | EAN-No. 4000896+ |
|--|--------|----------|-----------|-----|---|------------------|
| 9032P-1 | 150 | 22000 | 87 | 800 | – | 190508 |
| • Sklíčidlo Ø 3 mm | | | | | | |
| • Pro 9032Lg-1 · 9032M · 9032M-1 · 9032M-5 · 9032N-1 · 9032N-5 · 9032P-1 | | | | | | |
| 9032-03 S | – | – | – | – | – | 228928 |



Nářadí na stlačený vzduch · Aku nářadí

Vrtačky a brusky



9032 Stopková bruska · přímá

(E)

| HAZET No. | l/min. | ot./min. | db (A) LpA | g | FAN-No. 4000896+ |
|-------------|--------|----------|------------|---|------------------|
| 9000-040 | - | - | 88 | - | 195350 |
| 9032-06/3 | - | - | - | 3 | 222667 |
| 9030 R-01/2 | - | - | - | - | 241804 |

- Kloub otočný o 360° ve 2 osách
- Regulační průtok vzduchu pomocí regulačního kolečka
- Sada s 3 různými frézami (násada 6 mm) ve válcovém, kuželovitém a kulovém tvaru
- Průměr hlavy (válcový tvar): 10 mm
- Průměr hlavy (kulový tvar): asi 9 mm
- Gumovací kotouč · Odstraňování ozdobných pásků, fólií s popisy, zbytků lepidel u vyvažovacích závaží
- Adaptér k uchycení do 6 mm upínacích čelistí
- Průměr 89 mm
- Tloušťka 15 mm
- Max. ot./min. 4000

9032 Stopková bruska · přímá · dlouhá

(E)

- Použití: Dobře ovladatelný přístroj k broušení, leštění broušením, hlazení a odhrotování
- Plynulá regulace otáček pomocí stavěcího kolečka na horní straně přístroje
- Čtyřčelistové sklíčidlo
- Široká styčná plocha spouště pro snadnou manipulaci
- Optimalizovaný převod spouště nabízí nejlepší dávkování
- Vzduchová přípojka vstup: Vnitřní závit 12,91 mm (1/4")
- Spojovací konektor: jmenovitá velikost 7,2 (včetně)
- Průměr hadice (doporučeno): 10 mm
- Pracovní tlak [bar]: 6,3
- Hladina akustického výkonu (při provozním tlaku): 78 db(A) Lp W
- Vibrační zrychlení: 0,50 m/s²
- Sklíčidlo: 6 mm
- Výkon: 360 wattů
- Rukojeť s izolací vůči chladu

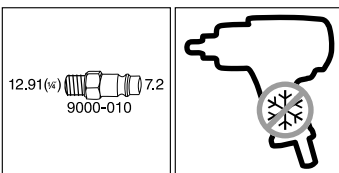
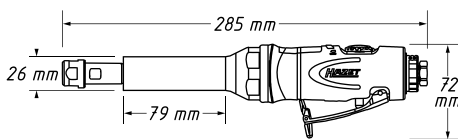

| HAZET No. | l/min. | ot./min. | db (A) LpA | g | FAN-No. 4000896+ |
|-------------|--------|------------|------------|-----|------------------|
| 9032 LG-1 | 99 | 2000-22000 | 81 | 600 | 209675 |
| 9032-03 S | - | - | - | - | 228928 |
| 9032-06/3 | - | - | - | 3 | 222667 |
| 9030 R-01/2 | - | - | - | - | 241804 |

- Sklíčidlo Ø 3 mm
- Pro 9032Lg-1 · 9032M · 9032M-1 · 9032M-5 · 9032N-1 · 9032N-5 · 9032P-1
- Sada s 3 různými frézami (násada 6 mm) ve válcovém, kuželovitém a kulovém tvaru
- Průměr hlavy (válcový tvar): 10 mm
- Průměr hlavy (kulový tvar): asi 9 mm
- Gumovací kotouč · Odstraňování ozdobných pásků, fólií s popisy, zbytků lepidel u vyvažovacích závaží
- Adaptér k uchycení do 6 mm upínacích čelistí
- Průměr 89 mm
- Tloušťka 15 mm
- Max. ot./min. 4000

9032 Stopková minibruska · přímá

(E)

- Pro práce ve zúžených prostorech
- Použití: Lehký, dobře ovladatelný přístroj k broušení, leštění broušením, hlazení a odhrotování
- Přímé provedení
- Odvětrání přes rukojeť směrem dolů
- Vzduchová přípojka vstup: Vnitřní závit 12,91 mm (1/4")
- Spojovací konektor: jmenovitá velikost 7,2 (včetně)
- Průměr hadice (doporučeno): 10 mm
- Pracovní tlak [bar]: 6,3
- Hladina akustického výkonu (při provozním tlaku): 93,4 db(A) Lp W
- Vibrační zrychlení: 1,80 m/s²
- Sklíčidlo: 6 mm
- Výkon: 224 wattů
- Rukojeť s izolací vůči chladu

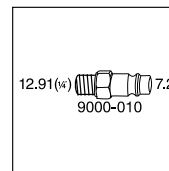
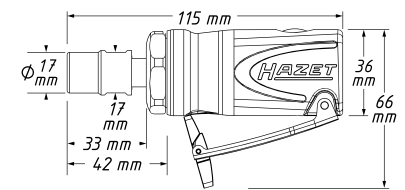

YouTube Clip

| HAZET No. | l/min. | ot./min. | db (A) LpA | g | FAN-No. 4000896+ |
|-----------|--------|----------|------------|-----|------------------|
| 9032 M-1 | 84 | 25000 | 82,4 | 330 | 227099 |
| 9032-03 S | - | - | - | - | 228928 |
| 9032-06/3 | - | - | - | 3 | 222667 |





9032 Stopková minibruska · zahnutá

• **Vysoce zatížitelná multiložisková převodovka s 2,5násobně delší životností v porovnání s převodovkami běžnými na trhu**



- Použití: Lehký, dobře ovladatelný přístroj k broušení, leštění broušením, hlazení a odhrotování
- **Zahnuté provedení** pro práce ve zúžených prostorech
- Odvětrání přes rukojeť směrem dolů
- Vzduchová přípojka vstup: Vnitřní závit 12,91 mm (1/4")
- Spojovací konektor: jmenovitá velikost 7,2 (včetně)
- Průměr hadice (doporučeno): 10 mm
- Pracovní tlak [bar]: 6,3
- Hladina akustického výkonu (při provozním tlaku): 92,9 db(A) Lp W
- Vibrační zrychlení: 5,10 m/s²
- Sklíčidlo: 6 mm
- Výkon: 224 wattů
- Rukojeť s izolací vůči chladu

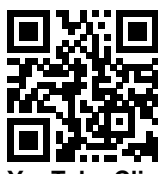
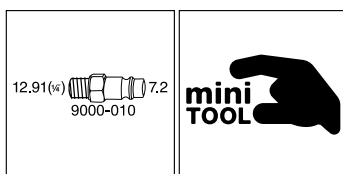
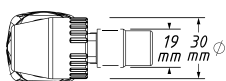
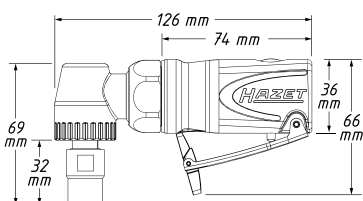

YouTube Clip

| HAZET No. | l/min. | ot./min. | db(A) LpA | g | W | EAN-No. 4000896+ |
|--|--------|----------|-----------|-----|---|------------------|
| 9032 M-5 | 84 | 18000 | 81,9 | 480 | - | 227105 |
| • Sklíčidlo \varnothing 3 mm | | | | | | |
| • Pro 9032Lg-1 · 9032M · 9032M-1 · 9032M-5 · 9032N-1 · 9032N-5 · 9032P-1 | | | | | | |
| 9032-03 S | - | - | - | - | - | 228928 |
| • Sada s 3 různými frézami (ná sada 6 mm) ve válcovém, kuželovitém a kulovém tvaru | | | | | | |
| • Průměr hlavy (válcový tvar): 10 mm | | | | | | |
| • Průměr hlavy (kulový tvar): asi 9 mm | | | | | | |
| 9032-06/3 | - | - | - | 3 | - | 222667 |

9033 Excentrická bruska

• **Odsávání prachu**



- Včetně odsávací hadice (2,0 m) a záchytného sáčku
- Plynulá regulace otáček
- Nízká konstrukční výška a lehké kompozitové těleso
- Brusný talíř s 15 otvory, \varnothing 150 mm se suchým zipem
- Neklouzává rukojeť
- Vzduchová přípojka vstup: Vnitřní závit 12,91 mm (1/4")
- Spojovací konektor: jmenovitá velikost 7,2 (včetně)
- Pracovní tlak [bar]: 6,3
- Hladina akustického výkonu (při provozním tlaku): 93,8 db(A) Lp W
- Vibrační zrychlení: 5,35 m/s²
- Brusný zdvih: 5 mm
- Výkon: 375 wattů

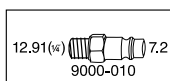
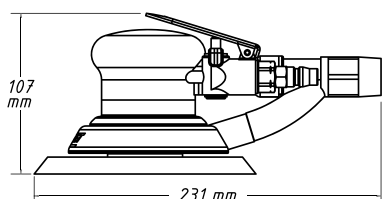

9033 Excentrická bruska



| HAZET No. | l/min. | ot./min. | db(A) LpA | g | EAN-No. 4000896+ |
|---|--------|----------|-----------|-----|------------------|
| 9033-2 | 57 | 12000 | 88,8 | 900 | 156337 |
| Brusných polštářů | | | | | |
| pro excentrickou brusku 9033-1 a -2 6 otvorů. | | | | | |
| Pro zpracování kovů. \varnothing 150 mm. | | | | | |
| Obsah balení 10 kusů | | | | | |
| Zrnitost 80 | | | | | |
| 9033-180/10 | - | - | - | 161 | 139330 |
| Zrnitost 100 | | | | | |
| 9033-1100/10 | - | - | - | 133 | 139347 |
| Zrnitost 120 | | | | | |
| 9033-1120/10 | - | - | - | 139 | 139354 |
| Zrnitost 150 | | | | | |
| 9033-1150/10 | - | - | - | 123 | 139361 |
| 15děrový brusný talíř | | | | | |
| Pro excentrickou brusku 9033-2 | | | | | |
| • Střední tvrdost s fibrovým zadním dílem | | | | | |
| • Uchytení suchým zipem | | | | | |
| • \varnothing 150 mm se závitem 5/16" | | | | | |
| 9033-020 | - | - | - | 170 | 156351 |

9033 Pásová bruska

• **Plynulá regulace otáček regulátorem otáček na hřbetu rukojeti**



- Použití: Pro úzké plochy (šířka pásu 10 mm)
- Aretace pro rychlou výměnu pásů
- Pro brusné pásy 10x330 mm
- Automatické seřízení pásu
- Jemné seřízení pásu
- Chod pásu otočný o 360°
- Rychlost pásu: 1370 m/min
- Včetně zahnutého klíče pro jemné seřízení pásu a nastavení úhlu v rukojeti
- Vzduchová přípojka vstup: Vnitřní závit 12,91 mm (1/4")
- Spojovací konektor: jmenovitá velikost 7,2 (včetně)
- Průměr hadice (doporučeno): 10 mm
- Pracovní tlak [bar]: 6,3
- Hladina akustického výkonu (při provozním tlaku): 94,8 db(A) Lp W
- Vibrační zrychlení: 1,88 m/s²
- Výkon: 417,6 wattů
- Rukojeť s izolací vůči chladu

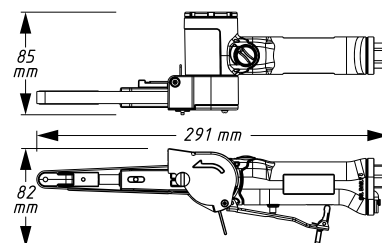
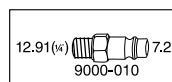

| HAZET No. | l/min. | ot./min. | db(A) LpA | g | EAN-No. 4000896+ |
|---|--------|----------|-----------|-----|------------------|
| 9033 N-4 | 94 | 19000 | 83,8 | 810 | 210183 |
| Brusné pásy | | | | | |
| Pro pásovou brusku 9033N-4 330x10 mm. Obsah balení 10 kusů. | | | | | |
| Zrnitost 80 | | | | | |
| 9033-480/10 | - | - | - | 39 | 139101 |
| Zrnitost 100 | | | | | |
| 9033-4100/10 | - | - | - | 35 | 139118 |
| Zrnitost 120 | | | | | |
| 9033-4120/10 | - | - | - | 32 | 139125 |



Nářadí na stlačený vzduch · Aku nářadí

Vrtačky a brusky



9033 Sada excentrické mini brusky

Po obtížně přístupná místa a opravné práce



- 36dílná sada, obsah:
 - 1 excentrická bruska
 - 2 brusné talíře 50 mm (2") a 75 mm (3")
 - Po 10 brusných polštářů zrnitost 320 / 400 / 600
 - 1 nastavovací klíč

- Uchycení suchým zipem
- Brusný talíř závit: M6
- Vzduchová přípojka vstup: Vnitřní závit 12,91 mm (1/4")
- Spojovací konektor: jmenovitá velikost 7,2 (včetně)
- Průměr hadice (doporučeno): 10 mm
- Pracovní tlak [bar]: 6,3
- Hladina akustického výkonu (při provozním tlaku): 93 db(A) Lp W
- Vibrační zrychlení: 0,77 m/s²
- Výkon: 238 wattů
- Rukojeť s izolací vůči chladu

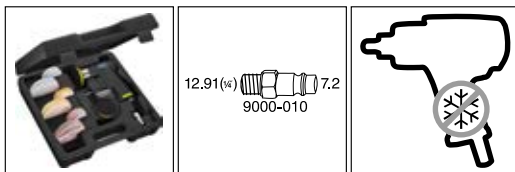
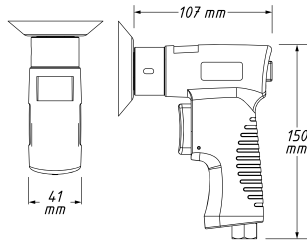

| HAZET No. | l/min. | ot./min. | db (A) LpA | g | FAN-No. 4000896+ |
|---|--------|----------|------------|-----|------------------|
| 9033 N-5 | 79 | 15000 | 80 | 640 | 205585 |
| • 10 kusů náhradních brusných polštářů, zrnitost 320, Ø 50 mm | | | | | |
| 9033-5-01/10 | - | - | - | 10 | 160525 |
| • 10 kusů náhradních brusných polštářů, zrnitost 400, Ø 50 mm | | | | | |
| 9033-5-02/10 | - | - | - | 7 | 160730 |
| • 10 kusů náhradních brusných polštářů, zrnitost 600, Ø 50 mm | | | | | |
| 9033-5-03/10 | - | - | - | 18 | 160747 |
| • 10 kusů náhradních brusných polštářů, zrnitost 320, Ø 75 mm | | | | | |
| 9033-5-04/10 | - | - | - | 21 | 160754 |
| • 10 kusů náhradních brusných polštářů, zrnitost 400, Ø 75 mm | | | | | |
| 9033-5-05/10 | - | - | - | 14 | 160761 |
| • 10 kusů náhradních brusných polštářů, zrnitost 600, Ø 75 mm | | | | | |
| 9033-5-06/10 | - | - | - | 20 | 160778 |

9033 Multibruska

Multibruska pro použití s kartáčovými pásy, porézních kotoučů a odstraňovačů fólií



- Použití: Odstraňování konzervace spodku vozidla, těsnící hmoty, rzi, koroze, ulepých nečistot, laku, fólií, popisů a barvy
- Plynulá regulace rychlosti regulátorem otáček na hřbetu rukojeti
- Nastavitelná rukojeť 180°
- Velikost vřetena: 9 mm (Hex)
- Dodává se bez příslušenství
- Vzduchová přípojka vstup: Vnitřní závit 12,91 mm (1/4")
- Spojovací konektor: jmenovitá velikost 7,2 (včetně)
- Průměr hadice (doporučeno): 10 mm
- Pracovní tlak [bar]: 6,3
- Hladina akustického výkonu (při provozním tlaku): 82 db(A) Lp W
- Vibrační zrychlení: 0,80 m/s²
- Výkon: 370 wattů
- Rukojeť s izolací vůči chladu

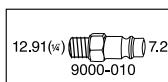

9033 Multibruska

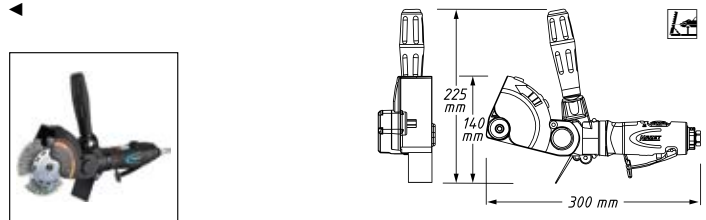

| HAZET No. | l/min. | ot./min. | db (A) LpA | g | FAN-No. 4000896+ |
|--|--------|----------|------------|------|------------------|
| 9033 N-6 | 102 | 4000 | 79 | 1200 | 209743 |
| • 5 kusů pryžových odstraňovačů fólií (světlejší provedení) | | | | | |
| • Je potřeba adaptér 9033-6-010 | | | | | |
| 9033-6-01/5 | - | - | - | 1290 | 160167 |
| • 5 kusů pryžových odstraňovačů fólií (tmavší provedení) | | | | | |
| • Pro vodou ředitelné laky | | | | | |
| • Je potřeba adaptér 9033-6-010 | | | | | |
| 9033-6-01 A/5 | - | - | - | 1280 | 160228 |
| • 5 kusů kartáčových pásů 23 mm širokých, hrubé zahnuté hroty, tvrzené | | | | | |
| • Odstranění ochrany podvozku proti korozi, těsnících hmot a laku, s hrubým pískovacím efektem | | | | | |
| • Je potřeba adaptér 9033-6-010 | | | | | |
| 9033-6-02/5 | - | - | - | 280 | 160174 |
| • 5 kusů kartáčových pásů 11 mm širokých, hrubé zahnuté hroty, tvrzené | | | | | |
| • Odstranění ochrany podvozku proti korozi, těsnících hmot a laku, s hrubým pískovacím efektem | | | | | |
| • Je potřeba adaptér 9033-6-011 | | | | | |
| 9033-6-03/5 | - | - | - | 140 | 160181 |
| • 5 ks porézních kotoučů | | | | | |
| • Je potřeba adaptér 9033-6-041, resp. 9033-6-040 | | | | | |
| 9033-6-04/5 | - | - | - | 150 | 160198 |
| • 5 kusů kartáčových pásů 11 mm širokých, jemné rovné hroty, tvrzené | | | | | |
| • Odstraňování laků, ulepých nánosů a rzi, bez pískovacího efektu | | | | | |
| • Je potřeba adaptér 9033-6-011 | | | | | |
| 9033-6-05/5 | - | - | - | 120 | 160204 |
| • 5 kusů kartáčových pásů 23 mm širokých, jemné rovné hroty, tvrzené | | | | | |
| • Odstraňování laků, ulepých nánosů a rzi, bez pískovacího efektu | | | | | |
| • Je potřeba adaptér 9033-6-010 | | | | | |
| 9033-6-06/5 | - | - | - | 260 | 160211 |
| • 1 kus adaptér, 23 mm široký pro kartáčové pásy 9033-6-02/5 · 9033-6-06/5 a odstraňovače fólií 9033-6-01/5 · 9033-6-01A/5 | | | | | |
| 9033-6-010 | - | - | - | - | 213672 |
| • 1 kus adaptér, 11 mm široký pro kartáčové pásy 9033-6-03/5 · 9033-6-05/5) | | | | | |
| 9033-6-011 | - | - | - | - | 213665 |
| • 1 kus adaptér pro dvojité porézní kotouče 9033-6-04/5 | | | | | |
| 9033-6-040 | - | - | - | - | 213641 |
| • 1 kus adaptér pro jednoduché porézní kotouče 9033-6-04/5 | | | | | |
| 9033-6-041 | - | - | - | - | 213658 |



9033 Sada Mini leštičky

• Po obtížně přístupná místa a opravné práce



- 6dílná sada, obsah:
 - 1 leštička
 - 1 kotouč pro mokré broušení se suchým zipem, \varnothing 75 mm
 - 1 plast. kotouč tvrdý (žlutý)
 - 1 plast. kotouč měkký (bílý)
 - 1 houba z jehněčí kůže
 - 1 nastavovací klíč
- Brusný talíř závit M6
- Vzduchová přípojka vstup: Vnitřní závit 12,91 mm (1/4")
- Spojovací konektor: jmenovitá velikost 7,2 (včetně)
- Průměr hadice (doporučeno): 10 mm
- Pracovní tlak [bar]: 6,3
- Hladina akustického výkonu (při provozním tlaku): 96,76 db(A) Lp W
- Vibrační zrychlení: 2,43 m/s²
- Výkon: 238 wattů
- Rukojeť s izolací vůči chladu

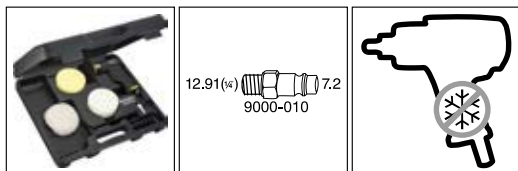
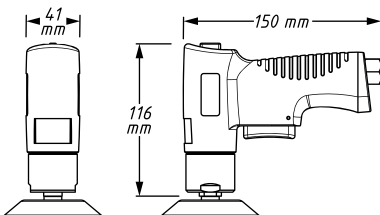

| HAZET No. | l/min. | ot./min. | db(A) LpA | g | FAN-No. 4000896+ |
|--|--------|----------|-----------|-----|------------------|
| 9033 N-9 | 91 | 3200 | 85,76 | 720 | 205561 |
| • 5 ks plastových kotoučků žlutý tvrdý pěnový kotouček k leštění v první pracovní operaci | | | | | |
| 9033-9-02/5 | - | - | - | 50 | 160556 |
| • 5 ks plastových kotoučků bílých měkkých, k leštění ve druhé pracovní operaci | | | | | |
| 9033-9-03/5 | - | - | - | 80 | 160563 |
| • Kotouče z jehněčí kůže 5 kusů Pro 9033-9 | | | | | |
| 9033-9-04/5 | - | - | - | 80 | 160570 |

9033 Úhlová bruska

• Postranní rukojeť použitelná vpravo i vlevo



- Rychlé nastavení ochranného krytu bez nářadí
- Pro tloušťku brusného kotouče 0,8–6 mm
- Závit vřetena: M 14 x 2
- **Pro brusné kotouče 125 x 22 mm**
- Aretace vřetene
- Vzduchová přípojka vstup: Vnitřní závit 12,91 mm (1/4")
- Spojovací konektor: jmenovitá velikost 7,2 (včetně)
- Průměr hadice (doporučeno): 10 mm
- Pracovní tlak [bar]: 6,3
- Hladina akustického výkonu (při provozním tlaku): 96 db(A) Lp W
- Vibrační zrychlení: 6,50 m/s²
- Výkon: 671 wattů
- Rukojeť s izolací vůči chladu

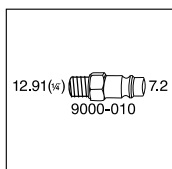

9033 Úhlová bruska

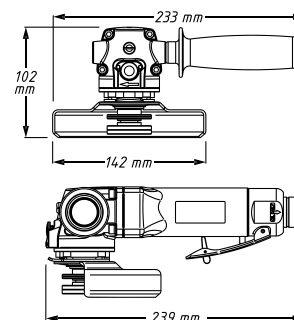
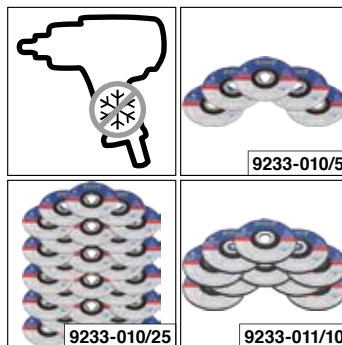

| HAZET No. | l/min. | ot./min. | db(A) LpA | g | FAN-No. 4000896+ |
|---|--------|----------|-----------|------|------------------|
| 9033 N-7 | 113 | 12000 | 85 | 2000 | 205547 |
| • 5 dělicích kotoučů 125 x 1 x 22,23 mm (5 x 0,40 x 7/8") | | | | | |
| • Pro Aku úhlovou brusku 9233-7 · 9233-7/4 | | | | | |
| • 41 AS 60 PBF-RCF80 | | | | | |
| • Vhodné pro nerezovou ocel · normální ocel · tenkostěnné plechy · profily · trubky | | | | | |
| • Normy: DIN EN 12413 a oSa | | | | | |
| • Maximální otáčky 12200 1/min. | | | | | |
| • Maximální řezná rychlost 80 m/s | | | | | |
| 9233-010/5 | - | - | - | 5 | 219063 |
| • 25 dělicích kotoučů 125 x 1 x 22,23 mm (5 x 0,40 x 7/8") | | | | | |
| • Pro Aku úhlovou brusku 9233-7 · 9233-7/4 | | | | | |
| • 41 AS 60 PBF-RCF80 | | | | | |
| • Vhodné pro nerezovou ocel · normální ocel · tenkostěnné plechy · profily · trubky | | | | | |
| • Normy: DIN EN 12413 a oSa | | | | | |
| • Maximální otáčky 12200 1/min. | | | | | |
| • Maximální řezná rychlost 80 m/s | | | | | |
| 9233-010/25 | - | - | - | 25 | 219070 |
| • 10 hrubovacích kotoučů 125 x 6 x 22,23 mm (5 x 1/4 x 7/8") | | | | | |
| • Pro Aku úhlovou brusku 9233-7 · 9233-7/4 | | | | | |
| • 27 AS 24 O7 BF | | | | | |
| • Vhodné i pro nerezovou ocel | | | | | |
| • Normy: DIN EN 12413 a oSa | | | | | |
| • Maximální otáčky 12200 1/min. | | | | | |
| • Maximální řezná rychlost 80 m/s | | | | | |
| 9233-011/10 | - | - | - | 10 | 219087 |

9033 Hlubková bruska

• Velmi plochá konstrukce brusné hlavy – jen 46 mm



- Použití: Pro nepřístupná místa, pro oddělení plechu a oceli
- Zvlášť vhodná pro použití ve zúžených prostorech, např. k řezání svorek na trubce výfuku v zamontovaném stavu
- Nízké vibrace
- Rychlé nastavení krytu bez použití nářadí
- Knoflík k zablokování pohonu (aretace vřetene) pro jednoduchou výměnu kotouče
- Průměr upínadla kotoučů: 10 mm (3/8")
- Včetně 1 oddělovacího kotouče 100 x 0,8 x 9,53 mm
- Šroub k zafixování brusných médií: třída pevnosti 12,9
- Vzduchová přípojka vstup: Vnitřní závit 12,91 mm (1/4")
- Spojovací konektor: jmenovitá velikost 7,2 (včetně)
- Průměr hadice (doporučeno): 10 mm
- Pracovní tlak [bar]: 6,3
- Hladina akustického výkonu (při provozním tlaku): 100,5 db(A) Lp W
- Vibrační zrychlení: 3,65 m/s²
- Výkon: 700 wattů
- Rukojeť s izolací vůči chladu



YouTube Clip





Nářadí na stlačený vzduch · Aku nářadí

Vrtačky a brusky



9033 Hloubková bruska

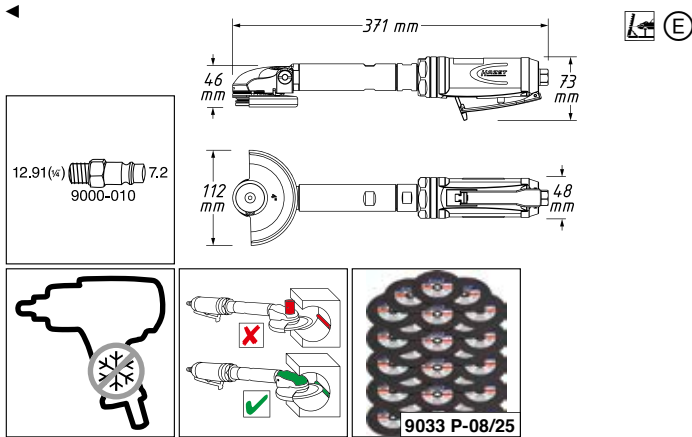

| HAZET No. | l/min. | ot./min. | db(A) LpA | g | ■ | EAN-No. 4000896+ |
|--|--------|----------|-----------|------|----|------------------|
| 9033 P-8 | 113 | 14000 | 89,5 | 1700 | - | 190515 |
| 5 dělicích kotoučů 100x1x9,53 mm | | | | | | |
| • Pro hloubkovou brusku 9033P-8 | | | | | | |
| • Normy: EN 12413 a OSA | | | | | | |
| • Vhodné i pro nerezovou ocel | | | | | | |
| 9033 P-08/5 | - | - | - | - | 5 | 201549 |
| 25 dělicích kotoučů 100x1x9,53 mm | | | | | | |
| • Pro hloubkovou brusku 9033P-8 | | | | | | |
| • Normy: EN 12413 a OSA | | | | | | |
| • Vhodné i pro nerezovou ocel | | | | | | |
| 9033 P-08/25 | - | - | - | - | 25 | 201402 |

9033 Rozbrušovací pila

• Obrábění obrobků ve stísněných podmínkách

- Pro rozbrušovací kotouče 76x2,1x10 mm
- Upínání kotouče: 10 mm
- Plynulá regulace otáček na spodní straně přístroje
- Směr chodu (pravý/levý chod) volitelný na horní straně přístroje k řízení úletu jisker a zlepšení ergonomické pracovní polohy
- Včetně 1 oddělovacího kotouče
- Vzduchová přípojka vstup: Vnitřní závit 12,91 mm (1/4")
- Spojovací konektor: jmenovitá velikost 7,2 (včetně)
- Průměr hadice (doporučeno): 10 mm
- Pracovní tlak [bar]: 6,3
- Hladina akustického výkonu (při provozním tlaku): 88 db(A) Lp W
- Vibrační zrychlení: 1,80 m/s²
- Výkon: 522 wattů
- Rukojeť s izolací vůči chladu

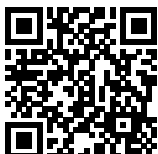

YouTube Clip

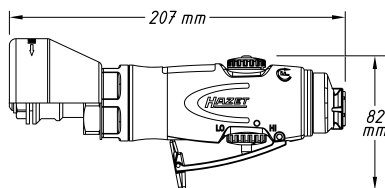

9033 Rozbrušovací pila

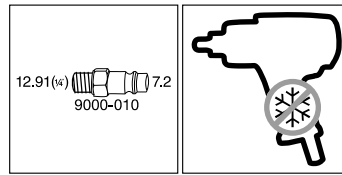

| HAZET No. | l/min. | ot./min. | db(A) LpA | g | ■ | EAN-No. 4000896+ |
|--|--------|------------|-----------|-----|---|------------------|
| 9033-10 | 114 | 2000-18000 | 88 | 900 | - | 196371 |
| 5 dělicích kotoučů 76x2,1x10,0 mm | | | | | | |
| • Pro oddělovací brusku 9033-10 | | | | | | |
| • Vhodné i pro nerezovou ocel | | | | | | |
| • Maximální otáčky 20 100 1/min. | | | | | | |
| • Maximální řezná rychlost 80 m/s | | | | | | |
| 9033-010/5 | - | - | - | - | 5 | 199969 |





9033 Sada kartáčové brusky

- Šetrné, efektivní čištění povrchů
- Rychloupínací systém Roloc® umožňuje rychlou a snadnou výměnu brusných médií bez dodatečného nářadí



• Použití: Odrezování, odlakování, odstraňování zbytků lepidla a těsnících hmot a rovněž k čištění kovových povrchů a svarových švů za použití různých brusných médií

- Brusný talíř závit 1/4 palce – 20 UNC
- Rozměry přístroje: 112,1 x 152 x 45 mm

• Obsah:

- 1 základní přístroj včetně vsuvky vzduchové přípojky
- 1 kartáčový brusný talíř systém Roloc® (Ø 50 mm)
- 4 porézní kotouče fialové (tvrdé)
- 4 porézní kotouče černé (měkké)
- 2 kartáčové brusky vysoce výkonný kotouč fialový (zrnitost 36)
- 2 kartáčové brusky vysoce výkonný kotouč zelený (zrnitost 50)
- 2 kartáčové brusky vysoce výkonný kotouč bílý (zrnitost 120)
- 1 montážní klíč

• Vzduchová přípojka vstup: Vnitřní závit 12,91 mm (1/4")

• Spojovací konektor: jmenovitá velikost 7,2 (včetně)

• Průměr hadice (doporučeno): 10 mm

• Pracovní tlak [bar]: 6,3

• Hladina akustického výkonu (při provozním tlaku): 86 db(A) Lp W

• Vibrační zrychlení: 3,11 m/s²

• Výkon: 224 wattů

• Rukojeť s izolací vůči chladu



YouTube Clip

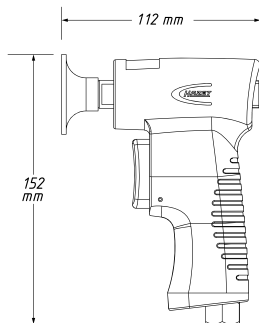
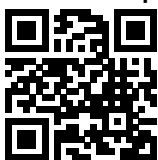

9033-11-015



9033-11-020/4



9033-11-030/4



9033-11-036/2



9033-11-050/2



9033-11-0120/2



9033-11-080/5



9033-11-0150/5



9033-11-0300/5



9033-11-S 060
9033-11-S 080
9033-11-S 120

| HAZET No. | l/min. | ot./min. | db (A) LpA | g | EAN-No. 4000896+ |
|------------|--------|----------|------------|-----|------------------|
| 9033-11/17 | 79 | 15000 | 75 | 540 | 222575 |

Kotouč kartáčové brusky

K adaptaci brusných prostředků jako porézních a kartáčových kotoučů s rychloupínacím systémem Roloc®

• Rychloupínací systém Roloc® k rychlé montáži bez nářadí

• Průměr: 50 mm

• Závit: 1/4" – 20 UNC

| | | | | | |
|-------------|---|---|---|---|--------|
| 9033-11-015 | - | - | - | - | 222841 |
|-------------|---|---|---|---|--------|

9033 Sada kartáčové brusky



| HAZET No. | l/min. | ot./min. | db (A) LpA | g | EAN-No. 4000896+ |
|-----------|--------|----------|------------|---|------------------|
|-----------|--------|----------|------------|---|------------------|

Sada porézních kotoučů, 4dílná

K opracování zatuhlých povrchů

• Tvrdá varianta

• K odrezování, odlakování, čištění svarů, odstraňování silných povrchových nečistot a vrstev

• Pro ušlechtilou ocel, železné kovy, neželezné kovy, hliník a také obrobky jako plechy, trubky, svarové švy

• Použití na větších plochách

• Vysoká pevnost hran

• Dlouhá životnost

• Sada obsahující 4 kotouče

• Vyztužená konstrukce Clean + Strip

• Tuhé rouno z nylonových vláken

• Konstrukce z rouna z tuhých vláken

• Rychloupínací systém Roloc® k rychlé montáži bez nářadí

• Průměr: 50,8 mm

• Doporučené ot./min.: 8000 – 10000

• Max. ot./min.: 18000

| | | | | | |
|---------------|---|---|---|---|--------|
| 9033-11-020/4 | - | - | - | - | 222834 |
|---------------|---|---|---|---|--------|

Sada porézních kotoučů, 4dílná

K opracování zatuhlých povrchů

• Měkká varianta

• Pružný hrubý čistící kotouč pro univerzální aplikace

čistění k použití na větších plochách

• Sada obsahující 4 kotouče

• Vyztužená konstrukce Clean + Strip

• Tuhé rouno z nylonových vláken

• Otevřená struktura rouna

• Rychloupínací systém Roloc® k rychlé montáži bez nářadí

• Průměr: 50,8 mm

• Doporučené ot./min.: 8000 – 10000

• Max. ot./min.: 18000

| | | | | | |
|---------------|---|---|---|---|--------|
| 9033-11-030/4 | - | - | - | - | 222728 |
|---------------|---|---|---|---|--------|

Náhradní sada pro kartáčovou brusku, lila, 2dílná

Pro čisticí a lehké odhroťovací aplikace

• Konstantní pracovní výsledky a čistící účinek během celé životnosti díky práci bez přítlaku

• Rychloupínací systém Roloc® k rychlé montáži bez nářadí

• S keramickým jádrem přesazený celoplastový kartáč

• Přizpůsobí se obrysům a tvarům obrobku

• Délka štětín: asi 16 mm

• Max. ot./min.: 25000

• Průměr: 50 mm

• Zrnitost: 36

| | | | | | |
|---------------|---|---|---|---|--------|
| 9033-11-036/2 | - | - | - | - | 222872 |
|---------------|---|---|---|---|--------|

Náhradní sada pro kartáčovou brusku, zelená, 2dílná

Pro čisticí a lehké odhroťovací aplikace

• Konstantní pracovní výsledky a čistící účinek během celé životnosti díky práci bez přítlaku

• Rychloupínací systém Roloc® k rychlé montáži bez nářadí

• S keramickým jádrem přesazený celoplastový kartáč

• Přizpůsobí se obrysům a tvarům obrobku

• Délka štětín: asi 16 mm

• Max. ot./min.: 25000

• Průměr: 50 mm

• Zrnitost: 50

| | | | | | |
|---------------|---|---|---|---|--------|
| 9033-11-050/2 | - | - | - | - | 222865 |
|---------------|---|---|---|---|--------|

Náhradní sada pro kartáčovou brusku, bílá, 2dílná

Pro čisticí a lehké odhroťovací aplikace

• Konstantní pracovní výsledky a čistící účinek během celé životnosti díky práci bez přítlaku

• Rychloupínací systém Roloc® k rychlé montáži bez nářadí

• S keramickým jádrem přesazený celoplastový kartáč

• Přizpůsobí se obrysům a tvarům obrobku

• Délka štětín: asi 16 mm

• Max. ot./min.: 25000

• Průměr: 50 mm

• Zrnitost: 120

| | | | | | |
|----------------|---|---|---|---|--------|
| 9033-11-0120/2 | - | - | - | - | 222858 |
|----------------|---|---|---|---|--------|



Nářadí na stlačený vzduch · Aku nářadí

Vrtačky a brusky



9033 Úhlová minibruska

• **Vysoce zatížitelná multiložisková převodovka s 2,5násobně delší životností v porovnání s převodovkami běžnými na trhu**



- Použití: Příruční a lehký přístroj pro práce ve zúžených prostorech
- Pro brusné kotouče: 50–59 mm
- Pro tloušťku brusného kotouče: 1–4 mm
- Nastavitelný ochranný kryt
- Závit vřetena: 3/8 palce 24 UNF
- Odvětrání přes rukojeť směrem dolů
- Vzduchová přípojka vstup: Vnitřní závit 12,91 mm (1/4")
- Spojovací konektor: jmenovitá velikost 7,2 (včetně)
- Průměr hadice (doporučeno): 10 mm
- Pracovní tlak [bar]: 6,3
- Hladina akustického výkonu (při provozním tlaku): 96,8 db(A) Lp W
- Vibrační zrychlení: 1,90 m/s²
- Výkon: 224 wattů
- Rukojeť s izolací vůči chladu



YouTube Clip

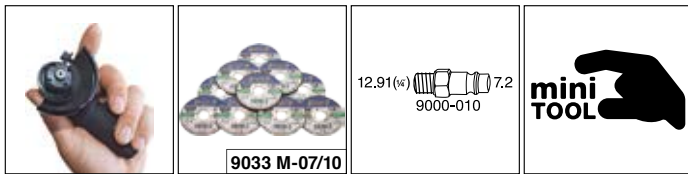
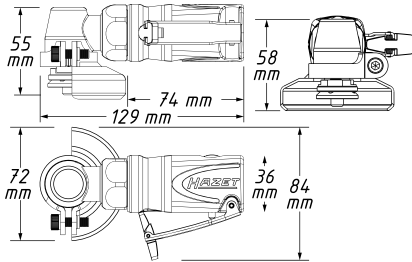

| HAZET No. | l/min. | ot./min. | db(A) LpA | g | □ | EAN-No. 4000896+ |
|-----------|--------|----------|-----------|-----|---|------------------|
| 9033 M-7 | 84 | 18000 | 85,8 | 530 | – | 227242 |

• 10 dělicích kotoučů 50 x 10 mm

• Pro ocel a nerezovou ocel

• Maximální rychlost řezu 100 m/s

| | | | | | | |
|--------------|---|---|---|---|----|--------|
| 9033 M-07/10 | – | – | – | – | 10 | 229680 |
|--------------|---|---|---|---|----|--------|



9033 Minileštička

• **Vysoce zatížitelná multiložisková převodovka s 2,5násobně delší životností v porovnání s převodovkami běžnými na trhu**



- **Optimalizované pro bodové opravy**
- Použití: Pro obtížně přístupná místa a opravné práce
- Extrémně lehký, příruční přístroj
- Brusný talíř Ø: 50 mm
- Brusný talíř závit: 3/8 palce UNF
- Odvětrání přes rukojeť směrem dolů
- Vzduchová přípojka vstup: Vnitřní závit 12,91 mm (1/4")
- Spojovací konektor: jmenovitá velikost 7,2 (včetně)
- Průměr hadice (doporučeno): 10 mm
- Pracovní tlak [bar]: 6,3
- Hladina akustického výkonu (při provozním tlaku): 94,4 db(A) Lp W
- Vibrační zrychlení: 1,90 m/s²
- Výkon: 224 wattů
- Rukojeť s izolací vůči chladu

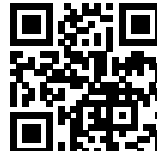

YouTube Clip

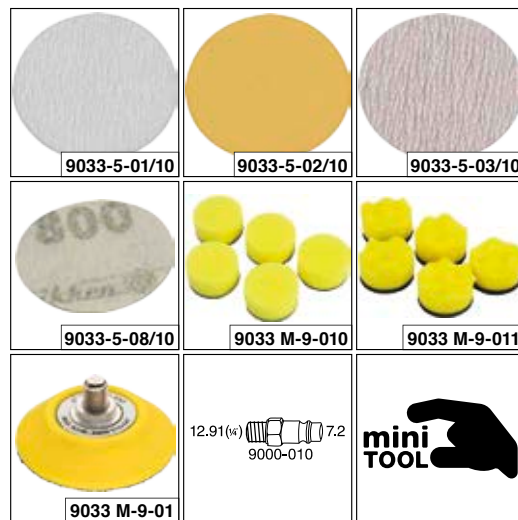
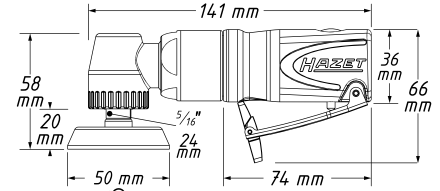

| HAZET No. | l/min. | ot./min. | db(A) LpA | g | EAN-No. 4000896+ |
|-----------|--------|----------|-----------|-----|------------------|
| 9033 M-9 | 84 | 4500 | 83,6 | 600 | 227235 |

• 10 kusů náhradních brusných polštářů, zrnitost 320, Ø 50 mm

9033-5-01/10 – – – 10 160525

• 10 kusů náhradních brusných polštářů, zrnitost 400, Ø 50 mm

9033-5-02/10 – – – 7 160730

• 10 kusů náhradních brusných polštářů, zrnitost 600, Ø 50 mm

9033-5-03/10 – – – 18 160747

• 10 kusů náhradních brusných polštářů, zrnitost 800, Ø 75 mm

9033-5-08/10 – – – – 228317

• Náhradní lešticí talíř, Ø 50 mm

9033 M-9-01 – – – – 228362

• 5 kusů náhradních brusných polštářků, plochých Ø 50 mm

9033 M-9-010 – – – – 228324

• 5 kusů náhradních brusných polštářků, vypouklé, Ø 50 mm

9033 M-9-011 – – – – 228331



9033 Talířová minibruska · zahnutá

- **Vysoce zatížitelná multiložisková převodovka s 2,5násobně delší životností v porovnání s převodovkami běžnými na trhu**
- **Optimalizované pro bodové opravy**



- **Použití:** K opracování povrchů také v těžko dostupných pracovních prostorech, např. k odrezování, odstranění laků, odstranění zbytků lepidel a těsnících hmot, a také k čištění / opracování povrchů, svarových švů atd. za použití různých brusných médií
- **Roloc® rychlovýměnný systém:**
Kombinace s mnoha brusnými médii
Rychlá, snadná výměna brusných prostředků bez nářadí
- **Brusný talíř** Ø: 50 mm
- **Brusný talíř závit:** ¼ palce – 20 UNF
- **Odvětrání přes rukojeť směrem dolů**
- **Vzduchová přípojka vstup:** Vnitřní závit 12,91 mm (¼")
- **Spojovací konektor:** jmenovitá velikost 7,2 (včetně)
- **Průměr hadice (doporučeno):** 10 mm
- **Pracovní tlak [bar]:** 6,3
- **Hladina akustického výkonu (při provozním tlaku):** 95,2 db(A) Lp W
- **Vibrační zrychlení:** 1,80 m/s²
- **Výkon:** 224 wattů
- **Rukojeť s izolací vůči chladu**

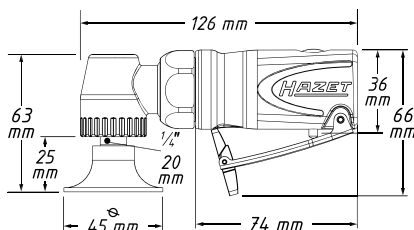

YouTube Clip



| HAZET No. | l/min. | ot./min. | db(A) LpA | g | EAN-No. 4000896+ |
|---|--------|----------|-----------|-----|------------------|
| 9033 M-11 | 84 | 18000 | 84,2 | 440 | 227129 |
| • 1 kus náhradní brusný talíř | | | | | |
| • Roloc® připojení s ¼ palcovým závitem UNF (vnitřní závit) | | | | | |
| 9033 M-11-015 | - | - | - | - | 228355 |
| • 5 kusů brusné rouno, červené , Ø 50 mm, zrnitost 150 | | | | | |
| • Základní těleso: nylon, brusný prostředek: resin | | | | | |
| • Roloc® připojení | | | | | |
| 9033-11-015/5 | - | - | - | 5 | 228256 |

9033 Talířová minibruska · zahnutá



| HAZET No. | l/min. | ot./min. | db(A) LpA | g | EAN-No. 4000896+ |
|-----------|--------|----------|-----------|---|------------------|
|-----------|--------|----------|-----------|---|------------------|

Sada poréznych kotoučů, 4dílná
K opracování zatuhlých povrchů

- Tvrdá varianta
- K odrezování, odlakování, čištění svarů, odstraňování silných povrchových nečistot a vrstev
- Pro ušlechtilou ocel, železné kovy, neželezné kovy, hliník a také obrobky jako plechy, trubky, svarové švy
- Použití na větších plochách
- Vysoká pevnost hran
- Dlouhá životnost
- Sada obsahující 4 kotouče
- Vyztužená konstrukce Clean + Strip
- Tuhé rouno z nylonových vláken
- Konstrukce z rouna z tuhých vláken
- Rychloupínací systém Roloc® k rychlé montáži bez nářadí
- Průměr: 50,8 mm
- Doporučené ot./min.: 8000–10000
- Max. ot./min.: 18000

| | | | | | |
|---|---|---|---|---|--------|
| 9033-11-020/4 | - | - | - | - | 222834 |
| • 5 kusů brusné rouno, modré , Ø 50 mm, zrnitost 300 | | | | | |
| • Základní těleso: nylon, brusný prostředek: resin | | | | | |
| • Roloc® připojení | | | | | |
| 9033-11-0300/5 | - | - | - | 5 | 228263 |

Sada poréznych kotoučů, 4dílná
K opracování zatuhlých povrchů

- Měkká varianta
- Pružný hrubý čistící kotouč pro univerzální aplikace čištění k použití na větších plochách
- Sada obsahující 4 kotouče
- Vyztužená konstrukce Clean + Strip
- Tuhé rouno z nylonových vláken
- Otevřená struktura rouna
- Rychloupínací systém Roloc® k rychlé montáži bez nářadí
- Průměr: 50,8 mm
- Doporučené ot./min.: 8000–10000
- Max. ot./min.: 18000

| | | | | | |
|---------------|---|---|---|---|--------|
| 9033-11-030/4 | - | - | - | - | 222728 |
|---------------|---|---|---|---|--------|

Náhradní sada pro kartáčovou brusku, lila, 2dílná
Pro čistící a lehké odhroťovací aplikace

- Konstantní pracovní výsledky a čistící účinek během celé životnosti díky práci bez přitlaku
- Rychloupínací systém Roloc® k rychlé montáži bez nářadí
- S keramickým jádrem přesazený celoplastový kartáč
- Přizpůsobí se obrysům a tvarům obrobku
- Délka štětin: asi 16 mm
- Max. ot./min.: 25000
- Průměr: 50 mm
- Zrnitost: 36

| | | | | | |
|--|---|---|---|---|--------|
| 9033-11-036/2 | - | - | - | - | 222872 |
| • 5 kusů brusné rouno, hnědé , Ø 50 mm, zrnitost 80 | | | | | |
| • Základní těleso: nylon, brusný prostředek: resin | | | | | |
| • Roloc® připojení | | | | | |
| 9033-11-080/5 | - | - | - | 5 | 228270 |

Náhradní sada pro kartáčovou brusku, zelená, 2dílná
Pro čistící a lehké odhroťovací aplikace

- Konstantní pracovní výsledky a čistící účinek během celé životnosti díky práci bez přitlaku
- Rychloupínací systém Roloc® k rychlé montáži bez nářadí
- S keramickým jádrem přesazený celoplastový kartáč
- Přizpůsobí se obrysům a tvarům obrobku
- Délka štětin: asi 16 mm
- Max. ot./min.: 25000
- Průměr: 50 mm
- Zrnitost: 50

| | | | | | |
|---------------|---|---|---|---|--------|
| 9033-11-050/2 | - | - | - | - | 222865 |
|---------------|---|---|---|---|--------|



Nářadí na stlačený vzduch · Aku nářadí

Vrtačky a brusky



9033 Talířová minibruska · zahnutá



| HAZET No. | l/min. | ot./min. | db(A) LpA | 9 | EAN-No. 4000896+ |
|--|--------|----------|-----------|---|------------------|
| Náhradní sada pro kartáčovou brusku, bílá, 2dílná Pro čisticí a lehké odhrotovací aplikace | | | | | |
| <ul style="list-style-type: none"> • Konstantní pracovní výsledky a čisticí účinek během celé životnosti díky práci bez přitlaku • Rychloupínací systém Roloc® k rychlé montáži bez nářadí • S keramickým jádrem přesazený celoplastový kartáč • Přizpůsobí se obrysům a tvarům obrobku • Délka štětin: asi 16 mm • Max. ot./min.: 25000 • Průměr: 50 mm • Zrnitost: 120 | | | | | |
| 9033-11-0120/2 | - | - | - | - | 222858 |
| • 5 kusů brusných polštářů , Ø 50 mm, zrnitost 60 | | | | | |
| • Základní těleso: papír, brusný prostředek: resin, kyselina stearová - sůl kovu | | | | | |
| • Roloc® připojení | | | | | |
| 9033-11-S 060 | - | - | - | 5 | 228287 |
| • 5 kusů brusných polštářů , Ø 50 mm, zrnitost 80 | | | | | |
| • Základní těleso: papír, brusný prostředek: resin, kyselina stearová - sůl kovu | | | | | |
| • Roloc® připojení | | | | | |
| 9033-11-S 080 | - | - | - | 5 | 228294 |
| • 5 kusů brusných polštářů , Ø 50 mm, zrnitost 120 | | | | | |
| • Základní těleso: papír, brusný prostředek: resin, kyselina stearová - sůl kovu | | | | | |
| • Roloc® připojení | | | | | |
| 9033-11-S 120 | - | - | - | 5 | 228300 |

9032 Sada frézovacích kolíků z tvrdokovu · 3 mm

Made in Germany

• Dlouhá životnost a dobrý řezný výkon při použití na nejrůznějších materiálech

- Pro ručně vedené nebo stacionární hnací stroje
- Podle DIN 8032

Tip pro uživatele od HAZET:

• **Používejte co nejvyšší otáčky**

- Kontaktní plocha mezi frézovacím kolíkem a obrobkem by nikdy neměla překročit 30 % celého obvodu frézovacího kolíku
- Frézovací kolíky s 3 mm dírkem
- Pracovní délka: asi 13 mm (válcový a kuželový tvar)
- Sada s 5 různými frézami (násada 3 mm) ve válcovém, kuželovitém a kulovém tvaru
- Průměr hlavy (válcový tvar): 3 / 6 mm
- Průměr hlavy (kulový tvar): asi 3 / 6 mm



YouTube Clip



9032 Sada frézovacích kolíků z tvrdokovu · 3 mm

| | | |
|--------------|--------------|--------------|
| 9032-03 KE | 9032-03 KU 6 | 9032-03 ZY 6 |
| 9032-03 KU 3 | 9032-03 ZY 3 | |

| HAZET No. | | EAN-No. 4000896+ |
|---|---|------------------|
| • Sada s 5 různými frézami (násada 3 mm) ve válcovém, kuželovitém a kulovém tvaru | | |
| • Průměr hlavy (válcový tvar): 3 / 6 mm | | |
| • Průměr hlavy (kulový tvar): asi 3 / 6 mm | | |
| 9032-03/5 | 5 | 222483 |
| • Frézovací kolík, tvar kužele | | |
| 9032-03 KE | - | 226771 |
| • Frézovací kolík, tvar koule, Ø 3 mm | | |
| 9032-03 KU 3 | - | 226405 |
| • Frézovací kolík, tvar koule, Ø 6 mm | | |
| 9032-03 KU 6 | - | 226764 |
| • Frézovací kolík, tvar válce, Ø 3 mm | | |
| 9032-03 ZY 3 | - | 226788 |
| • Frézovací kolík, tvar válce, Ø 6 mm | | |
| 9032-03 ZY 6 | - | 226795 |

9032 Sada frézovacích kolíků z tvrdokovu · 6 mm

Made in Germany

• Dlouhá životnost a dobrý řezný výkon při použití na nejrůznějších materiálech

- Pro ručně vedené nebo stacionární hnací stroje
- Podle DIN 8032

Tip pro uživatele od HAZET:

• **Používejte co nejvyšší otáčky**

- Kontaktní plocha mezi frézovacím kolíkem a obrobkem by nikdy neměla překročit 30 % celého obvodu frézovacího kolíku
- Frézovací kolík s 6 mm dírkem
- Pracovní délka: asi 19 mm (válcový a kuželový tvar)
- Sada s 3 různými frézami (násada 6 mm) ve válcovém, kuželovitém a kulovém tvaru
- Průměr hlavy (válcový tvar): 10 mm
- Průměr hlavy (kulový tvar): asi 9 mm

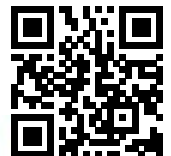

YouTube Clip



| | | |
|------------|------------|------------|
| 9032-06 KE | 9032-06 KU | 9032-06 ZY |
|------------|------------|------------|

| HAZET No. | | EAN-No. 4000896+ |
|---|---|------------------|
| • Sada s 3 různými frézami (násada 6 mm) ve válcovém, kuželovitém a kulovém tvaru | | |
| • Průměr hlavy (válcový tvar): 10 mm | | |
| • Průměr hlavy (kulový tvar): asi 9 mm | | |
| 9032-06/3 | 3 | 222667 |
| • Frézovací kolík, tvar kužele | | |
| 9032-06 KE | - | 226825 |
| • Frézovací kolík, tvar koule, Ø 9 mm | | |
| 9032-06 KU | - | 226801 |
| • Frézovací kolík, tvar válce, Ø 10 mm | | |
| 9032-06 ZY | - | 226818 |



9035 Gravírovací pero

Také pro práce ve stísněných prostorech

- Použití: Precizní a trvalé označení (ochrana proti krádeži, datum montáže atd.) obrobků (do HRC55) · kovy · kámen · keramika · plasty
- Robustní kovové tělo
- Izolováno proti hluku
- Úzký design a optimální haptika
- Pružina na ochranu před skřípnutím zabrání přiskřípnutí hadice
- Rýhované řízení výkonu
- Vzduchová přípojka vstup: Vnitřní závit 12,91 mm (1/4")
- Spojovací konektor: jmenovitá velikost 7,2 (včetně)
- Průměr hadice (doporučeno): 10 mm
- Pracovní tlak [bar]: 6,3
- Hladina akustického výkonu (při provozním tlaku): 90 db(A) Lp W
- Vibrační zrychlení: 2,50 m/s²
- Délka hadice: 1,5 m

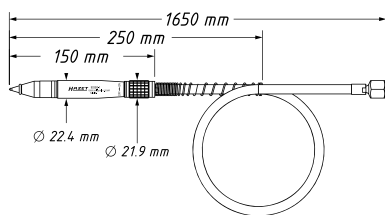
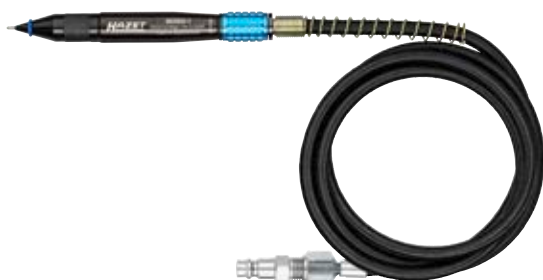

| HAZET No. | l mm | l/min. | ot./min. | db (A) LpA | g | EAN-No. 4000896+ |
|-----------|------|--------|----------|------------|-----|------------------|
| 9035 G-1 | 150 | 28,31 | 13000 | 78 | 220 | 246625 |

9034 P Přímočará pila

Vyšší výkon při současném snížení hmotnosti, spotřeby vzduchu, hlučnosti a vibrací

- Směr výstupu vzduchu nastavitelný
- Vhodné pro řezání malých poloměrů
- Řezný výkon hliník: 4 mm
- Řezný výkon ocelový plech: 3 mm
- Zdvihy / min.: 9500
- Díky uchycení listů pilníků (součástí dodávky) se zvláště hodí k čištění šachet snímačů atd.

Obsah:

- 1 přímočará pila
- 3 pilové listy, po 18 / 24 / 32 zubech (celková délka: 93 mm)
- 1 reciproký pilový list, 18 zubů (celková délka: 153 mm)
- 5 pilníků (celková délka: ~135 mm)
- 1 klíč s vnitřním šestihranem (v rukojeti)

- Vzduchová přípojka vstup: Vnitřní závit 12,91 mm (1/4")
- Spojovací konektor: jmenovitá velikost 7,2 (včetně)
- Průměr hadice (doporučeno): 10 mm
- Pracovní tlak [bar]: 6,3
- Hladina akustického výkonu (při provozním tlaku): 97,7 db(A) Lp W
- Vibrační zrychlení: 6,13 m/s²
- Zdvih píly: 10 mm



9034 P Přímočará pila

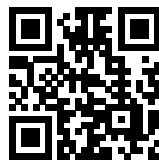

YouTube Clip

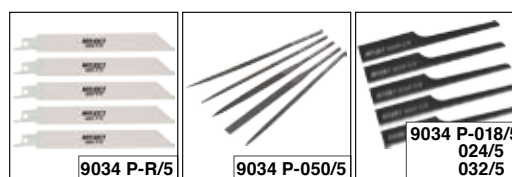
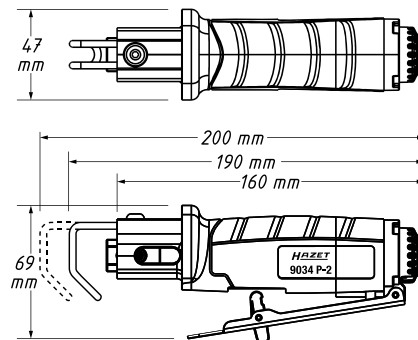

| HAZET No. | l mm | l/min. | db (A) LpA | g | EAN-No. 4000896+ |
|-----------|------|--------|------------|-----|------------------|
| 9034 P-2 | 160 | 99 | 86,7 | 400 | 218288 |

Reciproké listy pro přímočarou pilu pro přímočarou pilu 9034P-2 a Aku šavlovou pilu 9234

- Obsah balení 5 kusů
- 18 zubů/palec, šikmé zvlněné ozubení
- Pro všechny kovy včetně neželezného potrubí, plechy a nerezovou ocel, tloušťka materiálu 1,5 – 3 mm
- Celková délka: 153 mm
- Šířka 19 mm
- Tloušťka 1 mm
- Bimetal

| | | | | | |
|------------|-----|---|---|-----|--------|
| 9034 P-R/5 | 153 | - | - | 175 | 218318 |
|------------|-----|---|---|-----|--------|

Sada pilníků

Pro přímočarou pilu 9034 P-2

- Obsah balení 5 kusů
- Obsah:
 - 1 kulatý pilník
 - 1 trojúhelníkový pilník
 - 1 půlkulatý pilník
 - 1 plochý pilník
 - 1 hranatý pilník
- Hodí se pro čtené materiály
- Celková délka: asi 135 mm
- Průměr dířku: 4 mm

| | | | | | |
|--------------|-----|---|---|-----|--------|
| 9034 P-050/5 | 135 | - | - | 115 | 218349 |
|--------------|-----|---|---|-----|--------|

Pilové listy

Pro přímočarou pilu 9034-1 · 9034 P-1 · 9034 P-2

- Obsah balení 5 kusů
- Celková délka 93 mm
- Uložení 1 x 13 mm
- 18 zubů

| | | | | | |
|--------------|----|---|---|---|--------|
| 9034 P-018/5 | 93 | - | - | - | 225958 |
|--------------|----|---|---|---|--------|

Pilové listy

Pro přímočarou pilu 9034-1 · 9034 P-1 · 9034 P-2

- Obsah balení 5 kusů
- Celková délka 93 mm
- Uložení 1 x 13 mm
- 24 zubů

| | | | | | |
|--------------|----|---|---|---|--------|
| 9034 P-024/5 | 93 | - | - | - | 225965 |
|--------------|----|---|---|---|--------|

Pilové listy

Pro přímočarou pilu 9034-1 · 9034 P-1 · 9034 P-2

- Obsah balení 5 kusů
- Celková délka 93 mm
- Uložení 1 x 13 mm
- 32 zubů

| | | | | | |
|--------------|----|---|---|---|--------|
| 9034 P-032/5 | 93 | - | - | - | 225989 |
|--------------|----|---|---|---|--------|



Nářadí na stlačený vzduch · Aku nářadí

Vrtačky a brusky



9035 Otloukač rzi

• Ve tvaru pistole



- Nastavitelný kryt jehel umožňuje maximální využití jehel
- Dvoudílný plášť usnadňuje údržbu
- 19 jehel, Ø 3 mm
- 3 200 rázů/min
- Vzduchová přípojka vstup: Vnitřní závit 12,91 mm (1/4")
- Spojovací konektor: jmenovitá velikost 7,2 (včetně)
- Pracovní tlak [bar]: 6,3
- Vibrační zrychlení: 8,70 m/s²
- Rukojeť s izolací vůči chladu

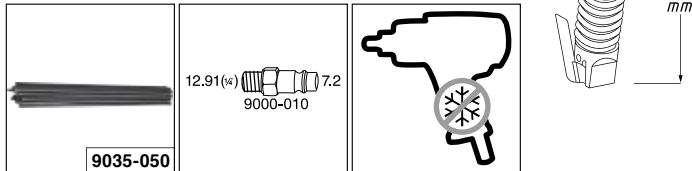
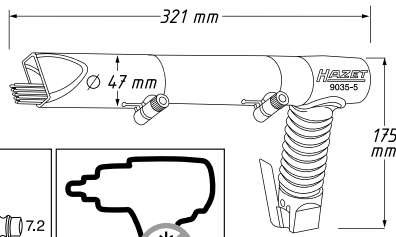

| HAZET No. | l/min. | db(A) LpA | g | EAN-No. 4000896+ |
|---|--------|-----------|------|------------------|
| 9035-5 | 170 | 97 | 2600 | 132355 |
| • Náhradní jehly vhodné pro otloukač rzi 9035-5 19 jehel, Ø 3 mm | | | | |
| 9035-050 | - | - | 202 | 139385 |

9035 Otloukač rzi

• 28 mm úzký / krátký tvar kolíku a volné jehly umožňují dosáhnout také do točících oblastí



- 13 tenkých jehel z ušlechtilé oceli (Ø 1,3 mm) zajistí zpracování bez poškození a také velmi jemnou strukturu povrchu
- Vhodné ke zpracování ušlechtilé oceli
- 3000 rázů/min
- Bezpečnostní uvolňovací páka
- Plynule nastavitelný výkon
- Vzduchová přípojka vstup: Vnitřní závit 12,91 mm (1/4")
- Spojovací konektor: jmenovitá velikost 7,2 (včetně)
- Pracovní tlak [bar]: 6,3
- Hladina akustického výkonu (při provozním tlaku): 98,8 db(A) Lp W
- Vibrační zrychlení: 6,90 m/s²
- Rukojeť s izolací vůči chladu

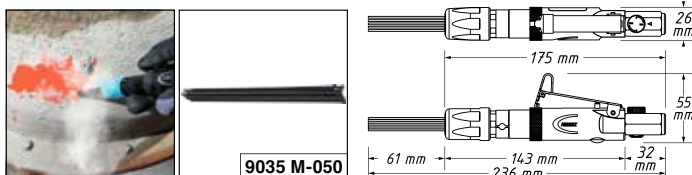

| HAZET No. | l/min. | db(A) LpA | g | EAN-No. 4000896+ |
|---|--------|-----------|------|------------------|
| 9035 M-5 | 235,6 | 48,1 | 87,9 | 232284 |
| • Náhradní jehly (ušlechtilá ocel) • Pro otloukač rzi 9035M-5 • 13 jehel, Ø 1,3 mm • Vhodné ke zpracování ušlechtilé oceli | | | | |
| 9035 M-050 | - | - | - | 233205 |

9035 H Sada sekacích kladiv

- Počet úderů nastavitelný v 9 stupních až 2600 úderů/min
- Uchytení sekáče: Ø 10 mm
- Délka spínacího uchycení: 73 mm
- Plastový kufr
- Vzduchová přípojka vstup: Vnitřní závit 12,91 mm (1/4")
- Spojovací konektor: jmenovitá velikost 7,2 (včetně)
- Pracovní tlak [bar]: 6,3
- Rukojeť s izolací vůči chladu

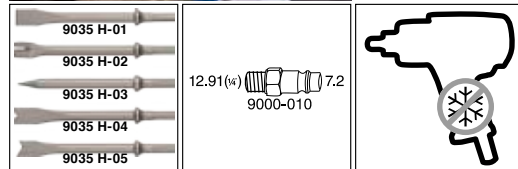
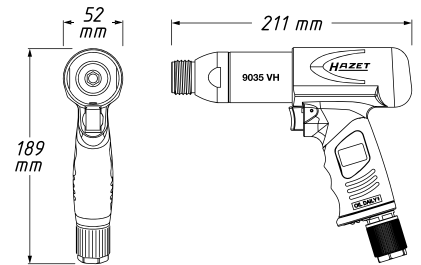
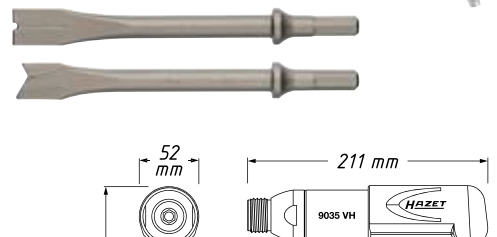

| HAZET No. | l/min | db(A) LpA | g | EAN-No. 4000896+ |
|--|-------|-----------|---|------------------|
| • Sada sekacích kladiv | | | | |
| • Spotřeba vzduchu: 57 – 594 l/min | | | | |
| • Hladina akustického tlaku: 92 – 105 db(A) Lp A | | | | |
| 9035 H/6 | - | 2500 | 6 | 214655 |
| • Kombinované základní zařízení s funkcí vibrací a kladiva | | | | |
| • Plastový kufr | | | | |
| • Spotřeba vzduchu: 57 – 594 l/min | | | | |
| • Hladina akustického tlaku: 92 – 105 db(A) Lp A | | | | |
| 9035 VH | - | 2500 | - | 214020 |
| • Rychloupínací sklíčidlo | | | | |
| • Pro 9035VH · 9035H/6 · 9035V/5 | | | | |
| 9035 VH-01 | - | 300 | - | 214242 |
| • Sada náhradních sekáčů · k 9035H/6 | | | | |
| • Obsah: 9035H-01 · 02 · 03 · 04 · 05 | | | | |
| 9035 H/5 | - | - | 5 | 214006 |
| • Plochý sekáč | | | | |
| 9035 H-01 | 175 | - | - | 214136 |
| • Sekáč na plech | | | | |
| 9035 H-02 | 177,5 | - | - | 213924 |
| • Špičatý sekáč | | | | |
| 9035 H-03 | 174 | - | - | 214198 |
| • Sekáč nýtů | | | | |
| 9035 H-04 | 174 | - | - | 214143 |
| • Křivkový sekáč | | | | |
| 9035 H-05 | 176,5 | - | - | 214525 |



9035 V Sada vibračních sekáčů

- Počet úderů nastavitelný v 9 stupních až 2600 úderů/min
- Uchycení sekáče: \varnothing 10 mm
- Délka spinacího uchycení: 73 mm
- Plastový kufr
- Vzduchová přípojka vstup: Vnitřní závit 12,91 mm (1/4")
- Spojovací konektor: jmenovitá velikost 7,2 (včetně)
- Pracovní tlak [bar]: 6,3
- Rukojeť s izolací vůči chladu

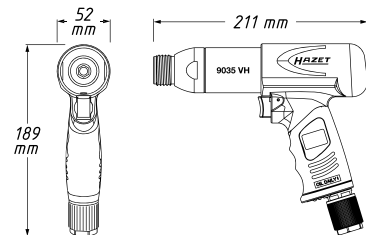

YouTube Clip

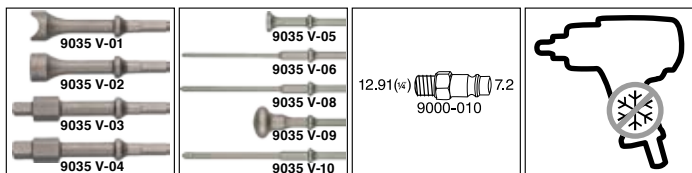

| HAZET No. | l mm | g | | EAN-No. 4000896+ |
|---|-------|------|---|------------------|
| Sada vibračních sekáčů | | | | |
| • Spotřeba vzduchu: 57 – 594 l/min | | | | |
| • Hladina akustického tlaku: 92 – 105 dB(A) Lp A | | | | |
| 9035 V/5 | – | 2500 | 5 | 213368 |
| Kombinované základní zařízení s funkcí vibrací a klavdiu | | | | |
| • Plastový kufr | | | | |
| • Spotřeba vzduchu: 57 – 594 l/min | | | | |
| • Hladina akustického tlaku: 92 – 105 dB(A) Lp A | | | | |
| 9035 VH | – | 2500 | – | 214020 |
| Rychloupínací sklíčidlo | | | | |
| • Pro 9035VH · 9035H/6 · 9035V/5 | | | | |
| 9035 VH-01 | – | 300 | – | 214242 |
| Sada náhradních sekáčů · k 9035V/5 | | | | |
| • Obsah: 9035V-01 · 02 · 03 · 04 | | | | |
| 9035 V/4 | – | – | 4 | 214013 |
| • Půlkruhový vibrační sekáč | | | | |
| 9035 V-01 | 114 | – | – | 214181 |
| • Kruhový vibrační sekáč | | | | |
| 9035 V-02 | 112 | – | – | 214174 |
| • Vibrační sekáč ■ 10 = 3/8" / ● s 19 mm | | | | |
| 9035 V-03 | 127,5 | – | – | 214167 |
| • Vibrační sekáč ■ 12,5 = 1/2" / ● s 19 mm | | | | |
| 9035 V-04 | 128 | – | – | 214150 |
| • Vibrační sekáč, plochý | | | | |
| • Kulatá násada 10 mm | | | | |
| • Pro 9035VH · 9035V/5 | | | | |
| 9035 V-05 | 91,5 | – | – | 227266 |
| • Vibrační vytloukač závlaček 6 mm | | | | |
| • Kulatá násada 10 mm | | | | |
| • Pro 9035VH · 9035V/5 | | | | |
| 9035 V-06 | 197 | – | – | 227259 |
| • Vibrační vytloukač závlaček 8 mm | | | | |
| • Kulatá násada 10 mm | | | | |
| • Pro 9035VH · 9035V/5 | | | | |
| 9035 V-08 | 197 | – | – | 227297 |
| • Vypouklý vibrační sekáč | | | | |
| • Kulatá násada 10 mm | | | | |
| • Pro 9035VH · 9035V/5 | | | | |
| 9035 V-09 | 110 | – | – | 227280 |

9035 V Sada vibračních sekáčů

| HAZET No. | l mm | g | | EAN-No. 4000896+ |
|-------------------------------------|------|---|---|------------------|
| • Vibrační vytloukač závlaček 10 mm | | | | |
| • Kulatá násada 10 mm | | | | |
| • Pro 9035VH · 9035V/5 | | | | |
| 9035 V-010 | 197 | – | – | 227273 |

9036 Nůžky na plech

- Plynulá regulace rychlosti regulátorem otáček na hřbetu rukojeti

- Použití: Pro řezání s malým poloměrem (min. 4,5 mm). Vhodné také pro stříhání plastů
- Rezný výkon: ocel 1,2 mm / hliník 1,6 mm
- Šířka řezu: 4,5 mm
- Vzduchová přípojka vstup: Vnitřní závit 12,91 mm (1/4")
- Spojovací konektor: jmenovitá velikost 7,2 (včetně)
- Průměr hadice (doporučeno): 10 mm
- Pracovní tlak [bar]: 6,3
- Hladina akustického výkonu (při provozním tlaku): 87 db(A) Lp W
- Vibrační zrychlení: 1,90 m/s²
- Výkon: 370 wattů
- Rukojeť s izolací vůči chladu

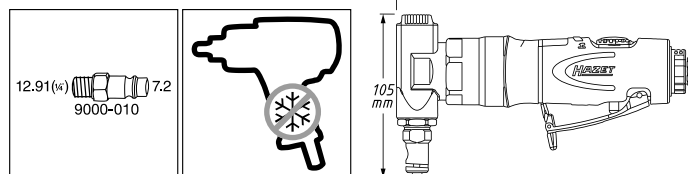

| HAZET No. | l/min. | ot./min. | db (A) LpA | g | EAN-No. 4000896+ |
|-----------|--------|----------|------------|------|------------------|
| 9036 N-1 | 104 | 2600 | 80 | 1000 | 209668 |

9036 Nůžky na plech

- Výkonný břit pro maximální rezný výkon: ocel 1,2 mm / hliník 1,6 mm

- Použití: Pro rovné a obrysové řezy
- Plynulá regulace rychlosti regulátorem otáček na hřbetu rukojeti
- S tlumením vibrací
- Šířka řezu: 4,5 mm
- Vzduchová přípojka vstup: Vnitřní závit 12,91 mm (1/4")
- Spojovací konektor: jmenovitá velikost 7,2 (včetně)
- Průměr hadice (doporučeno): 10 mm
- Pracovní tlak [bar]: 6,3
- Hladina akustického výkonu (při provozním tlaku): 86 db(A) Lp W
- Vibrační zrychlení: 1,60 m/s²
- Výkon: 370 wattů
- Rukojeť s izolací vůči chladu

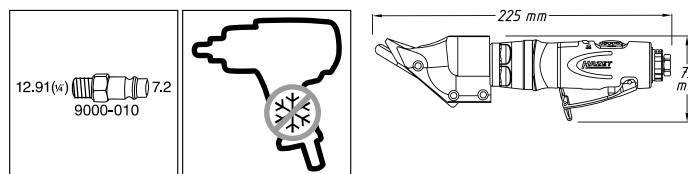

| HAZET No. | l/min. | db (A) LpA | g | EAN-No. 4000896+ |
|-----------|--------|------------|------|------------------|
| 9036 N-5 | 104 | 80 | 1000 | 209651 |



Nářadí na stlačený vzduch · Aku nářadí

Pistole na slepé nýty



Pistole na slepé nýty

9037 Nýtovačka na slepé nýty

• Pneumatická / hydraulická
Vhodná pro nerezové nýty do 6,4 mm



- Profesionální nýtování při trvalém použití s ocelovými, nerezovými, hliníkovými a měděnými nýty do velikosti 6,4 mm
- Možné velikosti nýtů: 3,0 · 3,2 · 4,0 · 4,8 · 5,0 · 6,0 a 6,4 mm
- 5 hubic (jedna předmontovaná)
- Velikost závitu hubic: M10 x 1,25
- Délka zdvihu: 15,8 mm
- Vysoká tažná síla: 14700 N
- Obzvláště tichá
- Otočný kloub pro flexibilní použití
- Šablona nýtu a nátrubku na spodní straně nýtovací pistole
- Uložení různých nátrubků na spodní straně nýtovací pistole
- Jednoduché doplnění oleje díky speciálnímu designu nýtovací pistole
- Včetně údržbové sady ke kontrole oleje (podpora oleje k vytvoření tlaku)
- Spotřeba vzduchu: 2,64 l/zdvih
- Vzduchová přípojka vstup: Vnitřní závit 12,91 mm (1/4")
- Spojovací konektor: jmenovitá velikost 7,2 (včetně)
- Průměr hadice (doporučeno): 10 mm
- Pracovní tlak [bar]: 6,3
- Rukojeť s izolací vůči chladu

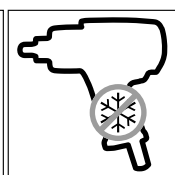
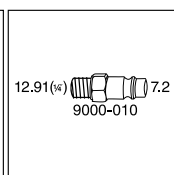
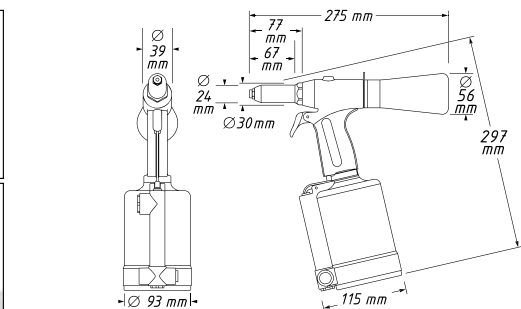

9037 Nýtovačka na slepé nýty

• Pneumatická / hydraulická
Pro slepé nýty do 4,8 mm



- Možné velikosti nýtů:
Hliníkové nýty: 2,4–4,8 mm
Ocelové nýty: 2,4–4,8 mm
Nerezové nýty: 2,4–3,2 mm
- 4 hubice (jedna předmontovaná): 2,4 · 3,2 · 4 · 4,8 mm
- Délka zdvihu 14 mm
- Robustní kovové tělo
- Tažná síla: 8700 N
- Zástrčka spojky s otočným kloubem pro flexibilní použití
- Spotřeba vzduchu: 1 l/zdvih
- Vzduchová přípojka vstup: Vnitřní závit 12,91 mm (1/4")
- Spojovací konektor: jmenovitá velikost 7,2 (včetně)
- Pracovní tlak [bar]: 6,3

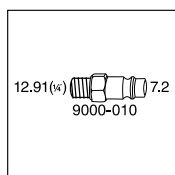
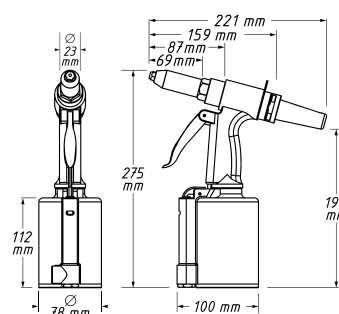

| HAZET No. | g | EAN-No. 4000896+ |
|-----------|------|------------------|
| 9037 N-2 | 2110 | 205578 |

| HAZET No. | db(A) LpA | g | EAN-No. 4000896+ |
|-----------|-----------|------|------------------|
| 9037 SPC | 73 | 1500 | 150168 |





Vyfukovací nářadí

9040 Turbo ofukovací pistole

• **Vířící tryska vytváří velmi silný vzduchový impuls**

- Velmi přruční provedení
- Vzduchová přípojka vstup: Vnitřní závit 12,91 mm (1/4")
- Spojovací konektor: jmenovitá velikost 7,2 (včetně)
- Průměr hadice (doporučeno): 10 mm
- Pracovní tlak [bar]: 6,3
- Hladina akustického výkonu (při provozním tlaku): 102 db(A) Lp W
- Max. provozní tlak [bar]: 12 bar

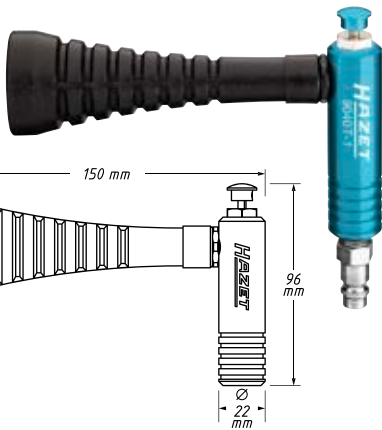

| HAZET No. | d x š x v mm | l mm | l/min. | db (A) LpA | g | EAN-No. 4000896+ |
|-----------|--------------|------|--------|------------|-----|------------------|
| 9040 T-1 | 150x42.5x96 | 150 | 80 | 91 | 163 | 252626 |

9040 Ofukovací pistole · 100 mm

- Standardní tryska
- Zahnutá trubka

- Použití: Rychlé odstranění špon a jiných cizích těles, zvláště na špatně přístupných místech
- Použití u strojů, v dílnách, při zpracování dřeva, v hobby dílnách
- Rukojeť, spoušť a ventil z acetátového plastu
- Těsnění a O-kroužky z nitrilu
- Pružiny z tvrzené pružinové oceli
- Vzduchová přípojka vstup: Vnitřní závit 12,91 mm (1/4")
- Spojovací konektor: jmenovitá velikost 7,2 (včetně)
- Pracovní tlak [bar]: 6
- Max. provozní tlak [bar]: 16 bar
- Trubka o Ø: 8 mm
- Ofukovací trubka a hřídel z oceli
- 2003/10/CE Max 85 dB
- OSHA 1910.95 (b) Max 90 dB 8 hr
- Teplotní rozsah: -10°C – 80°C



YouTube Clip

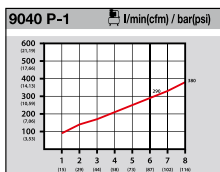
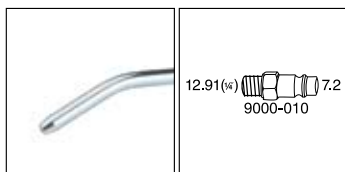

| HAZET No. | l mm | l/min. | db (A) LpA | g | EAN-No. 4000896+ |
|-----------|------|--------|------------|-----|------------------|
| 9040 P-1 | 247 | 290 | 84 | 105 | 209545 |

9040 Ofukovací pistole · 300 mm

- Dlouhá tryska
- Rovná trubka

- Použití: Rychlé odstranění špon a jiných cizích těles, zvláště na špatně přístupných místech
- Použití u strojů, v dílnách, při zpracování dřeva, v hobby dílnách
- Rukojeť, spoušť a ventil z acetátového plastu
- Těsnění a O-kroužky z nitrilu
- Pružiny z tvrzené pružinové oceli
- Vzduchová přípojka vstup: Vnitřní závit 12,91 mm (1/4")
- Spojovací konektor: jmenovitá velikost 7,2 (včetně)
- Průměr hadice (doporučeno): 10 mm
- Pracovní tlak [bar]: 6
- Max. provozní tlak [bar]: 16 bar
- Trubka o Ø: 8 mm
- Ofukovací trubka a hřídel z oceli
- Délka ofukovací trubky ~ 280 mm
- 2003/10/CE Max 85 dB
- OSHA 1910.95 (b) Max 90 dB 8 hr
- Teplotní rozsah: -10°C – 80°C

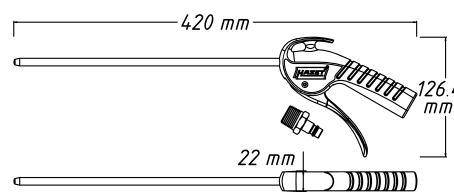

YouTube Clip

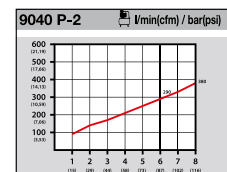
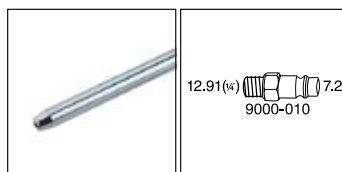

| HAZET No. | l mm | l/min. | db (A) LpA | g | EAN-No. 4000896+ |
|-----------|------|--------|------------|-----|------------------|
| 9040 P-2 | 420 | 290 | 84 | 190 | 209552 |





Nářadí na stlačený vzduch · Aku nářadí

Vyfukovací nářadí



9040 Ofukovací pistole · 100 mm · tichá · se zahnutou trubicou

- S extrémně sníženou hlučností
- Silná ofukovací síla
- Bez blokování

- Použití: Rychlé odstranění špon a jiných cizích těles, zvláště na špatně přístupných místech
- Použití u strojů, v dílnách, při zpracování dřeva, v hobby dílnách
- Rukojeť, spoušť a ventil z acetátového plastu
- Těsnění a O-kroužky z nitrilu
- Pružiny z tvrzené pružinové oceli
- Vzduchová přípojka vstup: Vnitřní závit 12,91 mm (1/4")
- Spojovací konektor: jmenovitá velikost 7,2 (včetně)
- Pracovní tlak [bar]: 6
- Max. provozní tlak [bar]: 12 bar
- Trubka o \varnothing : 8 mm
- Ofukovací trubka a hřídel z oceli
- 2003/10/CE Max 85 dB
- OSHA 1910.95 (b) Max 90 dB 8 hr
- OSHA STD 1-13.1, Max 30 PSI při zablokování
- Teplotní rozsah: -10°C – 80°C



YouTube Clip

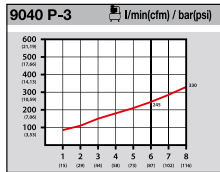
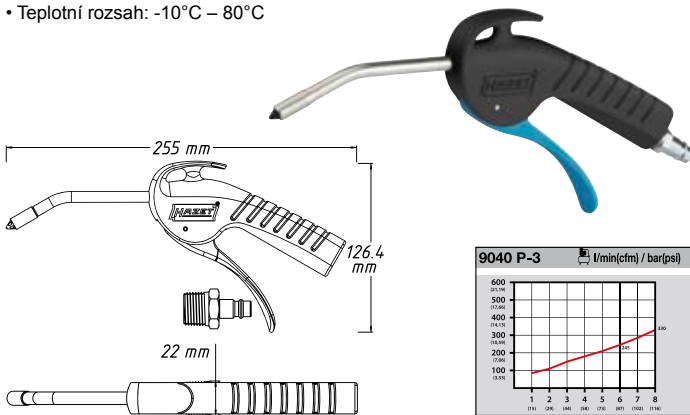

| HAZET No. | l mm | l/min. | db(A) LpA | g | EAN-No. 4000896+ |
|-----------|------|--------|-----------|-----|------------------|
| 9040 P-3 | 255 | 245 | 76,8 | 100 | 209644 |

9040 Ofukovací pistole · 100 mm · s Venturiho trubicí a zahnutou trubicou

- 100% zvýšené množství výstupního vzduchu díky Venturiho trubicí
- Extrémní ofukovací síla
- Bez blokování

- Použití: Rychlé odstranění špon a jiných cizích těles, zvláště na špatně přístupných místech
- Použití u strojů, v dílnách, při zpracování dřeva, v hobby dílnách
- Rukojeť, spoušť a ventil z acetátového plastu
- Těsnění a O-kroužky z nitrilu
- Pružiny z tvrzené pružinové oceli
- Vzduchová přípojka vstup: Vnitřní závit 12,91 mm (1/4")
- Spojovací konektor: jmenovitá velikost 7,2 (včetně)
- Pracovní tlak [bar]: 6
- Max. provozní tlak [bar]: 16 bar
- Trubka o \varnothing : 8 mm
- Ofukovací trubka a hřídel z eloxované oceli
- OSHA 1910.95 (b) Max 90 dB 8 hr
- OSHA STD 1-13.1, Max 30 PSI při zablokování
- Teplotní rozsah: -10°C – 80°C



YouTube Clip



9040 Ofukovací pistole · 100 mm · s Venturiho trubicí a zahnutou trubicou

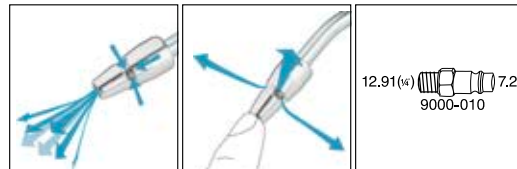
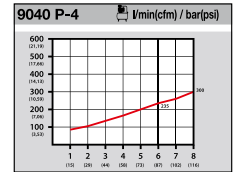
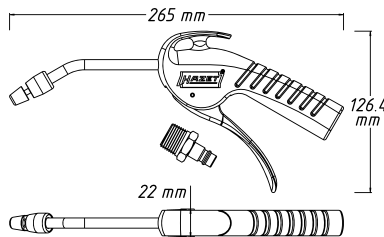

| HAZET No. | l mm | l/min. | db(A) LpA | g | EAN-No. 4000896+ |
|-----------|------|--------|-----------|-----|------------------|
| 9040 P-4 | 265 | 235 | 83,7 | 165 | 209569 |

9040 Ofukovací pistole · tichá · s širokou plochou tryskou

- Široká plochá tryska pro plošné čištění
- Značná ofukovací síla
- Bez blokování

- Použití: Rychlé odstranění špon a jiných cizích těles, zvláště na špatně přístupných místech
- Použití u strojů, v dílnách, při zpracování dřeva, v hobby dílnách
- Rukojeť, spoušť a ventil z acetátového plastu
- Těsnění a O-kroužky z nitrilu
- Pružiny z tvrzené pružinové oceli
- Vzduchová přípojka vstup: Vnitřní závit 12,91 mm (1/4")
- Spojovací konektor: jmenovitá velikost 7,2 (včetně)
- Pracovní tlak [bar]: 6
- Max. provozní tlak [bar]: 8 bar
- 2003/10/CE Max 85 dB
- OSHA 1910.95 (b) Max 90 dB 8 hr
- OSHA STD 1-13.1, Max 30 PSI při zablokování
- Teplotní rozsah: -10°C – 80°C



YouTube Clip

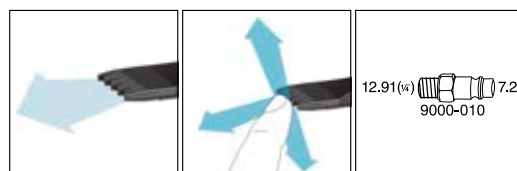
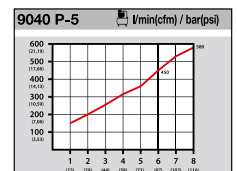
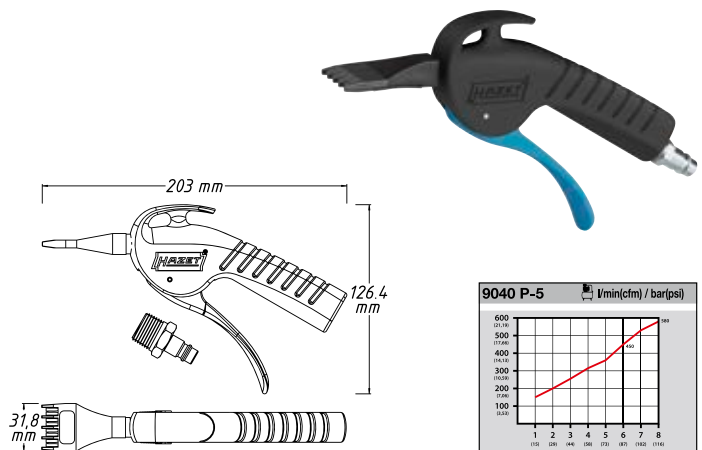

| HAZET No. | l mm | l/min. | db(A) LpA | g | EAN-No. 4000896+ |
|-----------|------|--------|-----------|----|------------------|
| 9040 P-5 | 203 | 450 | 78 | 95 | 209576 |



9040 Dvoucestná ofukovací pistole

• Volitelná přípojka vzduchu na hlavě nebo rukojeti



- Použití: Rychlé odstraňování třísek nebo jiných cizích předmětů
- Vyměnitelné trysky:
 - Krátká tryska pro omezené prostory
 - Dlouhá tryska (112 mm) s bezpečnostním hrotem trysky (ochrana proti poškrábání)
- Maximální tlak: 10 barů
- Regulátor tlaku
- Použití u strojů, v dílnách, při zpracování dřeva, v hobby dílnách
- Hliníkové pouzdro
- Závit trysky: 1/8 palce PF 28 (9,728 mm vnější Ø / 0,907 mm stoupání)
- Vzduchová přípojka vstup: Vnitřní závit 12,91 mm (1/4")
- Spojovací konektor: jmenovitá velikost 7,2 (včetně)
- Pracovní tlak [bar]: 6,3
- Protiskluzová rukojeť izolující proti chladu

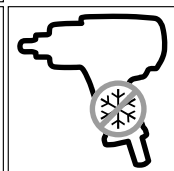

| HAZET No. | l/min. | db (A) LpA | g | EAN-No. 4000896+ |
|-----------|--------|------------|-----|------------------|
| 9040-4 | 330 | 86 | 205 | 176236 |

9040 Ofukovací tužka

• Praktické a kompaktní provedení se závěsným klipem, např. pro náprsní kapsu

- Proudění vzduchu lze nastavit přetočením
- Tryska: Ø 3 mm
- Snadné použití, připojení přímo na vzduchovou přípojku 7,2 mm
- Vstupní tlak: 12 barů
- Průtok maximálně 360 l/min při 6 bar
- Těsnění Perbunan (NBR)
- Kryt z duralu
- Spojovací konektor: integrovaný, jmenovitá velikost 7,2

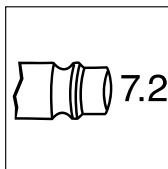

| HAZET No. | EAN-No. 4000896+ |
|-----------|------------------|
| 9040-3 | 109500 |



9040 LG Ofukovací pistole · dlouhá

• Venturiho tryska (54 mm / 35 gramů) pro zvýšení výkonu

• 90° boční tryska (32 mm / 8,4 gramů) k čištění sendvičových chladičů



- Použití: Čištění těžko přístupných míst na strojích, vozidlech a zemědělských strojích
- Izolace trysky v oblasti rukojeti proti ochlazení
- Maximální tlak: 12 barů
- Ergonomická rukojeť
- Vzduchová přípojka vstup: Vnitřní závit 12,91 mm (1/4")
- Spojovací konektor: jmenovitá velikost 7,2 (včetně)
- Průměr hadice (doporučeno): 10 mm
- Pracovní tlak [bar]: 6,3
- Rukojeť s izolací vůči chladu

YouTube Clip

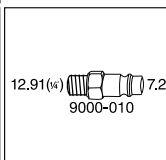
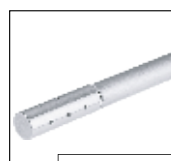

| HAZET No. | l mm | l/min. | g | ■ | EAN-No. 4000896+ |
|---|------|--------|-----|---|------------------|
| 9040 LG-3/2 | 1085 | 450 | 313 | 2 | 206339 |
| • Venturiho trubice pro 9040-4 a 9040LG-3/2 | | | | | |
| • 100% zvýšené množství výstupního vzduchu díky Venturiho efektu | | | | | |
| 9040 LG-3-01 | – | – | – | – | 241514 |
| • Boční tryska pro 9040-4 a 9040LG-3/2 | | | | | |
| • Tryska umožňuje vyfouknout po straně, např. k čištění sendvičových chladičů a jiných těžko dostupných oblastí | | | | | |
| 9040 LG-3-02 | – | – | – | – | 241521 |



Nářadí na stlačený vzduch · Aku nářadí

Zařízení pro huštění a měření pneumatik



Zařízení pro huštění a měření pneumatik

9041 Měřič tlaku v pneumatikách

- Speciální pryžové opláštění chrání manometr před lehkými nárazy
- Tolerance měření $\pm 0,3$ bar
- Rukojeť s ovládací páčkou a výpustným tlačítkem (pro jednoruční obsluhu)
- Flexibilní hadice (délka 400 mm) s integrovanou momentovou nástrčnou spojkou
- Max. tlak: 12 barů
- V rukojeti integrované závěsné zařízení
- Měřicí rozsah manometru: 0–12 bar
- Dělení: 0,1 bar
- Průměr manometru: 63 mm
- Hodnota dílku stupnice v barech
- Vzduchová přípojka vstup: Vnitřní závit 12,91 mm (1/4")
- Spojovací konektor: jmenovitá velikost 7,2 (včetně)
- Teplotní rozsah: -10°C – 40°C



12,91 (w) 7,2
9000-010

| HAZET No. | g | EAN-No. 4000896+ |
|-----------|-----|------------------|
| 9041-1 | 411 | 147076 |

9041 Měřič tlaku v pneumatikách · digitální

- Snadná a optimální možnost odečtu i za špatných světelných poměrů
- Použití: Plnění pneumatik a kontrola tlaku vzduchu
- Speciální pryžové opláštění chrání manometr před lehkými nárazy
- Rukojeť s ovládací páčkou pro plnění a rovněž vyprazdňovací knoflík pro jednoruční obsluhu
- Hadice s integrovanou momentovou nástrčnou spojkou
- V rukojeti integrované závěsné zařízení
- Měřicí rozsah manometru: 0–12 bar, dělení: 0,01 bar
- Tolerance měření: $\pm 1\%$
- Modré osvětlení displeje
- Flexibilní hadice, délka: 400 mm
- Průměr manometru: 63 mm
- Rozměry přístroje 262 x 105 x 40 mm
- Zobrazení přepínatelné mezi bar / PSI / kg/cm²
- Max. tlak: 12 barů
- Napájení proudem: 2 x 1,5V lithiové baterie typ AAA
- Vzduchová přípojka vstup: Vnitřní závit 12,91 mm (1/4")
- Spojovací konektor: integrovaný, jmenovitá velikost 7,2
- Teplotní rozsah: -20°C – 50°C



9041 Měřič tlaku v pneumatikách · digitální

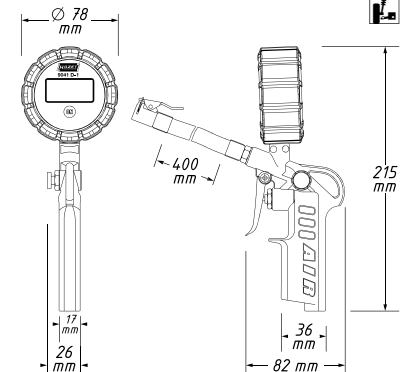

| HAZET No. | g | EAN-No. 4000896+ |
|-----------|-----|------------------|
| 9041 D-1 | 385 | 212378 |

9041 Měřič tlaku v pneumatikách · kalibrováný

- Cejchovaný přístroj s optimálně odečitelným velkým manometrem
- Použití: Přesné plnění pneumatik a kontrola tlaku vzduchu
- Tolerance měření 0–4 bar $\pm 0,08$ bar
- Tolerance měření 4–12 bar $\pm 0,16$ bar
- Speciální pryžové opláštění chrání manometr před lehkými nárazy
- Rukojeť s ovládací páčkou pro plnění a vyprazdňování (jednoruční obsluha)
- Hadice s integrovanou momentovou nástrčnou spojkou
- V rukojeti integrované závěsné zařízení
- Měřicí rozsah manometru: 0–12 bar, dělení: 0,1 bar
- Flexibilní hadice, délka: 1000 mm
- Průměr manometru: 80 mm
- Rozměry přístroje 220 x 150 x 90 mm
- Max. tlak: 12 barů
- Vzduchová přípojka vstup: Vnitřní závit 12,91 mm (1/4")
- Spojovací konektor: integrovaný, jmenovitá velikost 7,2
- Teplotní rozsah: -20°C – 60°C

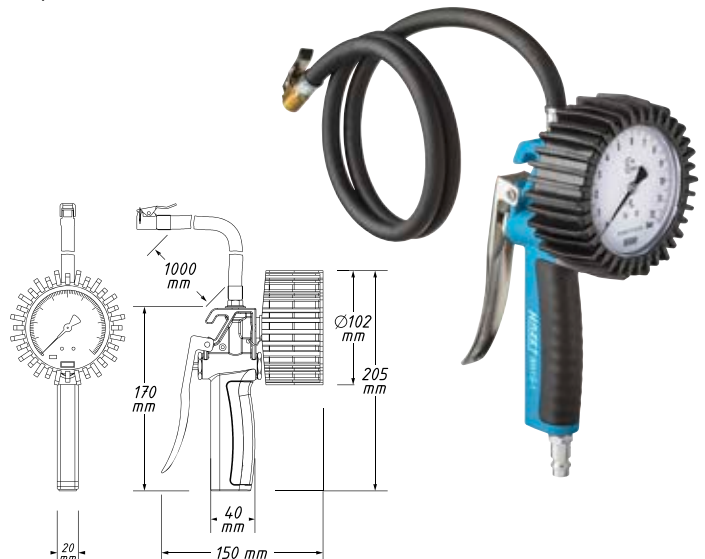

| HAZET No. | g | EAN-No. 4000896+ |
|-----------|-----|------------------|
| 9041 G-1 | 585 | 212385 |



Tukové lisy, stříkací pistole, sací/ofukovací pistole

9042 N Mazací lis

- O 360° nastavitelný korpus
- Kontinuální doprava tuku
- Ventil odvětrávacího zařízení

(E)

- Použití: Plnění mazací kartuší a volným tukem
- Délka kovové trubky: 172 mm
- Délka nylonové hadice: 230 mm
- Objem náplně: 400 ml
- Stlačení: 40 : 1
- Připojovací závit kovové trubky / nylonové hadice: M10 x 1 (konické)
- Čerpané množství při provozním tlaku: 3,5 ccm/sekundu
- Vzduchová přípojka vstup: Vnitřní závit 12,91 mm (1/4")
- Spojovací konektor: jmenovitá velikost 7,2 (včetně)
- Pracovní tlak [bar]: 6,3

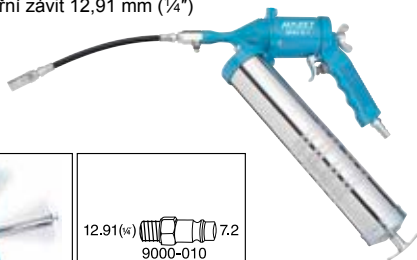

| HAZET No. | l/min. | g | EAN-No. 4000896+ |
|-----------|--------|------|------------------|
| 9042N-1 | 230 | 2000 | 176472 |

9042 Pistole na karosérie pro ochranu podvozku a utěsnění dutých prostor

- Snadná výměna trysky a hadice
- Vč. kovové sací trubky
- Průtok kapaliny optimálně pro uživatele regulovatelný spouští

(E)

- Použití: Ošetření a údržba osobních automobilů a jiných vozidel. Hodí se pro vodní nebo olejové kapaliny
- Včetně trysky a hadice pro duté prostory
- Spotřeba vzduchu s tryskou 380 l/min při 8 bar
- Spotřeba vzduchu s tryskou 255 l/min při 6 bar
- Spotřeba vzduchu s hadicí pro duté prostory: 180 l/min při 8 bar
- Spotřeba vzduchu s hadicí pro duté prostory: 165 l/min při 6 bar
- Závit: BSP/NPT
- Hadice pro duté prostory: 920 mm využitelná délka
- Rukojeť, spoušť a ventil z acetalového plastu
- Těsnění a O-kroužky z nitrilu
- Trysky z oceli / plastu
- Pružiny z tvrzené pružinové oceli
- Čistá hmotnost s tryskou 350 g
- Čistá hmotnost s hadicí pro duté prostory 338 g
- Připojovací závit kartuše: M41 x 3
- Vzduchová přípojka vstup: Vnitřní závit 12,91 mm (1/4")
- Spojovací konektor: jmenovitá velikost 7,2 (včetně)
- Pracovní tlak [bar]: 6
- Max. provozní tlak [bar]: 16 bar
- Teplotní rozsah: -10°C – 80°C

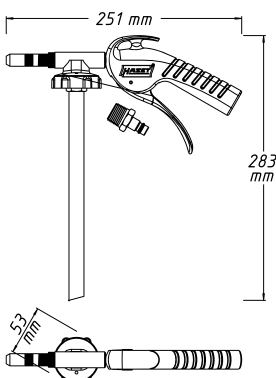

9042 Pistole na karosérie pro ochranu podvozku a utěsnění dutých prostor

(E)

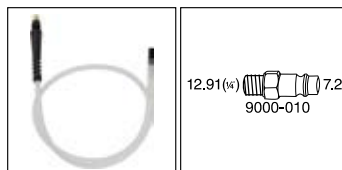

YouTube Clip

| HAZET No. | l mm | EAN-No. 4000896+ |
|-----------|------|------------------|
| 9042P-4 | 251 | 209613 |

9043 Sací/ofukovací pistole · přepínatelná

- Přepínání jednou rukou

(E)

- Použití: Odsávání nečistot do sáčku na prach a vyfukování povrchů
- Kovové tělo
- Speciální deflektor chrání sáček před poškozením (např. kovovými šponami) tím, že zabraňuje přímému nárazu rychle se pohybujících špon
- Úroveň vakua: 7,5 mmHg
- Vzduchová přípojka vstup: Vnitřní závit 12,91 mm (1/4")
- Spojovací konektor: jmenovitá velikost 7,2 (včetně)
- Průměr hadice (doporučeno): 10 mm
- Pracovní tlak [bar]: 6,3
- Hladina akustického výkonu (při provozním tlaku): 97 db(A) Lp W
- Vibrační zrychlení: 0,40 m/s²
- Max. provozní tlak [bar]: 10,34 bar



YouTube Clip

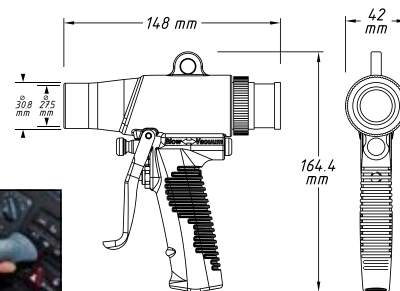

| HAZET No. | l/min. | db(A) LpA | g | EAN-No. 4000896+ |
|-----------|--------|-----------|-----|------------------|
| 9043N-10 | 96 | 92 | 403 | 198382 |



Nářadí na stlačený vzduch · Aku nářadí

Tukové lisy, stříkací pistole, sací/ofukovací pistole



9045 Sodová tryskací pistole

- Nepoškozuje pryž, sklo ani plastové díly
- Žádné ohřívání / deformování plechů při tryskání



- Použití: Šetrné čištění a odlakování s NaHCO₃ (natron), které nezpůsobuje poškození a nezatežuje životní prostředí
- Oblasti použití:
 - Odstraňování graffiti
 - Čištění fasád a památek
 - Odlakování dřevěných předmětů
 - Odstraňování barvy ze skleněných povrchů a okenních rámu bez poškození skla a těsnění
 - Odstraňování nátěrů u lodí bez narušení trupu lodí
- 1 přednastavená přesná kovová tryska pro optimální výkon
- 3 vysoce výkonné široké trysky
- Doplňitelná nádrž o objemu 1,2 l
- Včetně 1 kg sodového minerálního tryskacího prostředku
- Rukojeť, spoušť a ventil z acetalového plastu
- Těsnění a O-kroužky z nitrilu
- Pružiny z tvrzené pružinové oceli
- Nádrž z PEHD
- Vzduchová přípojka vstup: Vnitřní závit 12,91 mm (1/4")
- Spojovací konektor: jmenovitá velikost 7,2 (včetně)
- Pracovní tlak [bar]: 6,3

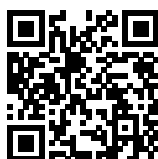

YouTube Clip



9045 P-5 S

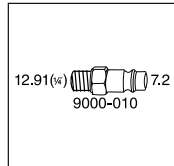

12,91 (1/4) 7,2 9000-010

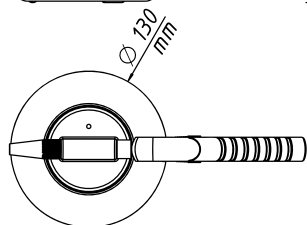
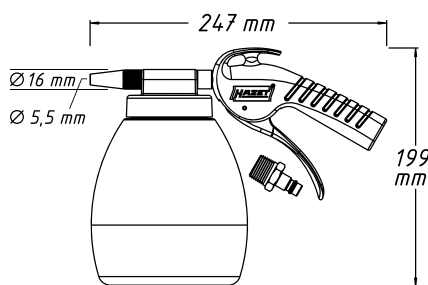

9048 P Sada čistící pistole

- Čištění bez použití agresivních chemikálií nebo rozpouštědel

- Použití: Efektivní, účinné čištění bez použití rozpouštědel např. chladicích systémů s odstupňovanou systémovou čistící tryskou
- Efektivní čištění (bez odstříkávání) dílů strojů, zařízení a vozidel s mycí tryskou Jet
- Otočný kloub u přípoje vody pomáhá zabránit „změti hadic“
- Plynulá nezávislá regulace přívodu vody a stlačeného vzduchu
- Včetně mycí a systémové čistící trysky
- Bez odstříkávání i při čištění kombinovaným proudem vody / stlačeného vzduchu na krátkou vzdálenost
- Šetrné čištění se systémem voda / vzduch
- Rychlé, jednoduché a šetrné čištění
- Vysoce kvalitní materiály
- Včetně:
 - Varianty připojení vody: 13 mm (1/2") spojka pro připojení vody (Gardena kompatibilní se systémem) nebo 20 mm (3/4") GHT závit hadice
 - Odstupňovaná systémová čistící tryska
 - Mycí tryska Jet
- Provozní tlak (bar) - vzduch: 6-10
- Rozsah teplot -10 / +40 °C
- Doporučený průměr hadice na vzduch: 10 mm
- Doporučený průměr hadice na vodu: 13 mm
- Vzduchová přípojka vstup: Vnitřní závit 12,91 mm (1/4")
- Spojovací konektor: jmenovitá velikost 7,2 (včetně)
- Průměr hadice (doporučeno): 10 mm

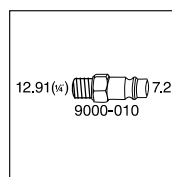
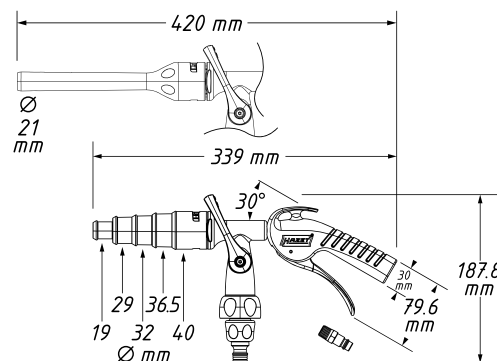

12,91 (1/4) 7,2 9000-010

| HAZET No. | l/min. | g | EAN-No. 4000896+ |
|------------|--------|-----|------------------|
| 9048 P-2/3 | 200 | 400 | 234608 |



| HAZET No. | l mm | l/min. | g | EAN-No. 4000896+ |
|------------|------|--------|-----|------------------|
| 9045 P-1 | 247 | 180 | 460 | 209590 |
| 9045 P-5 S | - | - | - | 210404 |

- Natriumbikarbonát
- Použití
 - odstraňování mj. laků, znečištění šetrné k materiálu
 - Odstranění laku u dílů karosérie a očištění komponent šetrné odstraňování graffiti a rovněž k čištění fasád a památek
 - Čištění nástrojů u forem a extruderů
- 5 l kanystř s rukojetí
- Optimální vlastnosti tečení
- Hranatý prášek se střední zrnitostí ~ 25 µm³



Pneumatické spojovací díly

9040 Spirálová hadice

- Vysoce flexibilní polyuretanová hadice s délkou 7,62 m a vnitřním \varnothing 6,35 mm
- Hadice s vnitřním průměrem: 6,35 mm
- Otočný kloub 360° na připojovacím kusu
- Trhací tlak podle DIN: 55,1 baru / 800 PSI
- Pracovní tlak: 10 barů
- Vzduchová přípojka vstup: Vnitřní závit 12,91 mm (1/4"), Spojovací konektor 7,2 mm typ 1 (DE/AT/SI/HU/CN/IN/PT/RU/PL/RO/TR)
- Vzduchová přípojka výstup: Vnější závit 12,91 mm (1/4"), Rychlospojka 7,2 mm typ 1
- Spojovací konektor: jmenovitá velikost 7,2 (včetně)
- Délka hadice: 7,62 m

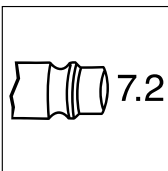

| HAZET No. | $\frac{\Delta}{g}$ | EAN-No. 4000896+ |
|-----------|--------------------|------------------|
| 9040-7 | 630 | 153404 |

9040 Spirálová hadice

- Vysoce flexibilní polyuretanová hadice s délkou 7,62 m a vnitřním \varnothing 10 mm
- Použití: Flexibilní připojování pneumatických nástrojů
- Hadice s vnitřním průměrem: 10 mm
- Otočný kloub 360° na připojovacím kusu
- Trhací tlak podle DIN: 60 barů
- Pracovní tlak: 10 barů
- Závit vzduchové přípojky: 3/8"
- Pracovní délka: 50% až 80% délky hadice
- Bez silikonu
- Maximálně flexibilní
- Vysoce odolná proti oděru
- Tvarově stabilní
- Vzduchová přípojka vstup: Vnější závit 16,41 mm (3/8")
- Vzduchová přípojka výstup: Vnější závit 16,41 mm (3/8")
- Délka hadice: 7,62 m
- Teplotní rozsah: -20°C – 60°C

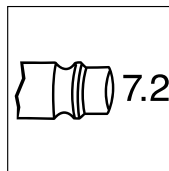

| HAZET No. | EAN-No. 4000896+ |
|-----------|------------------|
| 9040 S-10 | 212361 |

9040 Naviják hadice

- Zastavení hadice v každém bodě možné díky funkci „Stop at any point“
- Čisté navíjení skrz automatické vedení
- Brzděné navíjení proti nebezpečí nehody

- Použití: Automatický naviják hadice obstarává pořádek v dílně – žádná ležící hadice, tedy snížení nebezpečí nehody
- Hadice s vnitřním průměrem: 10 mm
- Vhodné pro tlakový vzduch nebo vodu
- Rozměry: 459 x 378 x 205 mm
- Rozměry, zabaleno: 465 x 400 x 220 mm
- Hybridní polymerová hadice, černá
- Připojovací hadice délka: 0,9 m
- Integrovaná vrtací šablona pro montáž na kartonovém obalu
- Závit BSPT
- Splňuje všechna příslušná ustanovení směrnice ES o strojních zařízeních 2006/42/ES
- Volitelně lze použít s bezpečnostní spojkou HAZET 9000-061
- Uzavřené tělo ze speciálního plastu s otočným držákem z kovu pro individuální montáž na pracovišti
- Rozteč otvorů na držáku: 186 mm
- Vzduchová přípojka vstup: Vnější závit 16,41 mm (3/8")
- Vzduchová přípojka výstup: Vnější závit 16,41 mm (3/8")
- Délka hadice: 15 m
- Max. provozní tlak [bar]: 20 bar
- Teplotní rozsah: -40°C – 60°C



YouTube Clip

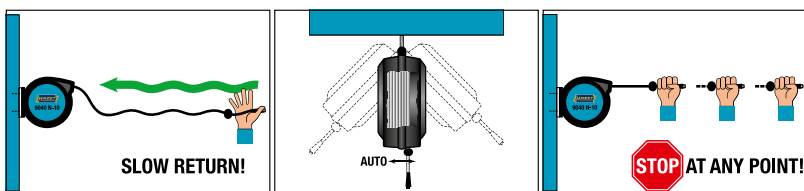
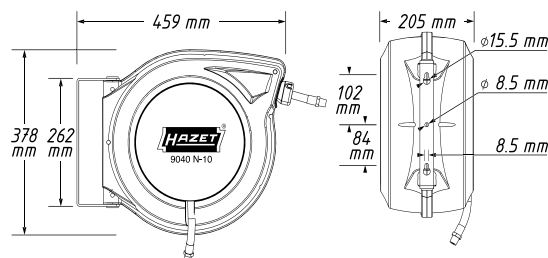

| HAZET No. | $\frac{\Delta}{g}$ | EAN-No. 4000896+ |
|-----------|--------------------|------------------|
| 9040 N-10 | 6450 | 206445 |



Nářadí na stlačený vzduch · Aku nářadí

Pneumatické spojovací díly



9040 Naviják hadice

- Zastavení hadice v každém bodě možné díky funkci „Stop at any point“
- Čisté navijení skrz automatické vedení
- Brzděné navijení proti nebezpečí nehody

- Použití: Automatický naviják hadice obstarává pořádek v dílně – žádná ležící hadice, tedy snížení nebezpečí nehody
- **Hadice s vnitřním průměrem: 13 mm (1/2")**
- Vhodné pro tlakový vzduch nebo vodu
- Rozměry: 500 x 418 x 210 mm
- Hybridní polymerová hadice, černá
- Připojovací hadice délka: 1 m
- Integrovaná vrtací šablona pro montáž na kartonovém obalu
- Splňuje všechna příslušná ustanovení směrnice ES o strojních zařízeních 2006/42/ES
- Uzavřené tělo ze speciálního plastu s otočným držákem z kovu pro individuální montáž na pracovišti, rozteč otvorů na držáku: 186 mm
- Vzduchová přípojka vstup: Vnější závit 20,96 mm (1/2")
- Vzduchová přípojka výstup: Vnější závit 20,96 mm (1/2")
- Délka hadice: 15 m
- Max. provozní tlak [bar]: 20 bar
- Teplotní rozsah: -40°C – 80°C



YouTube Clip



Ⓔ

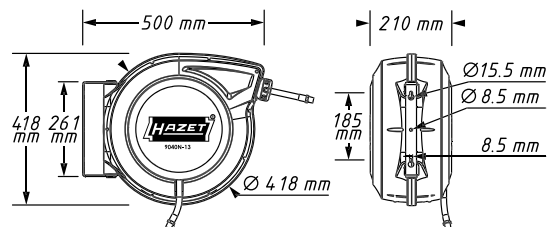
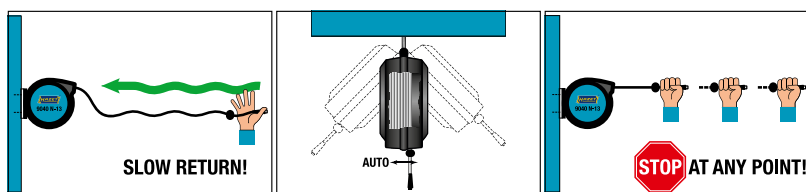

| HAZET No. | g | EAN-No. |
|-----------|------|--------------------|
| 9040 N-13 | 9500 | 4000896+ 214648 |

9040 Naviják hadice · otevřený

- Robustní ocelové provedení s navijecím vedením
- **Hadice s vnitřním průměrem: 10 mm**
- Pro stlačený vzduch
- Německé šroubení u přípojky vzduchu pro přívod vzduchu (9000-015)
- Koncový doraz
- Zpětné odpružení s blokovacími držáky ráčny
- Hybridní polymerová hadice, černá
- Integrovaný navijecí přívod
- Otočná základna – Maximální oblast otočení: 180°
- Otevřená konstrukce proti nahromadění nečistot
- Vizuální kontrola hadice
- Připojovací hadice délka: 1 m
- Montáž pomocí kovového ramene nebo otočné základny (včetně)
- Vrtací šablona na kartonovém obalu pro jednoduchou montáž
- Rozměry: 400 x 186 x 522 mm (Včetně otočné základny)
- Lze použít s bezpečnostní spojkou HAZET 9000-061
- Vzduchová přípojka vstup: Vnější závit 16,41 mm (3/8")
- Vzduchová přípojka výstup: Vnější závit 16,41 mm (3/8")
- Délka hadice: 20 m
- Max. provozní tlak [bar]: 12 bar
- Teplotní rozsah: -40°C – 60°C

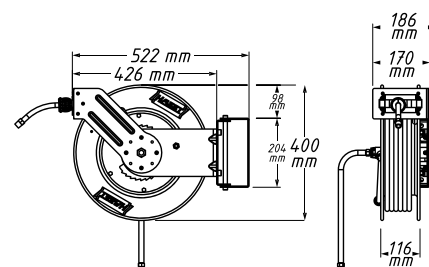

| HAZET No. | d x š x v mm | g | EAN-No. |
|------------|-----------------|-------|--------------------|
| 9040 OS-10 | 400 x 186 x 426 | 11680 | 4000896+ 252602 |



9000-040 Otočný kloub · s bezestupňovou regulací průtoku vzduchu

- Maximální tlak: 16 barů
- Uvolnění otočné funkce přivedením stlačeného vzduchu, v beztlakovém stavu nepohyblivé
- 12,91 mm / 1/4" závit (vnitřní závit)
- 12,91 mm / 1/4" závit (vnější závit)
- Vzduchová přípojka vstup: Vnitřní závit 12,91 mm (1/4")
- Vzduchová přípojka výstup: Vnější závit 12,91 mm (1/4")
- Kloub otočný o 360° ve 2 osách
- Regulace průtoku vzduchu pomocí regulačního kolečka

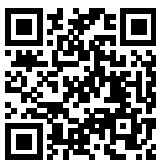

YouTube Clip



| HAZET No. | g | EAN-No. 4000896+ |
|-----------|----|------------------|
| 9000-040 | 88 | 195350 |

9000-041 Otočný kloub

- Pneumatický kloub otočný o 360°
- Těsnicí materiál: NBR
- Maximální tlak: 16 barů
- Vzduchová přípojka vstup: Vnitřní závit 12,91 mm (1/4")
- Vzduchová přípojka výstup: Vnější závit 12,91 mm (1/4")
- Povrch: niklováno
- Teplotní rozsah: 0°C – 70°C



YouTube Clip



| HAZET No. | g | EAN-No. 4000896+ |
|-----------|----|------------------|
| 9000-041 | 72 | 204441 |

9000-010-014 Sada vsuvek pro přípojku vzduchu

- Adaptace specifických národních norem pro připojení na pneumatické nářadí HAZET

- 12,91 mm / 1/4" závit
- Ocel, poniklovaná
- Provedení s těsnicím prostředkem na závitě
- Vzduchová přípojka vstup: Spojovací konektor 7,2 mm typ 1 (DE/AT/SI/HU/CN/IN/PT/RU/PL/RO/TR)
- Vzduchová přípojka výstup: Vnější závit 12,91 mm (1/4")
- Povrch: niklováno

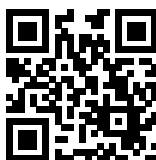

YouTube Clip

9000-010-014 Sada vsuvek pro přípojku vzduchu

| HAZET No. | g | Typ | EAN-No. 4000896+ |
|--|----|-----|------------------|
| • Použití: Německo (standard), Rakousko, Slovinsko, Maďarsko, Čína, Indie, Portugalsko, Rusko, Polsko, Rumunsko, Turecko | | | |
| 9000-010/3 | 17 | 3 | 195015 |
| • Použití: Belgie, Francie, Nizozemsko, Švýcarsko | | | |
| • Typ Orion | | | |
| 9000-011/3 | 16 | 3 | 195022 |
| • Použití: arabské země, Itálie, Španělsko | | | |
| 9000-012/3 | 20 | 3 | 195237 |
| • Použití: Izrael/USA | | | |
| 9000-013/3 | 20 | 3 | 198139 |
| • Použití: Japonsko, Čína, Korea | | | |
| 9000-014/3 | 20 | 3 | 198160 |

9000-020 Sada vsuvek pro připojení hadice

- Adaptace národně specifických přípojek na vzduchové hadice

- Hadicová koncovka: Ø 10 mm
- Ocel, poniklovaná
- Vzduchová přípojka vstup: Spojovací konektor 7,2 mm typ 1 (DE/AT/SI/HU/CN/IN/PT/RU/PL/RO/TR)
- Vzduchová přípojka výstup: Hadicová koncovka Ø 10 mm
- Povrch: niklováno

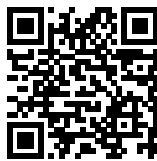

YouTube Clip



| HAZET No. | g | Typ | EAN-No. 4000896+ |
|------------|----|-----|------------------|
| 9000-020/3 | 17 | 3 | 195244 |

9000-050-080 Pojistná spojka

- Pro všechny vsuvky pro přípojku vzduchu

(E)

- Bezpečné rozpojení spoje (nechtěné rozpojení je vyloučeno)
- Nehrozí nebezpečí úrazu v důsledku vymrštění hadice
- Pojistná spojka odtlakuje přípojku před odpojením
- Pracovní rozsah: 0 – 20 bar
- Ovládání jednou rukou
- Nižší námaha při připojování a odpojování
- Odpadá hlasitý hluk při procesu spojování
- Jednoduchá obsluha i v rukavicích
- Mosaz, poniklovaná
- Vzduchová přípojka výstup: Rychlospojka pro typ 1, 2, 3, 4
- Povrch: niklováno

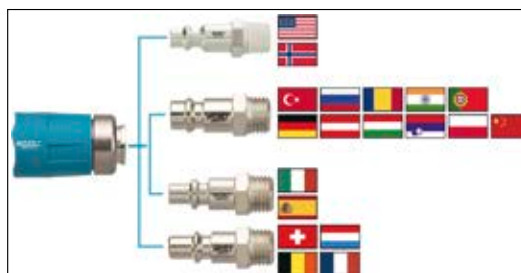



Nářadí na stlačený vzduch · Aku nářadí

Pneumatické příslušenství



9000-050-080 Pojistná spojka



YouTube Clip



9000-051



9000-060



9000-061



9000-070

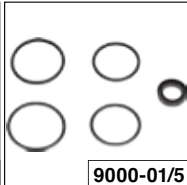

9000-01/5

| HAZET No. | $\Delta \pm$ g | EAN-No. 4000896+ |
|--|-------------------|---------------------|
| <ul style="list-style-type: none"> Vnější závit 12,91 mm / 1/4" Teplotní rozsah: -15°C – 80°C 9000-050 | 129 | 195275 |
| <ul style="list-style-type: none"> Vnější závit 16,41 mm / 3/8" Teplotní rozsah: -15°C – 80°C 9000-051 | 129 | 195282 |
| <ul style="list-style-type: none"> Vnitřní závit 12,91 mm / 1/4" Teplotní rozsah: -15°C – 80°C 9000-060 | 122 | 195312 |
| <ul style="list-style-type: none"> Vnitřní závit 16,41 mm / 3/8" Teplotní rozsah: -15°C – 80°C 9000-061 | 122 | 195299 |
| <ul style="list-style-type: none"> Hadicová koncovka: Ø 10 mm Teplotní rozsah: -15°C – 80°C 9000-070 | 129 | 195305 |
| <ul style="list-style-type: none"> Sada těsnění · pro bezpečnostní spojky 9000-050 · 9000-051 · 9000-060 · 9000-061 · 9000-070 Jednoduchá montáž 9000-01/5 | – | 234691 |

9000-050-080 Pojistná spojka

• Pouze pro připojku vzduchu 10 mm

- Bezpečné rozpojení spoje (nechtěné rozpojení je vyloučeno)
- Nehrozí nebezpečí úrazu v důsledku vymrštění hadice
- Pojistná spojka odtahuje připojku před odpojením
- Pracovní rozsah: 0 – 50 bar
- Ovládání jednou rukou
- Nižší námaha při připojování a odpojování
- Odpadá hlasitý hluk při procesu spojování
- Jednoduchá obsluha i v rukavicích
- Tvrzená ocel, pozinkovaná
- Vzduchová připojka výstup: Rychlospojka pro typ 1, 2, 3, 4
- Povrch: niklováno

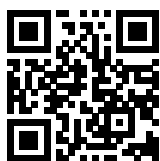

YouTube Clip



| HAZET No. | EAN-No. 4000896+ |
|--|---------------------|
| <ul style="list-style-type: none"> Pro velikost vedení 12,5 mm (1/2 palce) Závit připojky vzduchu (vnitřní závit) 20,95 mm (1/2") Teplotní rozsah: -10°C – 60°C 9000-062 | 218936 |

Pneumatické příslušenství

2162 Minimaznice

- Objem náplně: 80 g
- Vytváří tlak až do 1000 PSI / 69 barů
- Plnění s volným tukem
- Včetně tlakové maznice v provedení 50° a 90°



9300 N-60

| HAZET No. | l mm | EAN-No. 4000896+ |
|---|---------|---------------------|
| 2162 M | 145 | 185634 |
| <ul style="list-style-type: none"> Rychlé a čisté naplnění mazacího mini lisu HAZET 2162M Zlepšená mechanická stabilita zabraňuje při vibracích okolí ztrátě mazacího výkonu Odolné proti mytí vodou Oxidačně stabilní Dobrá protikorozi ochrana a dobrá přilnavost na kovových plochách Tukový polštář 60 ml | | |
| 9300 N-60 | – | 203406 |

9012 Silikonový ochranný obal

• Chrání těleso Vašeho rázového šroubováku proti poškození v tvrdých dílenských podmínkách

- Poloprůhledný ochranný obal
- Montáž bez nutnosti použití nářadí



| HAZET No. | EAN-No. 4000896+ |
|--|---------------------|
| Silikonový ochranný obal pro 9012 EL-SPC | |
| 9012 EL-SPC-S | 222520 |
| Silikonový ochranný obal pro 9012 M-1 | |
| 9012 M-1-S | 222735 |
| Silikonový ochranný obal pro 9011 M a 9012 M | |
| 9012 M-S | 202232 |
| Silikonový ochranný obal pro 9012 SPC · 9012-1 SPC · 9012 P-1 | |
| 9012 SPC-S | 222476 |



9070 Minipřimazávač

• Automatické olejování k prodloužení životnosti Vašeho pneumatického nářadí

- Použití: Pro motoricky poháněné pneumatické nástroje s vnějším závitem přípoje vzduchu 12,91 mm (1/4")
- Možnost dodatečného plnění, plnicí množství 28 ml
- Mimořádně lehké, kompaktní provedení
- Závitová vložka v plnicím hrdle
- Max. průtok vzduchu: 2612 l/min
- Vzduchová přípojka vstup: Vnější závít 12,91 mm (1/4")
- Vzduchová přípojka výstup: Vnitřní závít 12,91 mm (1/4")
- Max. provozní tlak [bar]: 10 bar



| HAZET No. | EAN-No. 4000896+ |
|-----------|------------------|
| 9070 N-1 | 206407 |

9000 Omezovač stlačeného vzduchu

• Inline regulátor tlaku k napojení smyčkou do vedení stlačeného vzduchu nebo přímé připojení k pneumatickým zařízením s motorovým pohonem

- Max. vstupní tlak: 10 barů
- Výstupní tlak: 6,3 baru
- Max. průtok vzduchu: 1300 l/min
- Hmotnost včetně vsuvky přívodu vzduchu: 140 g
- Včetně:
 - adaptéru vnější závít 12,91 mm (1/4") na vnější závít 12,91 mm (1/4") pro připojení k zařízení
 - vsuvky vzduchové přípojky 7,2 typ 1 k připojení na tlakovzdušnou spojku
- Pro bezpečný provoz u tlakových vedení do 10 barů
- Vzduchová přípojka vstup: Vnitřní závít 12,91 mm (1/4")
- Vzduchová přípojka výstup: Vnitřní závít 12,91 mm (1/4")

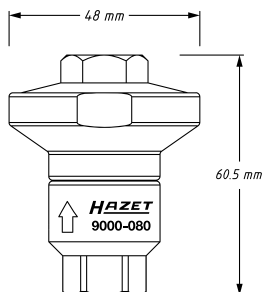

| HAZET No. | Δg g | EAN-No. 4000896+ |
|-----------|------|------------------|
| 9000-080 | 100 | 214709 |



9070 Jednotka údržby

• 2násobná, obsahující redukční tlakový ventil, mlhovou maznici a manometr

- Přípojka tlakoměru: 3,2 mm (1/8")
- Max. tlak: 16 bar (1/2" a 3/8") 12 bar (1/4"), Maximální pracovní tlak: 12 bar (1/2" a 3/8") 10 bar (1/4")
- Zobrazení tlaku: 0,5–12 barů
- Stupeň filtrace: 10 μm
- Použijte olej: třída oleje F (Sprinter ADVP 22)



| HAZET No. | Δg g | EAN-No. 4000896+ |
|-----------|------|------------------|
| 9070-2 | 1380 | 153343 |
| 9070-4 | 580 | 153367 |

9070 Redukční tlakový ventil

• Skládá se z redukčního tlakového ventilu a manometru

- Přípojka tlakoměru: 3,2 mm (1/8")
- Max. tlak: 16 bar (1/2" a 3/8") 12 bar (1/4"), Maximální pracovní tlak: 12 bar (1/2" a 3/8") 10 bar (1/4")
- Zobrazení tlaku: 0,5–12 barů
- Stupeň filtrace: 10 μm
- Objem náplně regulátoru tlaku: 50 ml



| HAZET No. | Δg g | EAN-No. 4000896+ |
|-----------|------|------------------|
| 9070-5 | 890 | 153374 |
| 9070-7 | 380 | 153398 |



Nářadí na stlačený vzduch · Aku nářadí

Pneumatické příslušenství



9400 Speciální olej pro pneumatické nářadí

Made in Germany

• Snižuje opotřebení vzduchového motoru

- Speciální olej **bez silikonu**
- Zajišťuje maximální výkon při denním použití
- Prodloužení životnosti strojů



9400-100

9400-1000

HAZET
No.



g

EAN-No.
4000896+

- Objem náplně 100 ml
- Vývod pro přímé použití
- S uzavíracím víčkem
- Použití v motoru pneumatického nářadí jako rázové utahovky, brusky atd.

9400- 100

11

191390

- Objem náplně 1 000 ml
- Průhledné zobrazení stavu naplnění
- Použití v motoru pneumatického nářadí jako rázové utahovky, brusky atd.

9400-1000

838

191406

9070 Magnetický držák

- Dva silné magnety k uchycení 1 rázového utahovku a 4 nástrčných hlavíc
- Nosnost: 10 kg

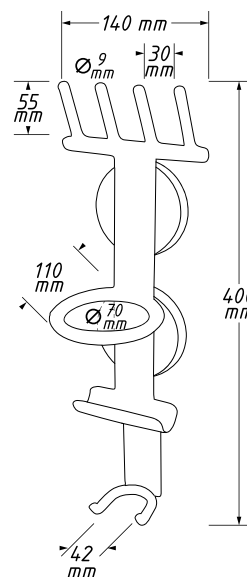
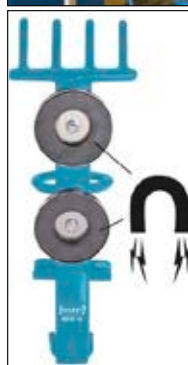

HAZET
No.



g

EAN-No.
4000896+

9070-10

1510

158157

9040 D Navíječ kabelů

- Zastavení hadice v každém bodě možné díky funkci „Stop at any point“
- Čisté navíjení skrz automatické vedení
- Brzděné navíjení proti nebezpečí nehody

- Včetně jističe vedení
- 230 V AC
- Vhodný pouze pro použití ve vnitřních prostorách
- Vedení: H07RN-F 3x2,5 mm²
- Délka vedení: 20 m
- Délka připojovacího vedení: 1,5 m
- Integrovaná vrtací šablona pro montáž na kartonovém obalu
- Uzavřené tělo ze speciálního plastu
- Otočný držák z kovu pro individuální montáž na pracovišti
- Rozteč otvorů na držáku: 186 mm
- Zatížitelné v navinutém stavu 1600 wattů
- Zatížitelné v odvinutém stavu 3200 wattů
- Splňuje všechna příslušná ustanovení směrnice ES o strojních zařízeních 2006/42/ES
- Stupeň krytí (IP): IP20
- Teplotní rozsah: -20°C – 45°C

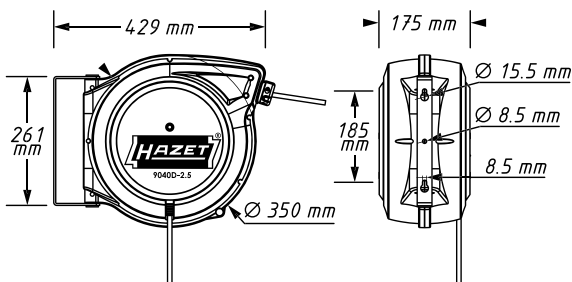

HAZET
No.



g

EAN-No.
4000896+

9040 D-2.5

9200

214631



System Aku nástrojů HAZET 18 V

S Aku výkonem k perfektním pracovním výsledkům!

Aku nástroje patří k základnímu vybavení každé profi dílny. HAZET nabízí u obou 2 Ah a 5 Ah akumulátorů systém výkonných Aku nástrojů v různých sadách. K tomu patří kromě Aku šroubováků vrtačka a úhlová bruska. Všechny tyto nástroje jsou k dostání jako **3dílná sada** s nabíječkou a akumulátorem, jako **4dílná sada** s nabíječkou a **dvěma akumulátory** nebo také vždy pouze jako **základní přístroj bez příslušenství** k dostání pro ty, kteří již mají příslušné akumulátory HAZET. Příslušné detaily k produktům naleznete na následujících stranách.

9230-2

Sada akumulátorové vrtačky

- **Obsah** (3dílná sada):
1 akumulátorový šroubovák
1 rychlonabíječka
1 akumulátor Li-Ion 18 V, 2.0 Ah
Dodání v plastovém kufru
- **Volitelně:**
1 další 2.0 Ah nebo 5.0 Ah Aku



9233-7

Sada úhlové brusky

- **Obsah** (3dílná sada):
1 akumulátorová úhlová bruska
1 rychlonabíječka
1 akumulátor Li-Ion 18 V, 5.0 Ah
Dodání v plastovém kufru
- **Volitelně:**
1 další 2.0 Ah nebo 5.0 Ah Aku
sady dělicích a hrubovacích kotoučů



9212-02
2.0 Ah

9212-03



9234-1

Sada akumulátorové pily ocasky

- **Obsah** (3dílná sada):
1 Aku pila ocaska
1 rychlonabíječka
1 akumulátor Li-Ion 18 V, 5.0 Ah
Dodání v HAZET L-boxx 136 s vložkou z měkké pěny
- **Volitelně:**
1 další 2.0 Ah nebo 5.0 Ah Aku





Sady Aku rázových utahováků

- **Obsah** (3dílná sada):
1 akumulátorový rázový utahovák
1 rychlonabíječka
1 Li-Ion akumulátor 18 V, 5.0 Ah příp. 2.0 Ah
- **Volitelně:**
1 další 2.0 Ah nebo 5.0 Ah Aku



12⁵ 1/2"

9212 SPC-1

260 Nm



12⁵ 1/2"

9212 M-1

270 Nm



12⁵ 1/2"

9212-3

700 Nm



12⁵ 1/2"

9212-1000

1400 Nm



20 3/4"

9213-1000

1400 Nm

Každý akumulátor se hodí na každý přístroj!

Plný výkon HAZET, plná kompatibilita!

Je zcela jedno zda 2 nebo 5 Ah!



9212-05

5.0 Ah





Aku rázové utahováký

9212SPC 1/2" Aku rázový utahovák · 18 V

- Osvětlení pracovního prostoru již před pohybem hnacího mechanismu 125 1/2 E
- Extrémně snadno ovladatelný nástroj
- Lehké provedení
- Velikost proudu bez zatížení: 5 A
- Uťahovací moment: 200 Nm při 0 – 2700 U/min (0 – 3300 úderů/min)
- Kompatibilní s akumulátory HAZET 9212-02 a 9212-05
- Čistá hmotnost: 1,06 kg (bez akumulátoru)
- Včetně příchytky na opasek (lze namontovat oboustranně) a ručního poutka
- Celková délka: 167 mm
- Výška: 187 mm
- Šířka: 65 mm
- Doporučený uťahovací moment: 200
- Hladina akustického výkonu (při provozním tlaku): 111 db(A) Lp W
- Vibrační zrychlení: 14,91 m/s²
- Povolovací moment (max.) zjištěný s velikostí šroubu M: 16



YouTube Clip



9212 M 1/2" Aku rázový mini utahovák · 18 V

- Vysoká efektivita díky bezkartáčovému motoru 125 1/2 E
- Snadno ovladatelný, krátký a lehký nástroj
- Tři volitelné výkonové stupně pro uťahovací moment:
 1. stupeň 100 Nm při 0 – 700 ot./min (0 – 1200 úderů/min)
 2. stupeň 190 Nm při 0 – 1600 ot./min (0 – 2000 úderů/min)
 3. stupeň 220 Nm při 0 – 2500 ot./min (0 – 3200 úderů/min)
- Velikost proudu bez zatížení: 4,5 A
- **Bezkartáčový stejnosměrný motor (BLDC):**
 - Delší životnost, menší opotřebení, není potřeba výměna uhlíkových kartáčů
 - Vysoký stupeň účinnosti a tím menší spotřeba akumulátoru
 - Kompaktnější motor umožňuje menší konstrukční rozměry
- Osvětlení pracovního prostoru již před pohybem hnacího mechanismu
- Čistá hmotnost: 0,96 kg (bez akumulátoru)
- Rozměry včetně akumulátoru: 228 x 63 x 135 mm
- Včetně příchytky na opasek (lze namontovat oboustranně) a ručního poutka
- Doporučený uťahovací moment: 220
- Hladina akustického výkonu (při provozním tlaku): 110,6 db(A) Lp W
- Vibrační zrychlení: 15,40 m/s²
- Povolovací moment (max.) zjištěný s velikostí šroubu M: 16



YouTube Clip



| HAZET No. | max. Nm | max. Nm | ot./min. | db(A) LpA | g | EAN-No. 4000896+ |
|--|---------|---------|----------|-----------|------|------------------|
| • 3dílná sada · v textilní tašce: | | | | | | |
| 1 Aku rázový utahovák | | | | | | |
| 1 rychlonabíječka | | | | | | |
| 1 Li-Ion akumulátor 18 V, 2 Ah | | | | | | |
| 9212SPC-1 | 260 | 200 | 0–3300 | 100 | 1450 | 3 212439 |
| • 4dílná sada · v textilní tašce: | | | | | | |
| 1 Aku rázový utahovák | | | | | | |
| 1 rychlonabíječka | | | | | | |
| 2 Li-Ion akumulátory 18 V, 2 Ah | | | | | | |
| 9212SPC-1/4 | 260 | 200 | 0–2700 | 100 | – | 4 214259 |
| • Základní přístroj Aku rázový utahovák (bez akumulátoru, nabíječky, textilní tašky) | | | | | | |
| 9212SPC-010 | 260 | 200 | 0–2700 | 100 | 1060 | – 214273 |
| • Akumulátor, samostatný | | | | | | |
| • Li-Ion, 18 V, 2 Ah | | | | | | |
| • Doba nabíjení cca 35 minut (u HAZET 9212-03) | | | | | | |
| • Pro 9212-3 · 9212M-1 · 9212M-1/4 · 9212SPC-1 · 9212SPC-1/4 · 9230-2 · 9230-2/4 · 9233-7 · 9233-7/4 | | | | | | |
| 9212-02 | – | – | – | – | 390 | – 213788 |
| • Akumulátor, samostatný | | | | | | |
| • Li-Ion, 18 V, 5 Ah | | | | | | |
| • Doba nabíjení cca 80 minut (u HAZET 9212-03) | | | | | | |
| • Pro 9212-3 · 9212M-1 · 9212M-1/4 · 9212SPC-1 · 9212SPC-1/4 · 9230-2 · 9230-2/4 · 9233-7 · 9233-7/4 | | | | | | |
| 9212-05 | – | – | – | – | 700 | – 210367 |
| • Rychlonabíječka | | | | | | |
| • Pro Li-Ion akumulátory 9212-02 · 9212-05 | | | | | | |
| • Použití u 9212-3 · 9212M-1 · 9212M-1/4 · 9212SPC-1 · 9212SPC-1/4 · 9230-2 · 9230-2/4 · 9233-7 · 9233-7/4 | | | | | | |
| 9212-03 | – | – | – | – | 660 | – 204823 |

| HAZET No. | max. Nm | max. Nm | ot./min. | db(A) LpA | g | EAN-No. 4000896+ |
|--|---------|---------|----------|-----------|------|------------------|
| • 3dílná sada · v textilní tašce: | | | | | | |
| 1 Aku rázový utahovák | | | | | | |
| 1 rychlonabíječka | | | | | | |
| 1 Li-Ion akumulátor 18 V, 2 Ah | | | | | | |
| 9212M-1 | 270 | 220 | 0–2500 | 99,6 | 1340 | 3 212446 |
| • 4dílná sada · v textilní tašce: | | | | | | |
| 1 Aku rázový utahovák | | | | | | |
| 1 rychlonabíječka | | | | | | |
| 2 Li-Ion akumulátory 18 V, 2 Ah | | | | | | |
| 9212M-1/4 | 270 | 220 | 0–2500 | 99,6 | – | 4 214266 |
| • Základní přístroj mini Aku rázový utahovák (bez akumulátoru, nabíječky, textilní tašky) | | | | | | |
| 9212M-010 | 270 | 220 | 0–2500 | 99,6 | 950 | – 214280 |
| • Akumulátor, samostatný | | | | | | |
| • Li-Ion, 18 V, 2 Ah | | | | | | |
| • Doba nabíjení cca 35 minut (u HAZET 9212-03) | | | | | | |
| • Pro 9212-3 · 9212M-1 · 9212M-1/4 · 9212SPC-1 · 9212SPC-1/4 · 9230-2 · 9230-2/4 · 9233-7 · 9233-7/4 | | | | | | |
| 9212-02 | – | – | – | – | 390 | – 213788 |
| • Akumulátor, samostatný | | | | | | |
| • Li-Ion, 18 V, 5 Ah | | | | | | |
| • Doba nabíjení cca 80 minut (u HAZET 9212-03) | | | | | | |
| • Pro 9212-3 · 9212M-1 · 9212M-1/4 · 9212SPC-1 · 9212SPC-1/4 · 9230-2 · 9230-2/4 · 9233-7 · 9233-7/4 | | | | | | |
| 9212-05 | – | – | – | – | 700 | – 210367 |
| • Rychlonabíječka | | | | | | |
| • Pro Li-Ion akumulátory 9212-02 · 9212-05 | | | | | | |
| • Použití u 9212-3 · 9212M-1 · 9212M-1/4 · 9212SPC-1 · 9212SPC-1/4 · 9230-2 · 9230-2/4 · 9233-7 · 9233-7/4 | | | | | | |
| 9212-03 | – | – | – | – | 660 | – 204823 |



Nářadí na stlačený vzduch · Aku nářadí

Aku rázové utahovák



9212-3 1/2" Sada Aku rázového utahovák

• Vysoká efektivita díky bezkartáčovému motoru

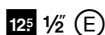

• 18 V, 5 Ah

- Tři volitelné výkonové stupně pro utahovací moment:
 1. stupeň 80 Nm při 0 – 600 ot./min (0 – 1200 úderů/min)
 2. stupeň 300 Nm při 0 – 1400 ot./min (0 – 2500 úderů/min)
 3. stupeň 500 Nm při 0 – 2000 ot./min (0 – 3400 úderů/min)



YouTube Clip

- Osvětlení pracovního prostoru již před pohybem hnacího mechanismu
- Velikost proudu bez zatížení: 5,5 A
- Čistá hmotnost: 1,86 kg (bez akumulátoru)
- Rozměry včetně akumulátoru: 204 x 64 x 259 mm
- Včetně přichytky na opasek, lze namontovat oboustranně
- **Bezkartáčový stejnosměrný motor (BLDC)**
 - Delší životnost, menší opotřebení, není potřeba výměna uhlíkových kartáčů
 - Vysoký stupeň účinnosti a tím menší spotřeba akumulátoru
 - Kompaktnější motor umožňuje menší konstrukční rozměry

- Doporučený utahovací moment: 500
- Hladina akustického výkonu (při provozním tlaku): 110,4 db(A) Lp W
- Vibrační zrychlení: 20,30 m/s²
- Povolovací moment (max.) zjištěný s velikostí šroubu M: 26
- Právý/levý chod: vícestupňově (doleva/doprava)
- L-boxx 190 L-136



9212-1000 1/2" Aku rázový utahovák

• Vysoká efektivita díky bezkartáčovému motoru

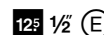

• 18 V, 5 Ah

- Vhodné pro trvalý provoz
- Robustní tělo přístroje
- Tři volitelné výkonové stupně pro utahovací moment:
 1. stupeň 180 Nm při 0 – 400 ot./min (0 – 800 úderů/min)
 2. stupeň 400 Nm při 0 – 800 ot./min (0 – 1600 úderů/min)
 3. stupeň 1000 Nm při 0 – 1800 ot./min (0 – 2200 úderů/min)



YouTube Clip

- Osvětlení pracovního prostoru již před pohybem hnacího mechanismu
- Kompatibilní s akumulátory HAZET 9212-02 a 9212-05
- Rozměry včetně akumulátoru: 278 x 230 x 89,5 mm
- Včetně přichytky na opasek, lze namontovat oboustranně
- **Bezkartáčový stejnosměrný motor (BLDC)**
 - Delší životnost, menší opotřebení, není potřeba výměna uhlíkových kartáčů
 - Vysoký stupeň účinnosti a tím menší spotřeba akumulátoru
 - Kompaktnější motor umožňuje menší konstrukční rozměry

- Hladina akustického výkonu (při provozním tlaku): 112 db(A) Lp W
- Vibrační zrychlení: 17,80 m/s²
- Povolovací moment (max.) zjištěný s velikostí šroubu M: 24
- Právý/levý chod: vícestupňově (doleva/doprava)

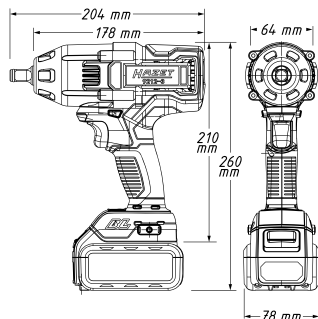
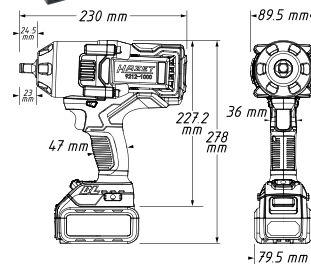

| HAZET No. | max. Nm | max. Nm | ot./min. | db(A) LpA | g | HAZET No. 4000896+ |
|--|---------|---------|----------|-----------|------|--------------------|
| • 4dílná sada · v kufříku (hmotnost 2,15 kg): | | | | | | |
| 1 Aku rázový utahovák | | | | | | |
| 1 rychlonabíječka | | | | | | |
| 2 Li-Ion akumulátory 18 V, 5 Ah | | | | | | |
| 9212-1000/4 | 1400 | 1000 | 0–1800 | 101 | 3640 | 4 222681 |
| • 3dílná sada · v HAZET L-boxx 136 a vložce z měkké pěny: | | | | | | |
| 1 Aku rázový utahovák | | | | | | |
| 1 rychlonabíječka | | | | | | |
| 1 Li-Ion akumulátor 18 V, 5 Ah | | | | | | |
| 9212-1000 LB/3 | 1400 | 1000 | 0–1800 | 101 | 3640 | 3 249848 |
| • 4dílná sada · v HAZET L-boxx 136 a vložce z měkké pěny: | | | | | | |
| 1 Aku rázový utahovák | | | | | | |
| 1 rychlonabíječka | | | | | | |
| 2 Li-Ion akumulátory 18 V, 5 Ah | | | | | | |
| 9212-1000 LB/4 | 1400 | 1000 | 0–1800 | 101 | 3640 | 4 249909 |
| • Základní přístroj Aku rázový utahovák (bez akumulátoru, nabíječky, kufříku) | | | | | | |
| 9212-1000 | 1400 | 1000 | 0–1800 | 101 | 3640 | – 222711 |
| • Akumulátor, samostatný | | | | | | |
| • Li-Ion, 18 V, 2 Ah | | | | | | |
| • Doba nabíjení cca 35 minut (u HAZET 9212-03) | | | | | | |
| • Pro 9212-3 · 9212M-1 · 9212M-1/4 · 9212SPC-1 · 9212SPC-1/4 | | | | | | |
| 9230-2 · 9230-2/4 · 9233-7 · 9233-7/4 | | | | | | |
| 9212-02 | – | – | – | – | 390 | – 213788 |
| • Akumulátor, samostatný | | | | | | |
| • Li-Ion, 18 V, 5 Ah | | | | | | |
| • Doba nabíjení cca 80 minut (u HAZET 9212-03) | | | | | | |
| • Pro 9212-3 · 9212M-1 · 9212M-1/4 · 9212SPC-1 · 9212SPC-1/4 | | | | | | |
| 9230-2 · 9230-2/4 · 9233-7 · 9233-7/4 | | | | | | |
| 9212-05 | – | – | – | – | 700 | – 210367 |
| • Rychlonabíječka | | | | | | |
| • Pro Li-Ion akumulátory 9212-02 · 9212-05 | | | | | | |
| • Použití u 9212-3 · 9212M-1 · 9212M-1/4 · 9212SPC-1 · 9212SPC-1/4 | | | | | | |
| 9230-2 · 9230-2/4 · 9233-7 · 9233-7/4 | | | | | | |
| 9212-03 | – | – | – | – | 660 | – 204823 |

| HAZET No. | max. Nm | max. Nm | ot./min. | db(A) LpA | g | HAZET No. 4000896+ |
|--|---------|---------|----------|-----------|------|--------------------|
| • 3dílná sada · v HAZET L-boxx 136 a vložce z měkké pěny: | | | | | | |
| 1 Aku rázový utahovák | | | | | | |
| 1 rychlonabíječka | | | | | | |
| 1 Li-Ion akumulátor 18 V, 5 Ah | | | | | | |
| 9212-3 LB/3 | 700 | 500 | 0–2000 | 99,4 | 1857 | 3 244164 |
| • 4dílná sada · v HAZET L-boxx 136 a vložce z měkké pěny: | | | | | | |
| 1 Aku rázový utahovák | | | | | | |
| 1 rychlonabíječka | | | | | | |
| 2 Li-Ion akumulátory 18 V, 5 Ah | | | | | | |
| 9212-3 LB/4 | 700 | 500 | 0–2000 | 99,4 | 1857 | 4 244171 |
| • Základní přístroj Aku rázový utahovák (bez akumulátoru, nabíječky, kufříku) | | | | | | |
| 9212-010 | 700 | 500 | 0–2000 | 99,4 | – | – 221790 |
| • Rychlonabíječka | | | | | | |
| • Pro Li-Ion akumulátory 9212-02 · 9212-05 | | | | | | |
| • Použití u 9212-3 · 9212M-1 · 9212M-1/4 · 9212SPC-1 · 9212SPC-1/4 | | | | | | |
| 9230-2 · 9230-2/4 · 9233-7 · 9233-7/4 | | | | | | |
| 9212-03 | – | – | – | – | 660 | – 204823 |
| • Akumulátor, samostatný | | | | | | |
| • Li-Ion, 18 V, 5 Ah | | | | | | |
| • Doba nabíjení cca 80 minut (u HAZET 9212-03) | | | | | | |
| • Pro 9212-3 · 9212M-1 · 9212M-1/4 · 9212SPC-1 · 9212SPC-1/4 | | | | | | |
| 9230-2 · 9230-2/4 · 9233-7 · 9233-7/4 | | | | | | |
| 9212-05 | – | – | – | – | 700 | – 210367 |



9213-1000 3/4" Aku rázový utahovák

• Vysoká efektivita díky bezkartáčovému motoru

20 3/4" E

18 V, 5 Ah

- Vhodné pro trvalý provoz
- Robustní tělo přístroje
- Tři volitelné výkonové stupně pro utahovací moment:
 - stupeň 180 Nm při 0 – 400 ot./min (0 – 800 úderů/min)
 - stupeň 400 Nm při 0 – 800 ot./min (0 – 1600 úderů/min)
 - stupeň 1000 Nm při 0 – 1800 ot./min (0 – 2200 úderů/min)
- Osvětlení pracovního prostoru již před pohybem hnacího mechanismu
- Akumulátory Li-Ion s výrazně nižším samovybitením (jen 2 %) než běžné akumulátory NiMH (15–25%)
- Kompatibilní s akumulátory HAZET 9212-02 a 9212-05
- Čistá hmotnost akumulátoru: 0,66 kg (Jen sady 9213-1000/3 a 9213-1000/4)
- Čistá hmotnost nabíječky: 0,66 kg (Jen sady 9213-1000/3 a 9213-1000/4)
- Čistá hmotnost kufříku: 2,15 kg (Jen sady 9213-1000/3 a 9213-1000/4)
- Rozměry včetně akumulátoru: 278 x 230 x 89,5 mm
- Včetně příchytka na opasek, lze namontovat oboustranně
- Bezkartáčový stejnosměrný motor (BLDC)**
 - Delší životnost, menší opotřebení, není potřeba výměna uhlíkových kartáčů
 - Vysoký stupeň účinnosti a tím menší spotřeba akumulátoru
 - Kompaktnější motor umožňuje menší konstrukční rozměry
- Hladina akustického výkonu (při provozním tlaku): 112 db(A) Lp W
- Vibrační zrychlení: 17,80 m/s²
- Povolovací moment (max.) zjištěný s velikostí šroubu M: 24
- Pravý/levý chod: vicestupňově (doleva/doprava)

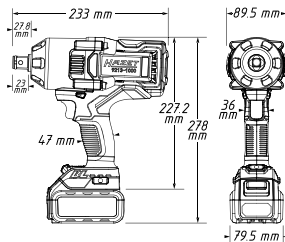

YouTube Clip



| HAZET No. | max. Nm | max. Nm | ot./min. | db (A) LpA | g | EAN-No. 4000896+ |
|--|---------|---------|----------|------------|------|------------------|
| • 3dílná sada · v kufříku: | | | | | | |
| 1 Aku rázový utahovák | | | | | | |
| 1 rychlonabíječka | | | | | | |
| 1 Li-Ion akumulátor 18 V, 5 Ah | | | | | | |
| 9213-1000/3 | 1400 | 1000 | 0–1800 | 101 | 3700 | 3 222704 |
| • 3dílná sada · v HAZET L-boxx 136 a vložce z měkké pěny: | | | | | | |
| 1 Aku rázový utahovák | | | | | | |
| 1 rychlonabíječka | | | | | | |
| 1 Li-Ion akumulátor 18 V, 5 Ah | | | | | | |
| 9213-1000 LB/3 | 1400 | 1000 | 0–1800 | 101 | 3700 | 3 249886 |
| • 4dílná sada · v HAZET L-boxx 136 a vložce z měkké pěny: | | | | | | |
| 1 Aku rázový utahovák | | | | | | |
| 1 rychlonabíječka | | | | | | |
| 2 Li-Ion akumulátory 18 V, 5 Ah | | | | | | |
| 9213-1000 LB/4 | 1400 | 1000 | 0–1800 | 101 | 3700 | 4 249862 |
| • Základní přístroj Aku rázový utahovák (bez akumulátoru, nabíječky, kufříku) | | | | | | |
| 9213-1000 | 1400 | 1000 | 0–1800 | 101 | 3700 | – 222698 |
| • Akumulátor, samostatný | | | | | | |
| • Li-Ion, 18 V, 2 Ah | | | | | | |
| Doba nabíjení cca 35 minut (u HAZET 9212-03) | | | | | | |
| Pro 9212-3 · 9212M-1 · 9212M-1/4 · 9212SPC-1 · 9212SPC-1/4 | | | | | | |
| 9230-2 · 9230-2/4 · 9233-7 · 9233-7/4 | | | | | | |
| 9212-02 | – | – | – | – | 390 | – 213788 |
| • Akumulátor, samostatný | | | | | | |
| • Li-Ion, 18 V, 5 Ah | | | | | | |
| Doba nabíjení cca 80 minut (u HAZET 9212-03) | | | | | | |
| Pro 9212-3 · 9212M-1 · 9212M-1/4 · 9212SPC-1 · 9212SPC-1/4 | | | | | | |
| 9230-2 · 9230-2/4 · 9233-7 · 9233-7/4 | | | | | | |
| 9212-05 | – | – | – | – | 700 | – 210367 |

9213-1000 3/4" Aku rázový utahovák

20 3/4" E

| HAZET No. | max. Nm | max. Nm | ot./min. | db (A) LpA | g | EAN-No. 4000896+ |
|--|---------|---------|----------|------------|-----|------------------|
| • Rychlonabíječka | | | | | | |
| Pro Li-Ion akumulátory 9212-02 · 9212-05 | | | | | | |
| Použití u 9212-3 · 9212M-1 · 9212M-1/4 · 9212SPC-1 · 9212SPC-1/4 | | | | | | |
| 9230-2 · 9230-2/4 · 9233-7 · 9233-7/4 | | | | | | |
| 9212-03 | – | – | – | – | 660 | – 204823 |

9230 B Sada Aku šroubováku

- Nabíjecí kabel: 1,5 m
- Včetně pouzdra
- Plastová taška

6.3 1/4



2204 NSLG · ○ · ○ · ○
4

2216 NSLG · ○ · ○ · ○
PZ 1 · PZ 2

2223 NSLG · ○ · ○ · ○
T 20

| HAZET No. | max. Nm | ot./min. | g | EAN-No. 4000896+ |
|-----------|---------|----------|---|------------------|
| 9230 B-1 | 4,5 | 180 | 7 | 250820 |

Akumulátorová vrtačka / úhlová bruska / šavlová pila

9230 Aku vrtačka

• Vysoká efektivita díky bezkartáčovému motoru

E

- 18 V, 2 Ah
- Kompatibilní s akumulátory HAZET 9212-02 a 9212-05
- Rychloupínací kovové skříčidlo 1-13 mm
- Volitelné stupně utahovacího momentu 15 + 1 vrtání
- Otáčky za minutu stupeň 1: 0–560
Otáčky za minutu stupeň 2: 0–1900
- Vibrační zrychlení šroubování: 0,8 m/s²
Vibrační zrychlení vrtání: 2,3 m/s²
- Robustní tělo přístroje
- Vhodné pro trvalý provoz
- Včetně příchytka na opasek, lze namontovat oboustranně
- Hmotnost s akumulátorem: 1,68 kg (Jen sady 9230-2 a 9230-2/4)
Hmotnost bez akumulátoru: 1,27 kg
- Bezkartáčový stejnosměrný motor (BLDC):**
 - Delší životnost, menší opotřebení, není potřeba výměna uhlíkových kartáčů
 - Vysoký stupeň účinnosti a tím menší spotřeba akumulátoru - kompaktnější motor umožňuje menší konstrukční rozměry
- Plastová taška



YouTube Clip

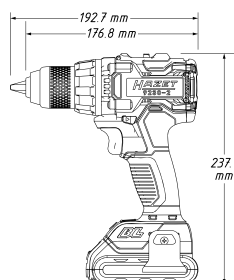



Nářadí na stlačený vzduch · Aku nářadí

Akumulátorová vrtačka / úhlová bruska / pila ocaska



9230 Aku vrtačka



| HAZET No. | Nm | db (A) LpA | g | EAN-No. 4000896+ |
|---|----|------------|-----|------------------|
| • 3dílná sada · v textilní tašce: | | | | |
| 1 Aku vrtačka | | | | |
| 1 rychlonabíječka | | | | |
| 1 Li-Ion akumulátor 18 V, 2 Ah | | | | |
| 9230-2 | 60 | 68 | - | 3 218370 |
| • 4dílná sada · v textilní tašce: | | | | |
| 1 Aku vrtačka | | | | |
| 1 rychlonabíječka | | | | |
| 2 Li-Ion akumulátory 18 V, 2 Ah | | | | |
| 9230-2/4 | 60 | 68 | - | 4 218967 |
| • Základní přístroj Aku vrtačka (bez akumulátoru, nabíječky, textilní tašky) | | | | |
| 9230-010 | 60 | 68 | - | - 218974 |
| • Akumulátor, samostatný | | | | |
| • Li-Ion, 18 V, 2 Ah | | | | |
| • Doba nabíjení cca 35 minut (u HAZET 9212-03) | | | | |
| • Pro 9212-3 · 9212M-1 · 9212M-1/4 · 9212SPC-1 · 9212SPC-1/4 | | | | |
| 9230-2 · 9230-2/4 · 9233-7 · 9233-7/4 | | | | |
| 9212-02 | - | - | 390 | - 213788 |
| • Akumulátor, samostatný | | | | |
| • Li-Ion, 18 V, 5 Ah | | | | |
| • Doba nabíjení cca 80 minut (u HAZET 9212-03) | | | | |
| • Pro 9212-3 · 9212M-1 · 9212M-1/4 · 9212SPC-1 · 9212SPC-1/4 | | | | |
| 9230-2 · 9230-2/4 · 9233-7 · 9233-7/4 | | | | |
| 9212-05 | - | - | 700 | - 210367 |
| • Rychlonabíječka | | | | |
| • Pro Li-Ion akumulátory 9212-02 · 9212-05 | | | | |
| • Použití u 9212-3 · 9212M-1 · 9212M-1/4 · 9212SPC-1 · 9212SPC-1/4 | | | | |
| 9230-2 · 9230-2/4 · 9233-7 · 9233-7/4 | | | | |
| 9212-03 | - | - | 660 | - 204823 |
| • Gumovací kotouč · Odstraňování ozdobných pásků, fólií s popisy, zbytků lepidel u vyvažovacích závaží | | | | |
| • Adaptér k uchycení do 6 mm upínacích čelistí | | | | |
| • Průměr 89 mm | | | | |
| • Tloušťka 15 mm | | | | |
| • Max. ot./min. 4000 | | | | |
| 9030 R-01/2 | - | - | - | - 241804 |

9233 Aku úhlová bruska

• Vysoká efektivita díky bezkartáčovému motoru



- Kompatibilní s akumulátory HAZET 9212-02 a 9212-05
- Ergonomický a kompaktní design pouzdra
- Přístroj se zastaví při silné ztrátě otáček na základě zkroucení
- Funkce proti neúmyslnému spuštění motoru při výměně akumulátoru
- Síťová tkanina chrání motor proti znečištění
- Zastavení motoru 2 sekundy po vypnutí
- Extrémně plochá hlava s malým úhlem
- Konstantní rychlost i při těžké práci
- Pozvolný rozběh motoru pro vyšší komfort
- Bezpečnostní uvolňovací páka
- Postranní rukojeť použitelná vpravo i vlevo
- Včetně po 1 ochranném krytu
 - pro rozbrušovací kotouče
 - pro hrubovací kotouče
- Rychlé nastavení ochranného krytu bez nářadí
- Závit včetně: M14
- Aretace vřetene
- Hmotnost s akumulátorem: 2,28 kg (Jen sady 9233-7 a 9233-7/4)
- Hmotnost bez akumulátoru: 1,53 kg
- Vibrační zrychlení: 7,90 m/s²



YouTube Clip



9233 Aku úhlová bruska

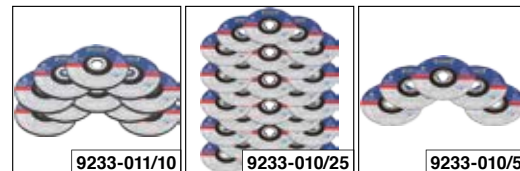
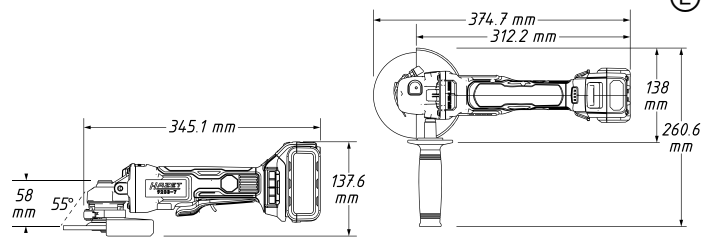

| HAZET No. | l mm | ot./min. | db (A) LpA | g | EAN-No. 4000896+ |
|---|-------|----------|------------|-----|------------------|
| • 3dílná sada · v kufříku: | | | | | |
| 1 Aku úhlová bruska | | | | | |
| 1 rychlonabíječka | | | | | |
| 1 Li-Ion akumulátor 18 V, 5 Ah | | | | | |
| 9233-7 | 345,1 | 8000 | 89 | - | 3 218325 |
| • 4dílná sada · v kufříku: | | | | | |
| 1 Aku úhlová bruska | | | | | |
| 1 rychlonabíječka | | | | | |
| 2 Li-Ion akumulátory 18 V, 5 Ah | | | | | |
| 9233-7/4 | 345,1 | 8000 | 89 | - | 4 218950 |
| • Základní přístroj Aku úhlová bruska (bez akumulátoru, nabíječky, kufříku) | | | | | |
| 9233-010 | 345,1 | 8000 | 89 | - | - 218943 |
| • Akumulátor, samostatný | | | | | |
| • Li-Ion, 18 V, 2 Ah | | | | | |
| • Doba nabíjení cca 35 minut (u HAZET 9212-03) | | | | | |
| • Pro 9212-3 · 9212M-1 · 9212M-1/4 · 9212SPC-1 · 9212SPC-1/4 | | | | | |
| 9230-2 · 9230-2/4 · 9233-7 · 9233-7/4 | | | | | |
| 9212-02 | - | - | - | 390 | - 213788 |
| • Akumulátor, samostatný | | | | | |
| • Li-Ion, 18 V, 5 Ah | | | | | |
| • Doba nabíjení cca 80 minut (u HAZET 9212-03) | | | | | |
| • Pro 9212-3 · 9212M-1 · 9212M-1/4 · 9212SPC-1 · 9212SPC-1/4 | | | | | |
| 9230-2 · 9230-2/4 · 9233-7 · 9233-7/4 | | | | | |
| 9212-05 | - | - | - | 700 | - 210367 |
| • Rychlonabíječka | | | | | |
| • Pro Li-Ion akumulátory 9212-02 · 9212-05 | | | | | |
| • Použití u 9212-3 · 9212M-1 · 9212M-1/4 · 9212SPC-1 · 9212SPC-1/4 | | | | | |
| 9230-2 · 9230-2/4 · 9233-7 · 9233-7/4 | | | | | |
| 9212-03 | - | - | - | 660 | - 204823 |
| 5 dělicích kotoučů 125 x 1 x 22,23 mm (5 x 0,40 x 7/8") | | | | | |
| • Pro Aku úhlovou brusku 9233-7 · 9233-7/4 | | | | | |
| • 41 AS 60 PBF-RCF80 | | | | | |
| • Vhodné pro nerezovou ocel · normální ocel · tenkostěnné plechy · profily · trubky | | | | | |
| • Normy: DIN EN 12413 a oSa | | | | | |
| • Maximální otáčky 12200 1/min. | | | | | |
| • Maximální řezná rychlost 80 m/s | | | | | |
| 9233-010/5 | - | - | - | - | 5 219063 |
| 25 dělicích kotoučů 125 x 1 x 22,23 mm (5 x 0,40 x 7/8") | | | | | |
| • Pro Aku úhlovou brusku 9233-7 · 9233-7/4 | | | | | |
| • 41 AS 60 PBF-RCF80 | | | | | |
| • Vhodné pro nerezovou ocel · normální ocel · tenkostěnné plechy · profily · trubky | | | | | |
| • Normy: DIN EN 12413 a oSa | | | | | |
| • Maximální otáčky 12200 1/min. | | | | | |
| • Maximální řezná rychlost 80 m/s | | | | | |
| 9233-010/25 | - | - | - | - | 25 219070 |
| 10 hrubovacích kotoučů 125 x 6 x 22,23 mm (5 x 1/4 x 7/8") | | | | | |
| • Pro Aku úhlovou brusku 9233-7 · 9233-7/4 | | | | | |
| • 27 AS 24 O7 BF | | | | | |
| • Vhodné i pro nerezovou ocel | | | | | |
| • Normy: DIN EN 12413 a oSa | | | | | |
| • Maximální otáčky 12200 1/min. | | | | | |
| • Maximální řezná rychlost 80 m/s | | | | | |
| 9233-011/10 | - | - | - | - | 10 219087 |



9234 Aku pila ocaska

- Vysoká efektivita díky bezkartáčovému motoru
- Kompatibilní s akumulátory HAZET 9212-02 a 9212-03
- Zdvihy / min.: 9500
- Řezný výkon dřevo: 200 mm
- Řezný výkon kov: 20 mm
- Rychlovýměnný systém pilových listů bez nástrojů
- Rychlé nastavení ramene bez použití nářadí
- Kompozitní kryt
- Bezkartáčový stejnosměrný motor (BLDC):
 - Delší životnost, menší opotřebení, není potřeba výměna uhlíkových kartáčů
 - Vysoký stupeň účinnosti a tím menší spotřeba akumulátoru - kompaktnější motor umožňuje menší konstrukční rozměry
- Integrovaná indikace stavu akumulátoru (4 LED)
- Měkká rukojeť pro optimální uchopení
- Použitelné pro dvoustěnné plechy
- Hladina akustického výkonu (při provozním tlaku): 97,13 db(A) LpW
- Vibrační zrychlení: 32,18 m/s²
- Zdvih pily: 28,5 mm



9234-010

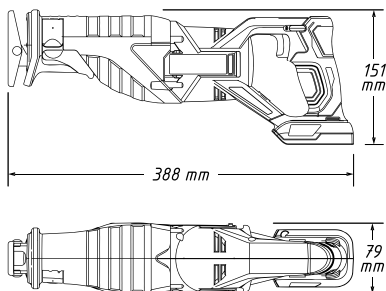

9234 M-150/5



9234 P-150/5



9234 X-150/5

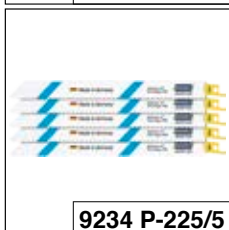

9234 P-225/5

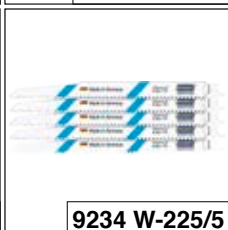

9234 W-225/5

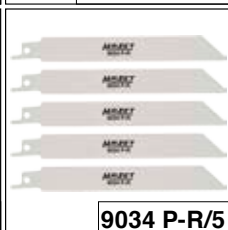

9034 P-R/5

| HAZET No. | l mm | ot./min. | db (A) LpA | g | EAN-No. 4000896+ |
|---|------|----------|------------|------|------------------|
| • 3dílná sada · v HAZET L-boxx 136 a vložce z měkké pěny: 1 Aku pila ocaska 1 rychlonabíječka 1 Li-Ion akumulátor 18 V, 5 Ah | | | | | |
| 9234-1 | – | 3100 | 86,13 | 2260 | 3 234714 |
| • 4dílná sada · v HAZET L-boxx 136 a vložce z měkké pěny: 1 Aku pila ocaska 1 rychlonabíječka 2 Li-Ion akumulátory 18 V, 5 Ah | | | | | |
| 9234-1/4 | – | 3100 | 86,13 | 2260 | 4 234721 |

9234 Aku pila ocaska

| HAZET No. | l mm | ot./min. | db (A) LpA | g | EAN-No. 4000896+ |
|---|------|----------|------------|------|------------------|
| • Základní přístroj Aku pila ocaska (bez akumulátoru a nabíječky) | | | | | |
| 9234-010 | – | 3100 | 86,13 | 2260 | – 234707 |
| • Akumulátor, samostatný • Li-Ion, 18 V, 2 Ah • Doba nabíjení cca 35 minut (u HAZET 9212-03) • Pro 9212-3 · 9212M-1 · 9212M-1/4 · 9212SPC-1 · 9212SPC-1/4 9230-2 · 9230-2/4 · 9233-7 · 9233-7/4 | | | | | |
| 9212-02 | – | – | – | 390 | – 213788 |
| • Rychlonabíječka • Pro Li-Ion akumulátory 9212-02 · 9212-05 • Použití u 9212-3 · 9212M-1 · 9212M-1/4 · 9212SPC-1 · 9212SPC-1/4 9230-2 · 9230-2/4 · 9233-7 · 9233-7/4 | | | | | |
| 9212-03 | – | – | – | 660 | – 204823 |
| • Akumulátor, samostatný • Li-Ion, 18 V, 5 Ah • Doba nabíjení cca 80 minut (u HAZET 9212-03) • Pro 9212-3 · 9212M-1 · 9212M-1/4 · 9212SPC-1 · 9212SPC-1/4 9230-2 · 9230-2/4 · 9233-7 · 9233-7/4 | | | | | |
| 9212-05 | – | – | – | 700 | – 210367 |
| 5 flexibilních pilových listů pro pilu ocasku na ocel a barevné kovy 2 – 8 mm • Pro akumulátorovou šavlovou pilu 9234 • Délka ozubení: 130 mm | | | | | |
| 9234 M-150/5 | 150 | – | – | – | 5 239382 |
| 5 flexibilních pilových listů pro pilu ocasku na dřevo s hřebíky a také s rychlejším řezáním v kovu 2 – 10 mm • Pro akumulátorovou šavlovou pilu 9234 • Ozubení pro vysokou odolnost • Délka ozubení: 130 mm | | | | | |
| 9234 P-150/5 | 150 | – | – | – | 5 239405 |
| 5 flexibilních pilových listů pro pilu ocasku na ocel a nerezovou ocel (Inox) 1,5 – 4 mm • Pro akumulátorovou pilu ocasku 9234 • Délka ozubení: 130 mm | | | | | |
| 9234 X-150/5 | 225 | – | – | – | 5 239597 |
| 5 flexibilních pilových listů pro pilu ocasku na dřevo s hřebíky a také s rychlejším řezáním v kovu 2 – 10 mm • Pro akumulátorovou pilu ocasku 9234 • Ozubení pro vysokou odolnost • Délka ozubení: 205 mm | | | | | |
| 9234 P-225/5 | 225 | – | – | – | 5 239412 |
| 5 pilových listů pro pilu ocasku pro všechny druhy dřeva, plast a také sádkartón 6 – 100 mm • Pro akumulátorovou pilu ocasku 9234 • Délka ozubení: 205 mm | | | | | |
| 9234 W-225/5 | 150 | – | – | – | 5 239429 |
| Reciproké listy pro přímočarou pilu pro přímočarou pilu 9034P-2 a Aku šavlovou pilu 9234 • Obsah balení 5 kusů • 18 zubů/palec, šikmé zvlněné ozubení • Pro všechny kovy včetně neželezného potrubí, plechy a nerezovou ocel, tloušťka materiálu 1,5 – 3 mm • Celková délka: 153 mm • Šířka 19 mm • Tloušťka 1 mm • Bimetal | | | | | |
| 9034 P-R/5 | 153 | – | – | 175 | – 218318 |
| • Vnitřní rozměry (d x š x v): 378 x 310 x 101 mm • Objem: 13,3 l | | | | | |
| 190 L-136 | 445 | – | – | 2200 | – 237616 |





Nářadí na stlačený vzduch · Aku nářadí

Horkovzdušné ruční přístroje



Horkovzdušné ruční přístroje

1990 Horkovzdušná pistole

- Výkon: 2300 W
- 5 funkcí k uložení (stupeň nastavení vzduchu /teplota)
- Optimalizované vedení proudu vzduchu
- Digitální regulace teploty (integrovaná teplotní sonda)
- Konfigurovatelná funkce Power Safety (režim Eco)
 - Eco 1 pohybem spouštěcí funkce Eco
 - Eco 2 pohybem spouštěcí funkce Eco (šetří až 40 % energie a snižuje hladinu hluku až na 50 %)
- Keramický topný prvek
- Koncepce regulace teploty (Close Loop)
- Zóna uchopení Soft Touch
- Optimální ergonomie, skvěle rozložená
- Standby poloha připravenosti (tlačítko Standby): Při stisknutí tlačítka Routa se přístroj přepne do funkce Standby
- Třída motoru Long life: 1 kh
- Teplotní rozsah (s elektronickou plynulou regulací): 80–650° C
- Rozsah množství vzduchu (l/min při 20° C: 200–550 l/min), s elektronickou plynulou regulací
- Celý přístroj je testován na 1000 h
- L-boxx 190 L-136



1990 N-01



1990 N-020/5

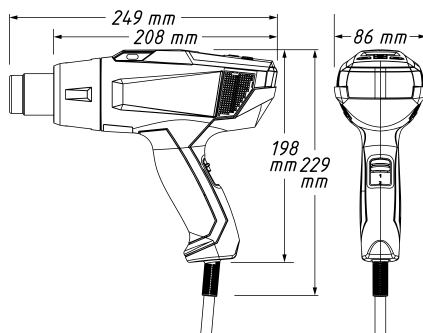

1990 Horkovzdušná pistole

- Základní provedení s vynikajícím poměrem ceny / výkonu
- Výkon: 1600 W
- 2 rozsahy množství vzduchu: 350 / 500 l/min (dvoustupňový spínač)
- Silný keramický ohřev, optimální chlazení přístroje a výkonný motor zaručují dlouhou životnost
- Nasávaný vzduch není foukán přes motor – to zabraňuje znečištění motoru
- Optimální, dobře vyvážená ergonomie
- Lze postavit na výšku (pohotovostní uložení)
- Včetně ochrany topného článku
- Elektronika: vyhovující flickr
- Teplotní rozsah: 350°C – 500°C

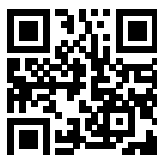

YouTube Clip



HAZET No.

1990-10

EAN-No. 4000896+

218271



HAZET No.

EAN-No. 4000896+

• **6dílná sada** · v HAZET L-boxx 136 a vložce z měkké pěny: základní přístroj
 4 trysky (lžicová reflektorová tryska, zahnutá v úhlu 90° · letovací reflektorová tryska · trubková tryska · tryska s širokou štěrbínou, zahnutá v úhlu 15°)
 přítlačný válec 30 mm široký

| | | |
|----------|---|--------|
| 1990 N/6 | 6 | 241378 |
|----------|---|--------|

• **Základní přístroj horkovzdušný přístroj** (bez akumulátoru, nabíječky, L-boxxu)

| | | |
|------------|---|--------|
| 1990 N-010 | – | 241088 |
|------------|---|--------|

• **Ochranný kroužek** pro horkovzdušnou pistoli 1990N/6 a 1990N-010

• Ve smontovaném a demontovaném stavu ji lze vložit do standardní vložky kuffíku L-boxx

| | | |
|-----------|---|--------|
| 1990 N-01 | – | 241118 |
|-----------|---|--------|

• **Sada příslušenství** · pro horkovzdušnou pistoli 1990N

• Lžicová reflektorová tryska zahnutá v úhlu 90°

• Letovací reflektorová tryska

• Tryska s širokou štěrbínou zahnutá v úhlu 15°

• Trubková tryska

• Přítlačný válec široký 30 mm

| | | |
|--------------|---|--------|
| 1990 N-020/5 | – | 241101 |
|--------------|---|--------|





Diagnostika / endoskopická technika

393–395

Lampy/svítilna

396–400

Dílenská lehátka / sedátka · podložky na podlahu

401

Mazací technika

402–405

Všeobecné dílenské potřeby

406

Ochrana při práci

407



Inovativní bezdrátové nabíjení

Nabíjení přiložením – bezdrátové nabíjení

Stejný nabíjecí výkon
jako u obvyklého
nabíjení přes kabel



Nepřekáží žádné kabely

Bezdrátové nabíjení zvyšuje bezpečnost tím, že je eliminováno zakopnutí o různé nabíjecí kabely. Vaše dílna bude působit uspořádanějším a uklizenějším dojmem, když budou omezeny „překážející kabely“.

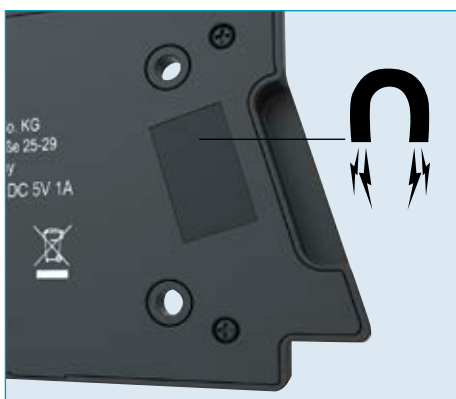

Magnetický držák

Magnetické držáky umožňují flexibilní umístění na magnetické povrchy. Podklad, na kterém je umístěn pad, nebude poškozen šrouby apod.



Samočinné umístění

Samočinné umístění nabízí spolehlivé a snadné umístění lampy. Tímto způsobem se zabrání tomu, že svítidlo se nenabíjí z důvodu chybného umístění.



Přídavný nabíjecí zdroj

Nabíjecí pady HAZET nabízejí kromě bezdrátového nabíjení také klasický způsob. Na spodní straně padu je výstup USB, který umožňuje zastrčení kabelů.



Prvotřídní světlo – Pro prvotřídní práci:

Pojmy světelné techniky



Co jsou lumeny?

Čím vyšší je „hodnota v lumenech“, tím více světla lampa vydává do všech stran. Ozařovaný objekt při tom v protikladu k jednotce lux není zohledněn. U žárovek světelný výkon ještě závisel na spotřebě el. proudu ve wattech. To se mezitím zásadně změnilo, protože HAZET technologie LED minimalizuje spotřebu el. proudu a maximalizuje hodnotu v lumenech!

Dobré LED světlo = vysoká hodnota CRI

Čím vyšší je hodnota „Color Rendering Index“ (index reprodukce barev) lampy, tím přirozeněji působí barvy osvětlených objektů na lidi. Jako reference slouží přírodní světlo slunce, které obsahuje všechny spektrální barvy a vykazuje maximální hodnotu RA 100. Všechny HAZET LED lampy nové série mají hodnotu CRI minimálně 85.

Stupeň odolnosti proti nárazu IK

Tato míra uvádí odolnost plastového krytu pro elektrické provozní prostředky. Kryt třídy IK10 vydrží dokonce údery baseballovou pálkou, zatímco kryt třídy IK00 se rozbije již při úderech pěstí. Kryt s vysokou třídou odolnosti lze používat například ve fotbalové hale nebo při nebezpečí vandalismu. Minimální standard HAZET LED lamp je IK třída krytí 7. Vydrží tedy úder kladivem ze vzdálenosti 40 cm.

Přehled IP tříd krytí

Zkratka IP znamená „International Protection“ Je doplněna kombinací čísel / písmen, která informuje o tom, do jaké míry je produkt chráněn proti dotyku, cizím tělesům, prachu a vodě. IP54 znamená rozsáhlou ochranu proti odstříkující vodě a také odolnost vůči prachu v závislosti na průměru předmětu. Od třídy 65 je produkt prachotěsný a je chráněn proti proudu vody z libovolného úhlu.

| IP číslo 1 | Ochrana vůči... | Ochrana proti dotyku | |
|------------|------------------------------|----------------------------|---------------------|
| 0 | Bez ochrany | Bez ochrany | |
| 1 | Cizí tělesa od | Proti přístupu s | |
| 2 | | | hřbetem ruky |
| 3 | | | prstem |
| 4 | | | nástrojem drátem |
| 5 | prachu ve škodlivém množství | Úplná ochrana proti dotyku | |
| 6 | Prachotěsné | | |

| IP číslo 2 | Ochrana proti vodě... |
|------------|--|
| 0 | Bez ochrany |
| 1 | kapající voda |
| 2 | padající kapající voda, při sklonu krytu až do 15° |
| 3 | padající stříkající voda, proti kolmému až do 60° |
| 4 | odstříkující voda ze všech stran |
| 5 | proud vody (tryska) z libovolného úhlu |
| 6 | silný proud vody |
| 7 | dočasné ponoření |
| 8 | trvalé ponoření |
| 9 | voda při vysokotlakém čištění a čištění proudem páry |



| | | Světelný tok 100% | Doba svícení 100% | Druh krytí (IP) | Druh krytí (IK) | Označení baterie / akumulátoru | Zdroj el. proudu | LED technika |
|--|-------------|-------------------|-------------------|-----------------|-----------------|---|-----------------------------------|--------------|
| | 1979 N-71 | 130 lm | 4 h | IP54 | IK07 | 2x 1,5 V micro / AAA / (L)R03 | Baterie | SMD |
| | 1979 N-72 | 200 lm | 4,5 h | IP54 | IK07 | 3x 1,5 V micro / AAA / (L)R03 | Baterie | SMD |
| | 1979-11 | 200 lm | 2,5 h | IP65 | IK09 | 3,7 V 1050 mAh lithium-iontový akumulátor | USB kabel (USB C) | COB/SMD |
| | 1979 N-82 | 300 lm | 2 h | IP65 | IK09 | 3,7 V 1200 mAh lithium-iontový akumulátor | USB kabel (USB C) | COB/SMD |
| | 1979 N-85 | 600 lm | 3 h | IP65 | IK09 | 3,7 V 2600 mAh lithium-iontový akumulátor | USB kabel (USB C) | COB/SMD |
| | 1979 N-92 | 1100 lm | 3 h | IP65 | IK08 | 3,6 V 4500 mAh lithium-iontový akumulátor | USB kabel (USB C) | COB/SMD |
| | 1979 W-11 | 200 lm | 2,5 h | IP65 | IK09 | 3,7 V 1050 mAh lithium-iontový akumulátor | Bezdrátové nabíjení | COB/SMD |
| | 1979 W-82 | 300 lm | 2 h | IP65 | IK09 | 3,7 V 1200 mAh lithium-iontový akumulátor | Bezdrátové nabíjení | COB/SMD |
| | 1979 W-11/3 | 200 lm | 2,5 h | IP65 | IK09 | 3,7 V 1050 mAh lithium-iontový akumulátor | Bezdrátové nabíjení | COB/SMD |
| | 1979 NW/3 | 200 lm 300 lm | 2 h 2,5 h | IP65 IP65 | IK09 IK09 | 3,7 V 1050 mAh 3,7 V 1200 mAh lithium-iontový akumulátor | Bezdrátové nabíjení | COB/SMD |
| | 1979 W-85 | 600 lm | 3 h | IP65 | IK09 | 3,7 V 2600 mAh lithium-iontový akumulátor | Bezdrátové nabíjení | COB/SMD |
| | 1979 W-92 | 1100 lm | 3 h | IP65 | IK08 | 3,6 V 4500 mAh lithium-iontový akumulátor | Bezdrátové nabíjení | COB/SMD |
| | 1979 W 1/3 | 300 lm 1100 lm | 2 h 3 h | IP65 IP65 | IK08 IK09 | 3,7 V 1200 mAh 3,6 V 4500 mAh lithium-iontový akumulátor | Bezdrátové nabíjení | COB/SMD |
| | 1979 WP-1 | | | | | | USB kabel (USB C) | |
| | 1979 WP-2 | | | | | | USB kabel (USB C) | |
| | 1979 FC-60 | 6000 lm | | IP54 | IK07 | | 230 V ochranná kontaktní zástrčka | SMD |



Diagnostika / endoskopická technika

1992 Termovizní kamera

- Automatické měření horkého, studeného a centrálního bodu
- Senzor obrazu: oxid vanadia nechlazené Focal Plane Arrays (FPA)
- Frekvence opakování obrazu: 25 Hz
- Termická citlivost (NETD): <math>< 40 \text{ mK (0,04}^\circ\text{C)}</math>
- Přesnost měření maximálně ($\pm 2^\circ\text{C}$, $\pm 2\%$): teploty okolního prostředí $15^\circ\text{C} - 35^\circ\text{C}$ / teploty objektů nad 0°C
- Zorné pole: $37,2^\circ \times 50^\circ$
- Záznam videí
- Vizuální kamera: $3264 \times 2448 \text{ pixel (8MP)}$
- Úhlopříčka obrazovky: 3,5 palce LCD dotyková obrazovka
- Rozlišení obrazovky: $640 \times 480 \text{ pixel}$
- Termické (nebo IR) rozlišení: $256 \times 192 \text{ pixel}$
- Rozsah měření teplot: -20°C až 400°C (-4°F až 752°F)
- Doba chodu na baterie až 4h
- Obrazový režim: Termický · Optický · Fusion · BIB (obraz v obrazu)
- Digitální zoom: 1x až 4x
- Paměťové médium: EMMC 16 GB (součástí dodávky) · až do 60000 obrazů příp. 10 hodin video materiálu
- Další funkce: LED světlo · mikrofon · bzučák
- Poutko na ruku



| HAZET No. | d x š x v mm | EAN-No. 4000896+ |
|-----------|--------------|------------------|
| 1992-2 | 139x85x24 | 249435 |

4812 HD sonda Ø 4,9 mm, přední a boční kamera

- Lepší podobnost detailu díky HD kameře
- Kompatibilní se základním přístrojem 4812-11G a 4812-23G
- Semiflexibilní sonda umožňuje vedení skrz duté prostory
- Přepínací přední a boční kamera (0° a 90°)
- Tlumitelný 5-násobný LED světelný zdroj pro přední kameru
- Tlumitelný LED světelný zdroj pro boční kameru
- Digitální rozhraní k základnímu přístroji: USB-C
- Úhel pohledu (FOV): 90°
- Hloubka ostrosti (DOV): 10 – 100 mm
- Rozlišení: HD 1280(H) x 720(V) pixel
- Kompresní formát: H.264
- Provozní teplota: -10°C až 60°C
- Druh krytí sonda: IP67
- Hmotnost: 137 g
- Obrazový formát: Jpeg
- Video formát: MOV
- Druh krytí sondy: IP67 (v připojeném stavu)
- Kabel sondy: 1 m
- Rozměry: $1121 \text{ mm} \times 18 \text{ mm}$ (d x š)

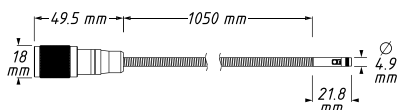

| HAZET No. | EAN-No. 4000896+ |
|------------|------------------|
| 4812-11 FS | 249565 |

4812 HD sada videoendoskopu

- Lepší podobnost detailu díky HD kameře
- zesílení světla a integrované omezení odrazů
- Světelný zdroj: 5 tlumitelných LED pro optimální osvětlení
- Záznamy v různých časových smyčkách volitelně
- Zoom: 1,5-násobný a 2-násobný
- Formát obrazu (jpg): $1920 \times 1080 \text{ pixel}$
- Formát videa (MP4): $1920 \times 1080 \text{ pixel}$
- Zrcadlení obrazu kamery
- Negativní zobrazení obrazu kamery
- Přenos dat: USB-C
- Video výstup: Mikro HDMI
- Provozní teplota: 10°C až 50°C
- Provozní vlhkost vzduchu až do 90 % (nekondenzující)
- Třída ochrany IP (základní přístroj): IP54
- USB rozhraní lze používat jako zdroj energie, když nejsou vloženy žádné baterie
- Kompatibilní s HD sondami HAZET 4812-11FS a 4812-23AF
- Zdroj energie: 4 x baterie AA
- Hmotnost: 370 gramů bez baterií
- Rozměry (d x š x v): $276 \times 123 \times 54 \text{ mm}$
- Kompaktní design
- Jednoduchá manipulace
- Oko u příhrádky na baterie k montáži ruční smyčky (zajištění proti pádu)
- Závit k uchycení šroubení stavivu ($1/4''$)
- Tlačítko Reset
- Funkce automatického vypnutí 3 možnosti nastavení
- Nahrávání videí (formát MOV) a fotografie (formát JPEG)
- Formát obrazu: JPG, $1920 \times 1080 \text{ pixel}$ s časovou značkou
- Formát videa: MP4, $1920 \times 1080 \text{ pixel}$ s volitelnou časovou značkou
- Lze nastavit 29 různých jazyků menu
- Používání systému jako čtečky karet / kamery přes USB připojení na PC PC software lze stáhnout
- Kompatibilní s HD sondami HAZET 4812-11FS a 4812-23AF
- Plastová skříňka
- 5dílná sada v plastovém kufru:
 - Základní přístroj 4812-11G
 - HD sonda 4812-11FS
 - SD karta 32 GB
 - Mikro HDMI kabel (A až D) 1,8 m
 - USB-C kabel (A až C) 1 m
 - USB-C kabel (A až C) 1 m



| HAZET No. | EAN-No. 4000896+ |
|--------------|------------------|
| 4812-11/5 FS | 249572 |



4812 HD sada videoendoskopu s dotykovou obrazovkou

• Lepší podobnost detailu díky HD kameře



- Dotyková obrazovka barevný displej s Li-Ion akumulátorem a magnetickým držákem
- Dotykový displej 127 mm (5 palců) vhodný i pro sluneční světlo
- Rozlišení displeje: 800x480 pixelů
- 10-stupňové nastavení jasu (5 + 5 Boost)
- Zoom: 3-násobný
- Záznamy ve 3 různých časových smyčkách
- Formát obrazu (jpg): 1920x1080 pixel
- Formát videa (MP4): 1920x1080 pixel
- Negativní zobrazení obrazu kamery
- Přenos dat: USB-C
- HDMI port k video výstupu
- Video výstup: Mikro HDMI
- Aku: Li-Ion baterie
- Doba nabíjení 3,5 h
- Doba provozu při plném nabití: 4 hodiny
- Provozní teplota: 10°C až 50°C
- Provozní vlhkost vzduchu až do 90 % (nekondenzující)
- Třída ochrany IP (základní přístroj): IP54
- Zabudovaný mikrofon
- Kompatibilní s HD sondami HAZET 4812-23AF a 4812-11FS
- Hmotnost: 705 g
- Rozměry: 162 x 128 x 46 mm
- Kompaktní design
- Jednoduchá manipulace
- Otočná magnetická nožka: nastavitelná o 180°
- Závit k uchycení šroubení stativu (1/4") v magnetické nožce
- Tlačítko Reset
- Zobrazení kapacity akumulátoru
- Automatické vypnutí volitelně ve 4 různých časech
- Nahrávání videí (formát MOV) a fotografie (formát JPEG)
- Formát obrazu: JPG, 1920x1080 pixel s volitelným vodoznakem a časovou značkou
- Formát videa: MP4, 1920x1080 pixel s volitelným vodoznakem, časovou značkou a audio přístrojem
- Vložení vlastního loga jako vodoznaku je možné (160x160 pixel)
- Zrcadlení obrazu kamery
- Označení fotografií na dotykové obrazovce
- Vytvoření složek na dotykové obrazovce
- DC el. adaptér: 5 V / 3 A
- Nabíječka: USB nabíjecí adaptér DC-5 V / 3 A
- Lze nastavit 28 jazyků menu
- Používání systému jako čtečky karet / kamery přes USB připojení na PC. PC software lze stáhnout
- L-boxx 190 L-136



HAZET No.

4812-23/5 AF



5

EAN-No. 4000896+

249824

4812 HD otočná sonda 180°, Ø 3,9 mm, přední kamera

• Lepší podobnost detailu díky HD kameře
• Menší průměr sond 3,9 mm



- Kompatibilní se základním přístrojem 4812-23G a 4812-11G
- Včetně řídicího dílu k ovládní artikulace, videozáznamů, nastavení jasu
- Poloměr otáčení asi 35 mm (-30 % oproti běžným provedením)
- Vysoká pohyblivost díky oboustranné artikulaci
- Plně oboustranné otáčení až o maximálně 180° umožňuje např. v hlavě válce skutečný zadní pohled na ventily
- Přední kamera
- Tlumitelný 2-násobný LED světelný zdroj
- Digitální rozhraní k základnímu přístroji: USB-C
- Úhel pohledu (FOV): 90°
- Hloubka ostrosti (DOV): 10 – 100 mm
- Rozlišení: HD 1280(H)x720(V) pixel
- Kompresní formát: H.264
- Provozní teplota: -10°C až 60°C
- Druh krytí sonda: IP67
- Hmotnost: 307 g
- Lepší podobnost detailu díky HD kameře
- Diagnostika dutých prostor k posouzení škody
- Obrazový formát: Jpeg
- Video formát: MOV
- Druh krytí sondy: IP67 (v připojeném stavu)
- Kabel sondy: 1 m
- Rozměry: 35,4 mm x 51,1 mm 2589 mm (šxvxv)

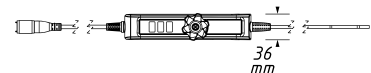

HAZET No.

4812-23 AF

EAN-No. 4000896+

249602

4812 Videoendoskop

• 4,9 mm Ø mikroobjektiv



- Funkce přepínání směru pohledu 90° + 0°
- Okamžité přehrání filmu nebo nasnímaných fotografií na TFT-monitoru
- Datum a čas lze skrývat
- Automatické vypnutí pro úsporu energie
- Úhel pohledu: 56°
- Hloubka ostrosti: 10–60 mm
- Rozlišení: QVGA (320x240 pixel)
- Vylepšené připojení mezi sondou a krytem (kovový) adaptér pro použití starých sond: 4812-20
- Ovládní jednou rukou

Sonda 2. generace:

- Lepší osvětlení s funkcí 90°
- Zlepšený světelný tok LED
- Zjednodušená obsluha
- Zlepšená kvalita opláštění sondy
- Stupeň krytí sonda: IP67

Rozsah dodávky

- 1m kabel sondy s mikroobjektivem o Ø 4,9 mm a LED světelnými zdroji
- Ovládací konzole
- Háček včetně magnetu
- SD karta: 4 GB
- 4x AA baterie
- Plastová skříňka





4812 Videoendoskop

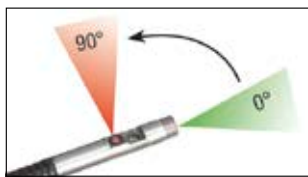

YouTube Clip



| HAZET No. | | EAN-No. 4000896+ |
|------------|---|------------------|
| 4812-10/4S | 4 | 181742 |

4812 Videoendoskopická sonda

- Sondy s vylepšenou přípojkou (4812N) ve spojení s konzolami sad 4812-10/4S · 4812-1/6 · 4812-1/8
- Úhel pohledu: 56°
- Hloubka ostrosti: 10–60 mm
- Rozlišení: QVGA (320x240 pixel)
- Délka sondy: 1000 mm
- Hmotnost: 220 g



| HAZET No. | l mm | Ø mm | EAN-No. 4000896+ |
|---|------|------|------------------|
| • 3,9 mm Ø | | | |
| • Směr snímání kamery: rovně (Front-View) | | | |
| • Zdroj světla: 3 stmívatelné LED | | | |
| • Teplotní rozsah: 0°C – 55°C | | | |
| 4812N-1F | 1000 | 3,9 | 187096 |
| • 4,9 mm Ø | | | |
| • Přepínací funkce úhlu snímání: 90° + 0° | | | |
| • Stmívatelné LED | | | |
| • Kovová přípojka | | | |
| • Stupeň krytí sonda: IP67 | | | |
| • Teplotní rozsah: 0°C – 55°C | | | |
| 4812-16 | 1000 | 4,9 | 181841 |

2151 Stetoskop

- **Made in Germany**
- Přenosová membrána



- Ocelový hrot: 180 mm

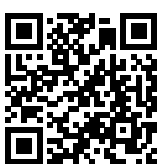

YouTube Clip



| HAZET No. | l mm | EAN-No. 4000896+ |
|--|------|------------------|
| 2151 | 1080 | 013043 |
| • Ušní olivky pro stetoskop HAZET 2151 | | |
| 2151-02/2 | – | 062287 |

1991 Infračervený teploměr

- Pro bezdotykové měření teploty.
- S integrovaným laserovým ukazovátkem



- Rozmanité oblasti použití, mj. v oblasti motorových vozidel (chladiče/chladicí systémy, brzdy, klimatizace, motor, výfukový systém), kontrola v chemickém a potravinářském průmyslu, ve výrobě topných zařízení a klimatizací
- Funkce rychlé identifikace
- Precizní, bezdotykové měření
- Funkce automatického podržení naměřené hodnoty
- Zobrazení maximální teploty, blokování spuštění
- 9V bloková baterie (6LR61)
- Přídavné podsvícení displeje
- Detekce cíle s dvojitým laserem
- D : S = 12 : 1
- Emisivita nastavitelná od 0,1 do 1,0
- Volitelné nastavení na hlasitý nebo tichý alarm
- V koženkové tašce na suchý zip a s poutkem
- Teplotní rozsah: -50°C – 550°C



| HAZET No. | EAN-No. 4000896+ |
|---------------|------------------|
| 1991-1 | 156054 |

1977 Sada teleskopických zrcátek

- Teleskopická tyč s pružně uloženým dvojitým kloubem
- Zrcátko vyměnitelné přes 4 mm nerezovou závitovou tyč s pravým zrcátkem
- Bez zašpinění zrcátka jako u leštěných „kovových zrcátek“
- Zrcadlové sklo bezpečně chráněno nerezovým krytem

4dílná sada - obsah:
teleskopická tyč, výsuvná délka: 300–740 mm
kulaté zrcátko: 30 mm Ø
kulaté zrcátko: 50 mm Ø
hranaté zrcátko: 65x43 mm



| HAZET No. | l ₁ mm | l ₂ mm | EAN-No. 4000896+ |
|-----------------|-------------------|-------------------|------------------|
| 1977-2/4 | 300 | 740 | 150144 |

1975 Drapak

- Pružný
- Povrch: chromováno



| HAZET No. | l mm | EAN-No. 4000896+ |
|-------------|------|------------------|
| 1975 | 540 | 009725 |

1976 Magnetický hledač

- **Made in Germany**
- Permanentní magnet
- Ohebná hřídel
- Plastová rukojeť



| HAZET No. | l mm | Ø mm | U P | EAN-No. 4000896+ |
|---------------|------|------|------|------------------|
| 1976 | 545 | 15 | 4500 | 009732 |
| 1976-1 | 545 | 19 | 7500 | 009749 |
| 1976-2 | 475 | 8 | 1100 | 009763 |



Lampy/svítidla

1979 LED tužková svítilna

- **Vysoce efektivní systém reflektorů: světelný výkon až 130 lumen – světelný dosah až 75 metrů**
- Vylepšené provedení: cca o 100% jasnější cca o 40% delší doba svícení
- Vyvážené proporce pouzdra
- Neklouzavý povrch
- Ovládání vypínače Zap/Vyp je bez problémů možné i s rukavicemi
- Hliníkové pouzdro (černé eloxované) chrání vnitřní díly před vniknutím prachu a stříkající vody (IP54)
- 3 watt LED
- Včetně prodejního stojanu při odběru nejméně 12 kusů
- Počet baterií/akumulátorů: 2 x 1,5 V-Micro / AAA / (L)R03
- Napájení el. proudem: Baterie
- LED technika: SMD
- Světelný tok 100 %: 130 lm
- Doba svícení 100 %: 4 h
- Dosah světla: 75 m
- Stupeň krytí (IP): IP54
- Druh krytí (IK): IK07



| | | | |
|----------------------------|------------------|--------------------------------|----------------|
| AAA – 1.5 V AAA – 1.5 V | IP 54 | 130 Lumen 3 W | 4 h |
|----------------------------|------------------|--------------------------------|----------------|

| HAZET No. | l mm | EAN-No. 4000896+ |
|-----------|------|------------------|
| 1979N-71 | 139 | 208470 |

1979 LED kapesní svítilna · malé provedení

- **Plynulé jednoruční zaostřování umožňuje přesný světelný bod až po homogenní umělé osvětlení**
- Vylepšené provedení: – možnost nastavení – Cca o 33% vyšší jas
- Profesionální tužková svítilna v malém provedení zajišťuje vyváženými proporcemi pouzdra a drsným povrchem vždy optimální manipulaci
- Stabilní konstrukce chrání proti prachu a stříkající vodě (IP54)
- Nárazuvzdorná do výšky pádu 1 m
- 3 Watt LED
- 2 stupně svítivosti: 30% a 100% (regulovatelné vypínačem Zap / Vyp.)
- Dosah světla při 30%: 100 m
- Doba svícení při 30% (režim úspory energie) do max. 13 h
- Světelný tok při 30%: (režim úspory energie) 80 lumenů
- Včetně praktického poutka k nošení
- Včetně prodejního stojanu při odběru nejméně 8 kusů
- Počet baterií/akumulátorů: 3 x 1,5 V-Micro / AAA / (L)R03
- Napájení el. proudem: Baterie
- LED technika: SMD
- Světelný tok 100 %: 200 lm
- Doba svícení 100 %: 4,5 h
- Dosah světla: 175 m
- Stupeň krytí (IP): IP54
- Druh krytí (IK): IK07



1979 LED kapesní svítilna · malé provedení



| | | |
|--|--|------------------|
| 100% 200 Lumen 30% 80 Lumen | 100% 4.5 h 30% 13 h | IP 54 |
|--|--|------------------|

| HAZET No. | l mm | EAN-No. 4000896+ |
|-----------|------|------------------|
| 1979N-72 | 135 | 208487 |

1979 LED tužková svítilna

• USB-C nabíjecí zdiřka

- Malá kompaktní svítilna LED s vysokým světelným výkonem
- Plynulé stmívání - optimální přizpůsobení světla
- Snadná a rychlá diagnostika pomocí hlavního světla (plošné osvětlení) nebo Top světla (bodové osvětlení) m. j. k přijetí dialogu
- Neměla by chybět v žádné výbavě odborníka
- 2složkové plastové pouzdro s pogumovaným povrchem
- Zobrazení stavu baterie a nabití
- Zapnutí / vypnutí a také přechod mezi Top a hlavním světlem pomocí hlavního tlačítka
- Včetně 100 cm USB-C nabíjecího kabelu
- Kapacita akumulátoru: 1050 mAh
- Výsuvný přídržný klip
- Ukazatel stavu nabití baterie
- Doba svícení Top světla: 4 h
- Světelný tok Top světlo: 120 lm
- Silně integrované přídržné magnety na zadní straně krytu
- Počet baterií/akumulátorů: 1 x 3,7 V 1050 mAh lithium-iontový akumulátor
- Napájení el. proudem: USB kabel (USB C)
- LED technika: COB/SMD
- Světelný tok 100 %: 200 lm
- Doba svícení 100 %: 2,5 h
- Doba nabíjení: 2 h
- Stupeň krytí (IP): IP65
- Druh krytí (IK): IK09

| | |
|------------------|--------------------------|
| 2.5 h | IP 65 |
| IK 09 | COB-LED 200 Lumen |
| | USB-C |



| HAZET No. | l mm | EAN-No. 4000896+ |
|-----------|------|------------------|
| 1979-11 | 180 | 235254 |



1979 LED kapselní svítilna

• **K nastavení osvětlení lze stojan nastavovat o 180° a aretovat v 8 stupních**

- 2složkové plastové pouzdro s pogumovaným povrchem
- Plynulé stmívání - optimální přizpůsobení světla
- 4-stupňové zobrazení stavu baterie a nabití
- Zapnutí / vypnutí a také přechod mezi Top a hlavním světlem pomocí hlavního tlačítka
- Silný přídržný magnet potažený pryží na spodní straně
- 360° pohyblivý hákový držák
- Odolnost proti nárazům (EN62262): IK09

• **Hlavní světlo:**

doba svícení: 2 – 10 h
světelný tok 30 – 300 lumenů
3 wattů COB LED

• **Top světlo:**

doba svícení: 5 h
světelný tok: 100 lumenů

• Včetně 100 cm USB-C nabíjecího kabelu (bez síťového zdroje USB)

• Možnost nabíjení přes standardní síťový zdroj USB 5 V maximálně 1 A

• Počet baterií/akumulátorů: 1 x 3,7 V

1200 mAh lithium-iontový akumulátor

• Napájení el. proudem: USB kabel (USB C)

• LED technika: COB/SMD

• Světelný tok 100 %: 300 lm

• Doba svícení 100 %: 2 h

• Doba nabíjení: 1,5 h

• Stupeň krytí (IP): IP65

• Druh krytí (IK): IK09



YouTube Clip

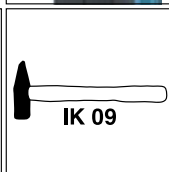
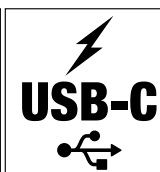
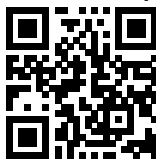

| HAZET No. | l mm | EAN-No. 4000896+ |
|-----------|------|------------------|
| 1979 N-82 | 133 | 227211 |

1979 LED tenká svítilna

• Možnost nabíjení / napájení proudem přes USB-C zdíšku 5 V, maximálně 1 A

• Včetně 100 cm USB-C nabíjecího kabelu (bez síťového zdroje USB)

• 2složkové plastové pouzdro s pogumovaným povrchem

• 4-stupňové zobrazení stavu baterie a nabití

• K nastavení osvětlení pracovní oblasti lze hlavní hlavici nastavit o 120° a aretovat v 5 stupních

• Kapacita akumulátoru: 4500 mAh (+30% oproti předchozímu)

• Doba svícení hlavního světla: 3–14 h

• Doba svícení Top světla: 11 h

• Světelný tok hlavního světla: 110–1100 lm (+10% oproti předchozímu)

• Světelný tok Top světlo: 150 lm

• Velkoplošné, homogenní prosvícení

• Tlumící přepínač na zadní straně svítliny – optimální přizpůsobení světla

• Přechod mezi Top a hlavním světlem pomocí hlavního tlačítka

• Silný přídržný magnet potažený pryží na spodní straně

• Výklopný hákový držák otočný o 360°

• Solidní stojan pro dobré postavení také na nekovových podkladech

• Počet baterií/akumulátorů: 1 x 3,6 V 4500 mAh

lithium-iontový akumulátor

• Napájení el. proudem: USB kabel (USB C)

• LED technika: COB/SMD

• Světelný tok 100 %: 1100 lm

• Doba svícení 100 %: 3 h

• Doba nabíjení: 4,5 h

• Stupeň krytí (IP): IP65

• Druh krytí (IK): IK08

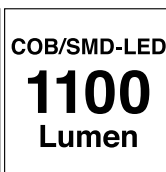
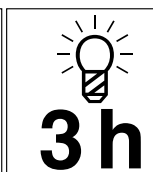
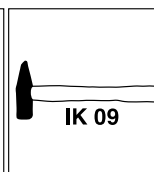

| HAZET No. | l mm | EAN-No. 4000896+ |
|-----------|------|------------------|
| 1979 N-92 | 367 | 241415 |

1979 LED lampa

• Včetně 100 cm USB-C nabíjecího kabelu (bez síťového zdroje USB)

• Možnost nabíjení přes standardní síťový zdroj USB 5 V

• Zobrazení stavu baterie a nabití

• Doba svícení hlavního světla: 3–20 h

• Doba svícení Top světla: 4,5 h

• Světelný tok hlavního světla: 60–600 lm

• Světelný tok Top světlo: 300 lm

• Spínač intenzity světla na zadní straně k optimálnímu přizpůsobení světla. Přechod mezi Top a hlavním světlem

• Silný přídržný magnet potažený pryží na spodní straně

• Výklopný hákový držák otočný o 360°

• Nastavitelné o 180° a v 5 stupních aretovatelný podstavec

• Počet baterií/akumulátorů: 1 x 3,7 V 2600 mAh

lithium-iontový akumulátor

• Napájení el. proudem: USB kabel (USB C)

• LED technika: COB/SMD

• Světelný tok 100 %: 600 lm

• Doba svícení 100 %: 3 h

• Doba nabíjení: 3 h

• Stupeň krytí (IP): IP65

• Druh krytí (IK): IK09

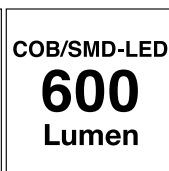
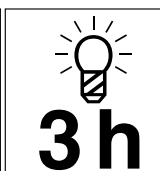
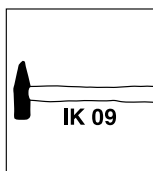

| HAZET No. | l mm | EAN-No. 4000896+ |
|-----------|------|------------------|
| 1979 N-85 | 255 | 241491 |





1979 LED tužková svítidla · bezdrátové nabíjení

- **Bezdrátové nabíjení**
- **Efektivní a komfortní funkce nabíjení díky optimalizovanému samočinnému umístění svítidla na podložce**

- Malá kompaktní svítidla LED s vysokým světelným výkonem
- Plynulé stmívání - optimální přizpůsobení světla
- Snadná a rychlá diagnostika pomocí hlavního světla (plošné osvětlení) nebo Top světla (bodové osvětlení) m. j. pro přímý příjem vozidel
- Neměla by chybět v žádné výbavě odborníka
- Nabíjení začne hned po přiložení svítidla
- 2složkové plastové pouzdro s pogumovaným povrchem
- Zobrazení stavu baterie a nabití
- Zapnutí / vypnutí a také přechod mezi Top a hlavním světlem pomocí hlavního tlačítka
- Je potřeba pad k bezdrátovému nabíjení 1979WP-1 nebo 1979WP-2
- Kapacita akumulátoru: 1050 mAh
- Výsuvný přídržný klip
- Ukazatel stavu nabití baterie
- Doba svícení Top světla: 4 h
- Světelný tok Top světlo: 120 lm
- Silné integrované přídržné magnety na zadní straně krytu
- Počet baterií/akumulátorů: 1 x 3,7 V 1050 mAh lithium-iontový akumulátor
- Napájení el. proudem: Bezdrátové nabíjení
- LED technika: COB/SMD
- Světelný tok 100 %: 200 lm
- Doba svícení 100 %: 2,5 h
- Doba nabíjení: 2,5 h
- Stupeň krytí (IP): IP65
- Druh krytí (IK): IK09



| | |
|--------------|------------------|
| | |
| 2.5 h | IP 65 |
| | |
| IK 09 | COB-LED |
| | 200 Lumen |

| HAZET No. | l mm | EAN-No. 4000896+ |
|-----------|------|------------------|
| 1979W-11 | 180 | 235230 |

1979 LED kapesní svítidla · bezdrátové nabíjení

- **Bezdrátové nabíjení**
- **Efektivní a komfortní funkce nabíjení díky optimalizovanému samočinnému umístění svítidla na podložce**

- Nabíjení začne hned po přiložení svítidla
- 2složkové plastové pouzdro s pogumovaným povrchem
- 4-stupňové zobrazení stavu baterie a nabití
- Zapnutí / vypnutí a také přechod mezi Top a hlavním světlem pomocí hlavního tlačítka
- Počet baterií/akumulátorů: 1 x 3,7 V 1200 mAh lithium-iontový akumulátor
- Napájení el. proudem: Bezdrátové nabíjení
- LED technika: COB/SMD
- Světelný tok 100 %: 300 lm
- Doba svícení 100 %: 2 h
- Doba nabíjení: 1,5 h
- Stupeň krytí (IP): IP65
- Druh krytí (IK): IK09
- K nastavení osvětlení pracovní oblasti lze stojan nastavovat o 180° a aretovat v 8 stupních
- Plynulé stmívání - optimální přizpůsobení světla
- Silné přídržné magnety potažené pryží na spodní a zadní straně krytu
- 360° pohyblivý hákový držák
- **Hlavní světlo:**
doba svícení 2–10 h
světelný tok 30–300 lumenů
3 wattů COB LED
- **Top světlo:**
doba svícení Top světlo: 5 h
světelný tok 100 lumenů
1 watt LED



1979 LED kapesní svítidla · bezdrátové nabíjení

YouTube Clip



| | | | |
|--------------|--------------|--------------|------------------|
| | | | |
| 2 h | IP 65 | IK 09 | 2 h |
| | | | 100% |
| IK 09 | IP 65 | IK 09 | 300 Lumen |

| HAZET No. | l mm | EAN-No. 4000896+ |
|-----------|------|------------------|
| 1979W-82 | 133 | 227228 |

1979 Sada LED tužkových svítidel · bezdrátové nabíjení

- **Bezdrátové nabíjení**
- **Efektivní a komfortní funkce nabíjení díky optimalizovanému samočinnému umístění svítidla na podložce**

- Malá, kompaktní svítidla LED s vysokým světelným výkonem
- Plynulé stmívání - optimální přizpůsobení světla
- Snadná a rychlá diagnostika pomocí hlavního světla (plošné osvětlení) nebo Top světla (bodové osvětlení) m. j. pro přímý příjem vozidel
- Neměla by chybět v žádné výbavě odborníka
- Nabíjení začne hned po přiložení svítidla
- 2složkové plastové pouzdro s pogumovaným povrchem
- Zobrazení stavu baterie a nabití
- Zapnutí / vypnutí a také přechod mezi Top a hlavním světlem pomocí hlavního tlačítka
- Pen light pro denní použití v nejrůznějších oblastech použití
- Sada LED tužkových svítidel, 3dílná
- Obsah:

- 2x 1979W-11 LED tužková svítidla · bezdrátové nabíjení
- 1x 1979WP-2 duální podložka k bezdrátovému nabíjení
- 1x 100 cm USB-C kabel
- 1x 5 V, 2 A síťový zdroj
- Napájení el. proudem: Bezdrátové nabíjení
- LED technika: COB/SMD
- Světelný tok 100 %: 200 lm
- Stupeň krytí (IP): IP65
- Druh krytí (IK): IK09



| | | | |
|--------------|--------------|--------------|--------------|
| | | | |
| IP 65 | IK 09 | IK 09 | 2.5 h |

| HAZET No. | ks | EAN-No. 4000896+ |
|------------|----|------------------|
| 1979W-11/3 | 3 | 235247 |



1979 Sada LED kontrolních svítilen – bezdrátové nabíjení

- **Bezdrátové nabíjení**
- **Efektivní a komfortní funkce nabíjení díky optimalizovanému samočinnému umístění svítilny na podložce**

- Malá, kompaktní svítilna LED s vysokým světelným výkonem
- Plynulé stmívání - optimální přizpůsobení světla
- Snadná a rychlá diagnostika pomocí hlavního světla (plošné osvětlení) nebo Top světla (bodové osvětlení) m. j. k přijetí dialogu
- Neměla by chybět v žádné výbavě odborníka
- Nabíjení začne hned po přiložení svítilny
- 2složkové plastové pouzdro s pogumovaným povrchem
- Zobrazení stavu baterie a nabití
- Zapnutí / vypnutí a také přechod mezi Top a hlavním světlem pomocí hlavního tlačítka
- Sada LED svítilen, 3 dílná
- Obsah:
 - 1x 1979W-11 LED tužková svítilna · bezdrátové nabíjení
 - 1x 1979W-82 LED kapesní svítilna · bezdrátové nabíjení
 - 1x 1979WP-2 duální podložka k bezdrátovému nabíjení
 - 1x 100 cm USB-C kabel
 - 1x 2A 5V nabíječka / síťový zdroj
- Napájení el. proudem: Bezdrátové nabíjení
- LED technika: COB/SMD
- Stupeň krytí (IP): IP65
- Druh krytí (IK): IK09

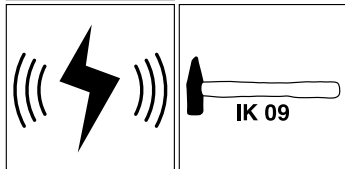

| HAZET No. | / mm | EAN-No. 4000896+ |
|-----------|------|------------------|
| 1979 NW/3 | 3 | 235261 |

1979 LED lampa

- **Bezdrátové nabíjení**
- **Efektivní a komfortní funkce nabíjení díky optimalizovanému samočinnému umístění svítilny na podložce**

- Nabíjení začne hned po přiložení svítilny
- Je potřeba podložka k bezdrátovému nabíjení 1979WP-1 nebo 1979WP-2
- Zobrazení stavu baterie a nabití
- Doba svícení hlavního světla: 3–20 h
- Doba svícení Top světla: 4,5 h
- Světelný tok hlavního světla: 60–600 lm
- Světelný tok Top světla: 300 lm
- Spínač intenzity světla k optimálnímu přizpůsobení světla. Přechod mezi Top a hlavním světlem
- Tlumicí přepínač na zadní straně svítilny – optimální přizpůsobení světla
- Silný přídržný magnet potažený pryží na spodní straně
- Výklopný hákový držák otočný o 360°
- Nastavitelný o 180° a v 5 stupních aretovatelný podstavec
- Počet baterií/akumulátorů: 1 x 3,7 V 2600 mAh lithium-iontový akumulátor
- Napájení el. proudem: Bezdrátové nabíjení
- LED technika: COB/SMD
- Světelný tok 100 %: 600 lm
- Doba svícení 100 %: 3 h
- Doba nabíjení: 3,5 h
- Stupeň krytí (IP): IP65
- Druh krytí (IK): IK09



1979 LED lampa

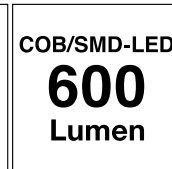
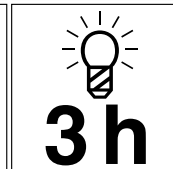
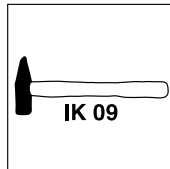
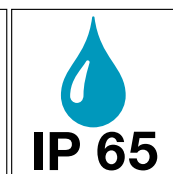
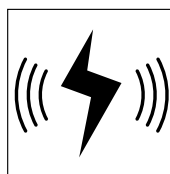

| HAZET No. | / mm | EAN-No. 4000896+ |
|-----------|------|------------------|
| 1979 W-85 | 255 | 241484 |

1979 LED tenká svítilna · bezdrátové nabíjení

- **Bezdrátové nabíjení**
- **Efektivní a komfortní funkce nabíjení díky optimalizovanému samočinnému umístění svítilny na podložce**

- Nabíjení začne hned po přiložení svítilny
- Je potřeba podložka k bezdrátovému nabíjení 1979WP-1 nebo 1979WP-2
- 2složkové plastové pouzdro s pogumovaným povrchem
- 4-stupňové zobrazení stavu baterie a nabití
- K nastavení osvětlení pracovní oblasti lze hliníkovou hlavici nastavovat o 120° a aretovat v 5 stupních
- Kapacita akumulátoru: 4500 mAh (+30% oproti předchozímu)
- Doba svícení hlavního světla: 3–14 h
- Doba svícení Top světla: 11 h
- Světelný tok hlavního světla: 110–1100 lm (+10% oproti předchozímu)
- Světelný tok Top světla: 150 lm
- Velkoplošné, homogenní prosvícení
- Tlumicí přepínač na zadní straně svítilny – optimální přizpůsobení světla
- Přechod mezi Top a hlavním světlem pomocí hlavního tlačítka
- Silný přídržný magnet potažený pryží na spodní straně
- Výklopný hákový držák otočný o 360°
- Solidní stojan pro dobré postavení také na nekovových podkladech
- Počet baterií/akumulátorů: 1 x 3,6 V 4500 mAh lithium-iontový akumulátor
- Napájení el. proudem: Bezdrátové nabíjení
- LED technika: COB/SMD
- Světelný tok 100 %: 1100 lm
- Doba svícení 100 %: 3 h
- Doba nabíjení: 5,5 h
- Stupeň krytí (IP): IP65
- Druh krytí (IK): IK08

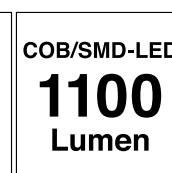
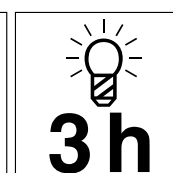
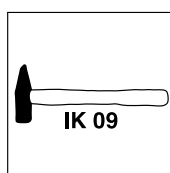
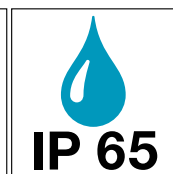
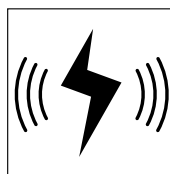

| HAZET No. | / mm | EAN-No. 4000896+ |
|-----------|------|------------------|
| 1979 W-92 | 367 | 241422 |





1979 Sada LED svítlen – bezdrátové nabíjení

- **Bezdrátové nabíjení**
- **Efektivní a komfortní funkce nabíjení díky optimalizovanému samočinnému umístění svítily na podložce**
- Sada LED svítlen, 3 dílná
- 1x 1979W-82 LED kapesní svítlna
- 1x 1979W-92 LED tenká svítlna
- 1x 1979WP-2 nabíjecí podložka pro 2 svítily
- 1x USB-C kabel, 100 cm
- 1x 5 V, 2 A síťový zdroj
- Napájení el. proudem: Bezdrátové nabíjení
- LED technika: COB/SMD
- Stupeň krytí (IP): IP65

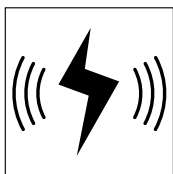

| HAZET No. | | EAN-No. 4000896+ |
|-----------|---|------------------|
| 1979W 1/3 | 3 | 241408 |

1979 Podložka k bezdrátovému nabíjení

- **Přídavný výstup USB k nabíjení dalších přístrojů**
- Přidržené magnety na zadní straně padu k připevnění na povrchy obsahující železo
- 4 otvory pro šrouby
- Včetně 100 cm USB-C kabelu a síťového zdroje USB
- 5 V USB-C vstup
- Možnost nabíjení přes pad nebo výstup USB
- Napájení el. proudem: USB kabel (USB C)

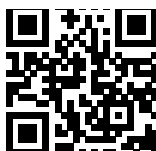
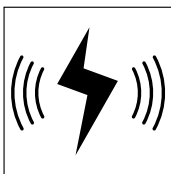

YouTube Clip

| HAZET No. | EAN-No. 4000896+ |
|-----------|------------------|
| 1979 WP-1 | 227952 |
| 1979 WP-2 | 227945 |

- Maximální výstupní proud bezdrátový: 850 mA
- Optimalizované samočinné umístění jedné svítily na padu
- 1 A nabíjecí proud
- Maximální výstupní proud bezdrátový: 1700 mA
- Optimalizované samočinné umístění dvou svítlen na padu
- 2 A nabíjecí proud

1979 LED pracovní zářič

- **60 watt energeticky efektivní technologie SMD LED k rovnoměrnému osvětlení prostoru**
- Otočný spínač intenzity světla k plynulému nastavení
- Rozšíření funkčnosti díky přídavné zásuvce 230 V na zadní straně umožňuje připojení a provoz libovolných dalších přístrojů
- 50 % výkonu okamžitě při zapnutí
- Robustní PU kryt s hliníkovými komponentami po obvodu k lepšímu odvodu tepla
- Vizualní zobrazení výkonu: 4-stupňové
- Stojan: nastavitelný o 90°
- Délka kabelu: 5 m
- Odolnost proti nárazům (EN62262): IK07
- Lze rozšířit o:
 - 1979F-01 difuzér
 - 1979F-02 přidržený magnet
 - 1979F-03 teleskopický stojan
- Napájení el. proudem: Kabel el. proud 230 V
- LED technika: SMD
- Světelný tok 100 %: 6100 lm
- Stupeň krytí (IP): IP54
- Druh krytí (IK): IK07
- Světelný tok: 610 – 6100 lumenů
- Barevná teplota: 6000K (bílá denní světlo)
- 2 rozšiřovací zásuvky na zadní straně

YouTube Clip

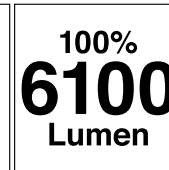
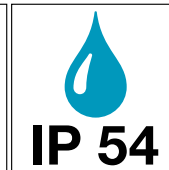
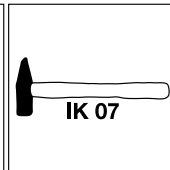
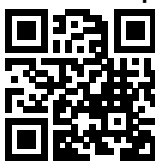

| HAZET No. | l mm | EAN-No. 4000896+ |
|------------|------|------------------|
| 1979 FC-60 | 304 | 227822 |





Dílenská lehátka / sedátka · podložky na podlahu

195 Podložka pod kolena

Made in Germany
• Ve tvaru loga HAZET

- Ještě vyšší komfort díky nové kvalitě pěny
- Otíratelná
- Nosné/závěsné madlo
- Z nesavé pěny s uzavřenými buňkami



| HAZET No. | d x š x v mm | EAN-No. 4000896+ |
|-----------|--------------|------------------|
| 195-1 | 450x210x30 | 121069 |

195 Podložka pro mechaniky

Made in Germany
• Ve tvaru loga HAZET

- Ještě vyšší komfort díky nové kvalitě pěny
- Otíratelná
- Velká podložka pro mechaniky
- Z nesavé pěny s uzavřenými buňkami
- Držadlo



| HAZET No. | d x š x v mm | EAN-No. 4000896+ |
|-----------|--------------|------------------|
| 195-5 | 975x385x30 | 153718 |

195 Pojízdné lehátko

• Pro pohodlnou práci pod vozidlem

- 6 koleček (Ø 70 mm)
- Mimořádně nízké pro maximální volnost pohybu pod vozidlem
- Masivní, jednoduchá konstrukce z vysoce pevného, černého plastu
- Ergonomicky tvarované, s výřezy v oblasti paží pro optimální volnost pohybu
- Vysoký komfort ležení, podhlavník měkce čalouněný, HAZET modrá
- Praktické odkládací přihrádky pro nářadí a drobné součástky vpravo a vlevo
- Vysoce zatížitelné do **150 kg**
- Kolečka s pryžovým běhounem a lehkým chodem, odolná vůči oleji a nehluchná
- Praktické madlo v oblasti nohou
- Snadno se čistí
- Rozměry: v 115 x d 1030 x š 480 mm



| HAZET No. | d x š x v mm | EAN-No. 4000896+ |
|-----------|--------------|------------------|
| 195 N-2 | 1030x480x115 | 252169 |

195 Pracovní sedačka

• Pro pohodlné sezení na pracovišti

- 5 koleček (cca Ø 76 mm)
- Pracovní stolička na kolečkách, pneumaticky výškově nastavitelná
- Čalouněná sedací plocha: Ø 320 mm, HAZET modrá
- Snadno se čistí
- Nosnost: do 150 kg
- Výškově nastavitelná od 396 do 526 mm
- 2 odkládací přihrádky na nářadí, 1 odkládací přihrádka otočná o 360°
- Bezpečná proti překlopení



| HAZET No. | EAN-No. 4000896+ |
|-----------|------------------|
| 195-4 | 148707 |





Mazací technika

197 Magnetická miska

• Praktický pomocník pro dílnu

- ABS plast (HAZET modrá)
- 80 mm pogumovaný magnet (přidrzná síla cca 2,5 kg) k připevnění např. u díleenských vozíků, stěn, skříní, zvedacích plošin atd.
- Oboustranně magnetický – vhodný pro díly obsahující kov
- Otvor skříně umožňuje dobré vidění a snadné vyjmutí dílu
- Optimalizovaný, zešíkmený tvar krytu – vhodný také pro nemagnetické díly



| HAZET No. | Ø mm | EAN-No. 4000896+ |
|-----------|------|------------------|
| 197-3 | 150 | 158584 |

197 Vana, víceúčelová

• Pro výměnu oleje / olejového filtru a k čištění dílů

- Bezpečné a čisté vylévání díky přelivovému okraji kolem dokola
- Z polyetylenu (nerozbitná)
- Stupnice na vnitřní straně: litry, US galony / UK galony
Dělení stupnice: 1 l / 1 gal
- 3 držáky
- S výlevkou
- Vyvýšení k odkládání dílů, včetně zajištění filtru (proti skluzu)
- Možnost odkapávání olejového filtru
- Vany lze skládat do sebe
- Rozměry d x š x v: 400 x 390 x 120 mm
- Vyrobeno v EU



| HAZET No. | l | EAN-No. 4000896+ |
|-----------|---|------------------|
| 197 N-1 | 6 | 198924 |

• Pro výměnu oleje / olejového filtru a k čištění dílů

- Bezpečné a čisté vylévání díky přelivovému okraji kolem dokola
- Z polyetylenu (nerozbitná)
- Vylévací kohout pro bezpečné a čisté vylévání kapalin
- Tři držáky pro snadné přenášení a vylévání



| HAZET No. | l | EAN-No. 4000896+ |
|-----------|----|------------------|
| 197-2 | 16 | 146802 |

197 Vana, víceúčelová

• Made in Germany

- Univerzálně použitelná
- Velká kapacita

Použití: Použitelná jako čistící vana, odpadní vana, olejová vana, skladovací vana, dezinfekční vana, odkapávací vana, přepravní vana a zásobovací vana, např. při stavbě sanity a topení, v automobilovém průmyslu a v dílně, v loveckých potřebách, chemii / laboratoři, v potravinářském průmyslu / řeznictví, při sportovním rybaření, v chovatelských potřebách, při chovu koní atd.

- Odolná vůči louhům a kyselinám
- Vnitřní rozměry (š x h x v): 800 x 520 x 100 mm
- Z výroby certifikované TÜV podle DIN ISO 16901



| HAZET No. | l | EAN-No. 4000896+ |
|-----------|----|------------------|
| 197-50 | 50 | 210008 |

197 Vana, víceúčelová

- Vůči chemikáliím odolný, nerozlomitelný plast s hladkým povrchem odolným proti oděru



| HAZET No. | l | EAN-No. 4000896+ |
|-----------|---|------------------|
| 197-4 | 3 | 214235 |

198-1 Trychtýř · s ohebnou hadicí

- Plnění všech obvyklých díleenských kapalin, např. olejů, paliv nebo brzdových kapalin

- Trychtýř z polypropylenu, hadice z polyetylenu, sítko trychtýře z ušlechtilé oceli
- Průměr trychtýře: 165 mm
- Délka včetně hadice: 480 mm



| HAZET No. | l | EAN-No. 4000896+ |
|-----------|-----|------------------|
| 198-1 | 1,2 | 149155 |



199 Postřiková láhev · opakovaně plnitelná

- Použití s multifunkčními spreji, např. mazacími oleji, rozpouštěči rzi a čistíci brzd
- Úspora nákladů díky využití velkých balení
- Pojistný ventil
- Těsnění Viton
- Včetně 155 mm dlouhé proudové trysky a krátké rozprašovací trysky
- Rozprašování mlhy a bodové tryskání
- Snadné čištění díky dvoudílné konstrukci
- Snadné plnění hrdlem lahve (Ø 25 mm) nebo přes spodní díl (Ø 54 mm)
- Ventil umístěný ve dně slouží výhradně k naplnění stlačeným vzduchem
- Max. provozní tlak [bar]: 8 bar

(E)

YouTube Clip

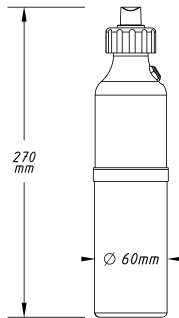

| HAZET No. | l | EAN-No. 4000896+ |
|-----------|-------|------------------|
| 199-4 | 0,227 | 198429 |

198 Odměrka

- Brzdové kapaliny, elektrolyt akumulátorů a nekyselé kapaliny
- Materiál: HDPE
- Barva: bílá/transparentní



| HAZET No. | l | EAN-No. 4000896+ |
|--------------|---|------------------|
| 198-4 | 1 | 174485 |
| 198-5 | 2 | 174478 |
| • S výlevkou | | |
| 198-6 | 5 | 174522 |
| 198-8 | 5 | 174508 |

2160 Stříkací olejníčka



| HAZET No. | l | l | EAN-No. 4000896+ |
|-----------|-----|-----|------------------|
| 2160 | 245 | 0,2 | 013289 |

2160-1 Štětcová olejníčka

- Průmyslová olejníčka s jednoduchým čerpadlem
- Vyměnitelný štětec o průměru 20 mm M6x0,75 mm
- Tryska z mosazi
- Závěsné oko
- Polotransparentní nádoba (PEHD) pro lepší rozeznání stavu naplnění
- Čerpací zařízení o síle 20 bar – čerpání i těžkých olejů s vyšší viskozitou u řetězů a kluzných lišt

(E)



| HAZET No. | l | EAN-No. 4000896+ |
|-----------|-----|------------------|
| 2160-1 | 0,3 | 234646 |

2162 Mazací lis

- Kapacita: 500 cm³
- Pancéřová hadice, trubka trysky a 2 hubice M 10 x 1
- Naplnění tukovou kartuší, volným tukem nebo přes přístroj k plnění tukem
- Válcovaný závít
- Manžeta předem namazaná tukem
- Dlouhá ovládací páka pro malé vynaložení síly a minimalizaci nebezpečí přiskřípnutí
- Systém krátkého zdvihu nevyžaduje úplné otevření páky
- Ovládání s rukojetí tlačné tyče v oválném tvaru



| HAZET No. | EAN-No. 4000896+ |
|-----------|------------------|
| 2162-1 | 075027 |



2162 Výkonná sací a tlaková plnička

- Přebytečný materiál může být opět bez problémů nasát zpět
- Flexibilní odtok plastovou hadicí
- Materiál tělesa: ocel, pozinkováno



2162-6

| HAZET No. | l | EAN-No. 4000896+ |
|--|-----|------------------|
| • Objem náplně: 500 ml • Hadice s vnitřním průměrem: 9,5 mm • Hadice s vnějším průměrem: 12,5 mm • Těsnění NBR • Pro motorové oleje s viskozitou od 30 do 68 • Není vhodné pro kyselé (erozivní) kapaliny | | |
| 2162-4 | 0,5 | 174850 |
| • Kromě toho včetně kovového vývodu • Objem náplně: 1000 ml • Hadice s vnitřním průměrem: 9,5 mm • Hadice s vnějším průměrem: 12,5 mm • Těsnění NBR • Pro motorové oleje s viskozitou od 30 do 68 • Není vhodné pro kyselé (erozivní) kapaliny • Připojovací závit (hadice/trubka) na dně pumpy: 12,7 mm (1/2") PT x 19 | | |
| 2162-6 | 1 | 174454 |

2162 Ruční přečerpávací / plnicí čerpadlo

Made in Germany

- **600 ml objem čerpadla umožňuje rychlé přečerpávání a plnění kapalin mezi různými nádobami**

- Použití: Plnění, přečerpávání a naplňování kapalin
- Základní deska a dvojitá přípojka pro hadice s vnitřním Ø 10 / 15 mm
- 1 sací hadice, Ø 10 mm · délka: 3 m
- 1 tlaková hadice, Ø 15 mm · délka: 3 m
- Např. na **MERCEDES-BENZ** Citaro Euro 6 ve spojení s trubkou chladicího prostředku 2xA.311.500.09.91 a spojovacím hrdlem A.001.553.19.26 a spojovací zástrčkou A.001.553.20.26
- Převodové a motorové oleje lze s pomocí čerpadla rychle, bez bublinek a čistě naplnit
- Přečerpávané kapaliny např.
 - Ad Blue
 - Chladicí prostředek
 - Nemrznoucí náplň ostříkovače
 - Olej
 - Voda



| HAZET No. | EAN-No. 4000896+ |
|---------------|------------------|
| 2162-7 | 207756 |

2162 Ruční dávkovací pumpa

- **Dvojitě škálování k přesnému dávkování**

- Vhodné pro:
 - Biologický olej · vrtací olej · diesel olej · prostředek na ochranu před mrazem · topný olej · hydraulický olej · chladicí prostředek · chladicí mazací prostředek · multifunkční olej · petrolej · řezný olej · syntetický olej · znečištěný starý olej · vodu · emulze oleje ve vodě
 - Není vhodné pro explozivní kapaliny jako benzín
- Připojovací závit (hadice/trubka) na dně pumpy: M15x1,5
- Materiál pouzdra: PVC (transparentní)
- Hadice vnitřní Ø: 10 mm
- Hadice vnější Ø: 16 mm
- Těsnění NBR
- Přebytečný materiál může být opět bez problémů nasát zpět
- Včetně flexibilní průhledné plastové hadice vyztužené tkaninou
- Včetně zahnuté 120° hliníkové aplikační trubky Ø 10 mm
- Silná savost a lehký chod
- Délka hadice: 600 mm s připočtením aplikační trubky
- Maximální transport. množství 4 l/min
- Délka bez hadice: 545 mm



| HAZET No. | l | EAN-No. 4000896+ |
|---------------|---|------------------|
| 2162-8 | 1 | 213337 |

2163 Ruční pumpa · s teleskopickou sací trubkou

Made in Germany

- Pro 50- až 200-litrové sudy
- Kovová teleskopická sací trubka 450 až 860 mm vytažitelná
- Tělo z pozinkované oceli
- R 2" a R 1.1/2" adaptér pro sud
- Odnímatelný, zakřivený kovový výtok
- Čerpací výkon: asi 0,35 litru / zdvih příp. 16 l/min.
- Hmotnost: 2,2 kg

Pozor: Není vhodné pro čerpání benzínu



| HAZET No. | EAN-No. 4000896+ |
|---------------|------------------|
| 2163-1 | 172771 |





2162 Minimaznice

- Objem náplně: 80 g
- Vytváří tlak až do 1000 PSI / 69 barů
- Plnění s volným tukem
- Včetně tlakové maznice v provedení 50° a 90°

(E)



| HAZET No. | l mm | EAN-No. 4000896+ |
|--|------|------------------|
| 2162 M | 145 | 185634 |
| <ul style="list-style-type: none"> • Rychlé a čisté naplnění mazacího mini lisu HAZET 2162M • Zlepšená mechanická stabilita zabraňuje při vibracích okolí ztrátě mazacího výkonu • Odolné proti mytí vodou • Oxidačně stabilní • Dobrá protikorozní ochrana a dobrá přilnavost na kovových plochách • Tukový polštář 60 ml | | |
| 9300 N-60 | – | 203406 |

199 Postřiková láhev s pumpičkou

- **Zakrytý čerpací mechanismus zvyšuje odolnost proti chemikáliím**

(E)

- Univerzální použití v oblasti automobilového a jiného průmyslu
- Čištění/odmaštění obrobků, dílen, vozidel, např. strojů, motorů, podlah, disků atd.
- Nanášení olejů a dělicích prostředků u strojů, obrobků, výhybek a kolejových součástí, ve výrobě forem, u bednění atd.
- Dezinfekce a čištění podlah, fasád, sanitárních zařízení, bazénů atd.
- Integrovaný bezpečnostní ventil (2,5 baru) umožňuje odlakování nádoby před otevřením
- Těsnění Viton
- Těsnění a materiály odolné vůči většině kyselin a rozpouštědel a rovněž proti v průmyslu, technice motorových vozidel a profesionálním čištění nejčastěji používaným chemikáliím
- Nastavitelná kuželová tryska a flexibilní čerpací páčka zabraňuje zlomení
- Průtok: 0,5 l/min při 2,5 baru s bílou regulovatelnou kónickou tryskou
- 0,8 l/min při 2,5 baru s šedou plochou tryskou
- Užitečný obsah: 1 l
- Celkový obsah: 1,35 l
- Max. provozní tlak [bar]: 2,5 bar



YouTube Clip

199 Postřiková láhev s pumpičkou

(E)



| HAZET No. | l | kg | EAN-No. 4000896+ |
|-----------|---|------|------------------|
| 199 N-1 | 1 | 0,46 | 189007 |

199 Postřiková láhev s pumpičkou · pěna

(E)

- **Tři trysky (součástí dodávky) k vytváření mokrych a suchých pěn a rovněž k realizaci různých dob působení**

- Použití: Vytváření husté a trvanlivé pěny
- Čištění, dezinfikování povrchů, obrobků, vozidel, sanitárních zařízení
- **Lepší vizuální kontrola postřikované plochy**
- Pro neutrální čističe a rovněž pro zředěné kyselá a alkalická čističe
- Pro
 - čistící a dezinfekční práce u polstrování a koberců
 - dezinfikování koupelí a sanitárních zařízení
 - kuchyňský a potravinářský průmysl
 - čištění vozidel, pracovních ploch atd.

- Průhledná odolná nádrž s ukazatelem stavu naplnění
- Integrovaný bezpečnostní ventil (2,5 baru) umožňuje odlakování nádoby před otevřením
- Těsnění Viton
- Užitečný obsah: 0,75 l
- Celkový obsah: 1,5 l
- Pro použití chemikálií s povrchově aktivními vlastnostmi (tenzidy)
- Zvýšení doby kontaktu mezi chemikálií a čištěnou plochou zaručuje zvýšenou účinnost chemického produktu

- Těsnění a materiály odolné vůči většině kyselin a rozpouštědel a rovněž proti v průmyslu, technice motorových vozidel a profesionálním čištění nejčastěji používaným chemikáliím
- Široký plnicí otvor
- Ochranný kryt pro komorový ventil
- Včetně 3 různých trysek (černá = normální, zelená = suchá, oranžová = mokrá) pro nastavení kvality pěny
- Speciální tryska „Pěna“ typu vějíře
- Speciální plochá postřikovací tryska pro vějířový paprsek
- Včetně 10 náhradního filtru
- Flexibilní čerpací páčka zabraňuje zlomení

Oblasti použití:

- Čištění textilií, polštářů a koberců při současném zabránění nadměrnému zvlhčení pro zkrácení doby schnutí a prevenci plísní a bakterií
- Max. provozní tlak [bar]: 3 bar



YouTube Clip

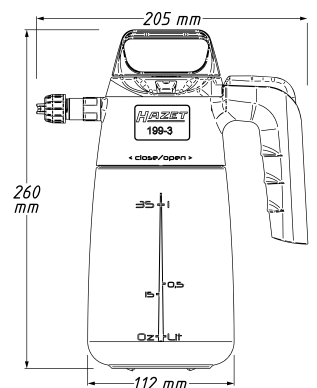

| HAZET No. | l | kg | EAN-No. 4000896+ |
|-----------|------|----|------------------|
| 199-3 | 0,75 | | 207237 |



Všeobecné dílenské potřeby

197 Stavební kbelík

Made in Germany

- Použití: Transport malty · písku · vody nebo nástrojů na stavbě a také v zahradě pro např. zeminu · mulčovanou kůru · hnojivo nebo rostliny
- Stabilní provedení: vhodné pro transport těžkých materiálů díky integrovanému křížovému dnu
- S odměřením litrů (uvnitř): 2 až 20 l
- Vyrobeno z recyklovaných materiálů
- Certifikováno TÜV a označení ekologického výrobku „Blauer Engel“
- Průměr: uvnitř 335 mm, okraj 365 mm



| HAZET No. | l | EAN-No. 4000896+ |
|-----------|----|------------------|
| 197-6 | 20 | 246304 |

197 Sada nádob na sádro

• **Měkká nádoba na sádro z pryže – vylámání ztvrdlých zbytků sádry je bez problémů možné**

- Použití: Rozmíchání sádry
- Průměr: 125 mm
- Výška: 95 mm
- Kónický vypouklý tvar
- Obsah: 5x nádoba na sádro



| HAZET No. | EAN-No. 4000896+ |
|-----------|------------------|
| 197-73/5 | 247851 |

1988 Upínací popruh / uvazovací popruh

Made in Germany

- Použití: Bezpečná přeprava zavazadel a zboží
- Bezpečná přeprava nákladu je nezbytná i pro soukromé osoby a drobné živnostníky
- Délka: 6 m
- Podle EN 12195-2
- Uvazovací síla / páskování: LC (natažení popruhu v %) 1000 daN v páskování
- Napínací síla / ráčna: STF (napínací síla) 200 daN
- Barva popruhu: světle modrá včetně nátisku loga HAZET, černého



| HAZET No. | EAN-No. 4000896+ |
|-----------|------------------|
| 1988-6 | 219193 |

2175 N Paralelní svěrák



| HAZET No. | b mm | sf mm | sb max. mm | EAN-No. 4000896+ |
|---|------|-------|------------|------------------|
| • Paralelní svěrák • Kováno v zápustce • Šířka upínacích čelistí: 100 mm • Montáž na pracovní stůl <i>Assistant</i> 177W · 179W · 179NW ve spojení s upevňovací sadou pro svěrák 179NW-11 Montáž na dílenský vozík <i>Assistant</i> 177 ve spojení s dřevěnou podložkou 2175N-11 • Montáž na dílenský vozík <i>Assistant</i> 179N · 179NX · 179N T · 179NXL · 179NXXL r. v. 1.7.2019 → ve spojení s přípevním svěráku 179N-75 | | | | |
| 2175 N | 100 | 50 | 125 | 013685 |
| • Přípevnění svěráku pro svěrák 2175N • Pro dílenské vozíky <i>Assistant</i> 179N · 179NX · 179NXL · 179NXXL r. v. 1.7.2019 → • Jednoduchá montáž na pracovní desku pravé strany vozíku • Včetně přípevňovacího materiálu (šrouby a podložky) pro svěrák 2175N • U namontovaného svěráku je možné snadné přípevnění dveří 179N-21, držáku notebooku 179W-42 a také základního držáku 179W-40 | | | | |
| 179 N-75 | - | - | - | 241835 |
| • Přípevnění svěráku pro svěrák 2175 N • Pro dílenský vozík <i>Assistant</i> 179NXXLD • Jednoduchá montáž na pracovní desku pravé strany vozíku • Včetně přípevňovacího materiálu (šrouby a podložky) pro svěrák 2175 N | | | | |
| 179 N D-75 | - | - | - | 252343 |
| • Podložka (ze dřeva) pro paralelní svěrák 2175N • Montáž svěráku na dílenské stoly nebo dílenské vozíky <i>Assistant</i> 172HD · 177 · 180 · 180K-4 • Včetně montážního příslušenství | | | | |
| 2175N-11 | - | - | - | 013692 |

4617 Rozvaděčový klíč

Made in Germany

• **Praktický pomocník v kapesním formátu**

- Profil s vnitřním čtyřhranem: s 5 · 7 · 8 mm
- Profil s vnitřním trojhranem: s 9 · 10 mm
- Profil s vnitřním šestihranem: 6,3 mm (1/4")
- Profil s vnitřním šestihranem (např. stavěcí šroub) : 3 mm
- Stupňový klíč (čtyřhran): 6 až 10 mm
- Včetně řetězu, adaptéru a otočného bitu: ⚙ 1 x 7 mm / ⚙ PH 2

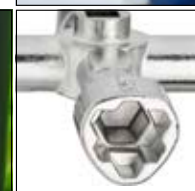

| HAZET No. | EAN-No. 4000896+ |
|-----------|------------------|
| 4617-1 | 246366 |



Ochrana při práci

1987-5 Rukavice pro mechaniku

- Vysoká odolnost proti oděru díky optimálnímu mixu umělé kůže (dlaně) a PVC, chrániče na vnější straně
- Vynikající elastické vlastnosti, skvěle padnoucí tvar, volnost pohybu a dokonalá hbitost prstů díky zvláštnímu strečovému materiálu Bignet®
- Prodyšné
- Neklouzavé
- Pratelné
- Materiál: 48% polyamid/nylon, 25% polyakryl, 25% polyester, 2% polyuretan



| HAZET No. | EAN-No. 4000896+ |
|-----------------------------------|------------------|
| • Velikost L 1987-5 L | 181735 |
| • Velikost XL 1987-5 XL | 181759 |

1987 Rukavice pro mechaniku

- Ochrana pomocí protektorů TPR a jemné tkaniny
- Vnitřní plocha ruky: maximální odolnost vůči oděru díky vysoce kvalitnímu povrstvení nitrilkaučukem
- Vysoká pevnost uchopení
- Velmi dobrá volnost pohybu a příjemné nošení
- Dlouhá doba používání díky kvalitně vybraným komponentám materiálů
- Snadná péče
- Velikost: L
- Přezkoušené vůči zvýšeným mechanickým rizikům dle normy EN 388:2016
Doplňující zkouška proti proříznutí dle normy EN ISO 13997 s výkonovými stupni 4131A



| HAZET No. | EAN-No. 4000896+ |
|---------------|------------------|
| 1987-6 | 222643 |

1987 Pracovní rukavice · pravá kůže

- Příjemný, lehký pocit při nošení a vynikající hbitost prstů díky vysoce kvalitní koží kůži
- Vysoce kvalitní směs materiálů z poddajné pravé kůže a moderních textilií z mikrovláken
- Přesně padnou díky pásku Velcro® (se suchým zipem)
- Lehké a prodyšné
- Přezkoušené vůči zvýšeným mechanickým rizikům dle normy EN 388:2016
Zkouška proti proříznutí dle normy EN ISO 13997 s výkonovými stupni 2111A
- Velikost: L



| HAZET No. | EAN-No. 4000896+ |
|----------------|------------------|
| 1987N-3 | 222650 |

1987 Rukavice

- Povrstvení mikropěnou
- Prodyšný chránič
- Maximální flexibilita a volnost pohybu spolu s vynikající mechanickou odolností
- Odpuzuje vodu
- Materiál: 60% bavlna, 40% polyester



| HAZET No. | EAN-No. 4000896+ |
|----------------|------------------|
| 1987N-4 | 203840 |







Speciální nářadí

| | | | | |
|--|------------------------------------|--|--|--|
| | Motor | Seřízení motoru / ozubené řemeny Zapalovací a žhavicí svíčka Hlava válců Ventily/písty Palivové systémy / vstřikování Chladicí systém / hadicové spojení Diagnostika Výfukový systém / lambda sonda | 411–412 412–416 417 418–419 419–423 423–427 428–432 432–433 | |
| | Převodovka | Spojka | 434 | |
| | Olejový servis | | 435–439 | |
| | Servis brzd | | 440–447 | |
| | Podvozek | Stahovák pružin / tlumič Ložisko kola / náboj kola Silentblok Kloubové hřídele Kola / pneumatiky | 448–458 458–462 462–463 463–466 467–468 | |
| | Elektrický systém / servis baterií | Elektrická zkouška Servis baterií Kontakty / konektory / uvolňovače kabelu Alternátor / rádia | 469 470 471–472 473 | |
| | Karoserie / vnitřní vybavení | Oprava karoserie Autoskla / rameno stěrače Volant | 474–482 482–483 483 | |
| | Užitková motorová vozidla (UV) | Motor Olejový servis Servis brzd Podvozek Elektrický systém / servis baterií Karoserie / vnitřní vybavení | 483–487 487–488 488–490 491–498 498–499 499 | |



Speciální nářadí HAZET –
specialista pro opravdové specialisty

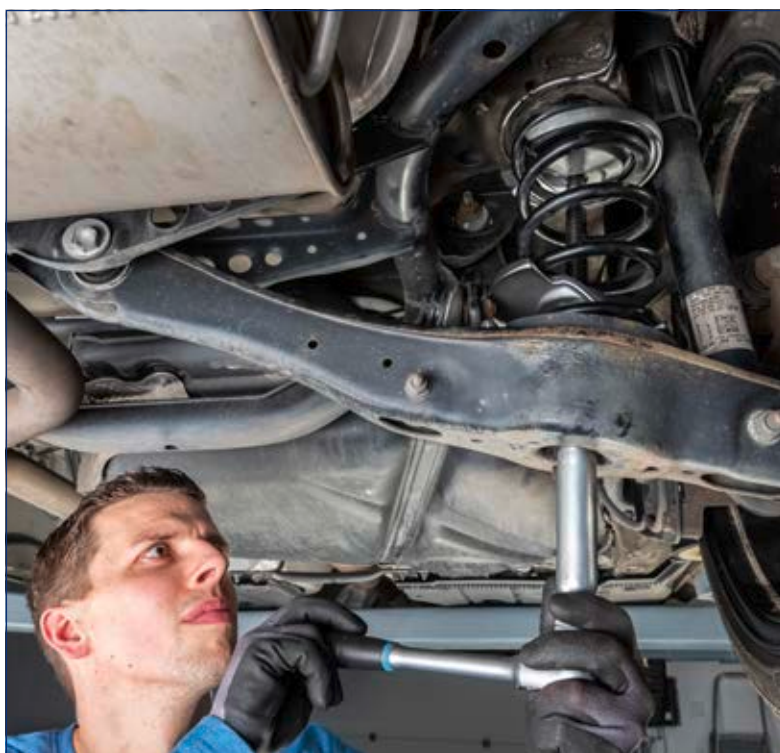
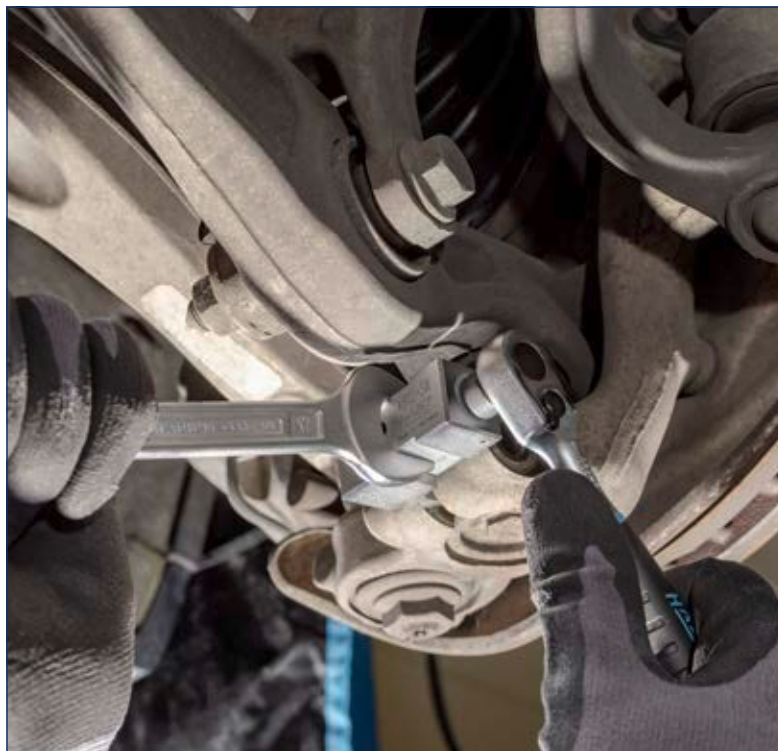

Dobré nápady –
chytře realizované
firmou HAZET



Motor

Seřízení motoru / ozubené řemeny

220 Univerzální podpěra motoru

Made in Germany

• Pro příčně uložené motory



- Použití: Podepření motoru při práci na silentblocích motoru, ozubeném řemenu, vodní pumpě nebo napínací kladce
- Použitelné téměř u všech vozidel
- Po odstranění držáku motoru zůstává motor za pomoci podpěry motoru během opravářských prací v motorovém prostoru (úspora času a vysoká bezpečnost)
- Montáž opěry motoru pod vozidlem umožňuje optimální přístup při opravách (motor je zajištěn opěrou zespoďu). Optimální práce v motorovém prostoru (shora)
- Žádné překážky od konstrukčních dílů při opravách je hlavní výhodou proti práci s mostem pro přidržení motoru nebo jeřábem (oba jsou umístěny nad motorem a mohou být překážkou při opravách motoru)
- Upozornění ohledně použití hrazd pro zvedání motorů:
 - U novějších vozidel jsou blatníky často sešikmené nebo jsou vyrobeny z plastu. Proto jsou hrazdy pro zvedání motorů na rozdíl od univerzální podpěry motoru HAZET často nevhodné a nelze je namontovat bez rizika poškození
- Flexibilní nastavení opěrného bodu díky kulovému uložení gumové podpěry
- Variabilní délka: 620 – 900 mm
- Včetně 2 montážních držáků
- Celozinkovaná pro optimální ochranu povrchu
- Manuální ovládání pomocí kolíkových rukojetí, resp. křídlových šroubů
- Maximální nosnost: 250 kg



| HAZET No. | EAN-No. 4000896+ |
|-----------|------------------|
| 220-1 | 191758 |



2540 Přidržovák ozubené řemenice

Made in Germany



- Použití: Montáž a demontáž ozubených řemenic na vačkovém hřídeli, klikovém hřídeli a vstřikovacím čerpadle
- **Držák s výměnnými čepý**
- U VW Lupo · Polo · New Beetle · Golf · Caddy · Bora · Touran · Sharan · Transporter
AUDI A2 · A3 · A4 · A6 · TT
ŠKODA Fabia · Octavia · Superb
- Rozteč čepů: 100 mm a 46 mm
Šířka otvoru 33 mm
- Rukojeť s povrchem naneseným namáčením
- Povrch: chromováno



| HAZET No. | l mm | EAN-No. 4000896+ |
|-----------|------|------------------|
| 2540-1 | 722 | 110407 |

2587 Klíč pro dvouděrové matice ozubených řemenů

Made in Germany



• Pro profesionální opravy motoru

- Použití: Nastavení **ozubeného řemenu** u napínací kladky
- **AUDI** A3 1,9 TDi · A4 1,6 · 1,6 l diesel
SEAT Toledo 1,6 · 1,8 · 2,0 · 1,8 16V · 2,0 16V
VW Golf 1,9 SDi · TDi · Golf · Jetta · Passat 1,6 l diesel · Passat 1,6 · Passat 2,0 · Polo 1,9 SDi · TDi
ŠKODA 1,6–1,9 l diesel
- Zakřivený
- Rozstup čepů: 18 mm,
Ø čepu: 2,9 mm
- Klíč pro dvouděrové matice ozubených řemenů

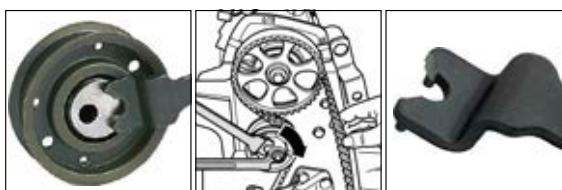

| HAZET No. | l mm | EAN-No. 4000896+ |
|-----------|------|------------------|
| 2587 | 140 | 017140 |



Použití výrobku

Nářadí pro nastavení motoru
 hazet.de → Servis → Poradce pro použití
 → Nářadí pro nastavení motoru
 ◀ Pro smartphony s aplikací QR Reader

2588 Nářadí pro seřizování motorů AUDI · VW · SEAT · ŠKODA

- Použití: Kontrola a nastavení časování motoru
- Snadno srozumitelný návod včetně přečíslování na čísla originálního nářadí
- Jednotlivé díly volitelně k dodání
- **VW** 1,2 TFSi benzínové motory
- **AUDI** A1 · A3
- **SEAT** Altea/XL · Ibiza · León
- **ŠKODA** Fabia 2 · Octavia 2 · Roomster · Yeti
- **VW** Caddy · Golf · Golf Plus · Jetta · Polo · Touran
- **Motorcode:** CBZA · CBZB · CBZC
- Safety-Insert-System, 2komponentní vložka z měkké pěny. Vložka vhodná také pro HAZET-Assistent



| | | | |
|-----|--|--|--|
| 1/9 | | | |
|-----|--|--|--|

| HAZET No. | d x š mm | | EAN-No. 4000896+ |
|--|----------|---|------------------|
| • Sada nářadí pro nastavení motoru, obsah: 2588-20 (1x) · 21 (1x) · 22 (2x) | | | |
| 2588-1/4 | 172x114 | 4 | 180325 |

2788 1/2" Přestavovač vačkových hřídelů TORX® nástrčná hlavice · s otvorem

- Made in Germany**
- Práce na vačkovém hřídeli, rozvodovém řetězu nebo přestavovači vačkových hřídelů
 - Použití: Šroubení na přestavovači vačkových hřídelů
 - **MERCEDES-BENZ:**
třída C typ 203 · 204 · 205 · CLK 209
třída E typ 211 · 212 · třída E Coupé typ 207
SLK typ 171 · 172
třída G typ 463 · Sprinter typ 906
 - Benzínové motory:
M133 · 157 · 176 · 177 · 270 · 271 · 271.8 · 271.9 · 272 · 273 · 274 · 276 · 278
 - S rýhováním
 - Povrch: povrstvený TIN

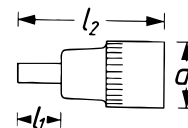

| HAZET No. | l ₁ mm | l ₂ mm | | EAN-No. 4000896+ |
|------------|-------------------|-------------------|-------|------------------|
| 2788-T100H | 60 | 100 | 22,15 | 206650 |

Zapalovací a žhavicí svíčka

1849 Kleště na kabelové koncovky zapalovacích svíček

- Made in Germany**
- Speciálně pro tepelně izolované konektory
 - Použití: **Stahování a nasazování konektorů zapalovacích svíček**
 - Přídavný břit
 - Ergonomické 2komponentní plastové kryty rukojetí HAZET (modrá/černá)
 - Povrch: chromováno



| HAZET No. | l mm | EAN-No. 4000896+ |
|-----------|------|------------------|
| 1849 | 195 | 007080 |

1849 Kleště na kabelové koncovky zapalovacích svíček

- Made in Germany**
- Dlouhé provedení pro větší bezpečnou vzdálenost od horkého agregátu
 - Použití: **Stahování a nasazování rovných konektorů zapalovacích svíček**
 - Zejména pro **nízko uložené konektory zapalovacích svíček** např. na motorech **AUDI V6** resp. **V8 JAGUAR 12-válc.**
 - Ergonomické 2komponentní plastové kryty rukojetí HAZET (modrá/černá)
 - Povrch: chromováno



| HAZET No. | l mm | EAN-No. 4000896+ |
|-----------|------|------------------|
| 1849-2 | 290 | 007103 |

1849-1 Kleště na kabelové koncovky zapalovacích svíček

- Made in Germany**
- Bezpečná manipulace díky vyfrézovanému vnitřnímu profilu úchopných pouzder
 - Použití: **Stahování a nasazování rovných konektorů zapalovacích svíček**
 - Vhodné zejména pro **MERCEDES-BENZ**
 - Ergonomické 2komponentní plastové kryty rukojetí HAZET (modrá/černá)
 - Povrch: chromováno



| HAZET No. | l mm | EAN-No. 4000896+ |
|-----------|------|------------------|
| 1849-1 | 200 | 128037 |

1849-3 Kleště na kabelové koncovky zapalovacích svíček

- Made in Germany**
- Speciálně pro tepelně izolované konektory
 - Použití: **Stahování a nasazování konektorů zapalovacích svíček**
 - Dlouhé provedení
 - Ergonomické 2komponentní plastové kryty rukojetí HAZET (modrá/černá)
 - Povrch: chromováno



| HAZET No. | l mm | EAN-No. 4000896+ |
|-----------|------|------------------|
| 1849-3 | 265 | 055098 |



Speciální nářadí

Motor – Zapalovací a žhavicí svíčka



1849 Stahovák kabelových koncovek zapalovacích svíček

Made in Germany

- Trubkový díl je prořiznutý, tím je zabezpečeno optimální vedení kabelu bez poškození

- Použití: **Stahování a nasazování kabelových koncovek zapalovacích svíček**, i u motorů, zahřátých na provozní teplotu
Pro motor 2,8-2,9 l VR6 VW Golf, Passat, Vento, Corrado, T5 2,0 l, Lupo 4-válc. motor r. v. 1999 →, **AUDI** A4, A6 s motory 2,6 a 2,8 l V6



| HAZET No. | l mm | EAN-No. 4000896+ |
|-----------|------|------------------|
| 1849-6 | 253 | 007110 |

Made in Germany

- Použití i na motoru s provozní teplotou

- Použití: **Stahování a nasazování konektorů zapalovacích svíček**
- Pro **VW** Golf 4 · 5 · 6 – 1,6 l · Polo 5 – 1,2 l Bj. 2009 → · Bora r. v. 1999 → a Touran r. v. 2004 → s 1,6 l · 4-válc. vstřikovacím motorem s vahadlem s kladkou, New Beetle r. v. 1999 → s 2,0 l · 4-válc. vstřikovacím motorem a 2-ventil. 4-válc. vstřikovacím motorem s vahadlem s kladkou
- AUDI** A3 r. v. 2004 → s 2-ventil. 4-válc. vstřikovacím motorem
- SEAT** · **ŠKODA** · **SMART** For Two (typ 450)
- T-rukojeť z plastu



| HAZET No. | l mm | EAN-No. 4000896+ |
|-----------|------|------------------|
| 1849-9 | 275 | 110476 |

1849 Stahovák kolíkové zapalovací cívky

Made in Germany

- Rychlé a bezpečné stažení kolíkových zapalovacích cívek

- Použití: **Demontáž kolíkových zapalovacích cívek** např. u 1,0 l · 1,0 l TSI · TFSI · TGI · GTI · CNG · 1,2 l TSI · 1,4 l · 25 · 30 · 35 · 40 · 45 TSI · TFSI · TGI · CNG · GTE · Mild Hybrid · e-Hybrid 1,6 l · 1,6 l SRE · MPI 2,0 l GTI
- **AUDI** A1 · A3 · A4 · A5 · Q2 · Q3
- **CUPRA** Formentor · León
- **SEAT** Alhambra · Arona · Ateca · Ibiza · León · Mii · Tarraco · Toledo
- **ŠKODA** Citigo · Fabia · Kamiq · Karoq · Kodiaq · Octavia · Rapid · Scala · Super · Yeti
- **VW** Caddy · Golf 6, 7, 8 · Jetta 4 → 7 · CC · Passat B8 / Polo 5 → 6 · Arteon · Beetle · Taigo · Tiguan · Touran · T-Cross · T-Roc · Up! · Scirocco · Sharan · T7
- **Demontáž obou verzí zapalovacích cívek je možná:**
 - 04C.905.110.J → 2017 u VAG motorů
 - 04E.905.110.K 2017 → u VAG motorů
- 2komponentní rukojeť T

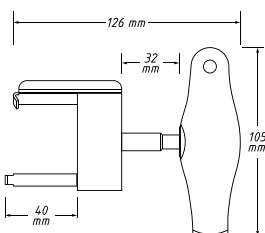

| HAZET No. | l mm | EAN-No. 4000896+ |
|-----------|------|------------------|
| 1849-12A | 126 | 247387 |

2131 Kartáč na zapalovací svíčky

Made in Germany

- Vlnitě speciální mosazné drátěné štětiny

- Použití: **Čištění elektrod a kontaktů zapalovacích svíček**
- 3řadý
- Výška drátu: 15 mm
- Dřevěné tělo



| HAZET No. | l mm | EAN-No. 4000896+ |
|-----------|------|------------------|
| 2131 | 150 | 012541 |

1849 Stahovák cívek zapalování

Made in Germany

- Použití: **Demontáž a montáž cívek zapalování s výkonovým koncovým stupněm**

- U **VW** Polo · Fox 1,2 l · Golf 1,4 · 1,6 l · Golf Plus 1,4 l r. v. 2005 → · Caddy 1,4 l · Bora 1,4 · 1,6 l · Beetle 1,4 l (benzín r. v. 2003 →) · Scirocco 1,4 l r. v. 2009 → · Lupo 4-válc. s přímým vstřikováním r. v. 1999 → · Passat B7 1,4 l TSI · Touran 1,6 l · Phaeton · Transporter T4 · **ŠKODA** Fabia
- T-rukojeť z plastu
- Povrch: chromováno



| HAZET No. | l mm | EAN-No. 4000896+ |
|-----------|------|------------------|
| 1849-7 | 135 | 110353 |

Made in Germany

- Použití: **Demontáž a montáž cívek zapalování s výkonovým koncovým stupněm**

- U **VW** Golf · Bora · Eos 3,2 l r. v. 2006 → · Passat · Sharan · Touareg 6-válc. r. v. 2003 → · Transporter T5 3,2 l 6-válc. vstřikovací r. v. 2004 →
- AUDI** TT 3,2 l r. v. 1999 → 2007 · A3 3,2 l r. v. 2004 → · Passat B7 3,6 l FSI
- T-rukojeť z plastu
- Povrch: chromováno



| HAZET No. | l mm | EAN-No. 4000896+ |
|-----------|------|------------------|
| 1849-8 | 133 | 110360 |

Made in Germany

- Použití: **Demontáž / montáž cívek zapalování s výkonovým koncovým stupněm**

- **VW** s přímým vstřikováním 2.0: Golf r. v. 2004 → · Touran r. v. 2004 → · Passat r. v. 2006 → · Eos r. v. 2006 → · Polo r. v. 2002 → 4-válc. 5V · Scirocco r. v. 2009 → 1,8 a 2,0 l · Tiguan r. v. 2006 → 1,8 a 2,0 l · Phaeton r. v. 2003 → 8-válc. Passat B7 1,8–2,0 l TSI
- **AUDI** s přímým vstřikováním: A3 r. v. 2004 → 2,0 · A4 r. v. 2002 → 2,0 · A5 r. v. 2008 → 3,2 a 4,2 l · A6 r. v. 2005 → 3,2 · A8 r. v. 2003 → 3,2–4,2 a 5,2 l, TT r. v. 2007 → 1,8 a 2,0 l · R8 r. v. 2008 → 4,2 l · Q5 r. v. 2008 → 2,0 a 3,2 l · Q7 r. v. 2007 → 3,6 a 4,2 l
- T-rukojeť z plastu
- Povrch: chromováno



| HAZET No. | l mm | EAN-No. 4000896+ |
|-----------|------|------------------|
| 1849-10 | 102 | 132201 |



Přehled klíčů na zapalovací a žhavicí svíčky

| HAZET No. | mm | " | l mm | □ |
|-------------|------|-------|-------------|--------|
| 4760-2 (G) | 8 | – | 142 | 10 3/8 |
| 2530 (G) | 10 | – | 140 | 10 3/8 |
| 4766-2 | 14 | – | 64 | 10 3/8 |
| 4766-3 | 14 | – | 154 | 10 3/8 |
| 880 A MgT | 16 | 5/8 | 64 | 10 3/8 |
| 880 A KF | 16 | 5/8 | 64 | 10 3/8 |
| 900 A MgT | 16 | 5/8 | 71 | 12 1/2 |
| 900 A KF | 16 | 5/8 | 71 | 12 1/2 |
| 4766 | 16 | 5/8 | 97 | 10 3/8 |
| 4766-1 | 16 | 5/8 | 270 | 10 3/8 |
| 880 MgT-18 | 18 | – | 62 | 10 3/8 |
| 880 MgT | 20,8 | 13/16 | 64 | 10 3/8 |
| 880 KF | 20,8 | 13/16 | 64 | 10 3/8 |
| 900 Lg-20,8 | 20,8 | 13/16 | 85 | 12 1/2 |
| 900 TZ-20,8 | 20,8 | 13/16 | 85 | 12 1/2 |
| 900 MgT | 20,8 | 13/16 | 68 | 12 1/2 |
| 900 KF | 20,8 | 13/16 | 71 | 12 1/2 |
| 2505-2 | 20,8 | 13/16 | 137,5–197,5 | 10 3/8 |

(G) = žhavicí svíčka

880 MGT 3/8" Nástrčná hlavice pro zapalovací svíčky

Made in Germany

- Použití: Výměna zapalovacích svíček
- S permanentním magnetem
- Dlouhé provedení
- Americké rozměry
- Povrch: chromováno, leštěno

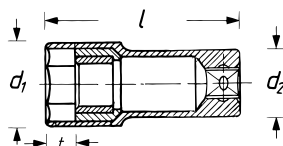

| HAZET No. | S mm | S" | l mm | d1 mm | d2 mm | t mm | EAN-No. 4000896+ |
|-----------|------|-------|------|-------|-------|------|------------------|
| 880 MGT | 20,8 | 13/16 | 64 | 27,4 | 22,5 | 9 | 040872 |
| 880 A MGT | 16 | 5/8 | 64 | 21,6 | 21,6 | 9 | 040247 |

Made in Germany

- S permanentním magnetem

- Použití: Výměna zapalovacích svíček
- Vnější šestihran: 17 mm
- Např. pro motocykly HONDA · YAMAHA · SUZUKI · KAWASAKI atd.
- Dlouhé provedení
- Povrch: chromováno, leštěno

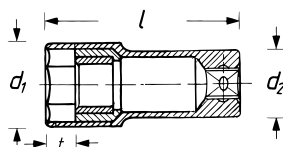

| HAZET No. | S mm | l mm | d1 mm | d2 mm | t mm | EAN-No. 4000896+ |
|------------|------|------|-------|-------|------|------------------|
| 880 MGT-18 | 18 | 62 | 23,5 | 22,8 | 9,6 | 040889 |

880 KF 3/8" Nástrčná hlavice pro zapalovací svíčky

Made in Germany

- Korunková pružina zmenšuje riziko poškození izolátoru

- Použití: Výměna zapalovacích svíček (s 20,8 mm = 13/16")
- Korunková pružina jako přídržný mechanismus
- Dlouhé provedení
- Americké rozměry
- Povrch: chromováno, leštěno

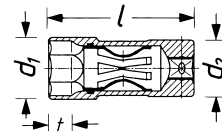

| HAZET No. | S mm | S" | l mm | d1 mm | d2 mm | t mm | EAN-No. 4000896+ |
|-----------|------|-------|------|-------|-------|------|------------------|
| 880 KF | 20,8 | 13/16 | 64 | 27,4 | 25 | 10 | 040674 |
| 880 A KF | 16 | 5/8 | 64 | 21,6 | 21,6 | 10 | 040131 |

900 MGT 1/2" Nástrčná hlavice pro zapalovací svíčky

Made in Germany

- Použití: Výměna zapalovacích svíček
- Permanentní magnet
- Americké rozměry
- Povrch: chromováno, leštěno

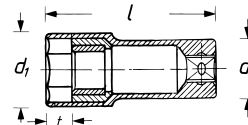

| HAZET No. | S mm | S" | l mm | d1 mm | d2 mm | t mm | EAN-No. 4000896+ |
|-----------|------|-------|------|-------|-------|------|------------------|
| 900 MGT | 20,8 | 13/16 | 68 | 27,4 | 23,5 | 9 | 044023 |
| 900 A MGT | 16 | 5/8 | 71 | 22,5 | 22,5 | 8,5 | 043491 |

900 KF 1/2" Nástrčná hlavice pro zapalovací svíčky

Made in Germany

- Korunková pružina zmenšuje riziko poškození izolátoru

- Použití: Výměna zapalovacích svíček
- Korunková pružina jako přídržný mechanismus
- Americké rozměry
- Povrch: chromováno, leštěno

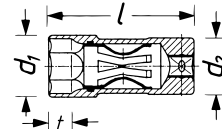

| HAZET No. | S mm | S" | l mm | d1 mm | d2 mm | t mm | EAN-No. 4000896+ |
|-----------|------|-------|------|-------|-------|------|------------------|
| 900 KF | 20,8 | 13/16 | 71 | 27,4 | 25 | 10 | 043859 |
| 900 A KF | 16 | 5/8 | 71 | 22,5 | 22,5 | 10 | 043408 |

Informace – korunková pružina

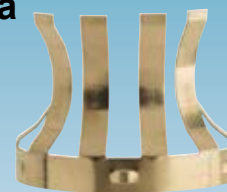
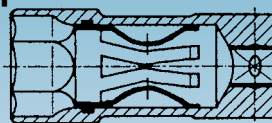

- Korozivzdorná a odolná proti teplu
- Maximální volnost keramického izolátoru
- 6 pružících prvků – bezpečná opora zapalovacích svíček
- Tlumení příčných pohybů



Speciální nářadí

Motor – Zapalovací a žhavicí svíčka



2505 3/8" Klíč na zapalovací svíčky

Made in Germany

• Nastavitelná délka od 137,5 na 157,5 a 197,5 mm

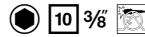

- Použití: **Výměna zapalovacích svíček s 20,8 / 13/16" velikost klíče**
- Přidrzná guma
- **Americké rozměry**
- Pohon s kuličkovou drážkou
- Povrch: chromováno



| HAZET No. | S mm | S" | l mm | d ₁ mm | d ₂ mm | t mm | EAN-No. 4000896+ |
|-----------|------|-------|-------|-------------------|-------------------|------|------------------|
| 2505-2 | 20,8 | 13/16 | 197,5 | 29 | 16 | 7 | 016266 |

4766 3/8" Klíč na zapalovací svíčky

Made in Germany

• Krátké provedení

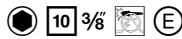

- Použití: **Výměna zapalovacích svíček (C-svíčky) (s 16 mm = 5/8")**
- Např. u motocyklů: **BMW C1 · KAWASAKI · YAMAHA · HONDA · SUZUKI · DUCATI · MERCEDES-BENZ** osob. voz. např. třída A (typ 168 · 169) · třída B (typ 245) · **SMART** (typ 451)
- Korunková pružina pro držení zapalovací svíčky
- Úhel vychýlení ± 25°
- **Americké rozměry**
- S kloubem – pro použití na těžko přístupných místech a pro obejití rušivých hran
- Pohon s kuličkovou drážkou
- Povrch: chromováno



| HAZET No. | S mm | S" | l mm | d ₁ mm | d ₂ mm | t mm | EAN-No. 4000896+ |
|-----------|------|-----|------|-------------------|-------------------|------|------------------|
| 4766 | 16 | 5/8 | 97 | 21,4 | 18 | 10 | 049295 |

Made in Germany

• Korunková pružina pro držení zapalovací svíčky

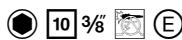

- Použití: **Výměna zapalovacích svíček (16 mm příp. 5/8")**
- Např. u VW · AUDI · SEAT · ŠKODA · RENAULT · FIAT · FORD · OPEL · BMW · NISSAN · HONDA · MAZDA · MITSUBISHI · KIA · Volvo
- Úhel vychýlení ± 50°
- **Americké rozměry**
- S kloubem – pro použití na těžko přístupných místech a pro obejití rušivých hran
- Pohon s kuličkovou drážkou
- Povrch: chromováno



YouTube Clip

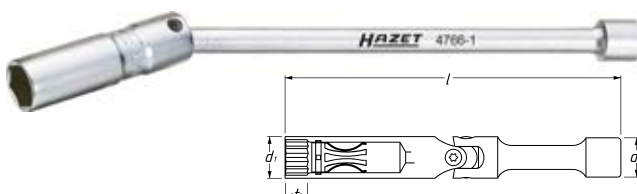

| HAZET No. | S mm | S" | l mm | d ₁ mm | d ₂ mm | t mm | EAN-No. 4000896+ |
|-----------|------|-----|------|-------------------|-------------------|------|------------------|
| 4766-1 | 16 | 5/8 | 270 | 21,4 | 18 | 10 | 048991 |

4766 3/8" Klíč na zapalovací svíčky

Made in Germany

• Profil dvojitého 6hranu umožňuje ovládání zapalovacích svíček se 6hranem a dvojitým 6hranem

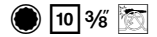

- Použití: **Výměna zapalovacích svíček (s 14 mm)**
- Korunková pružina pro bezpečné držení zapalovací svíčky
- U **BMW E90 N 54 motor 335 i Limousine r. v. 2006** → řada 1 (F20) 118i · **RENAULT** Modus · Twingo · Clio · Kangoo s motorem 1,2 l 16 V · **PEUGEOT** 207 · 307 a také **CITROËN** C4 s 1,4 a 1,6 l 16 V motorem · C5 s 2,0 l HPi motorem · **MERCEDES-BENZ** motor M 156 · motor M 276 · **NISSAN** Micra · Note · **MINI** 1,2 – 1,4 l 4-válc. r. v. 2007 → **FORD** 1,0 EcoBoost motor · **ALFA ROMEO** 1,8 TBI motor · **KIA** · **PORSCHE** 911 GT3 r. v. 2014 → 2,9 l · 3 l · 4 l · **AUDI** 3 l TFSI · **VW** 3 l TSI
- Pohon s kuličkovou drážkou

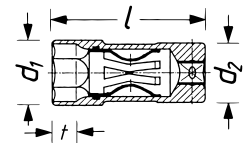

| HAZET No. | S mm | l mm | d ₁ mm | d ₂ mm | t mm | EAN-No. 4000896+ |
|-----------|------|------|-------------------|-------------------|------|------------------|
| 4766-2 | 14 | 64 | 18 | 17,3 | 10 | 087655 |

Made in Germany

• Profil dvojitého 6hranu umožňuje ovládání 14 mm zapalovacích svíček se 6hranem a dvojitým 6hranem

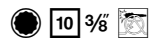

- Použití: **Výměna zapalovacích svíček 14 mm** např. **BMW** a **MERCEDES-BENZ**
- Korunková pružina pro bezpečnou stabilitu a bezproblémové nasazení a montáž zapalovací svíčky
- Úhel vychýlení ± 56°
- S kloubem – pro použití na těžko přístupných místech a pro obejití rušivých hran
- Pohon s kuličkovou drážkou

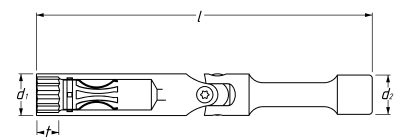

| HAZET No. | S mm | l mm | d ₁ mm | d ₂ mm | t mm | EAN-No. 4000896+ |
|-----------|------|------|-------------------|-------------------|------|------------------|
| 4766-3 | 14 | 154 | 19,1 | 18 | 10 | 199976 |





2530 3/8" Nástrčná hlavice pro žhavicí svíčky

Made in Germany

• Kuličkové upnutí pro upevnění žhavicí svíčky

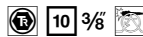

- Použití: **Výměna žhavicích svíček** (s 10 mm)
- **VW · AUDI** dieselový motor s přímým vstřikováním TDi a **MERCEDES-BENZ** CDI · **SMART**
- Úhel vychýlení ±45°
- S kloubem – pro použití na těžko přístupných místech a pro obejít rušivých hran
- Pohon s kuličkovou drážkou
- Samoobslužné balení
- Povrch: chromováno



| HAZET No. | S mm | l mm | d ₁ mm | d ₂ mm | t mm | EAN-No. 4000896+ |
|-----------|------|------|-------------------|-------------------|------|------------------|
| 2530 | 10 | 140 | 15 | 18 | 9 | 016341 |

4760 3/8" Klíč na žhavicí svíčky

Made in Germany

• Kuličkové upnutí pro upevnění žhavicí svíčky

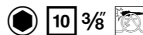

- Použití: **Výměna žhavicích svíček** (s 8 mm)
- Např. u dieselových motorů **MERCEDES-BENZ · SMART · VW · FIAT** a **OPEL**
- Úhel vychýlení ±45°
- **Americké rozměry**
- S kloubem – pro použití na těžko přístupných místech a pro obejít rušivých hran
- Pohon s kuličkovou drážkou
- Samoobslužné balení
- Povrch: chromováno

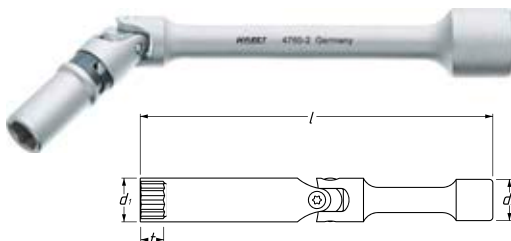

| HAZET No. | S mm | l mm | d ₁ mm | d ₂ mm | EAN-No. 4000896+ |
|-----------|------|------|-------------------|-------------------|------------------|
| 4760-2 | 8 | 142 | 11,8 | 18 | 118670 |

4760 Kleště na kabelovou koncovku žhavicí svíčky

Made in Germany

• Profil kleští speciálně optimalizovaný pro konektory



- Použití: **Pro stahování a nasazování konektorů žhavicích svíček na dieselových motorech** např. **MERCEDES-BENZ · VW · AUDI · SEAT · ŠKODA · BMW**
- Zahnuté provedení pro použití také u těžko přístupných konektorů žhavicích svíček
- **Výřez zamezuje poškození kabelu**
- Ergonomické 2komponentní plastové kryty rukojetí HAZET (modrá/černá)



| HAZET No. | EAN-No. 4000896+ |
|-----------|------------------|
| 4760-5 | 089130 |

4760 Sada vytahováků žhavicích svíček

Made in Germany

• Vyražení utržených žhavicích svíček s 8–10 mm



- **Několik hodin úspory času** díky odpadnutí demontáže hlavy válců
- Poškozené závity budou **prořezány** resp. **obnoveny/přepracovány** (viz také 4760-M8 až -M10)
- Plastový box 165-L (1/3)
- Safety-Insert-System, 2komponentní vložka z měkké pěny. Vložka vhodná také pro HAZET-Assistent

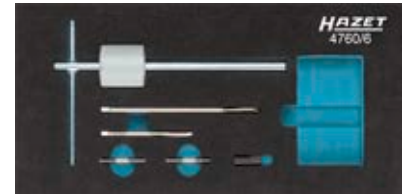

| 1/3 | | | |
|-----|--|--|--|
| | | | |

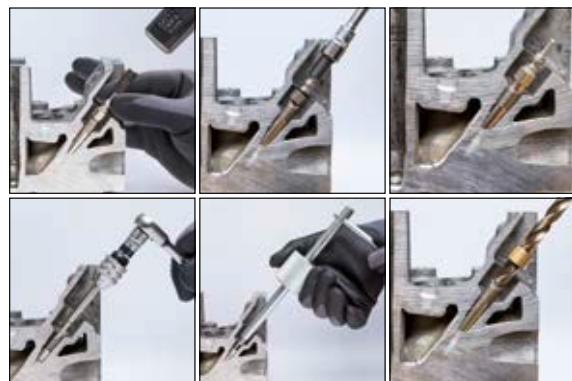

| HAZET No. | d x š x v mm | | EAN-No. 4000896+ |
|-----------|--------------|---|------------------|
| 4760/6 | 355x235x65 | 6 | 191642 |

4760 Sada pro opravu žhavicích svíček

Made in Germany

• Oprava závitů bez demontáže hlavy válců



- Ve spojení se sadou vytahováků žhavicích svíček 4760/6
- Plastový box 165-S (1/9)
- Safety-Insert-System, 2komponentní vložka z měkké pěny. Vložka vhodná také pro HAZET-Assistent



| 1/9 | | | |
|-----|--|--|--|
| | | | |

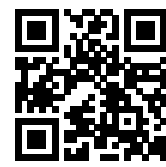

YouTube Clip

| HAZET No. | d x š x v mm | | EAN-No. 4000896+ |
|----------------|--------------|---|------------------|
| 4760-M 8 x 1/9 | 185x153x52 | 9 | 191536 |

- Vytržené závity M8 x 1 budou předělány na závit M10 x 1
- 1 spirálový vrták 6,8 mm s distančním pouzdrům
- 1 závitový vrták M 8 x 1
- 1 závitový vrták M 10 x 1
- 1 spirálový vrták 9 mm
- 5 závitových vložek M 8 x 1

4760-M 8 x 1/9 185x153x52 9 191536

- Vytržené závity M10 x 1 budou předělány na závit M12 x 1
- 1 spirálový vrták 9 mm s distančním pouzdrům
- 1 závitový vrták M 10 x 1
- 1 závitový vrták M 12 x 1
- 1 spirálový vrták 11 mm
- 5 závitových vložek M 10 x 1

4760-M 10 x 1/9 185x153x52 9 191529



Hlava válců

Povrchová úprava TiN

TiN

Proč povrchová úprava TiN (nitrid titanu)?

- Speciální metoda velmi tvrdé povrchové úpravy TiN dosahuje extrémně vysoké přilnavosti a otěruvzdornosti vrstvy
- Optimálně vhodné při dlouhodobém zatížení, např. sériovém šroubování v průmyslu a dílnách
- Větší ochrana proti opotřebení zajišťuje delší životnost
- Perfektní přesnost díky optimální tloušťce vrstvy
- Optimální ochrana proti korozi

Nástrčné nástavce šroubováku povrstvené TiN

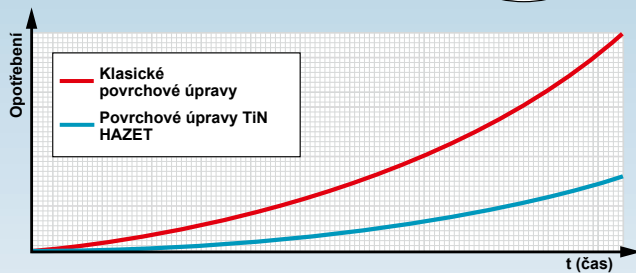
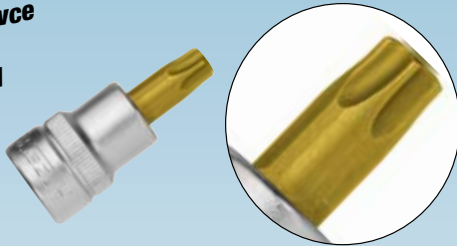

986 SL 1/2" Nástrčná hlavice

Made in Germany

- Extra dlouhé provedení
- S rýhováním
- Povrch: povrstvený TiN
- DIN 7422



| HAZET No. | S mm | l ₁ mm | l ₂ mm | d mm | EAN-No. 4000896+ |
|-----------|------|-------------------|-------------------|------|------------------|
| 986 SL- 8 | 8 | 102 | 140 | 23 | 232345 |
| 986 SL-10 | 10 | 102 | 140 | 23 | 232321 |

990 1/2" Nástrčná hlavice

Made in Germany

- Použití: Šroubení hlavy válců (šrouby XZN)
- Krátké provedení
- S rýhováním
- Povrch: povrstvený TiN

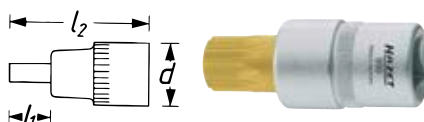

990 1/2" Nástrčná hlavice



| HAZET No. | S | l ₁ mm | l ₂ mm | d mm | EAN-No. 4000896+ |
|------------|-----|-------------------|-------------------|------|------------------|
| 990-10 | M10 | 15 | 53 | 23 | 047253 |
| 990 LG-9 | M9 | 62 | 100 | 23 | 103140 |
| 990 LG-14 | M14 | 62 | 100 | 23 | 065240 |
| 990 SLg-10 | M10 | 82 | 120 | 23 | 047369 |
| 990 SLg-12 | M12 | 102 | 140 | 23 | 047376 |
| 2751 | M10 | 100 | 140 | 23 | 017508 |

991 1/2" Nástrčná hlavice

Made in Germany

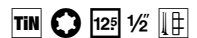

- Použití: Šroubení hlavy válců (šrouby Ribe CV) např. u motorů FIAT 2,0
- Krátké provedení
- S rýhováním
- Povrch: povrstvený TiN

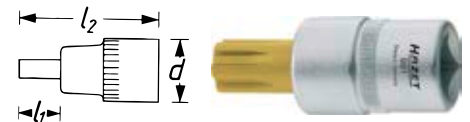

| HAZET No. | S | l ₁ mm | l ₂ mm | d mm | EAN-No. 4000896+ |
|-----------|-----|-------------------|-------------------|------|------------------|
| 991-12 | M12 | 25 | 63 | 23 | 047413 |

992 LG 1/2" Nástrčná hlavice · TORX®

Made in Germany

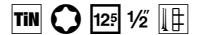

- Použití: Šroubení hlavy válců (pro vnitřní TORX® šrouby)
- Dlouhé provedení
- S rýhováním
- Povrch: povrstvený TiN



| HAZET No. | S | l ₁ mm | l ₂ mm | d mm | mm | EAN-No. 4000896+ |
|-------------|-----|-------------------|-------------------|------|-------|------------------|
| 992 SLg-T55 | T55 | 102 | 138 | 23 | 11,22 | 047642 |
| 992 LG-T55 | T55 | 57 | 96 | 23,3 | 11,22 | 057337 |
| 992 LG-T70 | T70 | 67 | 105 | 24,6 | 15,54 | 047611 |

2579 1/2" Nástrčná hlavice pro hlavu válce

Made in Germany

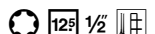

- Použití: Ovládání u šroubů hlav válců Polydrive na VW motorech (VW · AUDI · SEAT · ŠKODA) a motorech FORD 1,0 EcoBoost
- Extra dlouhé provedení
- S rýhováním



| HAZET No. | l ₁ mm | l ₂ mm | d mm | EAN-No. 4000896+ |
|-----------|-------------------|-------------------|------|------------------|
| 2579-9 | 130 | 168 | 23 | 086931 |



Ventily/písty

794 Upínací pás na pístní kroužky

Made in Germany

- S upínacím klíčem
- Plynulé nastavení
- Vysokopevnostní pružinová pásová ocel
- Bezpečnostní pružina zabrání nechtěnému vyskočení



| HAZET No. | h mm | Ø mm | EAN-No. 4000896+ |
|-----------|------|--------|------------------|
| 794-01 | 50 | 40–75 | 031597 |
| 794-1 | 80 | 60–125 | 031610 |
| 794-2 | 80 | 90–175 | 031641 |

794 U Kleště na pístní kroužek

Made in Germany

- Použití: Napínání pístních kroužků u vodou a vzduchem chlazených motorů
- Napínací pás (32 mm široký), odepínací
- Povrch: chromováno



| HAZET No. | l mm | h mm | Ø mm | EAN-No. 4000896+ |
|-----------|------|------|--------|------------------|
| 794U-3 | 332 | 32 | 70–100 | 031672 |

790 Kleště na pístní kroužky

Made in Germany

- Použití: Snímání a nasazování pístních kroužků
- Povrch: leštěný zinek



| HAZET No. | l mm | Ø mm | EAN-No. 4000896+ |
|-----------|------|--------|------------------|
| 790-1 | 220 | 50–100 | 031412 |
| 790-1A | 240 | 65–110 | 031429 |

Made in Germany

- Prizmatický držák



- Použití: Bezpečné uchopení různých typů pístních kroužků
- Povrch: niklováno, kleštiny držáku mořeny



790 Kleště na pístní kroužky



| HAZET No. | l mm | Ø mm | EAN-No. 4000896+ |
|-----------|------|--------|------------------|
| 790-3 | 220 | 60–120 | 031450 |

795 Zabušovačka sedla ventilu

Made in Germany

- S přísavkou



| HAZET No. | Ø mm | EAN-No. 4000896+ |
|-----------|------|------------------|
| 795-1 | 20 | 031771 |
| 795-2 | 25 | 031788 |
| 795-3 | 30 | 031795 |
| 795-4 | 37 | 031801 |

792 Přípravky pro stlačování pružin ventilů

Made in Germany

- Použití: Upínání ventilových pružin
- Po 1 páru rovných a zahnutých čelistí, s rovnou čelistí - rozsah upnutí 75-225 mm se zahnutou čelistí - rozsah upnutí 45-195 mm
- Povrch: leštěný zinek



| HAZET No. | l mm | EAN-No. 4000896+ |
|-----------|------|------------------|
| 792-1 | 290 | 031481 |

791 Kleště na těsnění ventilového dřívku

Made in Germany

- Tvrzené čelisti, příčné ozubení



- Použití: Stahování těsnění ventilových dřívků u 2ventilových motorů
- U FORD · OPEL · NISSAN atd.
- Povrch: niklováno, čelisti mořeny



| HAZET No. | l mm | EAN-No. 4000896+ |
|-----------|------|------------------|
| 791-5 | 250 | 031467 |



Speciální nářadí

Motor – Palivové systémy / vstřikování



791 Kleště na těsnění ventilového dřívku

Made in Germany

• Tvrzené čelisti, příčné ozubení, povrstvené ponořením



- Použití: Bezvadné stažení hluboko uložených těsnění ventilových dřívků (**víceventilové motory**) díky dlouhým čelistem
- Např. u **AUDI · FORD · OPEL**
- Rovná
- Povrch: niklováno



| HAZET No. | l mm | EAN-No. 4000896+ |
|-----------|------|------------------|
| 791-8 | 270 | 061068 |

2991 Kleště na těsnění ventilového dřívku

Made in Germany

• Funkční část s povrchem naneseným smáčením k zamezení poškození ventilového rozvodu



- Použití: **Stahování těsnění ventilového dřívku** speciálně na **BMW víceventilových motorech, OPEL, FORD, SEAT, ŠKODA a VW/AUDI**
- Tvrzené čelisti, podélné ozubení



| HAZET No. | l mm | EAN-No. 4000896+ |
|-----------|------|------------------|
| 2991 | 250 | 018352 |

Palivové systémy / vstřikování

8502LGTH 1/4" Nástrčná hlavice · TORX®

Made in Germany

- Použití: K ovládní šroubového spoje AGR ventilu u **BMW a MINI** dieselových motorů N47 · N57 · B37 · B47 · B57
- S rýhováním
- Tenká, dlouhá čepel pro obtížně přístupná místa – činí spojování různých nástrojů nadbytečným

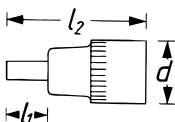
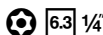

| HAZET No. | s | l ₁ mm | l ₂ mm | d mm | EAN-No. 4000896+ |
|--------------|------|-------------------|-------------------|------|------------------|
| 8502LG-T 30H | T30H | 194 | 213 | 12 | 246076 |

615 S Dvojitý očkový klíč

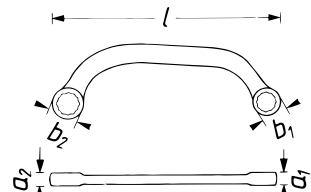
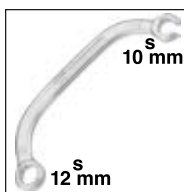

| HAZET No. | l mm | a ₁ mm | a ₂ mm | b ₁ mm | b ₂ mm | EAN-No. 4000896+ |
|---------------|------|-------------------|-------------------|-------------------|-------------------|------------------|
| 615-S 10 x 12 | 147 | 7,5 | 7,5 | 18 | 20 | 203505 |

2168-2 Nářadí k povolování palivového filtru

Made in Germany

• Bezproblémové použití i ve stísněných podmínkách

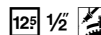

- Použití: Ovládní krytu palivového filtru u motorů **FORD** Duratorq 2,2 TDCI
- Délka: 130 mm
- Vnější Ø: 160 mm
- **FORD** Transit Custom r. v. 04/2012 → · Tourneo Custom r. v. 04/2012 → · Transit r. v. 08/2013 →



| HAZET No. | Ø mm | EAN-No. 4000896+ |
|-----------|------|------------------|
| 2168-2 | 160 | 226870 |

615 S Dvojitý očkový klíč

Made in Germany

• Možná práce v zabudovaném stavu



- Použití: Bezpečné ovládní šroubení regulační tyče (uvolnění, nastavení, utažení) při demontáži a montáži tlakové dózy se snímačem polohy pro ovladač plnicího tlaku na turbodmychadle
- Zahnutý dvojitý očkový klíč (dvojitý 6hran), bočně rýhovaný (s 10 mm)
- Použitelný v kombinaci s nástrčnou hlavicí HAZET **2561-10**
- Pro 2,0 l motory Common Rail (4válcový dieselový motor)
- **VW** Golf r.v. 2009 → · Golf Plus r.v. 2009 → · Eos r.v. 2006 → · Jetta r.v. 2006 → · Passat r.v. 2006 → · Passat CC r.v. 2009 → · Beetle r.v. 2011 → · Scirocco r.v. 2009 → · Tiguan r.v. 2008 → · Transporter r.v. 2010 →
- **AUDI** A3 r.v. 2004 → TT r.v. 2008 → 2014
- **SEAT** Altea r.v. 2006 → · León r.v. 2006 → 2012 · Toledo r.v. 2006 → 2009
- **ŠKODA** Octavia r.v. 2006 → 2013 · Superb r.v. 2009 → 2015 · Yeti r.v. 2009 →





2517 Stahovák nábojů vysokotlakého čerpadla VAG

Made in Germany

• Speciálně přizpůsobeno úzkému prostoru u místa montáže čerpadla u motoru a také speciálnímu tvaru náboje

- Použití: Stahování náboje bez poškození při demontáži vysokotlakého čerpadla
- Pro motory 1,4 l · 1,6 l · 2,0 l TDI-/ Common Rail:
VW Arteon · Golf 6-7 · Beetle · Polo 5-6 · Caddy · Passat · Sharan · Scirocco · Touran · Tiguan · T-Roc · Jetta · Crafter
AUDI A1 · A3 · A4 · A5 · A6 · TT · Q2 · Q3 · Q5
SEAT Ibiza · León · Toledo · Ateca · Arona · Alhambra · Altea · Exeo · Tarraco
ŠKODA Fabia · Superb · Octavia · Yeti · Kodiaq
- 6-hran k přidržení u stahováku: s 24 mm
- Závitové vřeteno: TR 20x2
- Povrch: stahovák hliník, vřeteno mořeno

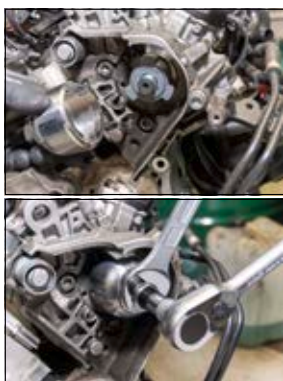
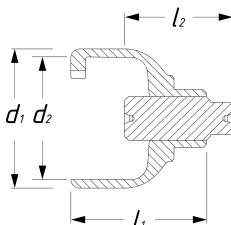

| HAZET No. | l_1 mm | l_2 mm | d_1 mm | d_2 mm | EAN-No. 4000896+ |
|-----------|----------|----------|----------|----------|------------------|
| 2517-1 | 63 | 50 | 64,5 | 57 | 246786 |

2561 1/4" Nástrčná hlavice · dvojitý šestihran

Made in Germany

• Možná práce v zabudovaném stavu

- Použití: Bezpečné ovládní šroubení regulační tyče (uvolnění, nastavení, utažení) při demontáži a montáži tlakové dózy se snímačem polohy pro ovladač plnicího tlaku na turbodmychadle
- Nástrčná hlavice dvojitý šestihran, bočně rýhovaná
- Použitelná v kombinaci s dvojitým očko-plochým klíčem HAZET 615-S10x12
- Pro 2,0 l motory Common Rail (4válcový dieselový motor)
- **VW** Golf r.v. 2009 → · Golf Plus r.v. 2009 → · Eos r.v. 2006 → · Jetta r.v. 2006 → · Passat r.v. 2006 → · Passat CC r.v. 2009 → · Beetle r.v. 2011 → · Scirocco r.v. 2009 → · Tiguan r.v. 2008 → · Transporter r.v. 2010 →
- **AUDI** A3 r.v. 2004 → · TT r.v. 2008 → 2014
- **SEAT** Altea r.v. 2006 → · León r.v. 2006 → 2012 · Toledo r.v. 2006 → 2009
- **ŠKODA** Octavia r.v. 2006 → 2013 · Superb r.v. 2009 → 2015 · Yeti r.v. 2009 →

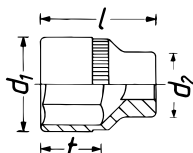

YouTube Clip

| HAZET No. | s mm | l mm | d_1 mm | d_2 mm | f mm | EAN-No. 4000896+ |
|-----------|------|------|----------|----------|------|------------------|
| 2561-10 | 10 | 57 | 15 | 15 | 40 | 203512 |

2584-13 3/8" Speciální klíč pro šrouby sacího potrubí-VAG

Made in Germany

• Provedení jako „držadlo kufru“ umožňuje bezproblémové utažení šroubení s utahovacím momentem

- Použití: Ovládní těžko přístupného připevňovacího šroubu u sacího potrubí (za vysokotlakým čerpadlem)
- Povrch: chromováno
- Pro např. 3-válcové motory Common Rail 1,4 l
AUDI A1 r. v. 2014 → 2018
SEAT Ibiza 4 r. v. 2015 →
VW Polo 5 r. v. 2014 → 2017
ŠKODA Fabia 3 r. v. 2014 → 2018 · Rapid r. v. 2015 → 2018

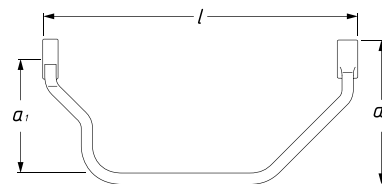

| HAZET No. | l mm | a_1 mm | a_2 mm | EAN-No. 4000896+ |
|-----------|------|----------|----------|------------------|
| 2584-13 | 166 | 60 | 76,5 | 246779 |

2751 1/4" Nástrčná hlavice pro šrouby turbodmychadla · speciálním profilem

Made in Germany

• Speciální profil zasahuje tvarově spojitě do šroubového spoje a zaručuje optimální rozdělení síly

- Použití: Ovládní sacího hrdla turbodmychadla (není možné bez speciálního nástroje)
- **MERCEDES-BENZ** třída C(W205, S205) C180 BlueTEC, C200 BlueTEC · třída C model T (S205) C180 BlueTEC, C200 BlueTEC · Vito (W447) 109 CDI, 111 CDI · Marco Polo Camper (W447) 160CDI, 180 CDI
- **NISSAN** Qashqai / Qashqai +2 1 (J10, NJ10, JJ10E) 1,6 dCi, 1,6 dCi Allrad · Qashqai 2 (J11, J11) 1,6 dCi, 1,6 dCi All Mode 4x4-i · X-Trail (T32) 1,6 dCi, 1,6 dCi All Mode 4x4-i · NV300 skříňka (X82) 1,6 dCi 95/120
- **OPEL** Vivaro B (X82) 1,6 CDTI
- **RENAULT** Fluence (L3) 1,6 dCi, Grand Scénic 3 (JZ0/1) 1,6 dCi · Mégane CC (EZ0/1) 1,6 dCi · Mégane 3 Coupé (DZ0/1) 1,6 dCi · Scénic 3 (JZ0/1) 1,6 dCi · Trafic 3 Bus (JG, FG) 1,6 dCi 90/115
- Povrch: fosfátováno



| HAZET No. | l mm | Ø mm | EAN-No. 4000896+ |
|-----------|------|------|------------------|
| 2751-1 | 26 | 12 | 246250 |

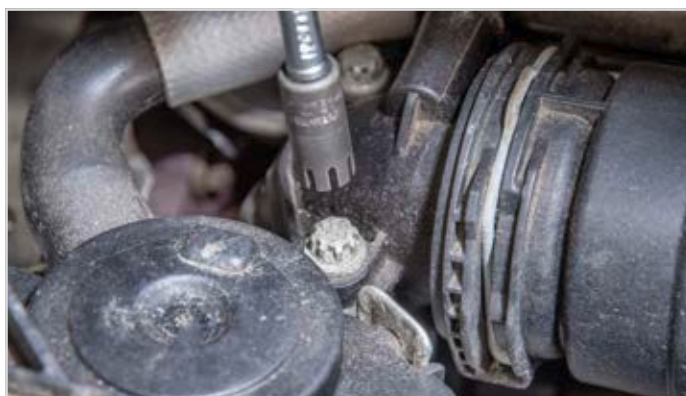



Speciální nářadí

Motor – Palivové systémy / vstřikování



4550 3/8" Klíč pro vstřikovací potrubí

Made in Germany

Otevřená nástrčná hlavice dvojitý šestihran

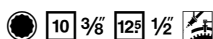

- Použití: Ovládání šroubení u vstřikovacího vedení
- Povrch: chromováno



| HAZET No. | S mm | l mm | d ₁ mm | d ₂ mm | EAN-No. 4000896+ |
|---|------|------|-------------------|-------------------|------------------|
| <ul style="list-style-type: none"> Modely FIAT · CITROËN · PEUGEOT · RENAULT a IVECO s motory Common-Rail Rovněž šroubení vstřikovacích vedení např. na BMW · MERCEDES-BENZ · VW Ovládání snímače teploty spalin na dieselových motorech VAG od Euronorm 6 Dlouhé provedení <input type="checkbox"/> Pohon 12,5 = 1/2" | | | | | |
| 4550-5 | 14 | 119 | 27 | 22,9 | 149582 |
| <ul style="list-style-type: none"> Pro dieselové motory BMW a 2,5 TD motory OPEL <input type="checkbox"/> Pohon 10 = 3/8" | | | | | |
| 4550 | 17 | 115 | - | - | 021680 |
| <ul style="list-style-type: none"> MERCEDES-BENZ 100 · 130 · 314 · 360 · 360h · 352A · 346/355 · 401 · 402 · 403 · 407h · 615 · 616 · 617 Dlouhé provedení <input type="checkbox"/> Pohon 12,5 = 1/2" | | | | | |
| 4550-1 | 17 | 120 | - | - | 021697 |
| <ul style="list-style-type: none"> MERCEDES-BENZ M 352 · A · 346/355 · A · 401 · 402/422 · LA · 403 · 407h, a také pro vodící trubku olejové měrky M 314 Dlouhé provedení <input type="checkbox"/> Pohon 12,5 = 1/2" | | | | | |
| 4550-2 | 19 | 119 | - | - | 021734 |

4555 1/2" Nářadí na vstřikovací trysky

Made in Germany

Zvlášť podsoustružený kvůli převlečení vývodů pro přepad

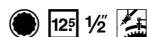

- Použití: Vstřikovací trysky (s 27 mm) na diesel motorech VW · AUDI · MERCEDES-BENZ · OPEL · FORD · PEUGEOT · Volvo · TOYOTA · MAZDA · NISSAN · MITSUBISHI · DAIHATSU
- Dlouhé provedení
- S rýhováním
- Povrch: chromováno

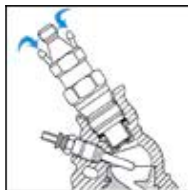

| HAZET No. | S mm | l mm | d ₁ mm | d ₂ mm | t mm | EAN-No. 4000896+ |
|-----------|------|------|-------------------|-------------------|------|------------------|
| 4555 N | 27 | 85 | 37,1 | 29,8 | 27,5 | 021840 |

4556 1/2" Nářadí pro držák výtlačného ventilu

Made in Germany

Použití: Vymontování a namontování držáku tlakového ventilu u vstřikovacího čerpadla MRSF-ERE

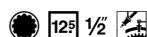

- Mnohozubá nástrčná hlavice
- Pro dieselová osobní vozidla MERCEDES-BENZ, transportéry 601, 602, 603, 605, 606, 615, 616, 617
- 33 zubů
- Dlouhé provedení
- S rýhováním
- Povrch: chromováno



| HAZET No. | S mm | l mm | d ₁ mm | d ₂ mm | t mm | EAN-No. 4000896+ |
|-----------|---------|------|-------------------|-------------------|------|------------------|
| 4556 | 17,9x20 | 55,5 | 24 | 23 | 15,5 | 021864 |

4560 Klíč pro vstřikovací potrubí

Made in Germany

- Použití: Montáž a demontáž vstřikovacích potrubí (s 17 mm)
- Na např. VW, AUDI dieselových motorech: 1,6 l 4-válc., 2,0 l 5-válc., 2,4 l 6-válc.
- Hodí se i pro ovládání snímače teploty spalin na dieselových motorech VAG (VW · AUDI · SEAT · ŠKODA) do normy Euro 5
- Povrch: chromováno



| HAZET No. | S mm | l mm | EAN-No. 4000896+ |
|-----------|-------|------|------------------|
| 4560 | 17x17 | 221 | 021918 |

4561 Nářadí pro vstřikovací čerpadla

Made in Germany

- Použití: Ovládání upevňovacích šroubů (s 13 mm) u vstřikovacího čerpadla, při výměně ozubeného řemene resp. při nastavení počátku vstřiku
- Jednostranný očkový klíč
- Na 1,6 l 4-válc. -diesel AUDI, VW Golf, Jetta, Caddy, Passat, CITROËN
- Povrch: chromováno



| HAZET No. | S mm | l mm | EAN-No. 4000896+ |
|-----------|------|------|------------------|
| 4561 | 13 | 165 | 021925 |

4501 Kleště pro benzinové vedení

Made in Germany

- Použití: Manipulace s rychlouzávěry s lehkým tlakem na palivové vedení a rovněž plnění nádrže
- Na vozidlech FIAT · ALFA ROMEO · LANCIA s 1,3 l – 1,9 l – 2,4 l dieselem, CHRYSLER · RENAULT OPEL (diesel): Vectra C/Signum 1,9 l diesel · Astra H 1,3 l a 1,9 l · Corsa C / Combo / Meriva 1,3 l OPEL (benzín): Corsa C · Astra G · Vectra C
- Plastová rukojeť

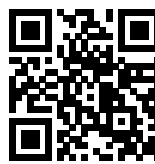

YouTube Clip

| HAZET No. | l mm | EAN-No. 4000896+ |
|-----------|------|------------------|
| 4501-1 | 155 | 058624 |



4501 Kleště pro benzinové vedení

Made in Germany

• Snadné ovládání rychlouzávěrů



- Použití: Používá se při výměně palivového filtru nebo opravách motoru
- Např. pro **MERCEDES-BENZ** · **VW-AUDI** · **FIAT** · **OPEL** · **CITROËN**
- Motory **Volvo** D13 · D16 · **MAN** D3876 LF · D1556 LF · D2676 LF a také **SCANIA**
- Zemědělské stroje **CLAAS** s motorem **MAN**
- Vedení AdBlue a také vstřikovací tryska AdBlue
- Přímé provedení
- Ergonomické 2komponentní plastové kryty rukojetí HAZET (modrá/černá)

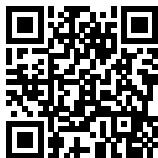

YouTube Clip



| HAZET No. | l mm | EAN-No. 4000896+ |
|-----------|------|------------------|
| 4501-2 | 235 | 203499 |

4590 Kleště na sevření hadic

• Sevření flexibilních hadic



- Bezpečná aretace svíracím kroužkem
- Vysoce kvalitní plast

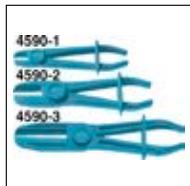

YouTube Clip

| HAZET No. | l mm | EAN-No. 4000896+ |
|--|------|------------------|
| • Pro hadice topení, benzinové hadice do 15 mm Ø | | |
| 4590-1 | 150 | 021932 |
| • Pro hadice do 30 mm Ø | | |
| 4590-2 | 180 | 021949 |
| • Např. pro hadice chlazení do 60 mm Ø | | |
| 4590-3 | 253 | 055753 |

4590 Sada svíracích kleští

• Sevření flexibilních hadic



YouTube Clip

| HAZET No. | 3 | EAN-No. 4000896+ |
|-----------|---|------------------|
| 4590/3 | | 058266 |

2584-1 1/2" Nástrčná hlavice pro sací potrubí

Made in Germany

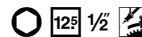

- Použití: Šrouby na sacím potrubí
- **Extra dlouhé provedení**
- S rýhováním



| HAZET No. | S mm | l ₁ mm | l ₂ mm | EAN-No. 4000896+ |
|-----------|------|-------------------|-------------------|------------------|
| 2584-1 | 6 | 210 | 248 | 017058 |

4591 Stop sada pro potrubí

• Uzavírání potrubí a zamezení vytékání kapalin



- Použití: Uzavírání vedení v oblasti zařízení brzd, klimatizace, servořízení a palivového zařízení, které nelze zajistit svěrnými kleštěmi
- Uzávěr ve velikostech 6,3 mm (1/4") · 8 mm (5/16") · 10 mm (3/8") a také pro dvojité uzávěr (např. přípojky Banjo) ve velikosti 10 mm (3/8")



| HAZET No. | EAN-No. 4000896+ |
|-----------|------------------|
| 4591/4 | 219650 |





Speciální nářadí

Motor – Chladicí systém / hadicové spojení



4797 Vytahovák vstřikovačů

Made in Germany

- Použití: Demontáž pevně usazených vstřikovačů Common-Rail bez demontáže hlavy válců



4797-1

4797-2

4797-3

4797-9

| HAZET No. | l mm | | EAN-No. 4000896+ |
|--|------|---|------------------|
| • Např. pro MERCEDES-BENZ motory CDI 611 · 612 · 613 atd. | | | |
| • Speciálně přizpůsobené pro použití v úzkém prostoru podmíněném víkem hlavy válců | | | |
| 4797/2 | 460 | 2 | 121205 |
| • Rázový vytahovací přístroj | | | |
| • M16 x 1,5 | | | |
| • Rázová hmotnost: 1,8 kg | | | |
| 4797-1 | 460 | - | 121175 |
| • Hák na vstřikovače | | | |
| • M16 x 1,5 | | | |
| 4797-2 | 130 | - | 121182 |
| • Vnější adaptér s vnitřním závitem M16 x 1,5 na M27 x 1 | | | |
| • Demontáž vstřikovačů Bosch s vnějším závitem M27 x 1 | | | |
| • Ve spojení s rázovým vytahovákem 4797-1 | | | |
| • Způsob funkce: Vnější adaptér se používá, když z konstrukčních nebo prostorových důvodů nelze použít vytahovací hák. | | | |
| Upozornění: Po demontáži vstřikovače pomocí vnějšího adaptéru se musí vstřikovač vyměnit za nový | | | |
| 4797-3 | 50 | - | 121199 |

4797 Vytahovák vstřikovačů



| HAZET No. | l mm | | EAN-No. 4000896+ |
|--|------|---|------------------|
| • Hák na piezo vstřikovače | | | |
| • Demontáž piezovstřikovačů na motorech MERCEDES-BENZ OM 651 | | | |
| • Optimální uchycení vstřikovače díky vyladěnému provedení háku na vstřikovače | | | |
| • MERCEDES-BENZ: třída A typ 176 · třída B typ 246 · třída C typ 204, 205 třída E typ 212 · třída S typ 221, 222 · třída V typ 639, 447 CLA typ 117 · GLA typ X156 · GLK typ X204 CLS typ 218 · ML typ 166 · SLK/SLC typ 172 · GLC typ X253 | | | |
| • Manipulace s rázovým vytahovákem HAZET 4797-1 | | | |
| • Vnitřní závít: M16 x 1,5 mm | | | |
| 4797-9 | 54,5 | - | 206667 |

4797 Sada pro opravu závitů u upevňovacích šroubů vstřikovačů

- Pro motory **MERCEDES-BENZ** CDI se zlomenými pružnými šrouby M6 x 1 z hlavy válců **bez** demontáže ventilového víka vyvrtáním
- Enormní úspora nákladů a času, protože odpadá oprava hlavy válců, demontáž vstřikovačů a víka ventilů
- Poškozené závitů budou předělány na M8 x 1



Obsah:

- 1 spirálový vrták 6 mm s distančním pouzdem
- 1 závitový vrták M 8 x 1
- 1 vrtací pouzdro
- 1 spirálový vrták 7 mm s distančním pouzdem a vodící trubkou
- 1 zakrucovací hlavice
- 5 závitových vložek M 6 x 1
- Plastový box 165-S (1/9)
- Safety-Insert-System, 2komponentní vložka z měkké pěny. Vložka vhodná také pro HAZET-Assistent



YouTube Clip

| | | | |
|-----|--|--|--|
| 1/9 | | | |
|-----|--|--|--|



| HAZET No. | d x š x v mm | | EAN-No. 4000896+ |
|---|--------------|----|------------------|
| 4797/10 | 185x153x52 | 10 | 191505 |
| • Závitové vložky · 5 kusů M 6 x 1 pro 4797/10 | | | |
| 4797-M6 x 1/5 | - | 5 | 192441 |

Chladicí systém / hadicové spojení

798 Kleště na hadicové spony

Made in Germany

- Použití: Jednoduché hadicové spony např. u mycích strojů
- **Otočné čelisti** – pro stísněné prostorové podmínky
- Povrch: chromováno



| HAZET No. | l mm | sb mm | EAN-No. 4000896+ |
|-----------|------|-------|------------------|
| 798 | 206 | 40 | 031832 |

798 Kleště na hadicové spony

Made in Germany

- **Aretační mechanismus, nastavitelné rozevření čelistí**
- Použití: Jednoduché hadicové spony
- **Otočné čelisti** – pro stísněné prostorové podmínky
- Povrch: chromováno



| HAZET No. | l mm | sb mm | EAN-No. 4000896+ |
|-----------|------|-------|------------------|
| 798-1 | 285 | 45 | 031900 |



798 Kleště na hadicové spony Clic

Made in Germany

- Použití: Opětovně použitelné hadicové spony typu CLIC na vedeních paliva
- Např. u VW · AUDI · OPEL · PEUGEOT a ALFA ROMEO
- Odjištění a uzavření spony otočením kleští o 180°
- Pevné čelisti, zahnuté o 90°



YouTube Clip



| HAZET No. | l mm | sb mm | EAN-No. 4000896+ |
|-----------|------|-------|------------------|
| 798-2 | 175 | 20 | 051397 |

Made in Germany

- Použití: Manipulace s opakovaně použitelnými hadicovými sponami typu Clic
- AUDI · VW · OPEL · PEUGEOT · SMART a MERCEDES-BENZ
- Odjištění a uzavření otočením kleští o 180°
- **Otočné čelisti** – pro stísněné prostorové podmínky
- Povrch: niklováno



YouTube Clip

| HAZET No. | l mm | sb mm | EAN-No. 4000896+ |
|-----------|------|-------|------------------|
| 798-3 | 206 | 35 | 102433 |

798 Kleště na hadicové spony

Made in Germany

- Použití: Samoupínací pružné upínací spony
- **Otočné čelisti** – pro stísněné prostorové podmínky



| HAZET No. | l mm | sb mm | EAN-No. 4000896+ |
|-----------|------|-------|------------------|
| 798-4 | 205 | 35 | 031948 |

798 Kleště na hadicové spony

Made in Germany

- Použití: **Pružné upínací spony** např. u VW · AUDI · OPEL
- **Otočné čelisti** – pro stísněné prostorové podmínky

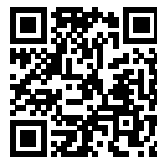

YouTube Clip



| HAZET No. | l mm | sb mm | EAN-No. 4000896+ |
|-----------|------|-------|------------------|
| 798-5 | 210 | 40 | 031955 |

Made in Germany

- Použití: **Pružné upínací spony 12 a 15 mm široké**, 13 – 22 mm Ø
- **Otočné bezpečnostní čelisti**



YouTube Clip

| HAZET No. | l mm | sb mm | EAN-No. 4000896+ |
|-----------|------|-------|------------------|
| 798-6 | 235 | 39 | 031962 |

Made in Germany

- **Práce bez vynaložení velké síly také na velkých pružných sponách díky samonastavitelnému kloubu**



- Použití: **Samoupínací pružné spony 12 a 15 mm široké**

- Aretace
- Samonastavitelný kloub
- **Otočné bezpečnostní čelisti**

- Rukojeť s povrchovou úpravou máčením



| HAZET No. | l mm | sb mm | EAN-No. 4000896+ |
|-----------|------|-------|------------------|
| 798-8 | 290 | 45 | 076697 |



Speciální nářadí

Motor – Chladicí systém / hadicové spojení



798 Kleště na hadicové spony

Made in Germany

• Aretace



- Použití: Zejména pro pružné upínací spony o šířce 12 a 15 mm, např. u systému chlazení a vytápění
- Otočné čelisti, zahnuté v úhlu 110° – pro stísněné prostorové podmínky
- Rukojeť s povrchovou úpravou máčením



YouTube Clip

| HAZET No. | l mm | sb mm | EAN-No. 4000896+ |
|-----------|------|-------|------------------|
| 798-9 | 250 | 60 | 072163 |

Made in Germany

• Aretační mechanismus



- Použití: Pružné upínací spony – zejména pro 12 mm a 15 mm široké pružné upínací spony např. u OPEL · VW · FORD · RENAULT · FIAT · PEUGEOT · CITROËN · PORSCHE · ALFA ROMEO · MERCEDES-BENZ · SMART
- Nastavitelné rozevření čelistí
- Pevné čelisti



| HAZET No. | l mm | sb mm | EAN-No. 4000896+ |
|-----------|------|-------|------------------|
| 798-10 | 320 | 90 | 031917 |



798 Kleště na hadicové spony

Made in Germany

• Aretace



- Použití: Samoupínací pružné upínací spony
- Nastavitelné rozevření
- Rukojeť s povrchovou úpravou máčením



| HAZET No. | l mm | sb mm | EAN-No. 4000896+ |
|-----------|------|-------|------------------|
| 798-12 | 320 | 80 | 031931 |

Made in Germany



- Použití i ve stísněných prostorách, u kterých nelze na objímku dosáhnout přímo

- Použití: Ovládání u pružných svorek, jejichž tři konce leží přímo na hadici, např. na hadicích pro odvětrání nádrže a benzinových hadicích na VW · AUDI · SEAT · ŠKODA
- Otočné čelisti – pro stísněné prostorové podmínky



YouTube Clip

| HAZET No. | l mm | sb mm | EAN-No. 4000896+ |
|-----------|------|-------|------------------|
| 798-13 | 192 | 27 | 155248 |

Made in Germany



- Použití: Manipulace s pružinovými pásovými sponami, jejichž tři konce jsou přímo u hadice
- Např. u benzinových hadic a hadic pro odvětrání nádrže u VW · AUDI · SEAT · ŠKODA
- Povrch: niklováno



| HAZET No. | l mm | sb mm | EAN-No. 4000896+ |
|-----------|------|-------|------------------|
| 798-14 | 177 | 20 | 109128 |



798 Kleště na hadicové spony

Made in Germany



• Díky lanovodu (610 mm) lze používat i v úzkém prostoru, který nedovoluje přímé použití kleští

• Použití: Manipulace se samonapínacími pružnými upínacími sponami a sponami k úspoře místa $sb \text{ } \varnothing 7-60 \text{ mm}$, např. v oblasti chladicích a topných systémů

• Snadné ovládání díky automatické vícenásobné aretaci

• Posuvné vedení s integrovanou napínací pružinou a nastavitelnou oboustrannou deskou

• Rukojeť s povrchovou úpravou máčením

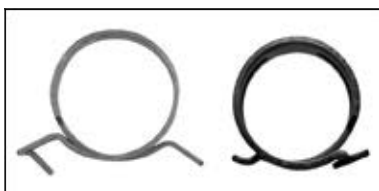

| HAZET No. | l mm | sb mm | EAN-No. 4000896+ |
|---|------|-------|------------------|
| 798-15 A | 875 | 7-60 | 097258 |
| • Lankové táhlo · kompletní Lankové táhlo · opláštění · 2 stavěcí šrouby · pružina pro 798-15A | | | |
| 798-0151 A | - | - | 097753 |
| • Lankové táhlo pro 798-15A a B | | | |
| 798-0152 A | - | - | 097760 |
| • Posuvné vedení pro 798-15A a B | | | |
| 798-0153 A | - | - | 097784 |

Made in Germany



• Vhodné zejména ve stísněném prostoru, kde není možné přímé použití kleští

• Použití: Ovládání samoupínacích pružinových a prostorově úsporných svorek v oblasti chladicího a topného systému

• Plastem opláštěné, polopružné bowdenové táhlo

• Bowdenové táhlo umožňuje práci bez vedení rukou

• Posuvné vedení s integrovanou napínací pružinou a nastavitelnou oboustrannou deskou

• Snadné ovládání díky automatické vícenásobné aretaci

• Rukojeť s povrchovou úpravou máčením



798 Kleště na hadicové spony

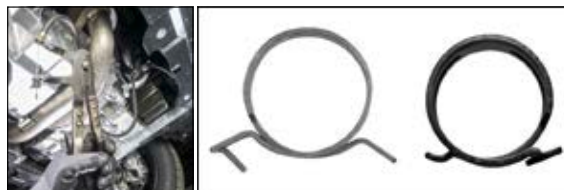

| HAZET No. | l mm | sb mm | EAN-No. 4000896+ |
|----------------------------------|------|-------|------------------|
| 798-15 B | 875 | 7-60 | 117727 |
| • Flexibilní hadice pro 798-15B | | | |
| 798-0150 B | - | - | 142439 |
| • Lankové táhlo pro 798-15A a B | | | |
| 798-0152 A | - | - | 097760 |
| • Posuvné vedení pro 798-15A a B | | | |
| 798-0153 A | - | - | 097784 |

Made in Germany



• zesílené bowdenové táhlo a posuvné vedení

• Použití: Speciální spona s paralelně ležícím koncem spony např. u hrdla chladiče plnicího vzduchu u VW Passat · T5 · T6

• Bowdenové táhlo lze používat i ve stísněných prostorech

• Vícenásobná aretace a ovládání jednou rukou

• Uvolnění aretačního zařízení pomocí tlačné páčky v oblasti úchopu

• Rukojeť s povrchovou úpravou máčením

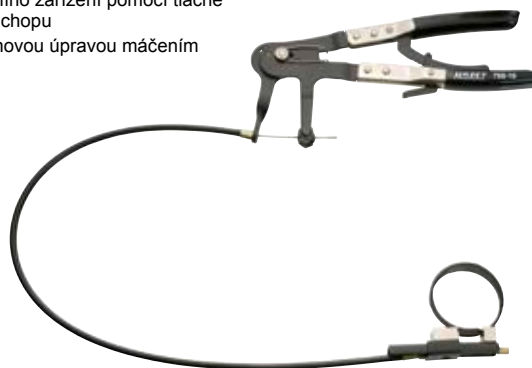

| HAZET No. | l mm | sb mm | EAN-No. 4000896+ |
|-----------------------------|------|-------|------------------|
| 798-16 | 875 | 3-50 | 149032 |
| • Lankové táhlo pro 798-16 | | | |
| 798-0162 | - | - | 149056 |
| • Posuvné vedení pro 798-16 | | | |
| 798-0163 | - | - | 149063 |





Speciální nářadí

Motor – Chladicí systém / hadicové spojení



798 Kleště na hadicové spony

Made in Germany

- Použití: Ovládání u samopínacích **prostorově úsporných spon** na hadicích chlazení a u palivových hadic v celém prostoru vozidla, zejména u **VW · AUDI · SEAT · ŠKODA**
- **Otočné čelisti** – pro stísněné prostorové podmínky

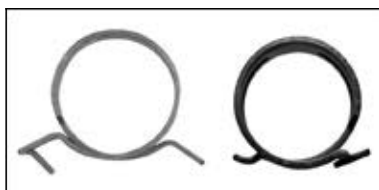

YouTube Clip

| HAZET No. | l mm | sb mm | EAN-No. 4000896+ |
|-----------|------|-------|------------------|
| 798-17 | 210 | 40 | 186068 |

798 Sada kleští na hadicové spony

Made in Germany

- Úložný vkladací systém HAZET (SIS)



- Safety-Insert-System, 2komponentní vložka z měkké pěny. Vložka vhodná také pro HAZET-Assistent



| | | | |
|-----|--|--|--|
| 1/3 | | | |
|-----|--|--|--|

| HAZET No. | d x š mm | ■ | EAN-No. 4000896+ |
|-------------------------|----------|---|------------------|
| 798 | | | |
| 798-3 · 798-13 · 798-17 | | | |
| 163-425/3 | 342x172 | 3 | 202614 |

4562 Ovládací nástroj svorky Henn

Made in Germany

- Přesazení rukojeti o 90° umožňuje ovládání i na obtížně přístupných svorkách Henn



- Použití: Odborné ovládání svorek Henn na hadicích chladicího prostředku a plničích vzduchu
- Svorky Henn s **2 manipulačními otvory** u západkové pružiny
- Šířka: 20 mm (ve funkčním rozsahu)



| HAZET No. | l mm | EAN-No. 4000896+ |
|-----------|------|------------------|
| 4562-1 | 100 | 222353 |

4801 Podtlaková plnička chladicí směsi

Made in Germany



- **Použitelné ve spojení se samostatnými nebo univerzálními adaptéry programu HAZET testerů chladicích systémů 4800, jakož i se sadou kuželů 4801-2/3**

- Použití: Vakuová zkouška těsnosti chladicího systému před plněním
- Plnění bez tvorby bublinek
- Rychlospojkový systém
- Odpadá dodatečné odvzdušnění
- Lze použít téměř u všech typů vozidel
- Hadice 7 x 1,5 mm
- Vnější průměr 10 mm
- Vnitřní průměr 7 mm
- Včetně návodu k obsluze



YouTube Clip

| HAZET No. | EAN-No. 4000896+ |
|-----------|------------------|
| 4801-1 | 148806 |

4801 Sada kónusů pro expanzní nádobu chladiče

Made in Germany



- **Univerzální sada k nasazení na nádobu chladiče / expanzní nádobu**

- Použití ve spojení s podtlakovou plničkou chladičů HAZET 4801-1 · 4802-1
- Vytvořený podtlak drží vhodný gumový kužel v chladiči, resp. v otvoru vyrovnávací nádrže chlazení

3dílná sada · obsah:
3 pryžové kužele s funkčním Ø 17–31 / 24–39 / 34–50 mm



YouTube Clip

| HAZET No. | ■ | EAN-No. 4000896+ |
|-----------|---|------------------|
| 4801-2/3 | 3 | 152407 |



Diagnostika

Použití výrobku

Přiřazení adaptérů pro chladiče
hazet.de → Servis → Poradce pro použití
 → Přiřazení adaptérů pro chladiče 4800

◀ Pro smartphony s aplikací QR Reader

4800 Tester chladicího systému

Made in Germany

• Použití: Kontrola netěsnosti v chladicích systémech a topných okruzích

• Přiřazení typů vozidel: www.hazet.de → Servis →

Poradce pro použití → Adaptér chladiče 4800

• Plastová skříňka

• Použití u vozidel **AUDI** A2 · A3 · A4 · A5 · A6 · A7 A8 · TT · **VW** Passat · Golf 4 · 5 · Lupo (r.v. 1998 →) · Vento · Jetta · EOS · Bora · T5 · **CITROËN** C2 · C3 · C4 · C5 · C6 · C8 · Jumper · Jumpy · **FIAT** Tipo · Tempra · **MERCEDES-BENZ** typ 202 / 203 (třída C) · 124 / 210 (třída E) · 129 / 220 (třída S) · 251 (třída R) · 164 (třída M) · **NISSAN** Micra · **OPEL** Vectra C · Astra H · Zafira A · Meriva · Signum · Corsa · **PEUGEOT** · **RENAULT** Safrane · Mégane · Laguna · Twingo · Trafic · Master · **SEAT** Arosa · Córdoba · Ibiza · Toledo · León · **ŠKODA** Octavia · Fabia · Roomster

Obsah:

4800-1 · 4800-2

4800-4A · 6A · 12A · 15 · 17



| HAZET No. | | EAN-No. 4000896+ |
|-----------|---|------------------|
| 4800/7 | 7 | 132874 |



4800 Tester chladicího systému

Made in Germany

• Použití: Kontrola netěsnosti v chladicích systémech a topných okruzích

• Přiřazení typů vozidel: www.hazet.de → Servis →

Poradce pro použití → Adaptér chladiče 4800

• Plastová skříňka

• Obsah

4800-1 · 4800-2

4800-3 · 4A · 5A · 6A · 7A · 8A · 12A · 13A · 17 · 22 · 23



| HAZET No. | | EAN-No. 4000896+ |
|-----------|----|------------------|
| 4800/12 | 12 | 165483 |

4800 Pumpa pro natlakování chladiče

Made in Germany

• Použití: Kontrola netěsnosti v chladicích systémech a topných okruzích

• K použití s adaptéry chladiče série HAZET 4800



| HAZET No. | | EAN-No. 4000896+ |
|-----------|--------|------------------|
| 4800-1 | 022243 | |
| 4800-2 | 022274 | |



Speciální nářadí

Motor – Diagnostika



4800 Pumpa pro natlakování chladíče a adaptér chladíče

Made in Germany



- Použití: Kontrola netěsnosti v chladicích systémech a topných okruzích
- Závit přesně přizpůsobený otvoru vyrovnávací nádoby (bajonetový uzávěr u 4800-3 · 10 · 11 · 16 · 22 · 23)
- Se spojovací vsuvkou pro napojení na rychlospojku tlakovací pumpy na chladíče 4800-1 a mezikus 4800-2 nebo vakuový plnicí přístroj HAZET 4801-1 a 4802-1



HAZET No.

EAN-No. 4000896+

Adaptér chladíče STANDARD (s bajonetovým uzávěrem) pro:

- **osobní vozidla:**
 - FIAT
 - KIA
 - MERCEDES-BENZ Vito · Viano · Solaris
 - MITSUBISHI
 - PORSCHE
 - SUZUKI Vitara · Samurai
- **Užitkové vozy / zemědělské stroje:**
 - AMAZONE Pantera
 - CASE Magnum, Quadtrac
 - CLAAS Jaguar, Lexion, Scorpion, Ares, Atlas, Ceres, Arion
 - DAF 45 r. v. 05/1991 → 12/2000
 - DOOSAN kolové rýpadlo S · pásové rýpadlo DX
 - FENDT
 - KAESER Mobilair
 - LIEBHERR A308-316
 - MASSEY FERGUSON s nádrží číslo 180224M92 a 4296015M1
 - NISSAN vysokozdvizný vozík
 - PUTZMEISTER BSA 1409
 - SCANIA

4800-3 022281

Adaptér chladíče (slouží současně jako adaptér pro adaptér chladíče HAZET bez přípojovací vsuvky) pro:

- **osobní vozidla:**
 - ALFA ROMEO 147 · 164 · 166 · GT · Mito
 - CITROËN Berlingo r. v. 1998 → C1 HdI · C2 · C3 · C4 · C5 · C6 · C8 · Jumper · Jumpy · Nemo · Picasso
 - DACIA Dokker · Duster · Lodgy · Logan · Sandero
 - FERRARI Závitový uzávěr
 - FIAT 500 r. v. 2007 → Bravo · Dobló · Ducato · Fiorino · Grande Punto · Idea · Linea · Multipla · Panda · Punto · Qubo · Scudo · Seicento · Stilo · Tempra · Tipo · Ulysse
 - FORD Ka r. v. 2009 →
 - LANCIA Delta · Musa · Phedra · Thesis · Ypsilon
 - LAND ROVER Defender TD5 · Freelander 2,0 DI
 - MASERATI Závitový uzávěr
 - MERCEDES-BENZ Citan
 - MINI Mini r. v. 2007 →
 - MITSUBISHI Carisma D r. v. → 2003 · Space Star D
 - NISSAN Interstar · Kubistar · Micra · Primastar · Qashqai
 - OPEL Combo D · Crossland X · Grandland X · Movano · Zafira Life
 - PEUGEOT 206 · 207 · 307 r. v. 2004 → 308 · 406 · 807 r. v. 2004 → Expert · Partner
 - RENAULT Avantime · Espace · Master · Mégane · Laguna · Trafic · Twingo
 - Volvo 850 · 960 · C 70 r. v. → 2007 · S 40 r. v. → 2003 · S 60 r. v. → 2007 · S 80 r. v. → 2007 · V 40 r. v. → 2003 · V 70 r. v. → 2007 · XC 90 r. v. → 2007
- **Užitkové vozy / zemědělské stroje:**
 - CASE CVX · Maxxum · Optum · Puma CS, SBS, LBS
 - CLAAS Arion · Axion
 - DEUTZ Motory 3,6 PowerPack · BF6M1013FC · TCD2013L6 2V a 4V · Genset 250kVA
 - FENDT Vario r. v. 2000 → kombajn řady L
 - FIAT M100 · 115 · 135 · 165
 - HATZ 4H50tc
 - IVECO Eco Daily s modrým uzávěrem
 - NEW HOLLAND T6 · T7, T7 Elite Pack · TVT

4800-4A 156504

4800 Pumpa pro natlakování chladíče a adaptér chladíče



HAZET No.

EAN-No. 4000896+

Adaptér chladíče pro

• **osobní vozidla:**

- AUDI
- PORSCHE 986 · 987 · 996 · 997 · Cayman 987c1 · Carrera GT
- SMART For Two · Roadster
- VW Golf 2 · Transporter T3

• **Užitkové vozy / zemědělské stroje:**

- COMPAIR mobilní kompresor s vyrovnávací nádrží VW
- FENDT Farmer 300 r. v. 1988 → typ 500 · typ 700 · Vario r. v. 1988 →
- LINDE vysokozdvizný vozík
- RENAULT Midlum r. v. 01/2000 → 12/2013
- PUTZMEISTER BSA 1407D · BSA 2110 HP-D
- Volvo FE r. v. 05/2006 → FL r. v. 03/2000 →

4800-5A 161843

Adaptér chladíče pro

- **VW Passat · T4 · Lupo r. v. 1998 → SEAT Arosa · Córdoba · Ibiza r. v. 1999 → SEAT Vario a León r. v. → 1998 ŠKODA Octavia r. v. → 1998**

4800-6A 161850

Adaptér chladíče pro

• **osobní vozidla:**

- CHEVROLET
- DAEWOO/CHEVROLET
- FORD Ka · Focus r. v. → 2007 · Fusion · Mondeo
- OPEL Agila · Zafira A

• **Užitkové vozy / zemědělské stroje:**

- MAN Tga · L 2000

4800-7A 161867

Adaptér chladíče pro

- **BMW řada 3 → r. v. 2008 · řada 5 → r. v. 2003 · řada 5 (E60) Diesel · řada 7 → r. v. 2001 · X3 → r. v. 2010 · X5 → r. v. 2013**

4800-8A 161874

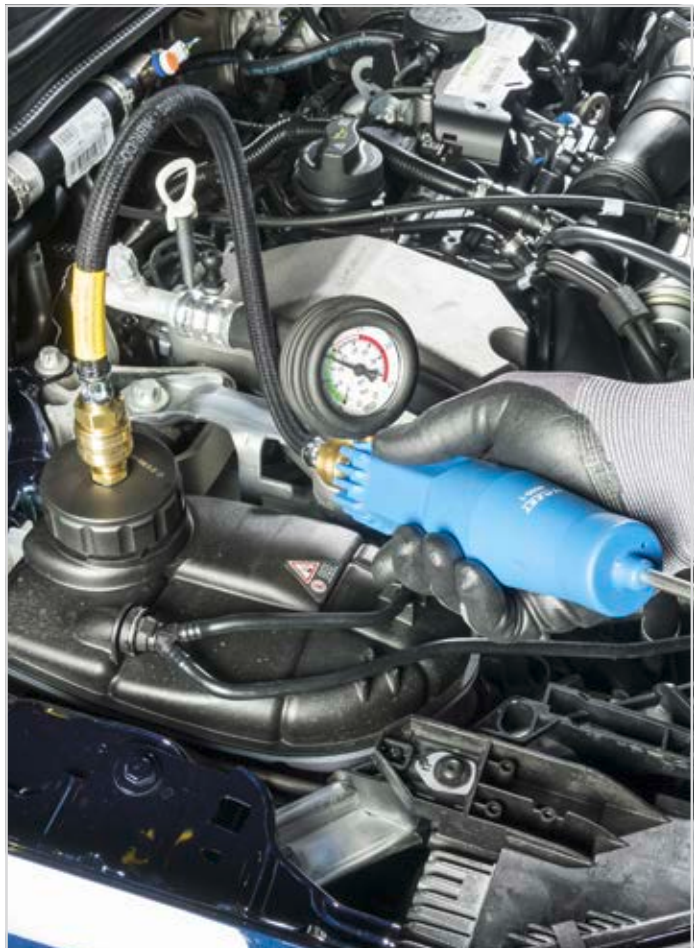



4800 Adaptér pro chladiče

Made in Germany

• Použití: Kontrola netěsností v chladicích systémech a topných okruzích

Rozšíření sortimentu pro stávající tester chladicího systému HAZET 4800

• Závit přesně přizpůsobený otvoru vyrovnávací nádoby

• Se spojovací vsuvkou pro napojení na rychlospojku tlakovací pumpy na chladiče 4800-1 a mezikus 4800-2 nebo vakuový plnicí přístroj HAZET 4801-1 a 4802-1



| HAZET No. | EAN-No. 4000896+ |
|--|------------------|
| Adaptér chladiče (s bajonetovým uzávěrem) pro • RENAULT 4800-10 | 022250 |
| Adaptér chladiče (s bajonetovým uzávěrem) pro • SMART For Four · FORD · KIA • Japonská vozidla 4800-11 | 022267 |
| Adaptér chladiče pro • AUDI A1 (r. v. 2010 →) · A2 · A3 · A4 · A5 r. v. 2007 → · A6 · A8 · TT · Q5 · Q7 · R8 VW Passat B5 · Eos · Bora · T5 · T6 · T7 · LT · Golf 4 · 5 · 6 · 7 · Vento · Jetta · ID.3 · ID.4 · ID.5 SEAT Toledo · León ŠKODA Octavia · Fabia r. v. 1998 → · Roomster · Superb PORSCHE Cayenne · Panamera · Cayman 718 MULTICAR M27 4800-12 A | 161898 |
| Adaptér chladiče pro • VW Sharan FORD Galaxy SEAT Alhambra 4800-13 A | 161904 |
| Adaptér chladiče pro • MERCEDES-BENZ typ 168 · 169 (třída A) · 245 (třída B) · CDI · 220 · 129 4800-14 | 079018 |
| Adaptér chladiče pro • MERCEDES-BENZ typ 202 / 203 (třída C) · typ 204 (třída C) · typ 124 / 210 / 211 (třída E) · typ 129 / 220 (třída S) · typ 164 (třída M) · typ 251 (třída R) · Sprinter r. v. 2018 → 4800-15 | 079025 |

4800 Adaptér pro chladiče

| HAZET No. | EAN-No. 4000896+ |
|---|------------------|
| Adaptér chladiče (s bajonetovým uzávěrem) pro • osobní vozidla: – MINI r. v. 2001 → – MERCEDES-BENZ SLK · CLK · Sprinter r. v. 1999 → typ 170 · 208 · 611 a také W124 r. v. 1984 → 1993 • Užitkové vozy / zemědělské stroje: – DEUTZ Motory KHD1015 · D2008 · D2009 · TD2,9 L4 · TCD3,6 · BFM1013 · BFM2012 · TCD2013 2V · BFM1015 · TCD2015 V8 · V6 · M · TCD 12,0 a 16,0 4800-16 | 098507 |
| Adaptér chladiče pro • OPEL Vectra C · Astra H · Astra J · Astra K · Meriva · Signum · Corsa D · Insignia • FIAT 500X • JEEP Compass · Renegade • ALFA ROMEO Giulia · Stelvio • JOHN DEERE – Traktory řada 5 · řada 6 · řada 7 · řada 8 · řada 9 – Polní sekačka řada 8000 · řada 9000 – Samopojízdný polní postřikovač R4040 · R4050 · R4140 · 4150 – Řádkovač W170 – Stroj na česání bavlny CP690 – Bager 160DLC – Buldozer 700J – Kolový nakladač WL53 · WL56 • HITACHI bagr ZAXIS 6 • HAGIE STS 10 · 12 · 14 · 16 4800-17 | 109661 |
| Adaptér chladiče pro • MERCEDES-BENZ Sprinter r.v. 2006 → · Viano r.v. 2003 → 4800-18 | 128815 |
| Adaptér chladiče pro • VW Crafter · MAN TGE 4800-19 | 128822 |
| Adaptér chladiče pro • MAZDA 3 Volvo C30 · S40 r.v. 2004 → · V50 Volvo užitk. voz. Dumper s kloubovým řízením FORD Focus r.v. 2008 → · Fiesta r.v. 2008 → · C-Max · Galaxy r.v. 2006 → · Kuga a S-Max 4800-21 A | 162185 |
| Adaptér chladiče (s bajonetovým uzávěrem) pro • CITROËN C1 DAIHATSU Cuore L201 · L501 · Move L601 MAZDA 121 · Demio MITSUBISHI Grandis r. v. 2004 → · L400 · Pajero Pinin / Sport · Space-Gear · Space-Runner · Space-Wagon PEUGEOT 107 r. v. 2006 → ROVER 600 SUBARU B9 Tribeca · Justy SUZUKI Alto TOYOTA Aygo r. v. 2006 → · Celica · Corolla · Rav 4 · Starlet · Yaris 4800-22 | 144266 |
| Adaptér chladiče (s bajonetovým uzávěrem) pro • DAIHATSU Standard HONDA Accord · Civic · Legend HYUNDAI · ISUZU nákl. voz. · KIA MAZDA 323 · 626 r.v. → 2002 · 6 · MX5 · Premacy r.v. 2000 → · RX8 MITSUBISHI Carisma · Eclipse · Galant · Lancer · Outlander · Pajero · Sigma · Spacewagon D r.v. 2003 → MITSUBISHI užitk. voz. Fuso Canter NISSAN 350Z · Almera · Maxima · Micra r.v. → 2004 · Terrano 2 · X-Trail · vidlicový vozík TOYOTA Avensis · Carina E SUZUKI Baleno · Wagon-R SUBARU Forester · Impreza · Legacy · Outback OPEL Agila 1,0 a 1,2 l a SMART Forfour YALE GDP/ GLP 16-30 4800-23 | 144273 |
| Adaptér chladiče pro • Pro BMW : řada 1 (E87/F20) · řada 2 (F22) · řada 3 (F30) · řada 3 GT (F34) · řada 4 (F32/F33) · řada 5 r. v. 6/2003 → (E60/F12) · řada 5 GT (F07) · řada 6 r. v. 2004 → (E63/F12) · řada 7 (E65/F01) · X1 (E84) · X3 r. v. 2010 → (F25) · X4 r. v. 2013 → (F26) · X5 r. v. 2013 → (F15) · X6 (E71) · Z4 r. v. 2013 → (E89) 4800-24 | 203864 |



Speciální nářadí

Motor – Diagnostika



4800 Univerzální adaptér

Made in Germany

• Použití: Kontrola netěsnosti v chladicích systémech a topných okruzích



| HAZET No. | EAN-No. 4000896+ |
|---|------------------|
| <ul style="list-style-type: none"> • Pro otvory chladiče o \varnothing 20–41 mm • 3stupňové hrubé nastavení plus jemné nastavení 4800-30 | 078202 |
| <ul style="list-style-type: none"> • Speciálně pro japonské automobily \varnothing 18–24 mm • Všechny aktuální modely MAZDA • Upevnění upínacími svorkami 4800-31 | 078196 |

4795 Tester ztráty tlaku

Made in Germany

• Jednoduché použití, okamžitý výsledek zkoušky



• Použití: Diagnostika závad motoru např. na sacích a výfukových ventilech, pístech / pístních kroužcích a hlavě válců / těsnění hlavy válců



| HAZET No. | l mm | EAN-No. 4000896+ |
|--|------|------------------|
| 4795- 1 | – | 083770 |
| <ul style="list-style-type: none"> • Adaptér pro motocykly • Závit M12 x 1,25 (vnější závit) 4795-11 | – | 083787 |
| <ul style="list-style-type: none"> • Adaptér pro motocykly a dieselové motory • Závit M10 x 1 (vnější závit) 4795-12 | – | 083794 |
| <ul style="list-style-type: none"> • Adaptér pro dieselové motory • Závit M24 x 2 (vnější závit) 4795-13 | – | 083800 |
| <ul style="list-style-type: none"> • Adaptér pro VW dieselové motory včetně 4795-11 • Čep \varnothing 7 mm 4795-14 | – | 083817 |
| <ul style="list-style-type: none"> • Adaptér pro víceventilové motory závit M 14 x 1,25 4795-15 | 165 | 104345 |
| <ul style="list-style-type: none"> • Adaptér pro víceventilové motory • Závit zapalovacích svíček M12 x 1,25 (14 mm zapalovací svíčky) 4795-16 | 230 | 215140 |

4810 C Optický tester (refraktometr)

Made in Germany



• Použití: Měření obsahu na ochranu proti mrazu v chladicím prostředku, vhodné také pro chladicí prostředky G11, G12++, G12 EVO, G13, GG40, G48 a G64

• Překontrolování kvality provozního prostředku AdBlue, kontrola hustoty kyseliny baterie (stav nabití baterie)

• Optický tester (refraktometr) s integrovaným osvětlením (LED) v záklapce

• Včetně odběrové pipety a návodu k použití

Popis stupnice:

A – stav nabití

B – obsah AdBlue

C – obsah nemrznoucí směsi

D – obsah nemrznoucí směsi do ostřikovačů

5 – světlá/tmavá linie pro odečítání stupnice

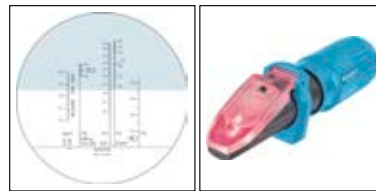

| HAZET No. | EAN-No. 4000896+ |
|---------------|------------------|
| 4810 C | 186402 |

4800 Zkoušečka těsnosti hlavy válců

Made in Germany



• Pro adaptér chladiče HAZET 4800

• Použití: Bezpečné rozeznání poškození hlav válců, netěsností mezi spalovacím prostorem a chladicím systémem u vodou chlazených spalovacích motorů **plyn, nafta, benzín**

• VČ. reakční kapaliny



| HAZET No. | EAN-No. 4000896+ |
|---|------------------|
| 4800-41 | 058891 |
| <ul style="list-style-type: none"> • Reakční kapalina (250 ml) Pro tester netěsnosti hlavy válců HAZET 4800-41 4800-041 | 108985 |





4793 Zkoušečka těsnosti hlavy válců

Made in Germany

- Použití: Rozeznání poškození těsnění hlavy válce, netěsnosti mezi spalovací komorou a chladicím systémem
- Pro vodou chlazené spalovací motory (plyn, nafta a benzin)
- Plastový box 165-L (1/3)
- 2komponentní měkká pěnová vložka

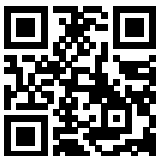

YouTube Clip

| HAZET No. | d x š x v mm | | EAN-No. 4000896+ |
|--|----------------|---|------------------|
| 4793/3 | 320 x 128 x 58 | 3 | 076192 |
| • Tester | | | |
| 4793-1 | - | - | 076185 |
| • Reakční kapalina (250 ml) | | | |
| 4793-2 | - | - | 076208 |
| • Vylachovací kapalina (250 ml) pro čištění testeru 4793-1 | | | |
| 4793-3 | - | - | 076215 |

4803 Povolovací nářadí · víko vyrovnávací nádrže chladicího prostředku · VAG

Made in Germany

- Přesně lícující povolovací nářadí zabrání poškození víka

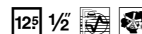

- Použití: Bezproblémové uvolnění pevně usazených vík u vyrovnávací nádrže chladicího prostředku VAG
- Pro VW a vozidla koncernu a také E-modely a hybridní modely (MQB platforma r. v. 2013→)
- Ovládání rukou je kvůli geometrickému tvaru / nízké konstrukční výšce víka a prohloubenému usazení ve vyrovnávací nádrži jen obtížně možné



| HAZET No. | Ø mm | EAN-No. 4000896+ |
|-----------|------|------------------|
| 4803-1 | 108 | 250158 |

Výfukový systém / lambda sonda

4684 Nářadí pro výfukové systémy

Made in Germany

- Hák 40 mm, 9° zahnutí

- Použití: Montáž a demontáž přídržných gumových vložek u výfukových systémů např. pro **FORD Fiesta, Orion, Escort, BMW** atd.
- 2komponentní rukojeť T
- Povrch: chromováno



| HAZET No. | l mm | EAN-No. 4000896+ |
|-----------|------|------------------|
| 4684-1 A | 209 | 249305 |

4684 Nářadí pro výfukové systémy

Made in Germany

- Hák 17 mm, půlkruhový, v úhlu 20°

- Použití: Montáž a demontáž přídržných gumových vložek u výfukových systémů např. pro **VW · AUDI · MERCEDES-BENZ · OPEL**, japonská vozidla atd.
- 2komponentní rukojeť T
- Povrch: chromováno



| HAZET No. | l mm | EAN-No. 4000896+ |
|-----------|------|------------------|
| 4684-2 A | 209 | 249282 |

4682 Řetězový řezák trubek

- Jednoduché nastavení pomocí křídlového šroubu během řezání



- Použití: Oddělení např. trubek z oceli (ne ušlechtilá ocel) do tloušťky stěny 2,5 mm a Ø 75 mm
- Větších průměrů řezání lze dosáhnout prodloužením pomocí řetězu 4682-01
- Malé vynaložení síly, zafixováno **technikou uchopení**
- Povrch: niklováno



| HAZET No. | l mm | Ø mm | EAN-No. 4000896+ |
|---|------|-------|------------------|
| 4682 | 255 | 15–75 | 022168 |
| • Náhradní řetěz pro 4682 | | | |
| 4682-01 | - | - | 022175 |
| • Sada náhradních dílů · 9-dílná pro opravu řezného řetězu 4682-01 Pro 4682 | | | |
| 4682-01/9 | - | - | 057214 |



Speciální nářadí

Motor – Výfukový systém / lambda sonda



4682 Řetězový řezák trubek

- Jednoduché nastavení pomocí křídlového šroubu během řezání



- Použití: Oddělení trubek z pozinkované oceli, mědi, PVC a hliníku až do tloušťky stěny 6 mm a Ø 115 mm
- 15 řezacích koleček z legované oceli
- Povrch: niklováno



| HAZET No. | l mm | Ø mm | EAN-No. 4000896+ |
|-----------------------------|------|--------|------------------|
| 4682-1 | 315 | 20-115 | 149384 |
| • Náhradní řetěz pro 4682-1 | | | |
| 4682-03 | - | - | 149421 |

850 LG-GE 1/4" Nástrčná hlavice · TORX®

Made in Germany

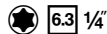

- Použití: Manipulace se šroubením olejových van u motoru a automatických převodovek. Vymontování chladiče AGR, ventilu AGR, víka ventilu atd. u MERCEDES-BENZ m. j. u motoru OM 651. Demontáž držáku převodovky odpadá, úspora času: asi 20 minut. Podstatně lepší dosažitelnost šroubení u ventilu a chladiče AGR umožňuje další úsporu času asi 15 minut.
- Nástrčná hlavice a prodloužení jsou pevně spojeny
- S kloubem – pro použití na těžko přístupných místech a pro obejití rušivých hran
- Povrch: chromováno, leštěno

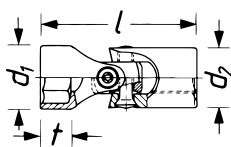

| HAZET No. | s | l mm | d ₁ mm | d ₂ mm | Ø mm | EAN-No. 4000896+ |
|--------------|-----|------|-------------------|-------------------|------|------------------|
| 850 LG-GE 10 | E10 | 150 | 12 | 13,5 | 9,42 | 223572 |

4680 1/2" Nástavec pro lambda sondy

Made in Germany

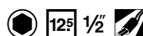

- Pro lambda sondy u vozidel NISSAN · FORD · VOLKSWAGEN · SEAT · ŠKODA atd.
- Optimální přenos síly na 6hran. profil lambda sondy
- Dlouhé provedení
- Povrch: chromováno



| HAZET No. | s mm | l mm | d ₁ mm | d ₂ mm | EAN-No. 4000896+ |
|-----------|------|------|-------------------|-------------------|------------------|
| 4680-1 | 22 | 92 | 30,4 | 25 | 165605 |

4680 1/2" Nástavec pro lambda sondy

Made in Germany

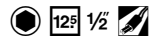

- Použití: Lambda sonda (s 22 mm) u MERCEDES-BENZ NOX senzorů MERCEDES-BENZ Actros MP 5
- Dlouhé provedení
- Povrch: chromováno



| HAZET No. | s mm | l mm | d ₁ mm | d ₂ mm | EAN-No. 4000896+ |
|-----------|------|------|-------------------|-------------------|------------------|
| 4680-2 | 22 | 110 | 36 | 30 | 022090 |

Made in Germany

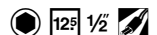

- Volitelně □ pohon 12,5 = 1/2" nebo ● 32 mm

- Použití: Lambda sonda (s 22 mm) u VW, AUDI
- Dlouhé provedení
- Povrch: chromováno



| HAZET No. | s mm | l mm | d ₁ mm | d ₂ mm | EAN-No. 4000896+ |
|-----------|------|------|-------------------|-------------------|------------------|
| 4680-3 | 22 | 110 | 41 | 34,4 | 022106 |

4680 Hlavice pro sondy výfukových plynů

Made in Germany



- Robustní provedení pro pevně usazené sondy výfukových plynů

- Použití: Ovládání Lambda sondy, senzoru částic, senzoru NOX a senzoru teploty výfukových plynů
- Pohon dvojitý čtyřhran 12,5 = 1/2"
- Dodatečný pohon šestíhran
- Vhodné také k uzavírání štěrby, aby se zabránilo rozšiřování otevřeného šestíhranu
- Možné utahování řízené točivým momentem
- Šířka štěrby: 8 mm
- Samoobslužné balení
- Povrch: fosfátováno, olejováno
- Např. u FORD · BMW · OPEL · VW · AUDI · SEAT a ŠKODA
- Dvojitý □ pohon 12,5 = 1/2" nebo manipulace pomocí 6hranu s 30 mm



YouTube Clip

| HAZET No. | s mm | l mm | EAN-No. 4000896+ |
|-----------|------|------|------------------|
| 4680-5 | 22 | 66 | 057870 |



Převodovka

2174 Přípravek pro vystředění spojky

- Vystředění spojkového kotouče přes pilotní ložisko odpadá
- Použití: Přesná fixace a ustavení spojkového kotouče k přítlačné desce spojky
- Snadná a rychlá montáž
- Také pro vozidla **bez** vodicího ložiska
- Pro osobní vozidla a lehká užitková vozidla
- Se 2 upínacími kužely:
velikost 1 = 15–21 mm \varnothing
velikost 2 = 21–28 mm \varnothing
- Plast s kovovým upínacím šroubem



| HAZET No. | EAN-No. 4000896+ |
|-----------|------------------|
| 2174 | 013609 |

880 GZ 3/8" Kloubová nástrčná hlavice · dvojitý šestihran

- **Made in Germany**
- Použití: Ovládání šroubení převodovky (šrouby s dvojitým 6hranem) na vozidlech **AUDI** r. v. 2008 → např. A4, A5, A6, A7, A8, Q5, Q7
- S kloubem – pro použití na těžko přístupných místech a pro obejití rušivých hran
- S kuličkovou pojistkou
- Povrch: chromováno, leštěno



880 GZ 3/8" Kloubová nástrčná hlavice · dvojitý šestihran



YouTube Clip

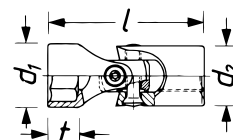

| HAZET No. | l mm | d ₁ mm | d ₂ mm | t mm | EAN-No. 4000896+ |
|-----------|------|-------------------|-------------------|------|------------------|
| 880 G-Z16 | 45,8 | 22 | 19 | 10 | 203734 |
| 880 G-Z18 | 46,8 | 24,5 | 19 | 11 | 203529 |

2756 1/2" Nástrčná hlavice

- **Made in Germany**
- Délka čepce hlavice **TORX** je přesně přizpůsobena prostorovým podmínkám, což umožňuje přímý přístup ke šroubení a hlavice není opřená o přírubu kloubové hřídele
- Použití: K ovládání šroubení kloubové hřídele na převodovce **MERCEDES-BENZ GLC (X253)** od r. v. → 2015, GLC Coupé (C253) od r. v. → 2016 s 4Matic
- S kuličkovou pojistkou
- Povrch: povrstvený TIN

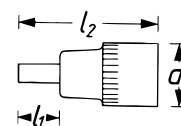
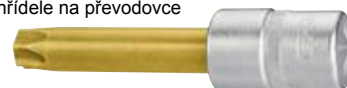

| HAZET No. | s | l ₁ mm | l ₂ mm | d mm | | EAN-No. 4000896+ |
|-----------|-----|-------------------|-------------------|------|-------|------------------|
| 2756-T60 | T60 | 65 | 103 | 24,6 | 13,25 | 204243 |

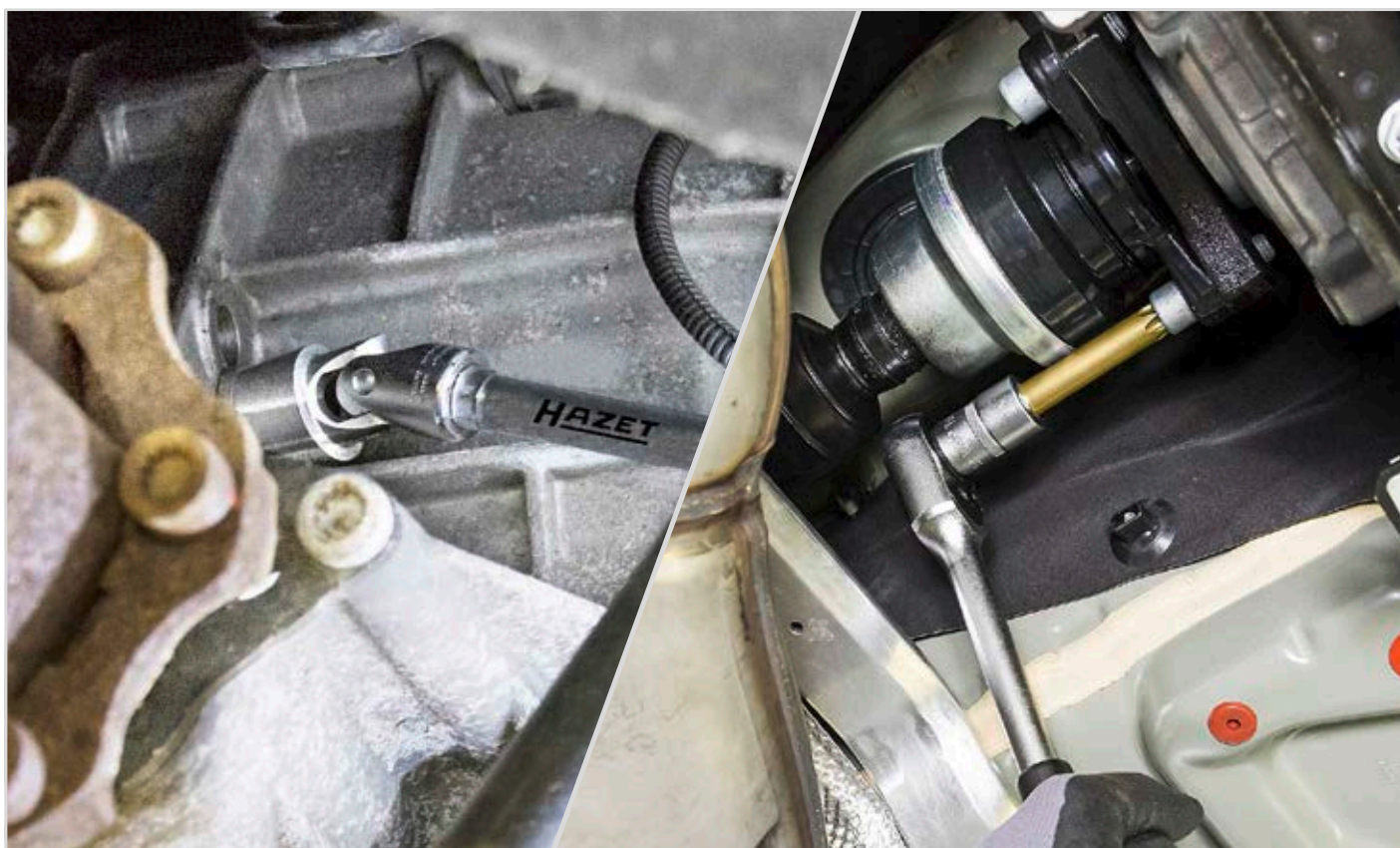



Olejevý servis

Přehled klíčů na olejové filtry

| HAZET No. | Provedení hrany/drážky | Olejevý filtr Ø mm | Klíč na olejové filtry Vnější rozměr Ø mm | Hloubka upnutí klíče mm | Celková výška v mm | Nástrčný otvor | | Strana |
|-----------|------------------------|-----------------------|---|-------------------------|--------------------|----------------|--------|--------|
| | | | | | | Ø mm | □ | |
| 2168-46 | 6hr. | 46 | 59 | 15 | 29 | — | 10 3/8 | 485 |
| 2169 | 14hr. | 74 | 82 | 30 | 52 | 27 | 10 3/8 | 435 |
| 2169-1 | 15hr. | 92 | 102 | 19 | 48 | 27 | 12 5/8 | 435 |
| 2169-6 | 16hr. | 86 | 97 | 44 | 55 | 24 | 12 5/8 | 436 |
| 2169-7 | 14hr. | 64 | 76 | 23 | 43 | 24 | 12 5/8 | 436 |
| 2169-8A | 15hr. | 74 | 105 | — | 38 | — | 12 5/8 | 437 |
| 2169-9 | 15hr. | 105 | 119 | 36 | 52 | 24 | 12 5/8 | 487 |
| 2169-10 | 14hr. | 74 | 82 | 20 | 42 | 27 | 10 3/8 | 435 |
| 2169-11 | 14hr. | 84 | 97 | 30 | 48 | 24 | 12 5/8 | 436 |
| 2169-12 | 15 drážek | 74 | 107 | — | 38 | — | 12 5/8 | 437 |
| 2169-13 | 14hr. | 80 | 107 | — | 38 | — | 12 5/8 | 437 |
| 2169-14 | 14hr. | 72 | 104 | — | 38 | — | 12 5/8 | 437 |
| 2169-15 | 8hr. | 75 | 105 | — | 38 | — | 12 5/8 | 437 |
| 2169-32 | 6hr. | 32 | 43 | 18 | 30 | — | 10 3/8 | 436 |
| 2169-36 | 6hr. | 36 | 49 | 15 | 29 | — | 10 3/8 | 436 |
| 2169-66 | 6 drážek | 66 | 76 | 23 | 43 | 24 | 12 5/8 | 436 |
| 2169-76 | 6 drážek | 76 | 85 | 21 | 42 | 24 | 12 5/8 | 436 |
| 2169-76B | 6 drážek | 76 | 85 | 21 | 42 | 24 | 12 5/8 | 436 |
| 2169-76K | 6 drážek | 76 | 85 | 14 | 34 | 24 | 12 5/8 | 436 |
| 2169-86 | 9 drážek | 86 | 97 | 24 | 44 | 24 | 12 5/8 | 436 |

Použití výrobku

Olejevý servis
hazet.de → Servis → Poradce pro použití
 → Olejový servis

◀ Pro smartphony s aplikací QR Reader

2169 Klíč na olejové filtry

Made in Germany

• Použití: Manipulace s olejovým filtrem a víky krytu olejového filtru

• 14hran s 74,4 mm

• □ Pohon 10 = 3/8", resp. vnější šestihran 27 mm

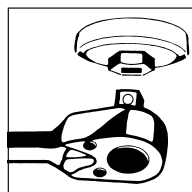
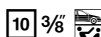

2169 Klíč na olejové filtry

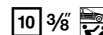

| HAZET No. | mm | Ø mm | EAN-No. 4000896+ |
|-----------|----|------|------------------|
| 2169-10 | 27 | 82 | 108831 |

Made in Germany

• Volitelně □ pohon 12,5 = 1/2", resp. vnější šestihran 27 mm

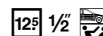

• Použití: Ovládání u olejových filtrů (filtry KNECHT a MAHLE) 15hran s 92 mm

• Např. pro VW · AUDI Passat 1,9 TDi · 2,8 I · CHRYSLER 300 M · PORSCHE · OPEL · RENAULT · FORD Focus 1,8 Di r. v. 08/1999 → 1,8 TDi r. v. 10/1998 → Maverick 2,7 TD · Mondeo 2,5 I · MITSUBISHI · NISSAN · ALFA ROMEO · HONDA · Volvo · MAN (UV) F 2000

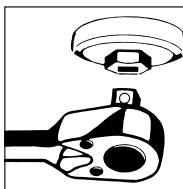

| HAZET No. | mm | Ø mm | EAN-No. 4000896+ |
|-----------|----|------|------------------|
| 2169-1 | 27 | 102 | 013357 |

| HAZET No. | mm | Ø mm | EAN-No. 4000896+ |
|-----------|----|------|------------------|
| 2169 | 27 | 82 | 013340 |

• Pro filtry MANN a KNECHT · filtry OPEL Longlife např. pro OAMERCEDES-BENZ s motorem 2,2 l CDI · M 102 · M 103 · M 104 · M 110 · M 111 · M 119 · M 120 · M 613 · Sprinter 2,2 l Turbo r. v. 2006 → dieselový motor OM 651
 AUDI A4 2,0 r. v. 2002 → A4 4-válc. benzinový r. v. 12/2007 → BMW OA · BMW motocykl · modely K = K 75-1100 LT · Model řada F a K
 VW Passat 1,9 TDI čerpadlo tryska · Passat B7 1,4 · 1,8 · 2,0 l TSI · Golf Plus 2,0 r. v. 2005 → Golf 6 1,6 l a 1,2 / 1,4 / 1,8 / 2,0 l TSI · Golf 7 1,2 – 1,4 l TFSI · Polo 5 1,2 l – 1,4 l TSI · Tiguan r. v. 2007 → 1,4 l TSI (110 kW) 2,0 l TSI a také FORD · OPEL · PORSCHE · PEUGEOT · CITROËN · RENAULT · NISSAN · TOYOTA · MAZDA atd.



2169 Klíč na olejové filtry

Made in Germany

• Kované provedení

• Použití: Montáž a demontáž olejových filtrů a vík tělesa olejového filtru při výměně olejové vložky

• Povrch: chromováno

10 3/8



YouTube Clip

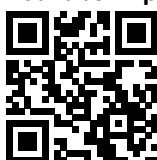

| HAZET No. | mm | Ø mm | EAN-No. 4000896+ |
|--|----|------|------------------|
| • Šestíhnan s 32 mm | | | |
| např. pro MERCEDES-BENZ Motor 116 MB · 100 D Transporter · Actros MP 1 · MP 2 · BMW M 52-6-válc.: řada 3 · řada 5 · M 60-8-válc.: řada 5 · řada 7 · řada 8 · M 73-12-válc.: řada 7 · řada 8 · řada 1 (E87): 118d · 120d · řada 1 (F20) 118i · OPEL Vectra B DI 16 V · Insignia · VW Lupo 1,2 TDi · Polo 5 1,2 I · Golf 6 1,4 I SRE/TSI · Touareg TDi · T5 2,5 D · Passat B7 3,6 I FSI · AUDI 6-válc. benzínový r. v. 2004–2018 Pro palivový filtr MAN např. TGA | | | |
| 2169-32 | 32 | 43 | 082346 |
| • Šestíhnan s 36 mm | | | |
| např. pro MERCEDES-BENZ Motor 116 MB · 100 D Transporter · Actros MP 1 · MP 2 · BMW M 52-6-válc.: řada 3 · řada 5 · M 60-8-válc.: řada 5 · řada 7 · řada 8 · M 73-12-válc.: řada 7 · řada 8 · řada 1 (E87): 118d · 120d · řada 1 (F20) 118i · OPEL Vectra B DI 16 V · Insignia · VW Lupo 1,2 TDi · Polo 5 1,2 I · Golf 6 1,4 I SRE/TSI · Touareg TDi · T5 2,5 D · Passat B7 3,6 I FSI · AUDI 6-válc. benzínový r. v. 2004–2018 Pro palivový filtr MAN např. TGA | | | |
| 2169-36 | 36 | 49,5 | 086566 |

Made in Germany

• Použití: Manipulace s olejovými filtry a tělesy olejových plastových filtrů

• Pohon 12,5 = 1/2", resp. vnější šestíhnan 24 mm

125 1/2

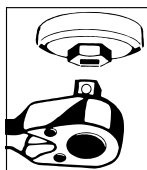

| HAZET No. | mm | Ø mm | EAN-No. 4000896+ |
|--|----|------|------------------|
| • 16hran s 86 mm | | | |
| Např. pro BMW 316i Limousine Touring · 316ti Compact · 318Ci Cabrio · Coupé · 318i Limousine Touring · Compact r.v. 2001 → řada 1 (E87): 116i · 118i · 120i · 130i | | | |
| • Volvo V40 · V70 · S40 · S60 · S70 · S80 | | | |
| 2169-6 | 24 | 97 | 100293 |
| • K ovládní u olejových filtrů | | | |
| 14hran s 64 mm u | | | |
| TOYOTA Yaris · Corolla · MR2 r. v. → 1999 · Starlet · Celica · Avensis | | | |
| NISSAN Micra · Almera | | | |
| MAZDA 323 · 626 · MX-5 · Xedo | | | |
| MERCEDES-BENZ třída A (typ 177), třída B (typ 247) s motorem OM 608 | | | |
| SMART ForFour (typ 454) motor 134 · 135 · SMART Fortwo (typ 451) motor 132 · a rovněž | | | |
| SUBARU · SUZUKI · DAIHATSU | | | |
| Vhodné i pro YAMAHA Super Ténéré XT1200 z · YZF-R1 r. v. 2007 → · YZF-R6 r. v. 2006 → · FZ1-S r. v. 2006 → · FZ1-N r. v. 2006 → · FZ6-S r. v. 2007 → · FZ6-N r. v. 2007 → | | | |
| BMW G310R a G310GS | | | |
| 2169-7 | 24 | 76 | 100224 |
| • 14hran s 84 mm | | | |
| Ovládní u tělesa olejového filtru z plastu např. u MERCEDES-BENZ V6 diesel. motorů OM642 apod. pro 164 · 203 · 204 · X204 · 210 · 212 · 639 | | | |
| • Manipulace s krycím víkem palivového filtru u MERCEDES-BENZ typ 213 s OM 654 | | | |
| 2169-11 | 24 | 97 | 118847 |

2169 Klíč na olejové filtry

Made in Germany

• Použití: Manipulace s olejovým filtry Purflux

• Pohon 12,5 = 1/2", resp. vnější šestíhnan 24 mm

125 1/2

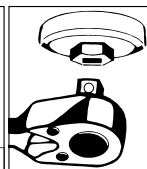

| HAZET No. | mm | Ø mm | EAN-No. 4000896+ |
|---|----|------|------------------|
| • s 66mm drážkový profil (6 drážek) | | | |
| • RENAULT Clio · Twingo (také manipulace s víkem tělesa olejového filtru) · Kangoo, | | | |
| FIAT Punto · Stilo · Brava · Bravo s 1,2 I, | | | |
| LANCIA Y 1,2 I, | | | |
| MAZDA 323 · 626 · MX 3 · Xedos, | | | |
| MITSUBISHI Colt · Carisma · Space Star, | | | |
| NISSAN Micra · Primera · Serena, | | | |
| TOYOTA Yaris · Starlet · MR 2 · Corolla · Carina · Avensis | | | |
| 2169-66 | 24 | 76 | 100217 |
| • s 76mm drážkový profil (6 drážek) | | | |
| • Např. pro AUDI A3 · A4 · A6 · CITROËN C5 · Xantia · DACIA · FIAT Brava · Bravo · Punto · Tipo · FORD Fiesta · Escort · MERCEDES-BENZ Pkw a Sprinter · např. Citan 1,5 I Diesel · třída A · třída B · PEUGEOT 106 · 206 · 306 · 406 · RENAULT Clio · Kangoo · Mégane · Laguna · Rapid · HONDA Accord · Civic · Prelude · CRX · OPEL Astra G/F · Corsa A/B · Calibra · Zafira · Frontera · SUZUKI Grand Vitara 1,9D r. v. 2009 VW Golf 3 a 4 · Polo · Passat · Sharan · SEAT Alhambra · Toledo · León · Córdoba · ŠKODA Octavia | | | |
| pro palivový filtr | | | |
| např. pro RENAULT Espace · Laguna · R19 · Volvo S 40 a V 40 r. v. → 1999 | | | |
| 2169-76 | 24 | 85 | 100309 |
| Obzvlášť pro BMW motocykly | | | |
| • s 76 mm drážkový profil (6 drážek) s nízkou výškou | | | |
| • Pro BMW motocykly, nové modelové řady R1200 GS · R1200 R · R1200 RT · R1200ST · r.v. 2004 → 2012 | | | |
| • SMART 453 | | | |
| 2169-76 K | 24 | 85 | 158188 |
| • s 86 mm drážkový profil (9 drážek) | | | |
| • Např. pro ALFA ROMEO 145 · 146 · 156 1,9 JTD · 156 2,4 JTD · VW Golf 3 · Sharan · Vento · Passat s TDi motorem · Lupo · Polo 1,7SDi · AUDI A4 · A6 s TDi motorem 85 KW/115 PS · FIAT Bravo a Brava 1,9 JTD · RENAULT Clio · R 19 s 1,4 – 1,7 a 1,8 I · Mégane 1,4 a 2,0 I · Rapid a 1,9 D · Laguna · Safrane a Espace 3 s 2,1 D · SEAT Alhambra · 1,9 TDi · Arosa 1,7SDi · SUZUKI Grand Vitara 1,9 DDIS | | | |
| pro palivový filtr | | | |
| např. MERCEDES-BENZ Vito · Sprinter · třída A (typ 168) · třída C (typ 202) · třída E (typ 210) | | | |
| 2169-86 | 24 | 97 | 100323 |

Made in Germany

• Použití: Manipulace s olejovým filtry Purflux

• Pohon 12,5 = 1/2", resp. vnější šestíhnan 24 mm

• s 76mm drážkový profil (6 drážek)

• Bezpečný, nevodivý ochranný nátěr proti nebezpečí zkrat: U některých **RENAULT**, např. motor K9K se olejový filtr nachází velmi blízko v oblasti alternátoru příp. startéru

• Nápadná nanesená barva snižuje nebezpečí možného zapomenutí klíče v prostoru motoru po použití

• Pro např. **AUDI** · **CITROËN** · **DACIA** · **FIAT** · **FORD** · **MERCEDES-BENZ** · **NISSAN** · **PEUGEOT** · **RENAULT** · **HONDA** · **OPEL** · **SUZUKI** · **VW** · **SEAT** · **ŠKODA**

125 1/2

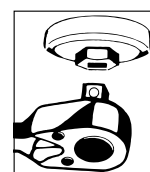

| HAZET No. | mm | Ø mm | EAN-No. 4000896+ |
|-----------|----|------|------------------|
| 2169-76 B | 24 | 85 | 230259 |



Speciální nářadí

Olejevý servis



2169 Klíč na olejové filtry

- Použití: Manipulace s olejovými filtry a tělesy olejových filtrů
- Tvarově navazující uchycení krytu olejového filtru
- Kontrolované utažení šroubu s momentovým klíčem na výrobce požadovaný uťahovací moment
- ☐ Pohon 12,5 = 1/2"
- **15hran s 74 mm**
- Ovládání u **olejových filtrů**
FORD modelů např. motory EcoBoost apod. B-Max · C-Max 2 · Fiesta 5-6-7 · Focus 2-3 · Galaxy · Mondeo 4-5 · Tourneo · Transit, Ka+ · Kuga 2 · S-Max
MAZDA 2 (DL, DJ) 1,5D · 3 (BK, BL) 2,0 (BM, BN) 1,5D – 2,2D (BP) 1,8D · 5 (CW) 1,8-2,0 · 6 (GG) 1,8-2,0 (GY, GH) 1,8-2,0-2,5 (GJ, GL) 2,2D · CX-3 (DK) 1,5D-1,8D · CX-5 (KE, GH, KF) 2,2D · CX-7 (ER) 2,3D-2,5D · MX-5 (NC) 1,8-2,0



| HAZET No. | Ø mm | EAN-No. 4000896+ |
|-----------|------|------------------|
| 2169-8 A | 105 | 232956 |

- **Made in Germany**
- Použití: Manipulace s olejovými filtry a tělesy olejových filtrů
- Tvarově navazující uchycení krytu olejového filtru
- Kontrolované utažení šroubu s momentovým klíčem na výrobce požadovaný uťahovací moment
- ☐ Pohon 12,5 = 1/2"
- **15 drážek s 74 mm**
- Manipulace s **olejovými filtry**
OPEL modely Astra K · Insignia B s 1,5 Diesel motory F15DVC · F15DVH s 77KW / 90KW



| HAZET No. | Ø mm | EAN-No. 4000896+ |
|-----------|------|------------------|
| 2169-12 | 107 | 241798 |

- **Made in Germany**
- Použití: Manipulace s olejovými filtry a tělesy olejových filtrů
- Tvarově navazující uchycení krytu olejového filtru
- Kontrolované utažení šroubu s momentovým klíčem na výrobce požadovaný uťahovací moment
- ☐ Pohon 12,5 = 1/2"
- **14hran s 80 mm**
- Ovládání u **olejových filtrů**
HYUNDAI i30 · Tucson **KIA** Ceéd · Sportage · Soul · Stonic s motorem 1,6 CRDI



| HAZET No. | Ø mm | EAN-No. 4000896+ |
|-----------|------|------------------|
| 2169-13 | 107 | 241859 |

- **Made in Germany**
- Použití: Manipulace s olejovými filtry a tělesy olejových filtrů
- Tvarově navazující uchycení krytu olejového filtru
- Kontrolované utažení šroubu s momentovým klíčem na výrobce požadovaný uťahovací moment
- ☐ Pohon 12,5 = 1/2"
- **14hran s 72 mm**
- Manipulace s **olejovými filtry**
FORD 1,0l / 1,1 l a 2,0 l motory EcoBoost B-Max · C-Max · EcoSport · Fiesta · Fiesta · Active · Focus · Grand C-Max · Grand Tourneo · Connect · Mondeo · S-Max · Galaxy · Tourneo Connect · Tourneo Courier · Transit Connect · Transit Courier



2169 Klíč na olejové filtry

- **Made in Germany**
- Použití: Manipulace s olejovými filtry a tělesy olejových filtrů
- Tvarově navazující uchycení krytu olejového filtru
- Kontrolované utažení šroubu s momentovým klíčem na výrobce požadovaný uťahovací moment
- ☐ Pohon 12,5 = 1/2"
- **8hran s 75 mm**
- Ovládání **olejových filtrů a krytů olejových filtrů**, speciálně u vozidel **FIAT** 500 · 500C · Panda · Bravo · **LANCIA** Ypsilon · **ALFA ROMEO** 147 a 1,0 l motorů Mild Hybrid 1,2 l, 1,9 D Multijet · 1,9 JTD



| HAZET No. | Ø mm | EAN-No. 4000896+ |
|-----------|------|------------------|
| 2169-15 | 105 | 247066 |

2169 Sada klíčů na olejové filtry

- **Made in Germany**
- Manipulace s olejovými filtry a tělesy olejových plastových filtrů
- Rychlá obsluha, jistá, čistá a odborná práce
- Uťahovacího momentu doporučeného výrobcem vozidla lze bezpečně dosáhnout např. pomocí momentových klíčů HAZET 6110-1CT (10 = 3/8") a HAZET 6121-1CT (12,5 = 1/2")
- **Pozor:** Dodržte hodnoty uťahovacího momentu stanovené výrobcem vozidla
- Sada klíčů na olejové filtry, obsah:
2169 · 2169-1 · 2169-6
2169-36 · 2169-76 · 2169-86



| HAZET No. | Ø mm | EAN-No. 4000896+ |
|-----------|------|------------------|
| 2169/6 | 6 | 120628 |

2170 Univerzální pásový klíč

- **Made in Germany**
- Zejména pro olejové filtry, generátor a jiná kulatá šroubení
- Tkaninová páska z bavlny, potažená pryží, výška 19,5 mm
- Neklouzavé
- Povrch: chromováno



| HAZET No. | l mm | Ø mm | EAN-No. 4000896+ |
|-----------|------|--------|------------------|
| 2170 | 235 | 80-180 | 013371 |



2171 Klíč na olejové filtry

- Nastavitelné otočným knoflíkem nebo 6hranem 13 mm



- Použití: Manipulace s olejovými filtry i ve stísněných prostorech
- Ocelový pás (12x1 mm), vyměnitelný



| HAZET No. | Ø mm | EAN-No. 4000896+ |
|-----------|---------|------------------|
| 2171-5 | 65-105 | 013449 |
| 2171-6 | 105-145 | 013456 |

2171 Řetěz na olejový filtr

Made in Germany

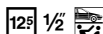

- Otevření řetězu na olejový filtr umožňuje použití i v místech, která jsou z důvodu konstrukce špatně přístupná

- Použití: Manipulace s olejovými filtry a kartušemi sušičů vzduchu



YouTube Clip

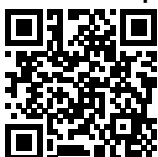

| HAZET No. | Ø mm | EAN-No. 4000896+ |
|-----------|--------|------------------|
| 2171-8 LG | 50-150 | 203703 |

Made in Germany

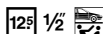

- Ovládání i ve stísněných prostorech

- Použití: Manipulace s olejovými filtry a ostatními kartušemi na osobních automobilech a užitkových vozidlech
- S upínacím řetězem



YouTube Clip

| HAZET No. | Ø mm | EAN-No. 4000896+ |
|-----------|--------|------------------|
| 2171-8 | 50-150 | 013463 |

2172 Klíč na olejové filtry

Made in Germany

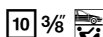

- Pro těžko přístupné filtry
- Levotočivé a pravotočivé působení
- Univerzální použití
- Pohon 10 = 3/8" resp. ● 19 mm
- Kované provedení
- Povrch: zinkováno



2172 Klíč na olejové filtry

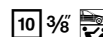

| HAZET No. | Ø mm | EAN-No. 4000896+ |
|-----------|--------|------------------|
| 2172 | 65-115 | 013470 |

2567 1/2" Nástrčná hlavice pro olejový servis

Made in Germany

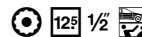

- Použití: Výměna oleje v převodovce (šroub XZN s vedením čepu)
- AUDI A2 · A3 · A4 · A6 · TT, VW Passat B5 · Golf 4 · LT · T4 · T5 ŠKODA Fabia · Octavia · Superb PORSCHE Boxster manuální převodovka FORD Galaxy 1,9 TDi s 6rychlostní převodovkou
- S rýhováním
- Povrch: chromováno

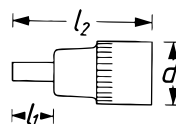

YouTube Clip



| HAZET No. | l ₁ mm | l ₂ mm | EAN-No. 4000896+ |
|-----------|-------------------|-------------------|------------------|
| 2567-16 | 22 | 60 | 016419 |

2528 Speciální bit pro šroub pro vypouštění oleje VAG

Made in Germany



- Demontáž a montáž plastového šroubu pro vypouštění oleje se speciálním profilem u plastových olejových van
- Demontáž a montáž plastové uzavírací zátky v krytu vačkové hlídce 1,6 · 2,0 TDI motory
- AUDI SEAT ŠKODA VW r. v. 2013 → s benzinovými motory 1,2 · 1,4 · 1,8 · 2,0 I TFSI AUDI A1 · A3 · A4 · A5 · Q5 VW Golf 7 SEAT León · atd. s dieselovými motory 1,6 a 2,0 I



| HAZET No. | l mm | EAN-No. 4000896+ |
|-----------|------|------------------|
| 2528-1 | 35 | 201372 |

2760 Klíč pro servis olejů

Made in Germany



- Pro plnicí šroub oleje převodovky M 8
- Povrch: chromováno
- Vnitřní šestihran: 14 mm vnější šestihran: 17 mm



| HAZET No. | S mm | l mm | EAN-No. 4000896+ |
|-----------|-------|------|------------------|
| 2760 | 14x17 | 237 | 017638 |



Speciální nářadí

Olejevý servis



3702 1/2" Nástrčná hlavice pro olejový servis

Made in Germany

- Pro plnicí a vypouštěcí šrouby převodovky, diferenciálu a olejové vany
- Povrch: chromováno
- 8 mm vnitřní čtyřhran
- Např. pro **MERCEDES-BENZ** typ 415 (Citan) · typ 177 (třída A) · typ 247 (třída B) s OM 208 motor **RENAULT**

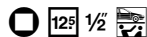

| HAZET No. | S mm | l mm | EAN-No. 4000896+ |
|-----------|------|------|------------------|
| 3702 | 8 | 36 | 018918 |

3703 Klíč pro servis olejí

Made in Germany

- Pro plnicí a vypouštěcí šrouby olejové vany, převodovky a diferenciálu na různých francouzských OA
- Vnější čtyřhran 8 a 10 mm
- Povrch: chromováno



| HAZET No. | S mm | l mm | EAN-No. 4000896+ |
|-----------|------|------|------------------|
| 3703 | 8x10 | 233 | 018932 |

198-10 Plnicí trychtýř motorového oleje

Made in Germany

• Výměnný adaptér z hliníku

- Snadná montáž na motor vozidla
- Zaručuje u některých motorů potřebně pomalé, kontrolované plnění motorového oleje – časová úspora: během vytékání oleje lze provádět jiné práce
- Výměnné adaptéry z hliníku pro mnoho běžných modelů vozidel
- Flexibilní použití díky zásuvnému systému
- S volitelným úhlovým spojovacím kusem 198-12 vhodné i pro obtížně dostupné plnicí otvory oleje
- Speciální trychtýř z robustního plastu



198-10 Plnicí trychtýř motorového oleje

| HAZET No. | 1 | 2 | EAN-No. 4000896+ |
|---|---|---|------------------|
| Pro koncernová vozidla VW platformy MQB | | | |
| • Nutné při malém průměru nalévacího hrdla oleje | | | |
| • AUDI A3 (8V) · VW Golf 7 · SEAT León (5F) · ŠKODA Octavia 3 | | | |
| • 2dílná sada, obsah, speciální trychtýř 198-9 · adaptér k plnění oleje 198-7 | | | |
| • Made in Germany | | | |
| 198-9/2 | 1 | 2 | 186396 |
| • Bajonetový uzávěr, univerzálně použitelné např. na AUDI · VW · SEAT · ŠKODA · MERCEDES-BENZ atd. | | | |
| • 2dílná sada, obsah, speciální trychtýř 198-9 · adaptér k plnění oleje 198-10 | | | |
| • Made in Germany | | | |
| 198-10/2 | 1 | 2 | 187218 |
| • Adaptér k plnění oleje pro plnicí trychtýř motorového oleje 198-9, použitelný u koncernových vozidel VW platformy MQB | | | |
| AUDI A3 (8V) | | | |
| VW Golf 7 | | | |
| SEAT León (5F) | | | |
| ŠKODA Octavia 3 | | | |
| • Made in Germany | | | |
| 198-7 | - | - | 187256 |
| • Speciální trychtýř z robustního plastu | | | |
| • Možná kombinace s adaptéry plnění oleje (198-7 · 10 · 13 · 14 · 15 · 16 · 17 · 18 · 19) | | | |
| • a rovněž ve spojení s úhlovým spojovacím kusem 198-12 (adaptér a úhlový spojovací díl k dostání volitelně) | | | |
| • Made in Germany | | | |
| 198-9 | 1 | - | 187249 |
| • Adaptér s bajonetovým uzávěrem pro plnicí trychtýř motorového oleje 198-9, univerzálně použitelný mimo jiné u automobilů AUDI · VW · SEAT · ŠKODA · MERCEDES-BENZ · BMW atd. | | | |
| • Made in Germany | | | |
| 198-10 | - | - | 187263 |
| • Úhlový spojovací díl pro obtížně dostupné plnicí otvory oleje | | | |
| • Made in Germany | | | |
| 198-12 | - | - | 206766 |
| • Adaptér k plnění oleje pro plnicí trychtýř motorového oleje 198-9, použitelný u motorů: | | | |
| OPEL · RENAULT : G9Q-T-U | | | |
| NISSAN · OPEL · FIAT · RENAULT : R9M | | | |
| MERCEDES-BENZ : třída C typ 205, GLC typ 253 s OM 626, Vito typ 447 s OM 622 | | | |
| DACIA : H5F · K7M · K4M · D4F · K7J · K4M · H4B · D4F | | | |
| • Made in Germany | | | |
| 198-13 | - | - | 206773 |
| • Adaptér k plnění oleje pro plnicí trychtýř motorového oleje 198-9, použitelný u MERCEDES-BENZ Motor | | | |
| M270: třída A typ 176 · třída B typ 246 | | | |
| M271: třída C typ 203, 209, 204 · třída E typ 211, 212, 207 · SLK typ 171, 172 · Sprinter typ 906 | | | |
| • Made in Germany | | | |
| 198-16 | - | - | 206803 |
| • Adaptér k plnění oleje pro plnicí trychtýř motorového oleje 198-9, použitelný u MERCEDES-BENZ motor | | | |
| OM 654: třída A, typ 177 · třída B, typ 247 · třída C, typ 205 · třída E, typ 213 · třída V, typ 447 | | | |
| M 282: třída A, typ 177 · třída B, typ 247 | | | |
| • Made in Germany | | | |
| 198-17 | - | - | 206827 |
| • Adaptér k plnění oleje pro plnicí trychtýř motorového oleje 198-9, použitelný u MERCEDES-BENZ motor | | | |
| OM 607: typ: 415 Citan, 176 třída A, 246 třída B, 117 CLA, X156 GLA · RENAULT motor K9K | | | |
| • Made in Germany | | | |
| 198-18 | - | - | 219179 |
| • Adaptér k plnění oleje pro plnicí trychtýř motorového oleje 198-9, použitelný u motorů 1,5 TSI VW koncernu | | | |
| AUDI A1 r. v. 11/2018 → A3 r. v. 05/2017 → Q2 r. v. 11/2018 → Q3 r. v. 09/2018 → | | | |
| SEAT Arona r. v. 11/2017 → Ibiza r. v. 08/2017 → León 3 r. v. 09/2018 → Tarraco r. v. 10/2018 → Ateca r. v. 10/2018 → | | | |
| ŠKODA Karoq 07/2017 → Octavia 3 r. v. 08/2017 → Superb 3 r. v. 10/2018 → | | | |
| VW Arteon r. v. 11/2018 → Golf 7 r. v. 03/2017 → Golf Sportsvan 10/2017 → Polo 6 r. v. 09/2017 → T-Roc r. v. 11/2017 → Passat B8 r. v. 10/2018 → Touran 2 r. v. 10/2018 → | | | |
| • Made in Germany | | | |
| 198-19 | - | - | 226993 |



Servis brzd

163 Univerzální sada na brzdy

Made in Germany

• Úložný vkladací systém HAZET (SIS)



| | | | |
|-----|--|--|--|
| 1/3 | | | |
|-----|--|--|--|



751 KHS-3



8801 K • \odot • \square $\frac{3}{8}$
7



2784 • \odot • \square $\frac{3}{8}$
7



751 KHS-4



986 • \odot • \square $\frac{1}{2}$
9



2901 G • \odot • \square $\frac{3}{8}$
7



748 LGB
748 LGB-3 • 748 LGB-4



986 L • \odot • \square $\frac{1}{2}$
9 • 11



4968-2

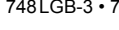

810 U-PH • \odot
PH3



2584-8 • \odot • \square $\frac{3}{8}$
8



4968-6

| HAZET No. | d x š mm | | EAN-No. 4000896+ |
|------------|----------|----|------------------|
| 163-548/14 | 342x172 | 14 | 224197 |

2584-8 3/8" Nástrčná hlavice pro brzdové třmeny

Made in Germany

• Použití: Manipulace se šrouby brzdových třmenů na zadní nápravě (s 8 mm) u **AUDI TT** r. v. 2007 →, A4 r. v. 2001 →, A6 r. v. 2005 →, A8 r. v. 2003 →

• Pro kontrolované utažení šroubů použijte momentový klíč s pohonem 10 = $\frac{3}{8}$ ", z.B. HAZET 6110-1CT

• S pevnou čepelí (s 8 mm) pro šrouby s vnitřním šestihranem

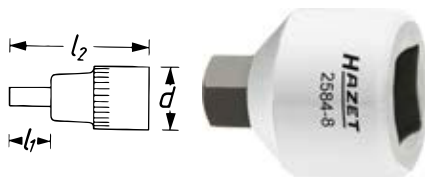
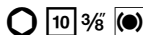

| HAZET No. | S mm | l ₁ mm | l ₂ mm | EAN-No. 4000896+ |
|-----------|------|-------------------|-------------------|------------------|
| 2584-8 | 8 | 6,6 | 24 | 149438 |

2784 3/8" Nástrčná hlavice pro brzdové třmeny

Made in Germany

• Použití: Manipulace s vodicím čepem s 7 mm na zadním brzdovém třmenu u **MERCEDES-BENZ** typ 204 (třída C)

• Pro kontrolované utažení šroubů použijte momentový klíč s pohonem 10 = $\frac{3}{8}$ ", z.B. HAZET 6110-1CT

• S pevnou čepelí (s 7 mm) pro šrouby s vnitřním šestihranem

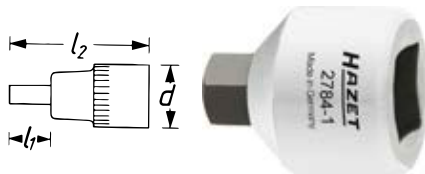
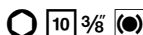

| HAZET No. | S mm | l ₁ mm | l ₂ mm | EAN-No. 4000896+ |
|-----------|------|-------------------|-------------------|------------------|
| 2784-1 | 7 | 6,6 | 24 | 148530 |

2901 G 3/8" Kloubový nástavec pro brzdové třmeny

Made in Germany

• Použití: Pro šroubení brzdového třmenu vzadu (s 7 mm)

na **BMW** řada 3, 5 a 8 • **VW Golf 7** r. v. 2013 → • **AUDI**

A3 r. v. 2013 → • **SKODA Octavia** r. v. 2013 → a také **OPEL**

• S kloubem – pro použití na těžko přístupných místech a pro obejít rušivých hran

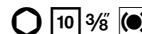

| HAZET No. | S mm | l mm | EAN-No. 4000896+ |
|-----------|------|------|------------------|
| 2901 G-7 | 7 | 50 | 051816 |

Přirázovací tabulka pro klíč na odvzdušnění brzd HAZET č. 4968

| | S mm | | | | |
|----------------------|------|---|---|----|----|
| BMW | 7 | | | | |
| CITROËN | | 8 | 9 | | |
| DAIHATSU | | 8 | | | |
| FIAT | 7 | 8 | | | |
| FORD | 7 | 8 | 9 | 10 | 11 |
| HONDA | | 8 | | 10 | |
| MAZDA | | 8 | | | |
| MERCEDES-BENZ | | | 9 | | 11 |
| MITSUBISHI | | | | 10 | 11 |
| NISSAN | | | | 10 | 11 |
| OPEL | | | 9 | | |
| PEUGEOT | 7 | 8 | 9 | 10 | 11 |
| RENAULT | 7 | 8 | 9 | | 11 |

4968 Sada klíčů na odvzdušnění brzd

Made in Germany



| HAZET No. | | EAN-No. 4000896+ |
|---------------------------------------|---|------------------|
| 4968 • \odot 7 • 8 • 9 • 10 • 11 | | |
| 4968/5 | 5 | 086535 |



Speciální nářadí

Servis brzd



4968 Klíč na odvzdušnění brzd

Made in Germany

• Oboustranný šestihran, stejné velikosti klíče



- Použití: **Odvzdušnění brzd bez demontáže kol** obnovení válců kolových brzd, hlavních brzdových válců a přípojek vedení
- Zahnuté a zakřivené
- Povrch: chromováno



| HAZET No. | S mm | l mm | EAN-No. 4000896+ |
|-----------|------|------|------------------|
| 4968- 7 | 7 | 190 | 085705 |
| 4968- 8 | 8 | 208 | 085699 |
| 4968- 9 | 9 | 208 | 085682 |
| 4968-10 | 10 | 236 | 085712 |
| 4968-11 | 11 | 236 | 085729 |

4963 Nářadí na brzdy

Made in Germany

• V přední funkční části tlačný otočný díl s povrchem z tvrdokovu



- Použití: Demontáž a montáž misky pružiny a přídržovací pružiny brzdového obložení u bubnových brzd
- Např. u VW · SEAT · ŠKODA · OPEL a RENAULT s bubnovou brzdou vzadu
- Plastová rukojeť
- Povrch: chromováno



| HAZET No. | l mm | EAN-No. 4000896+ |
|-----------|------|------------------|
| 4963-1 | 237 | 050383 |

4964 Montážní nástroj na tažné pružiny

Made in Germany

• Tažný hák s T-rukojetí



- Použití: **Demontáž a montáž tažných pružin čelistí ruční brzdy (kotoučová brzda vzadu)**
- Např. u MERCEDES-BENZ OA a také Sprinter VW Crafter r.v. 2006 → 2016 a LT 1996 → 2006
- 2komponentní rukojeť T
- Povrch: chromováno



| HAZET No. | l mm | EAN-No. 4000896+ |
|-----------|------|------------------|
| 4964-1 A | 162 | 249299 |

2191 Sada dvojitě lemovačky

Made in Germany



• Pro kovové trubky a vedení s tloušťkou stěny 0,7 až 1,0 mm Ø vedení 4,75–10 mm

- Použití: Vytváření otevřených (F) nebo dvojitých (E) lemů podle DIN 74234, normálních 90° a 180° lemů
- Pro lemy na tažených a válcovaných trubkách
- Vyměnitelná upínací čelist se závěsy

Pozor: Pro plastem potažená brzdová potrubí použijte HAZET 2193/4 K

- Speciální litina
- Plastový box 165-L (1/3)
- 2komponentní měkká pěnová vložka

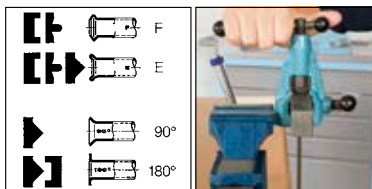

2181 N-1



2191-2



2191
2191-4 · 2191-5
2191-6 · 2191-8
2191-9 · 2191-10



2191-1



2191-3



2191-90

| HAZET No. | d x š x v mm | | EAN-No. 4000896+ |
|-----------|--------------|----|------------------|
| 2191/12 K | 290x173x50 | 12 | 013890 |

2191 Základní přístroj

Made in Germany

• Uchyacení upínací čelisti 2191-1



| HAZET No. | EAN-No. 4000896+ |
|-----------|------------------|
| 2191 | 013784 |

2191 Upínací čelist

Made in Germany

- Pro uchycení v základním přístroji 2191
- Pro lemy E, F, 90° a 180°
- 4,75 až 10 mm



| HAZET No. | mm | EAN-No. 4000896+ |
|-----------|--------------------|------------------|
| 2191-1 | 4,75–5–6–8–9–10 mm | 013791 |



2191 Trubková fréza

Made in Germany

• Pro trubky s vnějším Ø 4-32 mm

• Použití: K odstranění otřepu z trubek



| HAZET No. | Ø mm | EAN-No. 4000896+ |
|-----------|------|------------------|
| 2191-2 | 4-32 | 013814 |

2191 Podávací díl

Made in Germany

• Pro lemy E, F, 90° a 180°

• 4,75 až 10 mm



| HAZET No. | Ø mm | EAN-No. 4000896+ |
|-----------|---------|------------------|
| 2191-3 | 4,75-10 | 013821 |

2191 Tlačný díl

Made in Germany

• Pro lemy E a F

• Povrch: mořeno, olejováno

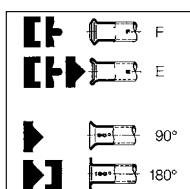

| HAZET No. | Ø mm | EAN-No. 4000896+ |
|-----------|------|------------------|
| 2191- 4 | 4,75 | 013838 |
| 2191- 5 | 5 | 013845 |
| 2191- 6 | 6 | 013852 |
| 2191- 8 | 8 | 013869 |
| 2191- 9 | 9 | 013876 |
| 2191-10 | 10 | 013807 |

Made in Germany

• Pro lemy E a 90°, 180°
4,75 do 10 mm

• Povrch: mořeno, olejováno

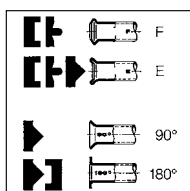

| HAZET No. | Ø mm | mm | EAN-No. 4000896+ |
|-----------|---------|---------------------------------------|------------------|
| 2191-90 | 4,75-10 | ($\frac{3}{16}$ "- $\frac{3}{8}$ ") | 013883 |

2193 Sada – lemovací přístroj

Made in Germany

• Použití: Speciálně pro lemy F na brzdovém potrubí potaženém plastem Ø 4,75 mm

• Plastový box 165-L (1/3)

• 2komponentní měkká pěnová vložka



2181 N-1



2193-1



2193-2



2193A

| HAZET No. | d x š x v mm | | EAN-No. 4000896+ |
|-----------|--------------|---|------------------|
| 2193/4 K | 290x173x50 | 4 | 014088 |

2193 Lemovačka

Made in Germany

• Speciálně pro lemy F na brzdovém potrubí potaženém plastem Ø 4,75 mm

• Lehké a praktické

• Jak pro upnutí ve svěráku, tak pro ruční použití přímo pod vozidlem



| HAZET No. | Ø mm | EAN-No. 4000896+ |
|-----------|------|------------------|
| 2193 A | 4,75 | 142538 |

2193 Náhradní tlačný díl

Made in Germany

• Náhradní tlačný díl s upínacím kolíkem pro lemovací přístroj 2193A



| HAZET No. | EAN-No. 4000896+ |
|-----------|------------------|
| 2193/02 | 014071 |

2193 Ohýbací nářadí

Made in Germany

• Použití: Ohýbání brzdových trubek Ø 4,75 mm



| HAZET No. | Ø mm | EAN-No. 4000896+ |
|-----------|------|------------------|
| 2193-1 | 4,75 | 014057 |



Speciální nářadí

Servis brzd



2193 Trubková fréza

Made in Germany

- Použití: Odhroťování trubek uvnitř a vně



| HAZET No. | Ø mm | EAN-No. 4000896+ |
|-----------|------|------------------|
| 2193-2 | 4,75 | 014064 |

4968 Kartáč na brzdový třmen

Made in Germany

- Úzké provedení

- Použití: Odstranění tvrdého prachu z brzd, špíny na kotoučových brzdových třmenech
- Plastová rukojeť s otvorem pro zavěšení



| HAZET No. | l mm | EAN-No. 4000896+ |
|-----------|------|------------------|
| 4968-2 | 225 | 084821 |

4968 Mosazný kartáč na brzdový třmen

Made in Germany

- Práce šetrná k materiálům díky měkkým mosazným štětinám

- Použití: Čištění hliníkových brzdových sedel
- Úzké provedení – pro úzké šachty brzdových sedel
- Plastová rukojeť s otvorem pro zavěšení



| HAZET No. | l mm | EAN-No. 4000896+ |
|-----------|------|------------------|
| 4968-3 | 225 | 089147 |

4968 Pilník na brzdové třmeny

Made in Germany

- Jednostranné ozubení zabraňuje poškození prachové manžety na brzdovém pístu

- Použití: Odstranění tvrdého prachu z brzd, špíny a rzi na kotoučových brzdových třmenech

- Šířka 12 mm
- Plochá škrabka na čelní straně k odstranění hrubých zbytků nečistot
- Hrubost pilníku: hrubý, jednostranně šikmo ozubený
- Plastová rukojeť



Video



| HAZET No. | l1 mm | l2 mm | EAN-No. 4000896+ |
|-----------|-------|-------|------------------|
| 4968-1 | 150 | 260 | 084739 |

4968 Pilník na brzdové třmeny

Made in Germany

- Extra úzký (šířka 10 mm), vhodný pro japonská vozidla

- Použití: Odstranění tvrdého prachu z brzd, špíny a rzi na brzdových třmenech
- Plochá škrabka na čelní straně k odstranění hrubých zbytků nečistot



Video

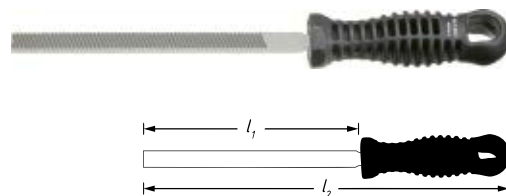

| HAZET No. | l1 mm | l2 mm | EAN-No. 4000896+ |
|-----------|-------|-------|------------------|
| 4968-5 | 155 | 265 | 129379 |

Made in Germany

- Extra úzké provedení

- Použití: Odstranění tvrdého prachu z brzd, špíny a rzi na brzdových třmenech
- Hranatý pilník na brzdové třmeny

- Velmi dobrá životnost
- 10 x 10 mm
- Plastová rukojeť s otvorem pro zavěšení



Video

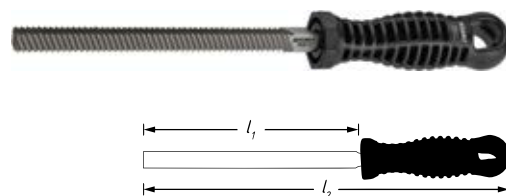

| HAZET No. | l1 mm | l2 mm | EAN-No. 4000896+ |
|-----------|-------|-------|------------------|
| 4968-6 | 155 | 265 | 218431 |

4968 Škrabka na brzdová vedení

Made in Germany

- Zahnuté provedení umožňuje práci i na těžko dostupných místech

- Použití: K odstranění nečistoty, ochrany podvozku a rzi na brzdových vedeních a k vypátrání skrytých míst koroze
- Ke kontrole povahy brzdového vedení pro hlavní prohlídku (STK)
- Použití je možné tahem nebo sunutím
- Vyměnitelné břity
- Pro brzdová vedení Ø 4,75 mm
- 2komponentní rukojeť



| HAZET No. | l mm | EAN-No. 4000896+ |
|-----------|------|------------------|
| 4968-12 | 245 | 219964 |
| 4968-012 | - | 229871 |

- Náhradní čepel pro škrabku na brzdová vedení 4968-12



2582 Nastavovací páka brzd

Made in Germany

- Použití: **Nastavení brzdových čelistí na bubnové brzdy s nastavením excentrem**
- Nastavení ruční brzdy s nastavením excentrem
- Povrch: chromováno



| HAZET No. | l mm | EAN-No. 4000896+ |
|-----------|------|------------------|
| 2582 | 304 | 017027 |

2730 Nástroj na přídržné pružiny čelistí ruční brzdy

Made in Germany

- Nástroj přizpůsobený pro použití i ve stísněných prostorách

- Použití: Manipulace s přídržnými pružinami čelistí ruční brzdy (kotoučová brzda vzadu)
- **MERCEDES-BENZ** třída V (Vito / Vitano) typ 638 r.v. 1996 → 2003 · 639 r.v. 2003 → 2014 · 447 r.v. 2014 →
- Nářadí umožňuje bezproblémové dosažení přídržných pružin vzadu na straně náboje, protože není možná manipulace skrz otvor v náboji kol u výše uved. typů vozidel
- T-rukojeť povrstvena namáčením



| HAZET No. | l mm | EAN-No. 4000896+ |
|-----------|------|------------------|
| 2730-1 | 155 | 218400 |

Made in Germany

- Nástroj přizpůsobený pro použití i ve stísněných prostorech

- Použití: Manipulace s přídržnými pružinami čelistí ruční brzdy (kotoučová brzda vzadu)
- Univerzální použití – např. u **BMW** E36 · E46 · E39 · E60 · E85 (BMW modely r. v. →2010)
- Bezproblémové dosažení přídržných pružin vzadu na straně náboje, protože není možné ovládání skrz otvor v náboji kol u výše uved. typů vozidel
- T-rukojeť povrstvena namáčením



| HAZET No. | l mm | EAN-No. 4000896+ |
|-----------|------|------------------|
| 2730-2 | 155 | 254286 |

Made in Germany

- Použití: Ovládání přídržných pružin na čelistech ruční brzdy (kotoučové brzdy vzadu)
- **MERCEDES-BENZ** OA · Sprinter, **VW** Crafter
- 2komponentní rukojeť T



| HAZET No. | l mm | EAN-No. 4000896+ |
|-----------|------|------------------|
| 2730 A | 142 | 249510 |

4954 Tester brzdové kapaliny

- **Přenosné** (použitelné všude) – připojení k baterii nahrazuje stacionární stanici provozní napětí 12 V
- **Zkoušečka bodu varu** – vyšší přesnost měření oproti jiným zkušebním metodám
- **Úspora času** – kapalina může u většiny vozidel zůstat v nádrži kapaliny
- **Bezpečný a šetrný k životnímu prostředí**, protože nedochází ke ztrátám kapaliny
- Uznávaný výrobcí vozidel
- Splňuje také požadavky TÜV Rakousko
- Pro brzdovou kapalinu **DOT 3 · DOT 4 · DOT 4+ · DOT 5 · DOT 5+**
- **Jednoduché použití** – jedno ovládací tlačítko
- Nená nutný výběr brzdové kapaliny
- Varování při příliš nízkém provozním napětí
- Délka kabelu: 2,2 m
- **Test ve °C a °F** – rozsah teplot: 320° C / 608° F
Přesnost ±10° C
- **Rychlá diagnostika** – doba měření: asi 30 sekund
- Testovací nádoba, stříkačka a návod k obsluze obsaženy v rozsahu dodávky
- Plastová skříňka



| HAZET No. | EAN-No. 4000896+ |
|-----------|------------------|
| 4954-2 | 229628 |

4956 Posuvné měřidlo brzdových kotoučů

Made in Germany

- **Vydaté měřicí plochy**

- Použití: **Zkontrolujte tloušťku brzdových kotoučů** (stupeň opotřebenosti brzdového kotouče) – Dodržujte pokyny výrobce vozidla –
- Stavěcí šroub a dobíhavý nonius (Nonius 1/10)
- V koženém pouzdru
- Pro OA a motocykly
- Rozsah měření: 60 mm
- Délka měřících čelistí: 75 mm



| HAZET No. | EAN-No. 4000896+ |
|-----------|------------------|
| 4956-1 | 073160 |



Speciální nářadí

Servis brzd



4956 Posuvné měřidlo brzdových kotoučů / měřič tloušťky

- Možné měření bez demontáže kol



- Snadné měření na vozidle v rámci přímé přejímky v přítomnosti zákazníka
- Rozsah měření: 0 – 60 mm (hodí se i pro použití na užitkových vozidlech)
- Jednoduchá manipulace
- **Upozornění:** Informace k mezím opotřebení – respektujte údaje výrobce výrobců vozidel



| HAZET No. | l mm | EAN-No. 4000896+ |
|-----------|------|------------------|
| 4956-3 | 395 | 219032 |

4956 Posuvné měřidlo brzdových kotoučů

- Použití: Snadné, rychlé zjištění průměru brzdových kotoučů skrz otvory ráfků bez předchozí demontáže kol
- Měřicí rozsah 200–400 mm
- Univerzálně použitelná

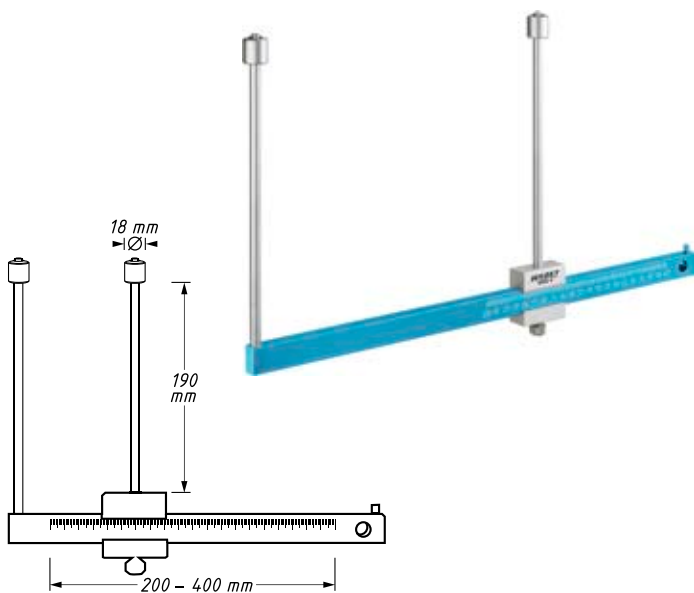

| HAZET No. | EAN-No. 4000896+ |
|-----------|------------------|
| 4956-4 | 222339 |

4968 Sada nářadí pro kontrolu brzd

- Šroubový mikrometr pro přesné stanovení tloušťky brzdového kotouče



- Použití: Kontrola bočního házení brzdového kotouče
- Přesný indikátor pro ověření boční házivosti
- Rameno s kloubem a magnetickou nohou jako zavěšení resp. pro přesné ustavení indikátoru na vozidle
- Plastová skříňka
- Vložka z měkké pěny



2155 N-25



2155-60



2155-65

| HAZET No. | 3 | EAN-No. 4000896+ |
|-----------|---|------------------|
| 4968/3 | | 149179 |





4969 Pneumatická sada pro odvzdušnění brzd

- Odvzdušňovací přístroj pro odsátí brzdové kapaliny z brzdových válců kola / brzdových třmenů
- Vhodné i pro zařízení ABS (pozor: **dodržujte pokyny výrobce**)
- Integrovaný Venturiho systém vytváří pomocí stlačeného vzduchu vakuum, které slouží k odvzdušnění brzdového systému
- Včetně univerzální pryžové vsuvky pro všechna vozidla
- Průhledná hadice pro odvzdušnění brzd slouží k vizuální kontrole
- Spotřeba vzduchu 180 l/min / pracovní tlak 6 až 8 barů
- Včetně spojovacího konektoru, jmenovitá světlost 7,2
- Obsah:
 - 1 odvzdušňovač brzd (objem nádoby 0,75 l)
 - 1 doplňovací nádoba s pevným nástavcem
 - 1 nádoba s nastavitelným nástavcem (objem každé nádoby 1 litr)



| HAZET No. | | FAN-No. 4000896+ |
|-----------|---|------------------|
| 4969-1/3 | 3 | 149445 |

4968 Sada háků

- Použití: Bezpečné **zavěšení demontovaných součástí**, např. brzdových třmenů, zabraňuje poškození brzdových hadiček, vedení atd.
- Univerzálně použitelná
- Ø háku: 7 mm
- Povrch: lakováno máččením



| HAZET No. | l mm | FAN-No. 4000896+ |
|-----------|------|------------------|
| 4968/2H | 190 | 221820 |

4970 Základní přístroj

Made in Germany

- Použití: Pro **zpětné ustavení brzdových pístů na plovoucích brzdových třmenech s blokovacím zařízením ruční brzdy nebo bez něj**

- **Základní přístroj**
- Axiální ložisko zabraňuje poškození prachovky
- Doplňkový vnější šestihran s 13 mm pro flexibilní nástavec poháněcího nářadí, např. ráčny



| HAZET No. | | FAN-No. 4000896+ |
|-----------|--|------------------|
| 4970-1 | | 088874 |



Použití výrobku

Sety pro zpětné nastavení brzdových pístů

hazet.de → Servis → Poradce pro použití
→ Sety pro zpětné nastavení brzdových pístů

◀ Pro smartphony s aplikací QR Reader

4970 Sada nástrojů k nastavení brzdového pístu zpět · pneumatická

- **Univerzálně použitelný díky 3dílné sadě adaptérů**
- Použití: **Pro zpětné ustavení brzdových pístů na plovoucích brzdových třmenech s blokovacím zařízením ruční brzdy nebo bez něj**
- Pro pravotočivé a levotočivé brzdové písty
- Největší možný zpětný pohyb pístnice až do pouzdra – manipulace i u daleko vyjetého brzdového pístu
- Pro nejmenší brzdový třmen **MINI · BMW řada 1 až BMW X7** (aktuálně největší brzdový třmen)
- Pneumatická podpora ve spojení s otočnou pákou umožňuje snadné a rychlé nastavení zpět bez vynaložení síly
- Je možné současně tlačení a také otáčení příp. jen tlačení brzdového pístu po výměně brzdového obložení u zařízení kotoučových brzd
- Obsažená sada adaptérů 4970P-02/3 zaručuje flexibilní uchycení tlačných desek jiných výrobců na trhu např.:
 - Adaptér s vnitřním šestihranem s 13 mm pro tlačné desky HAZET skupiny produktů 4970
 - 10 mm (3/8") adaptér s vnějším čtyřhranem ke spojení speciálních adaptérů OEM
- např. všechny aktuální adaptéry **MINI a BMW · SW-Stahl**
- 2-čepový adaptér m. j. pro VIGOR · SW-Stahl · KS-Tools · BGS · Kunzer
- V kufru s vložkou z měkké pěny a možností uschování dalších adaptérů
- Včetně návodu k obsluze

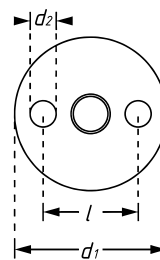

12.91 (3/8) 7.2
9000-010



YouTube Clip



4970 P-02/3

| HAZET No. | | FAN-No. 4000896+ |
|--|---|------------------|
| 4970 P-1/4 | 4 | 232970 |
| Sada adaptérů | | |
| • K adaptaci tlačných desek různých výrobců na základní přístroj HAZET 4970P-1: | | |
| • Adaptér s vnitřním šestihranem s 13 mm pro tlačné desky HAZET skupiny produktů 4970 | | |
| • 10 mm (3/8") adaptér s vnějším čtyřhranem ke spojení speciálních adaptérů OEM | | |
| • např. všechny aktuální adaptéry MINI a BMW · brzdový třmen BMW řady 1 až X7 (aktuálně největší třmen) | | |
| • 2-čepový adaptér m. j. pro VIGOR · SW-Stahl · KS-Tools · Facom · BGS · Kunzer | | |
| 4970 P-02/3 | 3 | 234929 |



Speciální nářadí

Servis brzd



4970 Tlačné desky k 4970

Made in Germany

- Použití: Pro zpětné ustavení brzdových pístů na plovoucích brzdových třmenech s blokovacím zařízením ruční brzdou nebo bez něj



| HAZET No. | l mm | d ₁ mm | d ₂ mm | EAN-No. 4000896+ |
|---|------|-------------------|-------------------|------------------|
| <ul style="list-style-type: none"> • Tlačná deska se 2 čepy pro: <ul style="list-style-type: none"> – AUDI · A4 · r. v. 2007 → 2015 – CITROËN · Berlingo 5 · r. v. 2008 → 2018 – FIAT · Bravo · r. v. 2007 → 2014 – FORD · Kuga · r. v. 2008 → 2012 · Mondeo · r. v. 2007 → 2014 · Transit · r. v. 2006 → 2013 – OPEL · Insignia · r. v. 2008 → 2017 · Zafira B · r. v. 2005 → 2014 – PEUGEOT · 407 · r. v. 2004 → 2011 · 508 · r. v. 2010 → 2018 – RENAULT · Trafic · r. v. 2001 → 2014 – SEAT · Altea · r. v. 2004 → 2015 – ŠKODA · Octavia · r. v. 2004 → 2012 · Roomster · r. v. 2006 → 2015 – VOLKSWAGEN · T5 · r. v. 2003 → 2015 · Touran · r. v. 2003 → 2015 | | | | |
| 4970-5 | 29 | 35 | 5 | 052943 |
| <ul style="list-style-type: none"> • Tlačná deska vnitřní šestihran: 12 mm • AUDI · VOLKSWAGEN • Dbejte na provedení brzdového třmenu | | | | |
| 4970-6 | – | 30 | – | 052950 |
| <ul style="list-style-type: none"> • Tlačná deska se 2 čepy pro: <ul style="list-style-type: none"> – FIAT · 500 · r. v. 2007 → – MERCEDES-BENZ · Citan · r. v. 2012 → – RENAULT · Kangoo · r. v. 2008 → 2013 · Modus · r. v. 2004 → 2012 | | | | |
| 4970-7 | 24 | 32 | 6 | 052967 |
| <ul style="list-style-type: none"> • Tlačná deska se 2 čepy pro: <ul style="list-style-type: none"> – AUDI · Dbejte na provedení brzdového třmenu – CITROËN · Dbejte na provedení brzdového třmenu – VOLKSWAGEN | | | | |
| 4970-8 | 44 | 55 | 6 | 052974 |
| <ul style="list-style-type: none"> • Tlačná deska se 4 čepy pro: <ul style="list-style-type: none"> – MINI · Cooper · r. v. 2006 → 2016 – SAAB · Dbejte na provedení brzdového třmenu | | | | |
| 4970-9 | 22 | 30 | 5 | 052981 |
| <ul style="list-style-type: none"> • Tlačná deska se 2 čepy pro: <ul style="list-style-type: none"> FORD · Transit · r. v. 2006 → 2013 | | | | |
| 4970-10 | 20 | 35 | 6 | 126019 |
| <ul style="list-style-type: none"> • Tlačná deska se 2 čepy pro: <ul style="list-style-type: none"> FIAT · Panda · r. v. 2003 → 2012 | | | | |
| 4970-11 | 20 | 35 | 3 | 146581 |
| <ul style="list-style-type: none"> • Tlačná deska se 2 čepy pro: <ul style="list-style-type: none"> FORD · S-Max · r. v. 2006 → 2014 · brzda zadních kol | | | | |
| 4970-12 | 20 | 40 | 5 | 149766 |

4971 Nářadí k nastavení brzdového pístu zpět

Made in Germany

- Rychlé a rovnoměrné vrácení bez vzpříčení

- Použití: Návrat brzdových pístů bez poškození (posuvné/pevné třmeny) u kotoučových brzd
- Pro běžné typy vozidel bez integrovaného zajištění ruční brzdou
- Šířka desky 50 mm
- Pracovní rozsah 15 – 90 mm
- Obrana proti poškození manžet a pístů
- Vysoká přesnost a velká stabilita umožňují stálé používání
- Menší námaha díky přesnému vedením



4971 Nářadí k nastavení brzdového pístu zpět

| HAZET No. | EAN-No. 4000896+ |
|--|------------------|
| 4971-1 | 156245 |
| <ul style="list-style-type: none"> • Sada desek adaptéru · pro nářadí k vrácení pístu brzdového válce 4971-1 k vrácení bez poškození u dvoupístových brzdových třmenů • Rozšíření dosedací plochy na 100x72 mm • Jednoduché fixování desek adaptéru pomocí 2 kotoučových magnetů: Ø 20 mm (přidrzná síla jednoho magnetu: 2 kg) | |
| 4971-2/2 | 246243 |

796 Kleště na brzdové pružiny

Made in Germany

- Použití: Zavěšování a vyvážování zpětné pružiny brzdových čelistí u nýtovaných brzdových čelistí
- Povrch: chromováno



| HAZET No. | l mm | EAN-No. 4000896+ |
|-----------|------|------------------|
| 796 | 215 | 031818 |

797 Kleště na brzdové pružiny

Made in Germany

- Pohyblivý dráp
- Použití: Lepené a nýtované brzdové destičky (bubnové brzdy vzadu)
- Povrch: chromováno



| HAZET No. | l mm | EAN-No. 4000896+ |
|-----------|------|------------------|
| 797 | 340 | 031825 |

1846 B Kleště na pojistné kroužky

Made in Germany

- Dlouhé špičky zahnuté 90°
- Použití: Ovládání nízko uložených bezpečnostních kroužků např. u brzdových třmenů a převodovek
- Čelisti zahnuté v úhlu 90°
- Ergonomické 2komponentní plastové kryty rukojetí HAZET (modrá/černá)
- Povrch: chromováno



| HAZET No. | l mm | mm | mm | EAN-No. 4000896+ |
|------------|------|-------|-----|------------------|
| 1846 B-1.6 | 195 | 12–30 | 1,5 | 061457 |



Univerzální stahovák pružin 4903

... a všechno sedí. Bezpečně!

- Krátká doba přizpůsobení díky jednoduché manipulaci
- Komfortní, bezpečná obsluha jednou osobou
- Jasně průběhy prací
- Top manipulace díky 90° sklápění
- Umožněna strojní manipulace bez rázů (např. akumulátorový šroubovák nebo pneumatický ráčnový šroubovák) - (do 15.000 N)
- Vhodné prakticky pro každý tvar pružiny nebo provedení pružiny
- Samotné přídavné nebo přivařené díly zpravidla nezpůsobují omezení
- Vhodné pro téměř jakýkoli tvar čelní desky
- Pokrytí všech dílenských případů díky možnosti použití jako mobilní a stacionární u základního přístroje 4900-2A
- Bezpečná práce díky pevnému usazení pružiny a především montáži bez zátěže
- Úspora času při kompletní demontáži pružicí jednotky (McPherson) cca 10 minut



5 kroků k úspěchu

Zajištění pružicí jednotky



Výklopný



Optimální pracovní výška cca 1,30 m

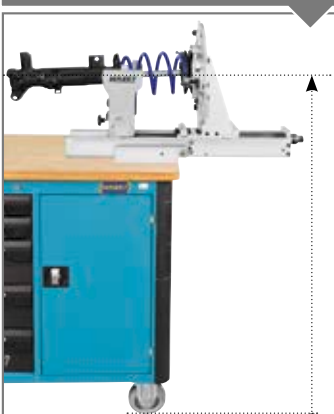

Ovládání



Bez zátěže! Demontovat



www.hazet.de

Další informace:

HAZET Youtube kanál

Video s návodem 4903

HAZET Youtube kanál

Video s návodem 4903/4 W 203



Speciální nářadí

Podvozek – Stahovák pružin / tlumič



Úspora času při použití univerzálních stahováků pružin HAZET oproti běžným aplikacím

| Potřebné pracovní kroky výměny tlumičů | HAZET 4903/4 | Úspora času oproti konkurenci |
|--|--|-------------------------------|
| Upnutí | Nekomplikovaná obsluha | |
| Ovládání | Srovnatelné nebo v porovnání s aku šroubovákem výrazně rychlejší | |
| Uvolnění | Není nutné | |
| Vynětí | Srovnatelné | |
| Ovládání | Není nutné | |
| Uvolnění | Srovnatelné | |
| Vyjmutí nohy | Srovnatelné | |
| Upnutí druhého tlumiče pérování | Značná úspora: snazší / jednodušší / méně komplikované | |
| Ovládání | Srovnatelné nebo v porovnání s aku šroubovákem výrazně rychlejší | |
| Uvolnění | Není nutné | |
| Vynětí | Srovnatelné | |
| Ovládání | Není nutné | |
| Uvolnění | Srovnatelné | |
| Vyjmutí nohy | Srovnatelné | |

- Univerzální použití pro téměř všechny pružicí/tlumicí jednotky
- Inovativní koncept uchycení a montáže
- Vysoká bezpečnost
- Možnost dokumentace díky měřítku
- Bezpečnost investice díky použití stávajících komponentů SYSTEM 4900 [1]

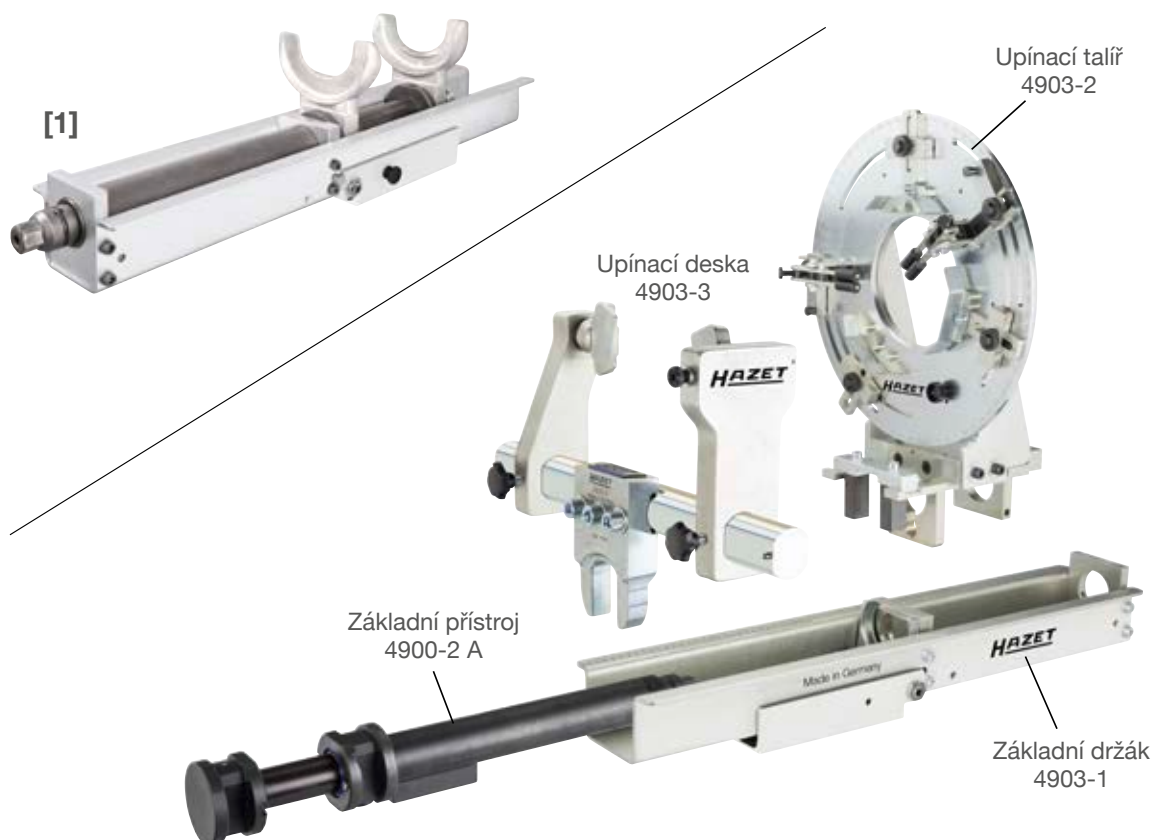

Patentováno

Made in Germany

Jednotlivé a náhradní díly od strany 500 po stranu 509



Bezpečný stahovák pružin HAZET 4900

... a všechno sedí. Bezpečně!

- Univerzálně použitelné díky vyměnitelným upínacím deskám
- Vysoká zatížitelnost 26 000 N
- Vhodné pro rázové utahováky
- Uzavřený systém – bezúdržbový
- Kontrolovaná bezpečnost
- S lištou pro upnutí do svěráku



Přířazovací seznam

Použitelný u cca 200 typů vozidel

Aktuálně na internetu

www.hazet.de



Servis → Poradce pro použití



Databáze stahováků pružin



| Model | Typ | Typ | Typ | Typ | Typ |
|-----------------|------|------|------|------|------|
| CHRYSLER | | | | | |
| Chrysler 200 | 2000 | 2000 | 2000 | 2000 | 2000 |
| Chrysler 300 | 3000 | 3000 | 3000 | 3000 | 3000 |
| Chrysler PT | PT | PT | PT | PT | PT |
| Chrysler PT | PT | PT | PT | PT | PT |
| Chrysler PT | PT | PT | PT | PT | PT |
| Chrysler PT | PT | PT | PT | PT | PT |
| Chrysler PT | PT | PT | PT | PT | PT |
| Chrysler PT | PT | PT | PT | PT | PT |
| Chrysler PT | PT | PT | PT | PT | PT |

www.hazet.de

Poradce pro použití

...najděte správné nářadí pro svoje použití!





Speciální nářadí

Podvozek – Stahovák pružin / tlumič



Sada univerzálního vnitřního stahováku pružin HAZET 4904/6

Univerzálně použitelné téměř u všech vozidel

Kompaktní konstrukce HAZET – krátká jen 202 mm
– umožňuje výměnu pružin u mnoha vozidel
se značnou úsporou času



17° úhel vychýlení

Highlights:

- Obsluha jednou osobou
- Odpadají časově náročné práce u většiny demontáží pružin:
 - vymontování dílů náprav je nadbytečné
 - již není nutné proměřování náprav
 - demontáž a montáž pouze během pár minut u každé strany
- Vysoká zatížitelnost 31 000 N
- Základní přístroj jen 32 mm Ø
- Úhel vychýlení 17°

Volitelně rozšířitelné s podpěrným zařízením 4912-6



Testováno na vozidlech následujících výrobců:

AUDI · BMW · CITROËN · FIAT · FORD · HYUNDAI · KIA · MAZDA · MERCEDES-BENZ · MINI · OPEL · PEUGEOT · RENAULT · SEAT · ŠKODA · TOYOTA · VOLKSWAGEN



Obrázek video

Ø 32 mm



31.000 N



Dilská verze

Plastové ochranné podpěry



64 mm
115 mm

HAZET 4904-11
Made in Germany



Zajištění proti pootočení

Plastové ochranné podpěry



79,5 mm
133 mm

HAZET 4904-13
Made in Germany



Zajištění proti pootočení



Použití výrobku

Databáze stahováků pružin
 hazet.de → Servis → Poradce pro použití
 → Databáze stahováků pružin
 ◀ Pro smartphony s aplikací QR Reader

4900 Základní přístroj bezpečného stahováků pružin

- Made in Germany**
- **Montáž a demontáž vinutých pružin při výměně tlumiče pérování**
 Použití asi u 200 různých typů vozidel
 - **Použití:** Spirálová pružina při výměně tlumiče (povšimněte si přiřazovací tabulky stahováků pružin na internetu nebo v příručce nástrojů)
 - **Max. dráha upnutí: 309 mm**
 - **Vysoké zatížení až 26000 N**
 - **Vhodné pro rázový utahovák**, např. HAZET 9012EL-SPC nebo 9012M ve spojení s nástrčnou hlavici HAZET 900S-27 nebo 900SLG-27
 - **Uzavřený systém – Bezúdržbový**
 - **Variabilní systém** díky rychle vyměnitelným párům upínacích desek
 - **Lišta pro upnutí do svěráku**
 - **Značka GS** – ověřená bezpečnost
 - **Válec a vodicí trubka** zušlechťené
 - **Upínací desky** kované a zušlechťené
 - **Také pro pružici jednotky** s tažnou dorazovou pružinou v tlumiči pérování

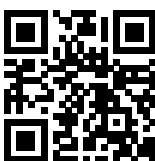

YouTube Clip

| HAZET No. | Ø mm | EAN-No. 4000896+ |
|---|------|------------------|
| Základní přístroj bezpečného stahováků pružin | | |
| 4900-2A | – | 077267 |
| • Sada náhradních dílů · pro stahovák pružin 4900-1A a -2A se skládá ze 2 válcových kolíků a 1 O-kroužku | | |
| 4900-02A/3 | 7 | 069415 |
| • Sada náhradních dílů · pro stahovák pružin 4900-1 a 4900-2 se skládá z 5 válcových kolíků a 2 O-kroužků | | |
| 4900-02/7 | 6 | 063437 |

4900 Sada bezpečného stahováků pružin

- Made in Germany**
- **Vhodné pro rázové utahovák**
 - **Použití:** Pro montáž a demontáž spirálových pružin při výměně tlumičů
 - **Uzavřený systém – Bezúdržbový**
 - **Variabilní systém** díky rychle vyměnitelným párům upínacích desek
 - **Plastové vložky** k ochraně lakovaných povrchů pružin. Tím nehrozí nebezpečí poškození pružin vlivem koroze
 - **Lišta pro upnutí do svěráku**
 - 4900-2A také pro pružici jednotky s tažnou dorazovou pružinou v tlumiči pérování
 - **Max. dráha upnutí:** 309 mm
 - **Vysoké zatížení až 26000 N**
 - **Značka GS** – ověřená bezpečnost
 - **Válec a vodicí trubka** zušlechťené
 - **Upínací desky** kované a zušlechťené



YouTube Clip

| HAZET No. | Ø mm | EAN-No. 4000896+ |
|--|------|------------------|
| • 1 základní přístroj a 2 upínací desky 4900-11 | | |
| • Použitelné pro asi 50 různých typů vozidel | | |
| • Plastové vložky volitelně k dostání | | |
| 4900-2A/3 | 3 | 149483 |
| • 1 základní přístroj a 4 upínací desky (2x 4900-11 a 2x 4900-12) | | |
| • Použitelné pro asi 100 různých typů vozidel | | |
| • Plastové vložky volitelně k dostání | | |
| 4900-2A/5 | 5 | 086054 |

4900 Upínací deska

Made in Germany

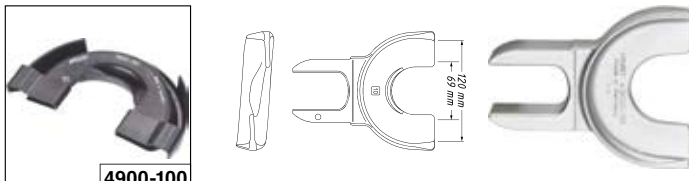

| HAZET No. | Ø mm | EAN-No. 4000896+ |
|--|--------|------------------|
| 4900- 10 | 69–120 | 059706 |
| • Plastová vložka pro ochranu lakovaných povrchů pružin. Nehrozí proto nebezpečí poškození pružin vlivem koroze | | |
| 4900-100 | – | 061136 |

4900 Upínací deska

Made in Germany

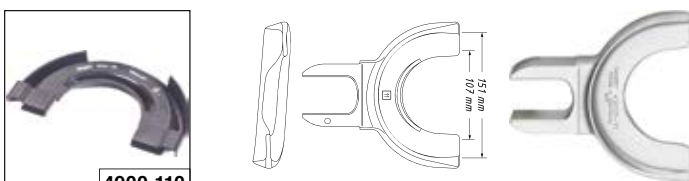

| HAZET No. | Ø mm | EAN-No. 4000896+ |
|--|---------|------------------|
| 4900- 11 | 107–151 | 059713 |
| • Plastová vložka pro ochranu lakovaných povrchů pružin. Nehrozí proto nebezpečí poškození pružin vlivem koroze | | |
| 4900-110 | – | 061143 |



Speciální nářadí

Podvozek – Stahovák pružin / tlumič



4900 Upínací deska

Made in Germany



4900-120

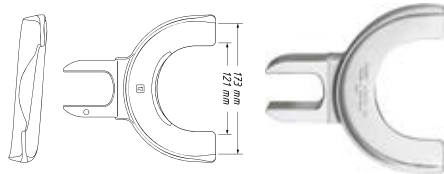

| HAZET No. | Ø mm | EAN-No. 4000896+ |
|--|---------|------------------|
| 4900- 12 | 121–173 | 059720 |
| • Plastová vložka pro ochranu lakovaných povrchů pružin. Nehrozí proto nebezpečí poškození pružin vlivem koroze | | |
| 4900-120 | - | 061150 |

Made in Germany

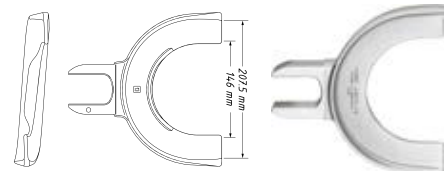

| HAZET No. | Ø mm | EAN-No. 4000896+ |
|-----------|-----------|------------------|
| 4900-13 | 146–207,5 | 059737 |

Made in Germany

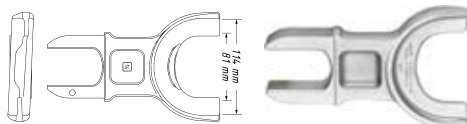

| HAZET No. | Ø mm | EAN-No. 4000896+ |
|-----------|--------|------------------|
| 4900-14A | 81–114 | 064649 |

Made in Germany

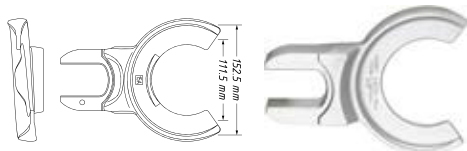

| HAZET No. | Ø mm | EAN-No. 4000896+ |
|-----------|-------------|------------------|
| 4900-15A | 111,5–152,5 | 121472 |

Made in Germany

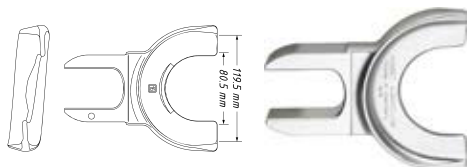

| HAZET No. | Ø mm | EAN-No. 4000896+ |
|-----------|------------|------------------|
| 4900-16 | 80,5–119,5 | 062164 |

4900 Upínací deska

Made in Germany

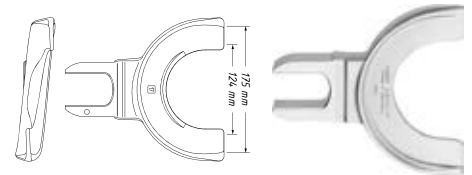

| HAZET No. | Ø mm | EAN-No. 4000896+ |
|-----------|---------|------------------|
| 4900-17 | 124–175 | 062171 |

Made in Germany



4900-180

| HAZET No. | Ø mm | EAN-No. 4000896+ |
|--|------|------------------|
| 4900- 18 | | 100378 |
| • Plastová vložka pro ochranu lakovaných povrchů pružin. Nehrozí proto nebezpečí poškození pružin vlivem koroze | | |
| 4900-180 | | 074327 |

Made in Germany

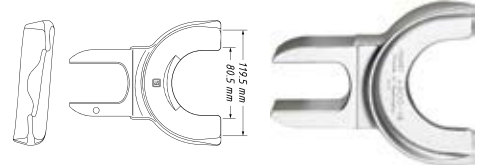

| HAZET No. | Ø mm | EAN-No. 4000896+ |
|-----------|------------|------------------|
| 4900-19 | 80,5–119,5 | 085842 |

Made in Germany

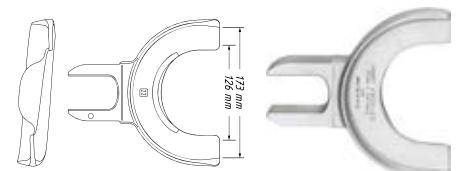

| HAZET No. | Ø mm | EAN-No. 4000896+ |
|-----------|---------|------------------|
| 4900-22 | 126–173 | 062188 |

Made in Germany

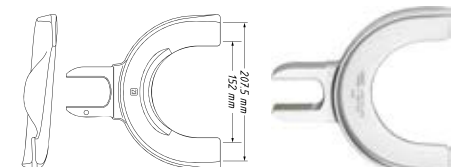

| HAZET No. | Ø mm | EAN-No. 4000896+ |
|-----------|-----------|------------------|
| 4900-23 | 152–207,5 | 062195 |



4900 Upínací deska

Made in Germany



4900-243



| HAZET No. | EAN-No. 4000896+ |
|--|------------------|
| 4900- 24 | 062201 |
| Vymezovací kroužek pro upínací desku 4900-24 | |
| • Mimořádně vhodné, pokud již existuje 4900-22 a 4900-24 | |
| 4900-243 | 162932 |

Made in Germany



| HAZET No. | EAN-No. 4000896+ |
|---|------------------|
| • Pro ocelovými pružinami odpruženou kabinu řidiče MERCEDES-BENZ Actros (MP-1) r. v. 1996 → · Atego r. v. 1998 → | |
| 4900-25 | 121670 |

Made in Germany



| HAZET No. | EAN-No. 4000896+ |
|---|------------------|
| • Pro ocelovými pružinami odpruženou kabinu řidiče MERCEDES-BENZ Actros (MP-1) r. v. 1996 → · Atego r. v. 1998 → | |
| 4900-26 | 121687 |

Made in Germany



| HAZET No. | EAN-No. 4000896+ |
|-----------|------------------|
| 4900-30 | 100514 |

Made in Germany

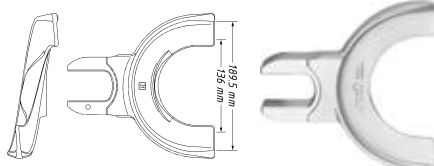

| HAZET No. | Ø mm | EAN-No. 4000896+ |
|-----------|-----------|------------------|
| 4900-31 | 136–189,5 | 138036 |

4900 Upínací deska

Made in Germany



| HAZET No. | EAN-No. 4000896+ |
|-----------|------------------|
| 4900-33 | 138043 |

Made in Germany

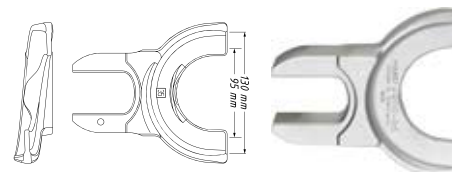

| HAZET No. | Ø mm | EAN-No. 4000896+ |
|-----------|--------|------------------|
| 4900-35 | 95–130 | 121212 |

4900 Sada upínacích desek stahováku pružin · MERCEDES-BENZ

Made in Germany



• S brzdou

- Použití: Pro ovládání u šroubových pružin přední nápravy u vozidel **MERCEDES-BENZ**, typ 204 (třída C), typ X 204 (třída GLK), typ 212 (třída E se standardním podvozkem) / typ 212 (třída E se sportovním podvozkem)
- Použití ve spojení s bezpečným stahovákem pružin HAZET 4900-2A
- Bezpečné uchycení těchto pružicích jednotek s otočným uložením
- Použití s bezpečným stahovákem pružin HAZET 4900-2A, vhodnou upínací deskou např. 4900-17 a vhodnou středící vložkou (zvolit v závislosti na modelu vozidla. Pozor: Dodržte specifikaci výrobce vozidla)

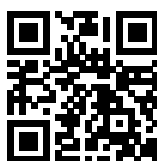

YouTube Clip

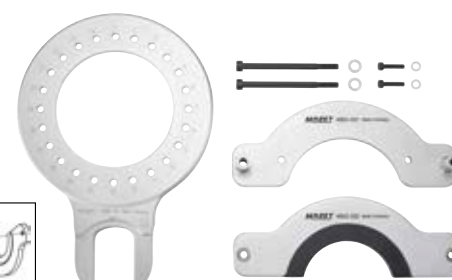
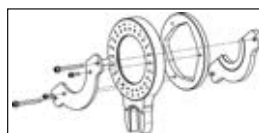

| HAZET No. | Ø mm | EAN-No. 4000896+ |
|--|------|------------------|
| 4900-39/11 | 11 | 167678 |
| Středící vložka pro MERCEDES-BENZ, typ 204 (třída C) | | |
| • Použití s bezpečným stahovákem pružin HAZET 4900-2A, upínací deskou 4900-17, jakož i otočnou deskou s brzdou 4900-39/11 | | |
| 4900-393 | – | 167722 |
| Středící vložka pro MERCEDES-BENZ, typ X204 (třída GLK) | | |
| • Pro použití s bezpečným stahovákem pružin HAZET 4900-2A, upínací deskou 4900-17 a krycí vložkou 4900-120, jakož i otočnou upínací deskou s brzdou 4900-39/11 | | |
| 4900-394 | – | 167739 |
| Středící vložka pro MERCEDES-BENZ, typ 212 (třída E) se standardním podvozkem | | |
| • Pro použití s bezpečným stahovákem pružin HAZET 4900-2A, upínací deskou 4900-31 a krycí vložkou 4900-310, jakož i otočnou upínací deskou s brzdou 4900-39/11 | | |
| 4900-395 | – | 167746 |



Speciální nářadí

Podvozek – Stahovák pružin / tlumič



4902 Sada vnitřního stahováku pružin

Made in Germany



- Použití: Montáž a demontáž šroubových pružin na zadní nápravě
- Optimálně upraveno pro stísněné prostory následujících vozidel
- BMW**
- řada 1
 - E87 - šikmá zád' r. v. 2003 → 2011
 - E81 - šikmá zád' r. v. 2006 → 2013
 - E82 - Coupé 2006 → 2014
 - E88-Cabrio r. v. 2007 → 2015
 - F20 · F21 r. v. 2011 → 2019
- řada 2
 - F22 · F23 · F87 r. v. 2013 →
- řada 3
 - E90 → stupňovitá zád' r. v. 2004 → 2012
 - E91 → Touring r. v. 2004 → 2013
 - E92 → Coupé r. v. 2005 → 2013
 - E93 → Cabrio r. v. 2005 → 2013
 - F30 · F31 · F34 · F35 · F80 r. v. 2011 → 2019
- řada 4
 - F32 · F33 · F36 · F82 · F83 r. v. 2013 → 2020
- X1
 - E84 r. v. 2009 → 2015
- Výkyvná 6hran. hlava pro stejnoměrné rozdělení síly s integrovanou ochranou proti otočení
- Vnitřní vedení upínací desky zabraňuje vyklouznutí pružiny
- Je možné oboustranné přidržení vřeten
- Plastová skříňka

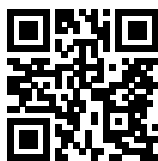

YouTube Clip

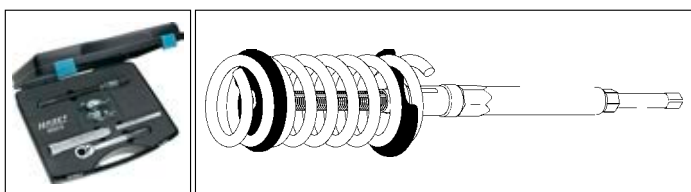

| HAZET No. | l mm | Ø mm | | EAN-No. 4000896+ |
|---|------|--------|---|------------------|
| • Sada vnitřních stahováků pružin, obsah: 4902-1 · 10 · 11 · 210 · 224 4910-1 | | | | |
| 4902/6 | – | – | 6 | 121694 |
| • Stahovák pružin, vnitřní | | | | |
| 4902-1 | – | – | – | 122639 |
| • Upínací deska | | | | |
| 4902-10 | – | 95–100 | – | 122646 |
| 4902-11 | – | 95–100 | – | 122653 |
| • Trubkový oboustranný klíč sw 10 mm | | | | |
| 4902-210 | – | – | – | 122677 |
| • Trubkový oboustranný klíč sw 24 mm | | | | |
| 4902-224 | – | – | – | 122660 |
| • Přepínací ráčna | | | | |
| • Výstup: dvojitý šestihran 21 mm | | | | |
| 4910-1 | 275 | – | – | 062133 |

4904 Univerzální vnitřní stahovák pružiny

Made in Germany



- **Kompaktní konstrukce HAZET umožňuje výměnu pružin se značnou úsporou času**
- **Univerzálně použitelné téměř u všech os. vozidel**
- Použití: Montáž a demontáž **spirálových pružin na zadní nápravě**
- V základním tělese integrovaná ochrana proti otočení pro spodní upínací desky díky kompaktní konstrukci redukuje vnější průměr na 32 mm
- Výkyvná 6hran. hlava pro stejnoměrné rozdělení síly s integrovanou ochranou proti otočení pro horní upínací desky
- Možnost jednostranného proti-držení vřeten pomocí shora umístěného šestihranu, např. očko-plochým klíčem HAZET 600N-13
- Demontáž a montáž pružin s malou vzdáleností vinutí, např. u **MINI Cooper S** (třetí generace) · **VW Passat (B8)**
- Prodloužení napínací dráhy na 120 mm a také zvýšení maximálního zatížení pro zvyšující se hmotnost vozidel (E-vozidla a hybridní vozidla) pro bezpečnou práci do 31.000 N → Přezkoušeno minimálně se čtyřnásobnou bezpečností proti zlomení (označení GS certifikovaná bezpečnost)
- Úhel otočení 17° u upínacích desek zaručuje demontáž pružin ve tvaru C (zahnutých), např. u **AUDI A4 (B9)** · **VW Golf 7**
- Vnitřní a vnější vedení upínacích desek zabraňuje vyklouznutí pružiny
- Včetně všech upínacích desek, vícekrát použitelné vyměnitelné plastové ochranné podpěry
- Testováno u vozidel následujících výrobců:
AUDI · BMW · CITROËN · FIAT · FORD · HYUNDAI · KIA · MAZDA · MERCEDES BENZ · MINI · OPEL · PEUGEOT · RENAULT · SEAT · ŠKODA · TOYOTA · VOLKSWAGEN

Highlights:

- Obsluha jednou osobou
- Odpadají časově náročné práce u většiny demontáží pružin:
 - vymontování dílů náprav je nadbytečné
 - již není nutné proměřování náprav
 - demontáž a montáž pouze během pár minut u každé strany
- Plastová skříňka
- Vložka z měkké pěny



Video



| HAZET No. | Ø mm | | EAN-No. 4000896+ |
|--|----------|---|------------------|
| • 6dílná sada, obsah: | | | |
| – 1 vnitřní stahovák pružiny 4904-1 | | | |
| – 1 upínací deska 4904-10 · upínací šířka 64 – 115 mm | | | |
| – 1 upínací deska 4904-11 · upínací šířka 64 – 115 mm | | | |
| – 1 upínací deska 4904-12 · upínací šířka 79,5 – 133 mm | | | |
| – 1 upínací deska 4904-13 · upínací šířka 79,5 – 133 mm | | | |
| – 1 trubkový dvojitý nástrčný klíč 4902-224 · s 24 mm | | | |
| 4904/6 | – | 6 | 238897 |
| • Vnitřní stahovák pružin: vřetenem · matice pohonu · tlačné pouzdro se zajištěním proti pootočení | | | |
| 4904-1 | – | – | 236251 |
| • Upínací deska · upínací šířka 64 – 115 mm | | | |
| 4904-10 | 64–115 | – | 236213 |
| 4904-11 | 64–115 | – | 236220 |
| • Upínací deska · upínací šířka 79,5 – 133 mm | | | |
| 4904-12 | 79,5–133 | – | 236237 |
| 4904-13 | 79,5–133 | – | 236244 |
| • Plastová ochranná podpěra (2 kusy) | | | |
| 4904-100/2 | – | – | 240036 |
| 4904-120/2 | – | – | 240043 |
| 4912-6 | – | – | 238835 |
| • Trubkový oboustranný klíč sw 24 mm | | | |
| 4902-224 | – | – | 122660 |



4912 Podpěrné zařízení

Made in Germany

• **Univerzálně použitelné u téměř všech vozidel – Užitečná pomoc u vozidel s víceprvkovými nápravami**



- Použití: Zabraňuje nechtěnému povytažení vozidla nahoru během procesu stahování pružin
- Ochranné podpěry zabráňují poškození dílů vozidla
- Uspodňuje vymontování pružin zadní nápravy
- Bezpečnost: viditelný řetěz připomíná demontáž nástroje
- Použití ve spojení se sadou univerzálního vnitřního stahováků pružin 4904/6
- Rozsah upnutí: 80 – 127 mm
- Průměr tlačného dílu: 30 mm
- Délka řetězu: 750 mm



HAZET No.

EAN-No. 4000896+

4912-6

238835

4903 Univerzální stahovák pružin

Made in Germany

• **Vyšší bezpečnost – díky montáži bez zatížení**



- Univerzální použití pro téměř všechny pružicí / tlumicí jednotky
- **Demontáž/montáž bez zatížení při zcela odlehčeném tlumiči**
- **Inovativní koncept uchycení a montáže**
- Sklopný do vodorovné nebo svislé pracovní polohy HAZET doporučuje ergonomickou pracovní výšku: svislá pro nastavení, vodorovná pro manipulace
- Je vyloučeno poškození tlumiče a horního uložení (přetížení je nemožné)
- Jednoduché aretační a fixační uchycení tlumiče pérování

Vysoká bezpečnost

- Průchozí bezpečné uchycení horního uložení
- Poškození závitu na pístnici je vyloučeno
- Trvalé zajištění pružiny během celého pracovního procesu

Bezpečnost investice – použití stávajících komponentů SYSTEM 4900

- Použití stávajícího základního přístroje 4900-2A a všech upínacích desek ze systému 4900
- Použití s budoucími tlumiči je zajištěno

Možnost dokumentace díky měřítku

- Znametelná úspora času v případě opakování
- S pevnou fixací není zapotřebí nové nastavení u stejného tlumiče pérování (pravý/levý)

4 kroky k úspěchu:

1. Tlumič pérování zafixovat na upínací talíř nad uchycovač a brzdy
2. Pružinu uchytil s univerzální upínací deskou
3. Upínákem manipulovat s přepínací ráčnou, Aku šroubovákem nebo pneumatickým ráčnovým šroubovákem
4. Tlumič bez zatížení demontovat a namontovat nový (potom v obráceném pořadí)



YouTube Clip

4903 Univerzální stahovák pružin



HAZET No.

EAN-No. 4000896+

- Základní nosník pro uchycení základního stahováků pružin (včetně bezpečnostního adaptéru)
- Perfektní základní výbava, když je základní stahovák pružin 4900-2A již k dispozici

4903-1 – 179824

- Použitím upínacího talíře a univerzální upínací desky bude k dispozici základní nosník 4903-1 resp. sada 4903/2A pro plnohodnotný univerzální stahovák pružin
- 2dílná sada, obsah:
- 4903-2 univerzální upínací talíř · nastavitelný
- 4903-3 univerzální upínací deska · nastavitelná, včetně bezpečnostního adaptéru

4903/2 2 180530

- **Perfektní volba, pokud je k dispozici základní přístroj stahováků pružin 4900-2A**
- 3dílná sada, obsah:
- 4903-1 základní nosník
- 4903-2 univerzální upínací talíř · nastavitelný
- 4903-3 univerzální upínací deska · nastavitelná, včetně bezpečnostního adaptéru

4903/3 3 180554

- **Perfektní kompletní balík**
- 4dílný, obsah:
- 4900-2A základní přístroj stahováků pružin
- 4903-1 základní nosník
- 4903-2 univerzální upínací talíř · nastavitelný
- 4903-3 univerzální upínací deska · nastavitelná, včetně bezpečnostního adaptéru

4903/4 4 180561

• Univerzální upínací talíř, nastavitelný 179831

• Univerzální upínací deska · nastavitelná 179848

• Univerzální upínací deska · nastavitelná 179848

• Univerzální upínací deska · nastavitelná 179848

Základní přístroj bezpečného stahováků pružin

- Spirálová pružina při výměně tlumiče (povšimněte si přiřazovací tabulky stahováků pružin na internetu nebo v příručce nástrojů)

4900-2A – 077267

• Sada náhradních dílů · pro univerzální stahováků pružin

4903-01/3 – 181704

• Brzda pro 4903-2

4903-04 – 226351



Speciální nářadí

Podvozek – Stahovák pružin / tlumič



4910 Sada nářadí pro tlumiče pérování

Made in Germany

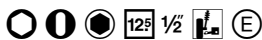

- Použití: Opravářské práce v oblasti pružící vzpěry, např. tlumiče, ložiska pružící vzpěry, spirálových pružin
- Protidržák pístnice při montáži a demontáži pružící jednotky
- **Pozor:** Dodržte hodnoty utahovacího momentu stanovené výrobcem vozidla
- Použití např. s momentovým klíčem např. HAZET 6291-1CT ve spojení s nástrčným očkovým klíčem 6630 d-21
- Při použití rázového utahovačku hrozí poškození opěrného ložiska a pístnice



YouTube Clip



| | | | |
|-----|--|--|--|
| 1/3 | | | |
|-----|--|--|--|



4910 • ●
16 • 17 • 18 • 19
21 • 22 • 24



4910 • ○ • 12.5
6 • 7 • 8



4910 • ○ • 12.5
5x8 • 6x8



4910-1

| HAZET No. | d x š x v mm | | EAN-No. 4000896+ |
|-----------|--------------|----|------------------|
| 4910/13 | 355x235x65 | 13 | 061495 |

4910 Přepínací ráčna

Made in Germany



- Použití: Opravářské práce v oblasti pružící vzpěry, např. tlumiče, ložiska pružící vzpěry, spirálových pružin
- Přepínací ráčna
- Výstup: dvojitý šestihran 21 mm



| HAZET No. | l mm | EAN-No. 4000896+ |
|-----------|------|------------------|
| 4910-1 | 275 | 062133 |

4910 Nástrčná hlavice · šestihran

Made in Germany



- Použití: Opravářské práce v oblasti pružící vzpěry, např. tlumiče, ložiska pružící vzpěry, spirálových pružin
- Přidržení pístnice při montáži a demontáži pružící jednotky
- **Pozor:** Dodržte hodnoty utahovacího momentu stanovené výrobcem vozidla
- Pohon s 21 mm



4910 Nástrčná hlavice · šestihran



| HAZET No. | S mm | l mm | EAN-No. 4000896+ |
|-----------|------|------|------------------|
| 4910-16 | 16 | 82 | 062010 |
| 4910-17 | 17 | 82 | 062027 |
| 4910-18 | 18 | 82 | 062034 |
| 4910-19 | 19 | 82 | 062041 |
| 4910-21 | 21 | 82 | 062058 |
| 4910-22 | 22 | 82 | 062065 |
| 4910-24 | 24 | 82 | 062072 |

4910 Přidržený klíč pro pístnici

Made in Germany

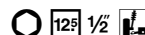

- Použití: Opravářské práce v oblasti pružící vzpěry, např. tlumiče, ložiska pružící vzpěry, spirálových pružin
- Pohon s kuličkovou drážkou



| HAZET No. | S mm | l mm | EAN-No. 4000896+ |
|---|------|-------|------------------|
| • Např. u BMW | | | |
| řada 1 F20 · F21 r. v. 2011 → | | | |
| řada 2 F22 · F23 · F45 · F46 r. v. 2013 → | | | |
| řada 3 F30 · F31 · F34 · F35 r. v. 2011 → | | | |
| řada 4 F32 · F33 · F36 r. v. 2013 → | | | |
| X1 F48 · F49 r. v. 2015 | | | |
| 4910-5 | 5 | 122,5 | 214549 |
| 4910-6 | 6 | 122,5 | 062089 |
| 4910-7 | 7 | 122,5 | 062096 |
| 4910-8 | 8 | 122,5 | 062102 |

Made in Germany

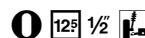

- Použití: Opravářské práce v oblasti pružící vzpěry, např. tlumiče, ložiska pružící vzpěry, spirálových pružin
- Pohon s kuličkovou drážkou



| HAZET No. | S mm | l mm | EAN-No. 4000896+ |
|--|---------|-------|------------------|
| 4910-58 | 5x8 | 122,5 | 062119 |
| 4910-68 | 6x8 | 122,5 | 062126 |
| • Pro PORSCHE Cayenne S · VW Touareg · Touran · Sharan | | | |
| 4910-71 | 7,1x9,6 | 122,5 | 091195 |

Made in Germany

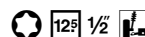

- Použití: Opravářské práce v oblasti pružící vzpěry, např. tlumiče, ložiska pružící vzpěry, spirálových pružin
- Pohon s kuličkovou drážkou
- Pro OPEL Astra H · MERCEDES-BENZ třída C (204) · třída E (212) · třída E Coupé (207)



| HAZET No. | S | l mm | EAN-No. 4000896+ |
|-----------|-----|-------|------------------|
| 4910-T50 | T50 | 122,5 | 120598 |

Made in Germany

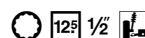

- Použití: Opravářské práce v oblasti pružící vzpěry, např. tlumiče, ložiska pružící vzpěry, spirálových pružin
- Pohon s kuličkovou drážkou
- Např. u OPEL Insignia B r. v. 2017 →



| HAZET No. | l mm | EAN-No. 4000896+ |
|------------|-------|------------------|
| 4910-XZN10 | 122,5 | 247004 |



4915 Sada nářadí pro tlumiče pérování

Made in Germany

- Použití: Opravářské práce v oblasti pružící vzpěry, např. tlumiče, ložiska pružící vzpěry, spirálových pružin
- Přidržení pístnice při montáži a demontáži pružící jednotky
- **Pozor:** Dodržte hodnoty utahovacího momentu stanovené výrobcem vozidla
- Použití s momentovým klíčem např. HAZET 6291-1CT ve spojení s nástrčným očkovým klíčem 6630d-21

Při použití rázového utahovačku může dojít k poškození opěrného ložiska a pístnice



| | | | |
|-----|--|--|--|
| 1/3 | | | |
|-----|--|--|--|

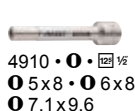
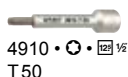
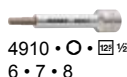

| HAZET No. | d x š x v mm | 15 | EAN-No. 4000896+ |
|-----------|--------------|----|------------------|
| 4915/15 | 355x235x65 | 15 | 179213 |

2593 Čepový klíč na tlumiče

Made in Germany

- Použití: Ovládání u šroubení tlumiče pérování (opravy) u vozidel **VW · SEAT · AUDI** (přední náprava)
- Pohon 22 mm, b = šířka čepu
- Povrch: chromováno

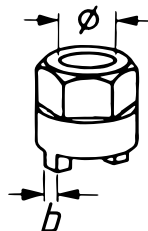

| HAZET No. | mm | mm | b mm | EAN-No. 4000896+ |
|-----------|----|------|------|------------------|
| 2593-4 | 22 | 14,5 | 5 | 017263 |

2780 Čepový klíč na tlumiče

Made in Germany

- Použití: Manipulace s šroubením tlumiče pérování (horní čepové šroubení) u **MERCEDES-BENZ** typ 203 (třída C r. v. 2000 →)
- Pohon 22 mm, b = šířka čepu
- Povrch: chromováno

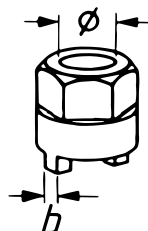

| HAZET No. | mm | mm | b mm | EAN-No. 4000896+ |
|-----------|----|------|------|------------------|
| 2780-1 | 22 | 14,1 | 2,6 | 082858 |

2710 Speciální nástroj na nastavení odklonu

Made in Germany

- Speciální nástroj vyladěný na špatně přístupné šroubení tlumičů

- Použití: Šroubení tlumičů pro nastavení odklonu na vozech **MERCEDES-BENZ** Sprinter, **VW** Crafter
- Speciální nástroj umožňuje:
 - Ovládání i při nepříznivých prostorových poměrech na měřicí plošině
 - Potřebné přivádění síly k manipulaci se šroubením



| HAZET No. | EAN-No. 4000896+ |
|-----------|------------------|
| 2710-21 | 206414 |

Ložisko kola / náboj kola

1779 Stahovák kulových kloubů

Made in Germany

- Použití: Vytlačení čepů kulových kloubů na spojovacích tyčích řízení, stabilizátorech atd.
- a = rozevření klíče
- Povrch: zinkováno

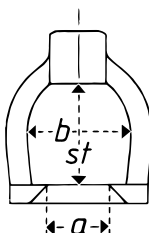

| HAZET No. | a mm | b mm | sť mm | EAN-No. 4000896+ |
|-----------|------|------|-------|------------------|
| 1779-27 | 27 | 54 | 54 | 136025 |
| 1779-37 | 37 | 75 | 77 | 136032 |
| 1779-55 | 55 | 81,3 | 80 | 136407 |

- Např. pro užitková motorová vozidla, **MAN · MERCEDES-BENZ** atd.

1779 Univerzální stahovák kulových kloubů

Made in Germany

- Použití: Vytlačení čepů kulových kloubů (rozevření klíče 23 mm) na pákách řízení, tyčích řízení, stabilizátorech atd. u nejběžnějších značek vozidel
- Velký rozsah upnutí díky plynulému přestavení výšky a otáčení spodního dílu

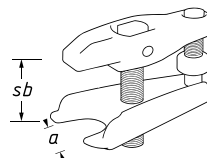

| HAZET No. | a mm | sb mm | EAN-No. 4000896+ |
|-----------|------|-------|------------------|
| 1779-1 | 23 | 65 | 135974 |



Speciální nářadí

Podvozek – Ložisko kola / náboj kola



1779 Univerzální stahovák kulových kloubů

Made in Germany

• Stabilní provedení a hluboká upínací drážka umožňují bezpečné univerzální použití, např. u UV lehké konstrukce

• Použití: Vytlačení čepů kulových kloubů na řídicích pákách, spojovacích tyčích řízení, stabilizátorech atd.
• Pro nejběžnější značky vozidel

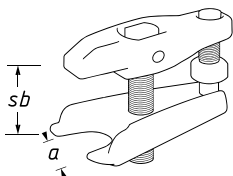

| HAZET No. | a mm | sb mm | EAN-No. 4000896+ |
|-----------|------|-------|------------------|
| 1779-3 | 32 | 85 | 135998 |

1779 Stahovák kulových kloubů

Made in Germany

• Použití: Vytlačení čepů kulových kloubů u řídicích pák, spojovacích tyčí, nápravových čepů, stabilizátorů atd.
• Rozsah upnutí: 50–80 mm
• Hloubka vidlice: 35 mm

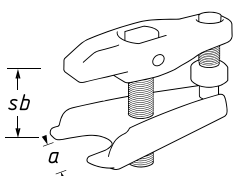

| HAZET No. | a mm | sb mm | EAN-No. 4000896+ |
|-----------|------|-------|------------------|
| 1779-22 | 20 | 50–80 | 141654 |

1790 Stahovák kulových kloubů

Made in Germany

• Použití: Vytlačení čepů kulových kloubů zejména u vozidel s víceprvkovou nápravou např. AUDI A6 a A8, VW Passat, Golf
• Povrch: pozinkováno (bez Cr6)

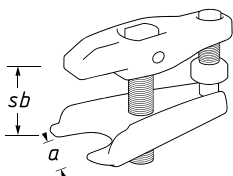

| HAZET No. | a mm | sb mm | EAN-No. 4000896+ |
|-----------|------|-------|------------------|
| 1790-4 | 30 | 65 | 145447 |



1790 Univerzální stahovák kulových kloubů

Made in Germany

• Použití: Vytlačení čepů kulových kloubů na tyčích řízení, stabilizátorech atd.
Pro **FORD · BMW · Volvo · TOYOTA · OPEL · VW · AUDI · RENAULT**

• Otvor klíče: 20 mm
• Rozsah upnutí (sb) 2stupňový
stupeň 1: do 30 mm
stupeň 2: do 50 mm
• Povrch: pozinkováno (bez Cr6)

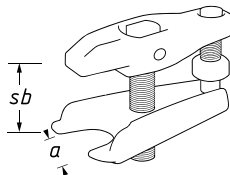

| HAZET No. | a mm | sb mm | EAN-No. 4000896+ |
|-----------|------|-------|------------------|
| 1790-7 | 20 | 12–50 | 148073 |

1790 Stahovák kulových kloubů

Made in Germany

• S hydraulickou podpěrou

• Použití: Silu šetřící vytlačení čepů kulových kloubů a bezpečné vymontování kulových kloubů
• Povrch: pozinkováno (bez Cr6)
• Pro osobní automobily · dodávky · užitková vozidla
• Zatížení maximálně 12 tun

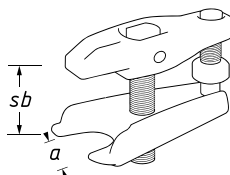

| HAZET No. | a mm | sb mm | EAN-No. 4000896+ |
|-----------|------|-------|------------------|
| 1790-5 | 32 | 70 | 145461 |

1780 Dělicí a stahovací vidlice

Made in Germany

• Osvědčený a cenově výhodný systém

• Použití: Rychlé ovládní hlav hlavní tyče řízení a spojovací tyče řízení, hlavních pák řízení a ostatních řídicích dílů díky klínové vidlici
• Jednoduchá manipulace
• Demontáž tlumičů a jiné oddělovací práce
• Oddělovací vidlici lze použít i v nejtěsnějších prostorech
• Robustní, kované provedení

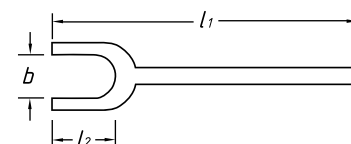

| HAZET No. | l1 mm | l2 mm | b mm | EAN-No. 4000896+ |
|-----------|-------|-------|------|------------------|
| 1780-23 | 340 | 80 | 23 | 133352 |
| 1780-29 | 350 | 80 | 29 | 133376 |



2583 1/2" Nářadí pro ložiska kol

Made in Germany

- Pro nastavení otočné tyče
– Demontáž ložisek kol u transportéru T4
- Dlouhé provedení
- S rýhováním
- Povrch: matně chromováno

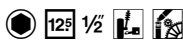

| HAZET No. | S mm | l mm | EAN-No. 4000896+ |
|-----------|------|------|------------------|
| 2583 | 27 | 140 | 017034 |

4933 Sada nástrojů na kolová ložiska s dvojitým kónusem

Made in Germany

- Použití: Vytahování např. šroubovaných kolových ložisek v kombinaci s rázovým stahovákem HAZET 1969-17. Univerzální použití pro téměř všechna kolová ložiska
- Ve vložce z měkké pěny
- Obsah:
 - 1x včetně celková délka: 305 mm vnější závit TR 20 x 3 vnitřní závit M 20 x 1,5
 - 2x vřetenová matice TR 20 x 3
 - 2x pojistná matice TR 20 x 3
 - 6x kónus

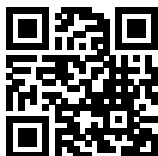

YouTube Clip

| HAZET No. | | EAN-No. 4000896+ |
|-----------|----|------------------|
| 4933-1/11 | 11 | 223022 |

1969 Rázový vytahovák

- Použití: K vytahování např. šroubovaných kolových ložisek v kombinaci se sadou nástrojů na kolová ložiska s dvojitým kónusem HAZET 4933-1/11
- Rázová hmotnost: 6 kg
- Připojovací závit: M20 x 1,5
- Celková délka: 890 mm



| HAZET No. | EAN-No. 4000896+ |
|-----------|------------------|
| 1969-17 | 223015 |

4912 Rozpínací přípravek

Made in Germany

- Použití: Rozšiřování uložení pružící vzpěry a nosného kloubu (k oddělení pružící vzpěry od tělesa ložiska kola)
- Pohon s kuličkovou drážkou

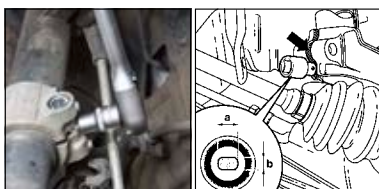
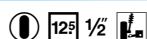

4912 Rozpínací přípravek

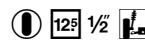

| HAZET No. | S mm | l ₁ mm | l ₂ mm | EAN-No. 4000896+ |
|---|----------|-------------------|-------------------|------------------|
| • Použití např. u vozidel VW Fox r.v. 2005 → Polo r.v. 2002 → New Beetle · Golf r.v. 1998 → 2004 · Tiguan r.v. 2008 → Eos r.v. 2006 → Passat r.v. 2006 → Touran r.v. 2003 → Caddy r.v. 2004 → T5 r.v. 2004 → | | | | |
| • AUDI A2 r.v. 2001 → A3 r.v. 2004 → A4 r.v. 2001 → 2008 · A5 r.v. 2008 → A6 r.v. 2008 → TT r.v. 2007 → | | | | |
| • SEAT · ŠKODA | | | | |
| • Ø 5,5x8 mm | | | | |
| 4912-1 | Ø 5,5x8 | 10 | 48 | 156368 |
| • Použití např. u RENAULT · PEUGEOT · CITROËN · VW Golf 7 · SEAT León 3 | | | | |
| • Ø 5x7 mm | | | | |
| 4912-2 | Ø 5x7 | 10 | 49 | 155804 |
| • Použití např. u BMW · MINI | | | | |
| • Ø 6x8 mm | | | | |
| 4912-3 | Ø 6x8 | 10 | 49 | 217427 |
| • Použití např. u MERCEDES-BENZ Sprinter, typ 910 s předním pohonem r. v. 2018 → | | | | |
| • Ø 7,8x11 mm | | | | |
| 4912-4 | Ø 7,8x11 | 10 | 50 | 222551 |

4912 Univerzální rozpínací přípravek · mechanický

Made in Germany

- Univerzální použití díky velkému rozsahu rozpínání 5 – 11,5 mm

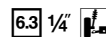

- Použití: Pro rozšíření pružící jednotky a těhlice (pro oddělení pružící jednotky od tělesa ložiska kol)
- Průzorové okno ke kontrole rozsahu upínání
- S náběhovým zkosením k optimalizovanému zavedení rozpínacího přípravku do těhlice
- Možnost proti-podepření s vel. 17 mm
- Optimalizované koncové dorazy s průzorovým oknem
- Robustní, zesílené provedení
- Kompaktní konstrukce



YouTube Clip



| HAZET No. | d x š x v mm | EAN-No. 4000896+ |
|-----------|--------------|------------------|
| 4912-5N | 60x24x30 | 249312 |

4912 Sada nářadí k nastavení geometrie náprav

- Vhodné pro **VW** Golf, Jetta, **SEAT** Toledo atd.



- Nastavení odklonu s jednou osobou
- Značné snížení potřebného času
- Stabilní 6hran. vřeten s s 22 mm pro jednoduchou manipulaci
- Upínací šířka: 135 – 175 mm



| HAZET No. | | EAN-No. 4000896+ |
|-----------|---|------------------|
| 4912-3/2 | 2 | 166596 |





Speciální nářadí

Podvozek – Ložisko kola / náboj kola



4960 Bruska nábojů kol



• Zabraňuje účinkům koroze a zkraslení utahovacího momentu kol   

- Použití: Rychlé a snadné čištění kontaktních ploch od rzi a nečistot na nábojích kol a brzdových kotoučích s uchycením kolového šroubu
- Minimální tvorba prachu díky otevřeným pórum brusného materiálu a hrníčkovému tvaru brusného kotouče
- Bez tvorby jisker
- 10mm kolík s 3 kontaktními plochami pro uchycení např. do (pneumatické) vrtačky



| HAZET No. | Ø mm | | EAN-No. 4000896+ |
|---|------|---|------------------|
| Pro náboje OA a dodávek do Ø 200 mm např. BMW · FIAT Ducato · MERCEDES-BENZ Sprinter atd. | | | |
| • Nízké opotřebení: asi 100 vozidel na kotouč | | | |
| • Otáčky maximálně 1000 1/min | | | |
| • 3dílná sada · obsah: | | | |
| 1 brusný talíř, 2 brusné kotouče Ø 200 mm | | | |
| 4960-200/3 | 200 | 3 | 143290 |
| • Uchycení suchým zipem pro rychlou výměnu brusného kotouče | | | |
| • 2 náhradní brusné kotouče Ø 200 mm | | | |
| 4960-0200/2 | 200 | 2 | 143306 |

4960 F Čistič přírub ráfků

• Zabraňuje účinkům koroze a zkraslení utahovacího momentu kol   

- Použití: Optimální očištění dosedací plochy vnitřní strany ráfku
- 11 mm vnější šestihran s 3 stykovými plochami k uchycení např. na pneumatické, akumulátorové a rovněž síťové připojené vrtačky
- Se středovým otvorovým vedením a integrovanou bruskou k čištění centrování kol
- Nízké opotřebení: asi 100 vozidel na kotouč
- Minimální tvorba prachu díky otevřeným pórum brusného materiálu a hrníčkovému tvaru brusného kotouče
- Bez tvorby jisker



4960 F Čistič přírub ráfků

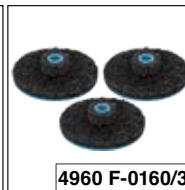

YouTube Clip

| HAZET No. | | EAN-No. 4000896+ |
|---|---|------------------|
| • Vnější průměr do 160 mm Ø | | |
| • Pro průměr centrování kol: minimálně 51 mm | | |
| • Otáčky maximálně 500 ot./min | | |
| • 2dílná sada · obsah: | | |
| 1 základní těleso | | |
| 1 brusný kotouč Ø 160 mm | | |
| 4960 F-160/2 | 2 | 218387 |
| • 3 náhradní brusné kotouče Ø 160 mm | | |
| • Pro 4960F-160/2 | | |
| • Uchycení suchým zipem pro rychlou výměnu brusného kotouče | | |
| 4960 F-0160/3 | 3 | 218806 |

4960 R Bruska nábojů kol

• Zabraňuje účinkům koroze a zkraslení utahovacího momentu kol   

- Použití: Rychlé a snadné čištění kontaktních ploch od rzi a nečistot na nábojích kol a brzdových kotoučích s uchycením kolového šroubu
- 11 mm vnější šestihran s 3 stykovými plochami k uchycení např. na pneumatické, akumulátorové a rovněž síťové připojené vrtačky
- Nízké opotřebení: asi 100 vozidel na kotouč
- Minimální tvorba prachu díky otevřeným pórum brusného materiálu a hrníčkovému tvaru brusného kotouče
- Bez tvorby jisker



YouTube Clip

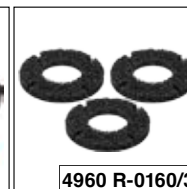

4960 R-0160/3

| HAZET No. | | EAN-No. 4000896+ |
|---|---|------------------|
| • Pro náboj kol OA do 160 mm Ø | | |
| • Vnitřní průměr: 75 mm Ø | | |
| • Otáčky maximálně 500 ot./min | | |
| • 4dílná sada · obsah: | | |
| 1 základní těleso | | |
| 3 brusné kotouče s Ø 160 mm | | |
| 4960 R-160/4 | 4 | 218820 |
| • 3 náhradní brusné kotouče Ø 160 mm | | |
| • Pro 4960R-160/4 | | |
| • Uchycení suchým zipem pro rychlou výměnu brusného kotouče | | |
| 4960 R-0160/3 | 3 | 218790 |



4960 V Bruska nábojů kol

• Zabraňuje účinkům koroze a zkršení utahovacího momentu kol 

- Použití: Rychlé a snadné čištění kontaktních ploch od rzi a nečistot na nábojích kol a brzdových kotoučích s uchycením kolového šroubu
- S 12,5 mm (½ palcovým) vnitřním čtyřhranným uchycením k připojení např. na pneumatické, akumulátorové a rovněž síťově připojené rázové utahovačky
- Nízké opotřebení: asi 100 vozidel na kotouč
- Minimální tvorba prachu díky otevřeným pórům brusného materiálu a hrníčkovému tvaru brusného kotouče
- Bez tvorby jisker
- Rychlé a bezpečné použití brousícího nástroje díky suchému zipu a ozubení



4960 V-0160/3



YouTube Clip

HAZET No.

EAN-No. 4000896+

- Pro náboj kol OA do 160 mm Ø
- Vnitřní průměr: 75 mm Ø
- Otáčky maximálně 500 ot./min
- 2dílná sada - obsah:
 - 1 základní těleso
 - 1 brusný kotouč Ø 160 mm

4960 V-160/2 2 218394

- 3 náhradní brusné kotouče Ø 160 mm
- Pro 4960V-160/2

4960 V-0160/3 3 218813

4960 N Bruska nábojů kol

 Made in Germany

• Zabraňuje účinkům koroze a zkršení utahovacího momentu kol 

- Použití: Rychlé a snadné čištění kontaktních ploch od rzi a nečistot na nábojích kol a brzdových kotoučích s uchycením kolového šroubu
- Minimální tvorba prachu díky otevřeným pórům brusného materiálu a hrníčkovému tvaru brusného kotouče
- Bez tvorby jisker



4960 N Bruska nábojů kol



HAZET No.

EAN-No. 4000896+

- 6hran. uchycení pro pevné držení v přístroji
- 8hranný profil pro bezpečné a pevné uchycení brusného kotouče do základního talíře
- Pro náboje kol se šrouby (průměr brusné plochy 40 resp. 50 mm). Kolík délka maximálně 55 mm), např. FORD · PORSCHE · Volvo, japonské osobní vozy
- Nízké opotřebení: asi 50 vozidel na kotouč

12dílná sada - obsah:

- 1 hliníkový základní talíř
- 6 brusných kotoučů průměr 50 mm
- 5 brusných kotoučů průměr 40 mm

4960 N-45/12 12 186860

- Uchycení suchým zipem pro rychlou výměnu brusného kotouče
- 5 náhradních brusných kotoučů (malých) Ø 40 mm

4960 N-40/5 5 187232

- Uchycení suchým zipem pro rychlou výměnu brusného kotouče
- 5 náhradních brusných kotoučů (malých) Ø 50 mm

4960 N-50/5 5 187126

Silentblok

4925 Sada nářadí na silentbloky

 Made in Germany

• Pro VW, AUDI, SEAT, ŠKODA 

- Použití: Vytahování a vtahování silentbloku v konzoli na příčném vodicím ramenu přední nápravy
- Práce v zabudovaném stavu
- Odpadá měření geometrie nápravy
- M12x1,75
- VW Polo 9N r.v. 2002 → 2009 · Fox r.v. 2005 →
- AUDI A2 r.v. 2000 → 2005
- ŠKODA Fabia r.v. 2000 → 2004
- SEAT Ibiza · Altea · Córdoba r.v. 2003 → 2005
- Sada nářadí na silentbloky, obsah: 4925-4 · 5 · 6 · 7 · 8A



HAZET No.

EAN-No. 4000896+

4925-2501/5 5 159406



Speciální nářadí

Podvozek – Kloubové hřídele



4925 Sada nástrojů na dvojité silentbloky

Made in Germany

- Montáž a demontáž dvojitého silentbloku v nosiči agregátu
- AUDI: A3 · Q3, TT r. v. 2003 →
- SEAT: León · Altea · Alhambra r. v. 2004 →
- ŠKODA: Octavia · Superb, Yeti r. v. 2004 →
- VW: Caddy · Golf 5-6 · Jetta · Sharan · Scirocco · Eos · Touran · Tiguan r. v. 2003 →
- Manipulace se sadou včetně HAZET 4925-67/2 (volitelně)



YouTube Clip



| HAZET No. | | EAN-No. 4000896+ |
|-------------|---|------------------|
| 4925-2510/9 | 9 | 194926 |

4925 Sada vřetene

Made in Germany

- Pohybový závit na vřetenu a vřetenová matice způsobují vysoký tažný a tlačný výkon s nízkou vynaloženou silou (krouticí moment)
- Použití: Sada nástrojů pro ovládání u dvojítech silentbloků HAZET 4925-2510/9
- 2dílná sada:
4925-67 vřeteno TR 14 x 2 mm
4925-11 vřetenová matice s axiálním kuličkovým ložiskem



| HAZET No. | l mm | | EAN-No. 4000896+ |
|-----------|------|---|------------------|
| 4925-67/2 | 259 | 2 | 194940 |

4929 Sada vřetene

Made in Germany

- Ovládání u sad pro silentbloky 4925-2506/16
- Posuvný závit na vřeteni a axiální ložisko na tlačném dílu vytváří při malém vynaložení síly velkou tažnou a tlačnou sílu (utahovací moment)
- 3dílná sada · obsah:
4929-1 vřeteno TR 12 x 1,5
4929-2 tlačná matice s axiálním ložiskem s 24
4929-3 šestihránná matice



| HAZET No. | l mm | | EAN-No. 4000896+ |
|-----------|------|---|------------------|
| 4929-1/3 | 225 | 3 | 156900 |

Kloubové hřídele

2584 LG-1 3/8" Nástrčná hlavice pro šrouby hnacího hřídele

Made in Germany

- Možnost šroubování řízeným utahovacím momentem např. s HAZET 5110-3CT (dodržujte pokyny výrobce)

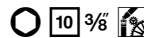

- Použití: Ovládání nástrčného hřídele u AUDI · VW · SEAT · ŠKODA
Ovládání připevňovacích šroubů u plechu na ochranu proti horku při demontáži hnacího hřídele
- Univerzálně použitelné u hluboko umístěných šroubení
- Také pro opravu převodovky
- Extra dlouhé provedení

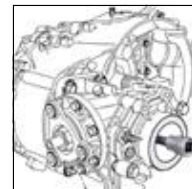

| HAZET No. | l ₁ mm | l ₂ mm | EAN-No. 4000896+ |
|-------------|-------------------|-------------------|------------------|
| 2584 LG-1 A | 332 | 359 | 252817 |

1847 Upínací kleště na manžety poloos

Made in Germany

- Použití: Montáž hytrelových manžet náprav a speciálních nerezových spon s určenými hodnotami momentového záběru ve spojení např. s momentovým klíčem HAZET 6110-1CT
- Pro VW · AUDI · SEAT · ŠKODA · OPEL · FORD atd.
- Ergonomická 2komponentní rukojeť HAZET



YouTube Clip



| HAZET No. | l mm | EAN-No. 4000896+ |
|---|------|------------------|
| 1847 | 178 | 050918 |
| • Pár upínacích čelistí · pro manžetu převodovky řízení AUDI A4 · A5 · A6 · A7 · Q5 ve spojení s 1847 · pro přestrojení | | |
| 1847-02/2 | – | 174447 |
| • Svěrací čelisti pár · zahnuté 90° · k montáži těžce přístupných ocelových pásů / nápravových manžet Hytel | | |
| • „Kyvné“ uchycení umožňuje souběžné tlačení spony | | |
| • Snadné přestavení kleští 1847 | | |
| 1847-090/2 | – | 206711 |



1847 Svorkové kleště na spony manžet náprav

Made in Germany

• Vytvoří nízká očka

- Použití: OA spony manžet náprav
- Např. u VW · AUDI · OPEL · BMW · MERCEDES-BENZ · HONDA · NISSAN · MAZDA
- Povrch: niklováno



| HAZET No. | l / mm | EAN-No. 4000896+ |
|-----------|--------|------------------|
| 1847-1 | 230 | 007004 |

1847 Kleště na spony manžet

Made in Germany

- Použití: Pro ovládání u plynule nastavitelných upínacích pásů bez oček např. pro manžety náprav vozidel VW · AUDI · MERCEDES-BENZ · TOYOTA



| HAZET No. | l / mm | EAN-No. 4000896+ |
|-----------|--------|------------------|
| 1847-11 | 191 | 079520 |

1847 Kleště na pojistné kroužky

Made in Germany

- Použití: Rozpěrné kroužky na vnější jistiění, např. převodovka
- Čelisti zahnuté v úhlu 90°, čtverečkové hroty
- Pro vnější pojistky
- Povrch: chromováno



| HAZET No. | l / mm | EAN-No. 4000896+ |
|-----------|--------|------------------|
| 1847-2 | 200 | 007011 |

Made in Germany

- Použití: Rozpěrné kroužky na VW · AUDI · OPEL · FORD
- Pro stejnoběžný kloub nebo hnací hřídel
- Čelisti zahnuté v úhlu 10°, čtverečkové hroty
- Pro vnější pojistky
- Povrch: chromováno



| HAZET No. | l / mm | EAN-No. 4000896+ |
|-----------|--------|------------------|
| 1847-3 | 200 | 007028 |

1847 Kleště na pojistné kroužky

Made in Germany

- Použití: Pojistné kroužky na kloubovém hřídeli / vnějším ložisku a převodovku u VW · AUDI · SEAT · ŠKODA · OPEL · FORD atd.
- Čelisti zahnuté v úhlu 30°
- Povrch: chromováno



| HAZET No. | l / mm | EAN-No. 4000896+ |
|-----------|--------|------------------|
| 1847-6 | 200 | 050468 |

Made in Germany

- Použití: Ovládání rozpěrných kroužků / pojistných kroužků na přírubové a kloubové hřídeli u VW např. T4
- Čelisti zahnuté v úhlu 30°
- Povrch: chromováno



| HAZET No. | l / mm | EAN-No. 4000896+ |
|-----------|--------|------------------|
| 1847-61 | 200 | 058761 |

1847 Sada kleští na pojistné kroužky

Made in Germany

- Snadná montáž kloubu hnacího hřídele bez poškození: Poškození ozubení kloubu a hřídele je při montáži kloubu hnacího hřídele s uvnitř ležícím pojistným kroužkem zabráněno

- Použití: Odborné, vystředěné vsazení pojistného kroužku např. při montáži kloubu na hnací hřídel
- Snadná fixace přidržovacích kleští nad pojistným kroužkem
- Při naražení kloubu sklouznou kleště automaticky dolů
- Bezpečná práce bez poškození vlnovce
- Pro hnací hřídele všech výrobců
- Ovládání kleští jednou rukou
- Nejsou potřebné žádné další pomocné nástroje

Tip pro uživatele:

- Vsaďte do kleští vhodné poloskořepiny (průměru hřídele)
- Nasadte kleště na ozubení s předmontovaným pojistným kroužkem a upněte
- Předběžné polohování kloubu díky kónickému tvarování kleští umožňuje snadnější zavedení ozubení bez poškození
- Lze použít pro téměř všechna běžná v Evropě schválená vozidla
- Plastový box 165-L (1/3)
- Safety-Insert-System, 2komponentní vložka z měkké pěny.
- Vložka vhodná také pro HAZET-Assistent



| | | | |
|-----|--|--|--|
| 1/3 | | | |
|-----|--|--|--|

| | | | |
|------------|------------|------------|------------|
| | | | |
| 1847-12 | 1847-122/2 | 1847-124/2 | 1847-126/2 |
| | | | |
| 1847-121/2 | 1847-123/2 | 1847-125/2 | 1847-127/2 |



Speciální nářadí

Podvozek – Kloubové hřídele



1847 Sada kleští na pojistné kroužky



YouTube Clip

| HAZET No. | $d \times s \times v$ mm | | EAN-No. 4000896+ |
|------------|-----------------------------|----|---------------------|
| 1847-12/15 | 355x235x65 | 15 | 221288 |

1847 Jednotlivé díly

Made in Germany

| HAZET No. | EAN-No. 4000896+ |
|--|---------------------|
| • Kleště na pojistné kroužky 1847-12 | 222117 |
| • Pár poloskořepin (Ø 19 mm) 1847-121/2 | 221295 |
| • Pár poloskořepin (Ø 21,4 mm) 1847-122/2 | 221301 |
| • Pár poloskořepin (Ø 22,3 – 23 mm) 1847-123/2 | 221318 |
| • Pár poloskořepin (Ø 23,8 – 24,6 mm) 1847-124/2 | 221325 |
| • Pár poloskořepin (Ø 26,2 – 26,9 mm) 1847-125/2 | 221332 |
| • Pár poloskořepin (Ø 28,5 – 29,2 mm) 1847-126/2 | 221349 |
| • Pár poloskořepin (Ø 30 mm) 1847-127/2 | 221356 |

1847 Doplnková sada

Made in Germany

- Pár poloskořepin (Ø 32,8 mm)
- Doplněk pro 1847-12/15
- Snadná montáž kloubu hnacího hřídele u VW T5 · T6
- Odborné, vystředěné vsazení pojistného kroužku při montáži kloubu na hnací hřídel
- Přesně lícující, bezpečné umístění v sadě kleští na pojistné kroužky 1847-12/15 s dodanou vložkou z měkké pěny

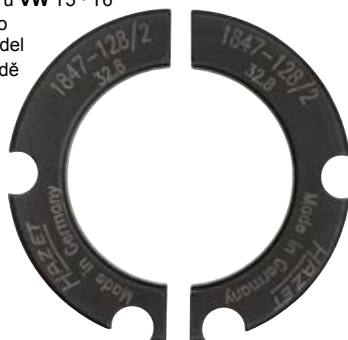

| | | | |
|-----|--|--|--|
| 1/3 | | | |
|-----|--|--|--|



YouTube Clip

| HAZET No. | EAN-No. 4000896+ |
|------------|---------------------|
| 1847-128/2 | 242009 |

3047 1/2" Nástrčná hlavice pro rázový, strojový utahovák · dvojitý šestihran

Made in Germany

- Pro manipulaci s dvojitým 6hran. šroubovým spojem kloubové hřídele s 36 mm v náboji kola

- S jen 47 mm Ø zřetelně menší vnější průměr než u běžných standardních hlavice
- Přesné přizpůsobení danému prostoru v náboji kol
- Pro OPEL Corsa D r. v. 2006 → · Adam r. v. 2012 → · Mokka r. v. 2012 →
- CHEVROLET Trax r. v. 2013 →
- Také pro vozidla BMW · SEAT a VW
- S otvorem pro pojistný kolík nebo zajišťovací pružinu a drážku pro O-kroužek
- Povrch: fosfátováno, olejováno
- DIN 3129, ISO 2725-2

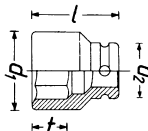
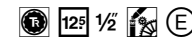

| HAZET No. | s mm | l mm | d ₁ mm | d ₂ mm | t mm | EAN-No. 4000896+ |
|-----------|---------|---------|----------------------|----------------------|---------|---------------------|
| 3047-36 | 36 | 60 | 47 | 30 | 25 | 190683 |

900 SZ 1/2" Nástrčná hlavice pro rázový, strojový utahovák · dvojitý šestihran

Made in Germany

- S otvorem pro pojistný kolík nebo zajišťovací pružinu a drážku pro O-kroužek
- Povrch: fosfátováno, olejováno
- DIN 3129, ISO 2725-2

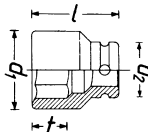
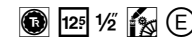

| HAZET No. | l mm | d ₁ mm | d ₂ mm | t mm | EAN-No. 4000896+ |
|-----------|---------|----------------------|----------------------|---------|---------------------|
| 900 SZ-24 | 44 | 35 | 30 | 17,5 | 115556 |
| 900 SZ-30 | 50 | 42 | 30 | 23,3 | 086573 |
| 900 SZ-32 | 50 | 44,5 | 30 | 22,2 | 115921 |
| 900 SZ-36 | 60 | 50 | 30 | 25 | 100132 |

- Manipulace se šroubovým spojem kloubových hřídelí VW Golf r. v. 2004 →, Touran r. v. 2004 →, Golf Plus r. v. 2006 →, Eos r. v. 2006 →, Scirocco r. v. 2009 →, Tiguan r. v. 2008 →, AUDI A3 r. v. 2004 →, TT r. v. 2007 →

- Matice hřídelí náprav VW Golf 4, Polo a New-Beetle, AUDI TT 1,8, ŠKODA Octavia, Superb, Fabia

- Manipulace se šroubovým spojem kloubové hřídele v náboji kola u vozidel VW Touareg r. v. 2003 →

- AUDI A4 r. v. 2001 →, A6 r. v. 2005 →, A8 r. v. 2003 →, Q7 r. v. 2007 →

- Matice hřídelí kol u
– BMW řada 3 · 5 · 7 · Z3 · M3 · VW Polo r. v. 2001 → · SEAT Ibiza r. v. 2002 →
– VW Golf Plus 1,9 TDi r. v. 2005 → · Polo 5

- šroubení náboje kola na přední nápravě RENAULT Twingo 3 a SMART (453) Fortwo / Forfour r. v. 2014 →

990 LG 1/2" Nástrčná hlavice

Made in Germany

- Použití: Kloubové hřídele na VW, AUDI demontáž a montáž (XZN šroub M 8)
- Dlouhé provedení
- S rýhováním
- Povrch: povrstvený TIN

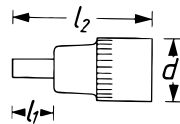
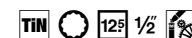

| HAZET No. | s | l ₁ mm | l ₂ mm | d mm | EAN-No. 4000896+ |
|-----------|----|----------------------|----------------------|---------|---------------------|
| 990 LG-8 | M8 | 62 | 100 | 23 | 047352 |



4935 Demontážní / montážní sada pro hnací hřídel

Made in Germany

- Použití: Oddělení kloubu hnacího hřídele a vtažení hřídele skrz náboj kola s pouze jedním nástrojem
- Oddělení kloubu hnacího hřídele od hřídele s pomocí objímek nebo vřeten ve spojení s např. HAZET **rázovým kladivem 4797-1** (není součástí dodávky)
- Vtažení hnacího hřídele skrz náboj kola u vozidel, kde lze hnací hřídel velmi obtížně vytáhnout skrz náboj kola
- Hodí se pro všechny značky vozidel
- Pro hnací hřídele s vnějším a vnitřním závitem
- Obsah (12dílná sada):
 - 2 vřetena (M 14, M 16) k tahání hnacího hřídele skrz náboj kola nebo k oddělení kloubu od hřídele u kloubů s vnitřním závitem
 - 2 pouzdra k podepření náboje kola
 - 1 matice vřetene
 - 7 adaptérů závitových pouzder
 - M16x1,5 (VAG · MAZDA)
 - M18x1,5 (Volvo · SUZUKI · OPEL)
 - M20x1,5 (MERCEDES-BENZ · VAG · MITSUBISHI · MAZDA)
 - M22x1,5 (FIAT · PSA · BMW · FORD · OPEL · HYUNDAI)
 - M24x1,5 (RENAULT · BMW · MERCEDES-BENZ · OPEL · MAZDA · HONDA · VAG)
 - M27x1,5 (PSA · BMW · FORD)
 - M30x1,5 (MERCEDES-BENZ · PSA · BMW)

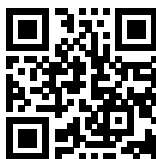

YouTube Clip

| HAZET No. | | EAN-No. 4000896+ |
|---|----|------------------|
| 4935-11/12 | 12 | 217434 |
| Matice vřetena pro 4925-2505/9 · 4925-67/2 · 4927-2701/4 · 4935-11/12 | | |
| 4925-11 | – | 168590 |
| Vřeteno pro 4935-11/12 | | |
| 4935-111 | – | 217571 |
| 4935-112 | – | 217564 |
| Vytahovací pouzdro M 16x1,5 pro AUDI · SEAT · ŠKODA · VOLKSWAGEN · MAZDA | | |
| 4935-1116 | – | 217588 |
| Vytahovací pouzdro M18x1,5 pro Volvo · SUZUKI · OPEL | | |
| 4935-1118 | – | 217601 |
| Vytahovací pouzdro M 20x1,5 pro MERCEDES-BENZ · AUDI · SEAT · ŠKODA · VOLKSWAGEN · MITSUBISHI · MAZDA | | |
| 4935-1120 | – | 217618 |
| Vytahovací pouzdro M22x1,5 pro FIAT · PEUGEOT · CITROËN · BMW · FORD · OPEL · HYUNDAI | | |
| 4935-1122 | – | 217625 |
| Vytahovací pouzdro M 24x1,5 pro RENAULT · BMW · MERCEDES-BENZ · OPEL · MAZDA · HONDA · AUDI · SEAT · ŠKODA · VOLKSWAGEN | | |
| 4935-1124 | – | 217632 |
| Vytahovací pouzdro M27x1,5 pro PEUGEOT · CITROËN · BMW · FORD | | |
| 4935-1127 | – | 217656 |
| Vytahovací pouzdro M30x1,5 pro MERCEDES-BENZ · PEUGEOT · CITROËN · BMW | | |
| 4935-1130 | – | 217663 |
| Upínací pouzdro pro 4935-11/12 | | |
| 4935-1139 | – | 217670 |
| 4935-1146 | – | 217687 |

900 SZ 1/2" Sada nástrčných klíčů pro rázový a strojový utahovák

Made in Germany

- Použití: Manipulace se šroubovými spoji hnací kloubové hřídele, např. s 24 mm pro VW Touran r. v. 2006 → a Passat C s 30 mm pro matice hřídelí náprav na VW Golf 4 · Polo a New-Beetle · AUDI TT 1,8 · ŠKODA Octavia · Superb · Fabia s 32 mm pro manipulaci se šroubovým spojením kloubové hřídele v náboji kola na VW Touareg r. v. 2003 → s 36 mm pro matice hřídelí náprav na BMW řada 3 · řada 5 · řada 7 · Z3 · M3 VW Polo r. v. 2001 → · Golf Plus 1,9 TDI r. v. 2005 → · SEAT Ibiza r. v. 2002 → šroubení náboje kola na přední nápravě RENAULT Twingo 3 · SMART (453) Fortwo / Forfour r. v. 2014 →
- Povrch: fosfátováno, olejováno
- DIN 3129, ISO 2725-2



900 SZ · 1/2" · 12.5
24 · 30 · 32 · 36



| HAZET No. | | EAN-No. 4000896+ |
|-----------|---|------------------|
| 900 SZ/4 | 4 | 156375 |

1/2" Nástrčná hlavice pro 2521 S rázový, strojový utahovák · se zvláštním profilem

Made in Germany

- Optimalizovaný speciální profil pro uchycení lehké matice s plochou hlavou bez poškození
- Použití: Ovládání lehkých matic se speciálním profilem - šroubové spoje zadní nápravy / nastavení náklonu např. AUDI A4 B9 r. v. 2015 → · A6 C8 r. v. 2018 →
- Povrch: fosfátováno

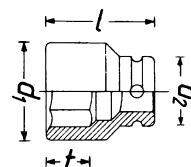

| HAZET No. | l mm | d ₁ mm | d ₂ mm | t mm | EAN-No. 4000896+ |
|-----------|------|-------------------|-------------------|------|------------------|
| 2521 S-1 | 40 | 31 | 30 | 15 | 246571 |





Kola / pneumatiky

772 Výsuvný klíč na matice kol

Made in Germany

- Vytahovací díl je plně kovaný
- Pro nástrčné hlavice série 900
- Povrch: chromováno

12,5 1/2

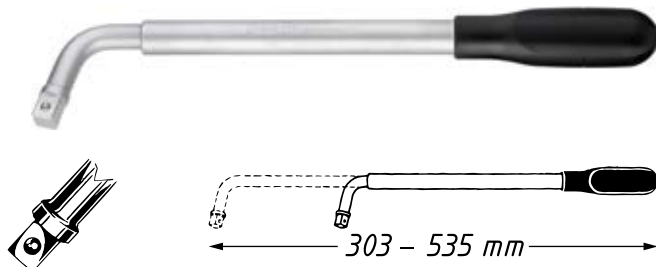

| HAZET No. | l_1 mm | l_2 mm | EAN-No. 4000896+ |
|-----------|----------|----------|------------------|
| 772 | 303 | 535 | 030897 |

665 Kleště na vyvažovací závaží kola

Made in Germany

- Použití: Upevnění, uvolnění a odříznutí **vyvažovacích závaží**
- Také k dilataci a stlačení přídržných pružin
- Povrch: chromováno



| HAZET No. | l mm | EAN-No. 4000896+ |
|-----------|--------|------------------|
| 665 | 245 | 029204 |

Made in Germany

- **Plastová hlava na straně kladiva**



- Použití: Připevňování, uvolňování a odřezávání **vyvažovacích závaží**, a také k roztahování a stlačování přítláčných pružin k sobě
- Zejména pro **lakovaná závaží**
- Povrch: chromováno



| HAZET No. | l mm | EAN-No. 4000896+ |
|-----------|--------|------------------|
| 665-1 | 245 | 029228 |

705 Křížový klíč

Made in Germany

- Pro OA, dodávky a velkoprostorové limuzíny



- Povrch: chromováno
- DIN 3119, ISO 6788



| HAZET No. | S mm | l mm | EAN-No. 4000896+ |
|--|-------------------|--------|------------------|
| 705 N | 17x19x13/16x21 | 380 | 029389 |
| • S 12,5 = 1/2" pro nástrčné hlavice série 900 | | | |
| 705 V-02 | 17x19x22x12,5 1/2 | 380 | 029396 |

Made in Germany

- Pro OA, dodávky a velkoprostorové limuzíny



- Povrch: chromováno
- DIN 3119, ISO 6788
- Pevně namontovaná pouzdra zabrání poškrábání v otvoru ráfku
- Barevné ochranné objímky pro rychlou identifikaci velikosti klíčů
- Všechny běžné velikosti klíčů v jednom
- S 12,5 = 1/2" pro nástrčné hlavice série 900



YouTube Clip



| HAZET No. | S mm | l mm | EAN-No. 4000896+ |
|-----------|-------------------|--------|------------------|
| 705 V | 17x19x21x12,5 1/2 | 380 | 196388 |

650 Páka na pneumatiky a montážní páka

Made in Germany

- Dvojitý T-profil pro vysokou stabilitu
- Povrch: chromováno



| HAZET No. | l mm | EAN-No. 4000896+ |
|--------------------|--------|------------------|
| • Pro motocykly | | |
| 650-8 | 199 | 028672 |
| • Pro OA a dodávky | | |
| 650-12 | 303 | 028627 |
| 650-16 | 396 | 028634 |
| 650-20 | 500 | 028641 |
| 650-24 | 598 | 028658 |



650 K Páka na pneumatiky a montážní páka

Made in Germany

- Přišroubovaný, vyměnitelný plastový potah



- Použití: Pro montáž a demontáž pneumatik na ocelové a zvláště na **hliníkové ráčky**
- Povrch: chromováno



| HAZET No. | l mm | EAN-No. 4000896+ |
|-----------|------|------------------|
| 650 K-20 | 500 | 028696 |

650 RF Montážní páka na pneumatiky Runflat

Made in Germany



- Optimalizované provedení (zesílené, zaoblené, tupé hrany) pro zabránění poškození na kostře pneumatiky
- Plastové ochranné pouzdro zabráňuje poškrábání ráfků a chrání proti sesmeknutí

- Použití: Bezpečná montáž bez poškození, speciálně pneumatik Runflat a pneumatik s nízkým profilem
- Zesílená stěna na pneumatikách „Runflat“ a pneumatikách s nízkým profilem je výrazně nepružnější než kostra běžných pneumatik. Použití neoptimálních montážních pák vede k poškozením pneumatiky
- Sada se skládá z montážní páky na pneumatiky Runflat 650RF a plastového ochranného pouzdra 650RF-01



| HAZET No. | l mm | EAN-No. 4000896+ |
|-----------|------|------------------|
| 650 RF/2 | 535 | 206896 |

652 Páka na pneumatiky a montážní páka

Made in Germany



- Pro užitková vozidla · zemědělské a stavební stroje
- Těžké provedení



| HAZET No. | l mm | EAN-No. 4000896+ |
|-----------|------|------------------|
| 652 | 600 | 028702 |

653 Páka na pneumatiky a montážní páka

Made in Germany



- Zejména pro pneumatiky bez duše
- Těžké provedení



| HAZET No. | l mm | EAN-No. 4000896+ |
|-----------|------|------------------|
| 653 | 456 | 028719 |

666 Nářadí k otáčení ventilů

Made in Germany



- Použití: Zašroubování a vyšroubování ventilové vložky do ventilu pneumatiky
- Stlačení kolíku ventilku při vypouštění vzduchu např. u OA, dodávek a UV



666 Nářadí k otáčení ventilů



| HAZET No. | EAN-No. 4000896+ |
|-----------|------------------|
| 666-1 | 087136 |

666 Měřič hloubky profilu pneumatik

Made in Germany



- Odečet v krocích po 0,1 mm k přesnému určení hloubky profilů

- Použití: Změřit hloubku profilu pneumatik
- Matný odečet
- Hloubka měření 30 mm
- Lehká a příruční
- Stabílní provedení z tvrdé mosazi
- V praktické úložné tašce



| HAZET No. | EAN-No. 4000896+ |
|-----------|------------------|
| 666-5 | 129164 |

666 Kleště na krytky kolových šroubů

Made in Germany



- Hroty klešťových čelistí jsou vytvarovány pro ochranné krytky

- Použití: Stažení ochranných víček kolových šroubů na hliníkových ráfcích bez poškození
- Např. u AUDI · VW · OPEL
- Povrch: leštěný chrom, rukojeť s povrchovou úpravou máčením



| HAZET No. | l mm | EAN-No. 4000896+ |
|-----------|------|------------------|
| 666-10 | 160 | 110575 |

654 Univerzální páka nápravy

- Mnohostranné použití, otočný a 6násobně přestavitelný



- Použití: Demontáž kulových kloubů, příčných ramen a dalších částí nápravy



| HAZET No. | EAN-No. 4000896+ |
|-----------|------------------|
| 654-1 | 161089 |



Speciální nářadí

Elektrický systém / servis baterií – Elektrická zkouška



Elektrický systém / servis baterií

Elektrická zkouška

2152N Sada elektroniky

• Zkoušečka pro elektriku a elektroniku motorových vozidel



- Použití: Hledání závad na elektronických součástkách
- 3–48 V
- Ukazatel napětí: LED 5 V · 12 V · 24 V · 48 V
- Ukazatel polarity: LED pro plus nebo minus, střídavé napětí se současně svítícími LED
- Zkušební hrot, zapichovací jehla s posuvnou mechanikou,
- Navíc: krokosvorka a zkušební hrot k nasazení
- Délka kabelu: 1300 mm



| HAZET No. | | EAN-No. 4000896+ |
|--|---|------------------|
| 2152N/3 | 3 | 204151 |
| Základní přístroj pro elektronickou sadu HAZET 2152N/3 | | |
| 2152N | – | 204205 |
| Odbočovací svorka pro elektronickou sadu HAZET 2152N/3 | | |
| 2152N-01 | – | 204199 |
| Zkušební hrot pro 2152N/3 | | |
| 2152N-02 | – | 204182 |

2152 Elektrická multifunkční zkoušečka

• Made in Germany



• LED indikace a integrované osvětlení

- Použití: Kontrola elektrických součástí: např. elektrických palivových čerpadel, relé, žárovek, motorů elektrického ovládání oken atd.
- Zejména pro dílenskou potřebu (motocykly, OA, NA, lodě)
- 12–24 V
- 6 m kabel a integrované osvětlení
- Jištění proti zkratu 7,5 A
- Optimální osvětlení zkoušeného místa
- Různé akustické signalizace
- Okamžité zjištění polarity díky červeně/zeleně svítící LED kontrolky
- Zjištění chybného spojení se zemí
- Průběžná kontrola např. relé, pojistek, tlačítek, kabelových svazků atd.
- Funkce samotestování



| HAZET No. | EAN-No. 4000896+ |
|-----------|------------------|
| 2152-5 | 144440 |

2153 Zkoušečka se žárovkou

• Made in Germany



- Zkušební hrot (délka 10 mm) a ochranná krytka
- Kabel s krokosvorkou
- 6–24 V
- Zkoušečka se sufitovou žárovkou

Nikoliv pro použití na vozidlech s elektronickými součástmi. Pro vozidla s elektronickými součástmi viz HAZET 2152N/3



| HAZET No. | l mm | EAN-No. 4000896+ |
|-----------|------|------------------|
| 2153 | 120 | 013111 |

2152 Multimetr



- Pro řemeslo, průmysl, u domácích kutilů nebo v dílně pro osobní a nákladní automobily a zemědělské stroje
- Včetně měřicích hrotů k zaháknutí do ochranného pouzdra
- Obsažena teplotní sonda od -20° C do 200° C
- Stejnoseměrné napětí: 0 – 600 V
- Střídavé napětí: 0 – 600 V
- Stejnoseměrný proud: 0 – 10 A
- Střídavý proud: 0 – 10 A
- Odpor: 0 – 60 MOhm
- Test diod
- Průchod – akustický signál do 50 ohmů
- Frekvence: 0 – 10 MHz
- Spínací stupeň
- Měření kapacity: 0 – 60 Mohmů
- Auto-Power-Off
- Podsvícení
- Data Hold
- True RMS
- CAT III 600 V
- Včetně 2x AA baterií
- Jednoduchá obsluha díky přehlednému ovládacímu poli a také velkému osvětlenému LCD Displeji (všechna data rychle odečitatelná)
- Velmi krátké doby odezvy zaručují rychlé zobrazení výsledků měření
- Optimální nastavení polohy přístroje díky stojanu na pouzdře
- Ochranné pouzdro uchová Multimetr před poškozením pádem



| HAZET No. | EAN-No. 4000896+ |
|-----------|------------------|
| 2152-600 | 246762 |



Servis baterií

4650 Plnička baterií

Made in Germany



| HAZET No. | l mm | EAN-No. 4000896+ |
|-----------|------|------------------|
| 4650-0 | 256 | 022007 |

4650 Kyselinoměr

Made in Germany



• **Hustoměr**

- Použití: Překontrolování obsahu kyseliny v elektrolytu akumulátorů
- Stabílí plastové těleso – výrazně snížené nebezpečí prasknutí oproti skleněným tělesům



| HAZET No. | l mm | EAN-No. 4000896+ |
|-----------|------|------------------|
| 4650-1 | 280 | 022014 |

4650 Šroubovák na zátky baterií

Made in Germany



- Speciální délka umožňuje univerzální použití i u malých konstrukčních výšek

- Použití: Zašroubování a vyšroubování zátek baterie
- Profil je dimenzován pro zátky baterie
- 2komponentní rukojeť T
- Povrch: chromováno



| HAZET No. | l mm | $\frac{a}{b}$ mm | b mm | EAN-No. 4000896+ |
|-----------|------|------------------|------|------------------|
| 4650-3 A | 95 | 1,7 | 14,5 | 249275 |

4650 Čisticí kartáč na póly a svorky baterie

Made in Germany



- Použití: Čištění pólů a svorek baterií
- S krytkou



| HAZET No. | l mm | EAN-No. 4000896+ |
|-----------|------|------------------|
| 4650-4 | 120 | 022038 |

4650 Tester baterií

Made in Germany



- Rozsah měření 6 a 12 voltů k použití na OA a motocyklech

- Použití: Rychlá diagnostika systému dobíjení baterie a stavu napětí baterie



| HAZET No. | l mm | EAN-No. 4000896+ |
|-----------|------|------------------|
| 4650-5 | 333 | 022045 |





Kontakty / konektory / uvolňovače kabelu

Uvolňovače kabelu

- Profesionální použití
- Snadná manipulace
- Bezpečné používání
- Kvalita od přímého dodavatele – Made in Germany
- Defekty a chybné spoje lze rychle, bez námahy a profesionálně odstranit
- Univerzální použití v oblasti elektrických zařízení vozidel
- S výsuvným šoupátkem pro ochranu čepelí a proti poranění

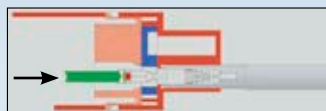

4670 Vypichovák kabelů - sortiment

Made in Germany



- Použití: Odblokování zástrčných kontaktů bez poškození např. ploché a kulaté zástrčné kontakty
- Profesionální použití
- Snadná manipulace
- Bezpečné používání
- Kvalita od přímého dodavatele – Made in Germany
- Defekty a chybné spoje lze rychle, bez námahy a profesionálně odstranit
- Univerzální použití v oblasti elektrických zařízení vozidel
- S výsuvným šoupátkem pro ochranu čepelí a proti poranění
- Plastová skříňka
- Vložka z měkké pěny
- Základní sada · pro asi 80 % všech konektorů OA



HAZET No.



EAN-No. 4000896+

4670-1/12

12

132898

4670 Vypichovák kabelů - sortiment

Made in Germany



- Použití: Odblokování zástrčných kontaktů bez poškození např. ploché a kulaté zástrčné kontakty
- Profesionální použití
- Snadná manipulace
- Bezpečné používání
- Kvalita od přímého dodavatele – Made in Germany
- Defekty a chybné spoje lze rychle, bez námahy a profesionálně odstranit
- Univerzální použití v oblasti elektrických zařízení vozidel
- S výsuvným šoupátkem pro ochranu čepelí a proti poranění
- Plastová skříňka
- Vložka z měkké pěny
- Doplnková sada pro VW · AUDI · SEAT · ŠKODA



HAZET No.



EAN-No. 4000896+

4670-4/10

10

135530

Made in Germany



- Použití: Odblokování zástrčných kontaktů bez poškození např. ploché a kulaté zástrčné kontakty
- Profesionální použití
- Snadná manipulace
- Bezpečné používání
- Kvalita od přímého dodavatele – Made in Germany
- Defekty a chybné spoje lze rychle, bez námahy a profesionálně odstranit
- Univerzální použití v oblasti elektrických zařízení vozidel
- S výsuvným šoupátkem pro ochranu čepelí a proti poranění
- Plastová skříňka
- Vložka z měkké pěny



HAZET No.



EAN-No. 4000896+

4670-5/12

12

135646



4672 Vypichovák kabelů

Made in Germany

- Použití: Odblokování plochých nástrčných kontaktů bez poškození
- **Profesionální použití**
- **Snadná manipulace**
- **Bezpečné používání**
- Kvalita od přímého dodavatele – Made in Germany
- Defekty a chybné spoje lze rychle, bez námahy a profesionálně odstranit
- Univerzální použití v oblasti elektrických zařízení vozidel
- S výsuvným šoupátkem pro ochranu čepelí a proti poranění



| HAZET No. | EAN-No. 4000896+ |
|--|------------------|
| • Micro Timer II · Micro Timer II 4672- 1 | 135042 |
| • JPT / SPT 4672- 4 | 135165 |
| • Ploché konektory se dvěma jazýčky / šířka kontaktu 4,8 mm (např. ISO-konektor autorádia) 4672-12 | 135578 |

4673 Vypichovák kabelů

Made in Germany

- Použití: Odblokování mikro a standardních časovačů, sekundárního blokování a různých zajištění bez poškození
- **Profesionální použití**
- **Snadná manipulace**
- **Bezpečné používání**
- Kvalita od přímého dodavatele – Made in Germany
- Defekty a chybné spoje lze rychle, bez námahy a profesionálně odstranit
- Univerzální použití v oblasti elektrických zařízení vozidel
- S výsuvným šoupátkem pro ochranu čepelí a proti poranění



| HAZET No. | EAN-No. 4000896+ |
|-----------------------------------|------------------|
| • Micro Standard 4673-1 | 134946 |

4675 Odjišťovací nářadí · nástrčné spoje · VAG

Made in Germany

- Nástrčné spoje skupiny VAG · SCANIA · MAN
- TGE / TGX r. v. 2020 →, např. injektory · snímače tlaku paliva · snímače stavu kapaliny · zapalovací cívky · snímače podtlaku · snímače opotřebení brzd · regulátory tlaku · osvětlovací zařízení



Video



| HAZET No. | l_1 mm | l_2 mm | EAN-No. 4000896+ |
|---|----------|----------|------------------|
| • Odblokování elektrických nástrčných spojů bez poškození u různých součástí a senzorů 4675-1 | 71 | 130 | 244331 |
| • Extra dlouhá čepel zahnutá u hlavy umožňuje přístup u těžko dostupných míst | | | |
| • Přesazení hlavy 20 mm | | | |
| • Odblokování elektrických nástrčných spojů bez poškození u různých součástí a senzorů 4675-2 | 132 | 191 | 244348 |





Speciální nářadí

Elektrický systém / servis baterií – Alternátor / rádia



Alternátor / rádia

2592 Adaptér pro řemenice klínového (žebrového) řemenu

Made in Germany
• Adaptér pro tisícihran



• Použití: Montáž a demontáž volnoběžné řemenice klínového (žebrového) řemenu u alternátoru
Např. pro VALEO, BOSCH atd. u VW · AUDI · ŠKODA · SEAT



| HAZET No. | S mm | l mm | mm | EAN-No. 4000896+ |
|-----------|------|------|----|------------------|
| 2592 | 19,6 | 30 | 17 | 057443 |

4641 Nářadí pro drážkové (žebrové) řemenice

Made in Germany

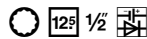

• Použití: Montáž, resp. demontáž (žebrované) klínové řemenice s volným chodem na generátoru/alternátoru (BOSCH)
• VW · AUDI · ŠKODA · SEAT · PORSCHE · MERCEDES-BENZ · FORD · Volvo atd.

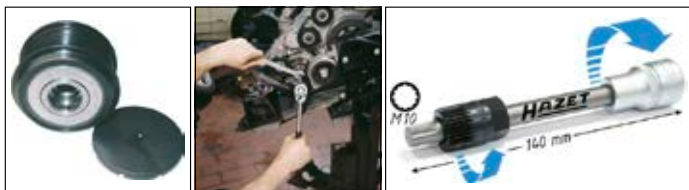
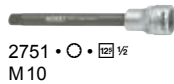

| HAZET No. | l mm | mm | EAN-No. 4000896+ |
|-----------|------|----|------------------|
| 4641/2 | 140 | 2 | 081479 |

Made in Germany



• Použití: Montáž a demontáž drážkované (žebrované) volnoběžné řemenice na alternátorech
• Sada montážního nářadí pro práci na alternátorech v zamontovaném a demontovaném stavu
• Kontrola šroubových spojů
• Nástrčné hlavice **TORX** a XZN pro různé vnitřní profily
• Alternátor bude zaaretován příslušnou nástrčnou hlavicí a šroubový spoj řemenice bude ovládán přes tisícihranný adaptér
• Použití u VW · AUDI · ŠKODA · SEAT · PORSCHE · MERCEDES-BENZ · FORD · RENAULT · Volvo atd.



4641 Nářadí pro drážkové (žebrové) řemenice

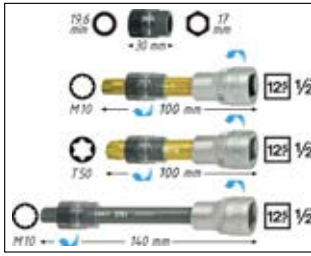
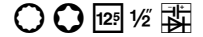

2592 · O
19.6

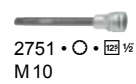

2751 · O · 12 1/2
M 10

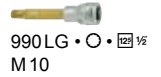

990 LG · O · 12 1/2
M 10



992 LG · O · 12 1/2
T 50

| HAZET No. | mm | EAN-No. 4000896+ |
|-----------|----|------------------|
| 4641/4 | 4 | 103157 |

4655 Nářadí pro demontáž rádia

• Vše v jedné sadě – bez dlouhého hledání správného nářadí



• Použití: Montáž a demontáž autorádií mnoha výrobců vozidel a výrobců autorádií
• VW · AUDI · FORD · BMW · MERCEDES-BENZ · PORSCHE · GM OPEL · ŠKODA · FIAT · LAND-ROVER · KENWOOD · SONY · CLARION · BLAUPUNKT a mnohá další
• Velmi praktické
• Praktické saně pro oddělení obou polovin
• Mnoho typů odjištění v kompaktní jednotce

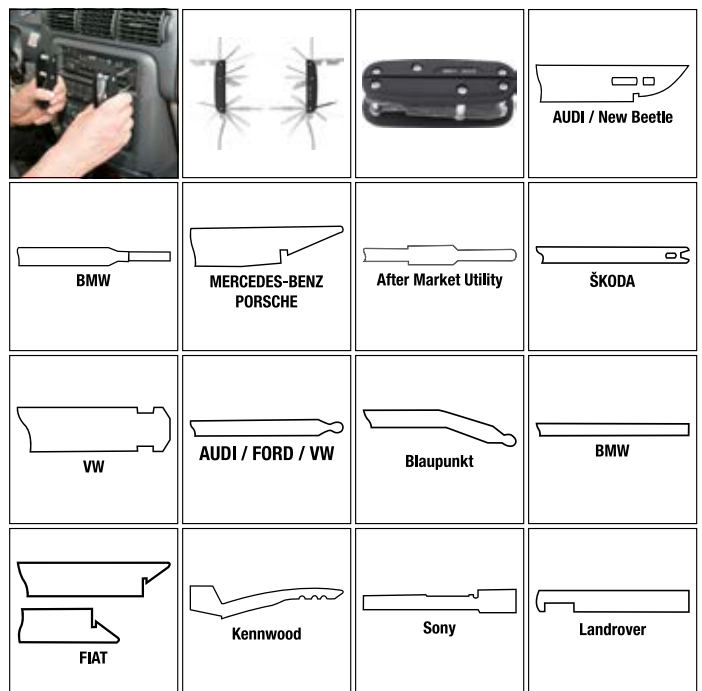

| HAZET No. | EAN-No. 4000896+ |
|-----------|------------------|
| 4655-1 | 120666 |



Karoserie / vnitřní vybavení

Oprava karoserie

Skřipcové kleště najdete v kapitole Ruční nářadí / kleště na straně 239–240

0-1900 Sortiment nářadí

Made in Germany

Nářadí pro karosáře

• Pro dílenský vozík *Assistant*

HiPer inside



| | | |
|---------------------|----|---------------------|
| HAZET No. | | EAN-No. 4000896+ |
| 0-1900/77 | 77 | 000241 |

1905 Sada vyklepávacího nářadí

Made in Germany

- Pro karosářské práce
- Kovová schránka (modrá HAZET)
- Vložka z měkké pěny

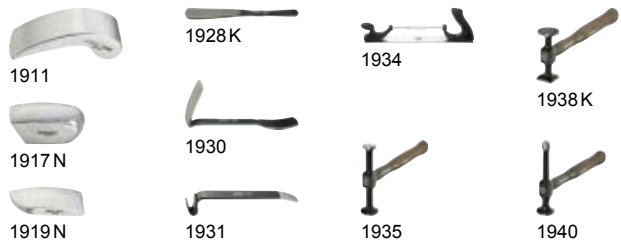

| | | | |
|---------------------|------------------------|----|---------------------|
| HAZET No. | <i>d x š x v</i> mm | | EAN-No. 4000896+ |
| 1905/10N | 759x305x115 | 10 | 007448 |

1911 Babka

Made in Germany

- Tvar čárky
- Délka dráhy: 137 mm, šířka: 55 mm



| | |
|---------------------|---------------------|
| HAZET No. | EAN-No. 4000896+ |
| 1911 | 007486 |

1917N Babka

Made in Germany

- Daimler Stöckle (tvar podpatku)
- 110x50 mm, výška: 50 mm



| | |
|---------------------|---------------------|
| HAZET No. | EAN-No. 4000896+ |
| 1917N | 007509 |

1918N Babka

Made in Germany

- Klínový tvar
- 110x63 mm



| | |
|---------------------|---------------------|
| HAZET No. | EAN-No. 4000896+ |
| 1918N | 007516 |



Speciální nářadí

Karoserie / vnitřní vybavení – Oprava karoserie



1919 N Babka

Made in Germany

- Tvar pazourku
- 120x58 mm, výška: 20 mm



| HAZET No. | EAN-No. 4000896+ |
|-----------|------------------|
| 1919 N | 007523 |

1920 N Babka

Made in Germany

- Univerzální
- 76x56 mm a 65x47 mm, výška: 60 mm



| HAZET No. | EAN-No. 4000896+ |
|-----------|------------------|
| 1920 N | 007530 |

1921 Babka

Made in Germany

- Dokola obroušený
- Tvar podpatku, plochý/polokulatý
- 84x62 mm, výška: 34 mm



| HAZET No. | EAN-No. 4000896+ |
|-----------|------------------|
| 1921 | 007554 |

1922 Babka

Made in Germany

- Tvar diabola
- 59x61 mm, výška: 59 mm



| HAZET No. | EAN-No. 4000896+ |
|-----------|------------------|
| 1922 | 007561 |

1923 Karosářský pilník

• Na všech stranách opatřený seky pilníku



- Použití: Rovnění a vtahování plechů karoserie
- Pracovní plocha 162x37x27 mm



| HAZET No. | EAN-No. 4000896+ |
|-----------|------------------|
| 1923 | 007578 |

1927 Vyklepávací lžíce

Made in Germany

- Pracovní plocha 52x150 mm



| HAZET No. | l mm | EAN-No. 4000896+ |
|-----------|------|------------------|
| 1927 | 275 | 007691 |

1928 K Vyklepávací lžíce

Made in Germany

- Z jedné strany osekaná
- Pracovní plocha 60x30x200 mm



| HAZET No. | l mm | EAN-No. 4000896+ |
|-----------|------|------------------|
| 1928 K | 385 | 007707 |

1929-1 Vyklepávací lžíce

Made in Germany

- Široký tvar
- Zakřivený, vykrojený
- Pracovní plocha 170x50 mm



| HAZET No. | l mm | EAN-No. 4000896+ |
|-----------|------|------------------|
| 1929-1 | 480 | 007721 |

1930 Vyklepávací lžíce

Made in Germany

- Široký tvar
- Silně zakřivený, dvojitě vykrojený



| HAZET No. | l mm | EAN-No. 4000896+ |
|-----------|------|------------------|
| 1930 | 455 | 007738 |

1930-1 Vyklepávací lžíce

Made in Germany

- Úzký tvar
- Pracovní plocha 105x85x38 mm



| HAZET No. | l mm | EAN-No. 4000896+ |
|-----------|------|------------------|
| 1930-1 | 315 | 007745 |

1931 Rovnáč páka

Made in Germany

- S koženou vložkou



| HAZET No. | l mm | EAN-No. 4000896+ |
|-----------|------|------------------|
| 1931 | 410 | 007769 |



1932 Falcovací kleště

Made in Germany

• Hloubka odsazení 12 mm



- Použití: Odsazení plechových hran u plechů do tloušťky 1 mm
- Plastové krytí rukojetí
- Povrch: chromováno

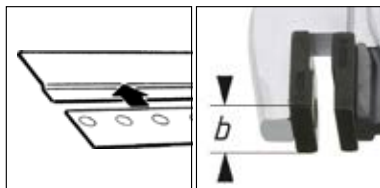

| HAZET No. | l mm | b mm | EAN-No. 4000896+ |
|-----------|------|------|------------------|
| 1932-1 | 300 | 15 | 007806 |
| 1932-2 | 300 | 30 | 007868 |

1964 Děrovací kleště

Made in Germany

• Používá se společně s odsazovacími kleštěmi HAZET 1932



- Plastové krytí rukojetí
- Povrch: chromováno



| HAZET No. | l mm | Ø mm | EAN-No. 4000896+ |
|--|------|------|------------------|
| • Děrování plechů do tloušťky 1 mm při průvarovém bodovém svařování (MAG metoda svařování) | | | |
| 1964-50 | 300 | 5 | 009039 |
| 1964-55 | 300 | 5,5 | 009077 |
| 1964-70 | 300 | 7 | 009121 |

1960 Karosářský sekáč na plech

Made in Germany

• Kované provedení



- Použití: oddělování plechů, svarových bodů, spár po svaru atd.
- Ochrana rukou (730 HS)
- Čepel 7 x 26 mm
- Průběžně tvrzená podle DIN (54–58 HRC)
- Rázová hlava dle DIN (38-46 HRC)
- Broušené břity nože
- Přebroušování bez dodatečného tvrzení
- Povrch: lakováno máčením



| HAZET No. | l mm | EAN-No. 4000896+ |
|-----------|------|------------------|
| 1960-5 | 240 | 008759 |

1961 Karosářské nůžky na plech

- Pro obrazce a krátké rovné řezy
- Pro plechy do 1,8 mm, VA plechy do 1,2 mm
- S pákovým převodem
- Střížná hlava kovaná v zápusťce kompletně zušlechťená
- Indukčně kalený břit s ostřím
- Ergonomické 2komponentní plastové kryty rukojetí HAZET (modrá/černá)



| HAZET No. | l mm | EAN-No. 4000896+ |
|--------------------|------|------------------|
| • R = pravostřížné | | |
| 1961 R-1 | 260 | 008803 |
| • L = levostřížné | | |
| 1961 L-1 | 260 | 008780 |

- Pro obrazce a rovné průběžné řezy
- S pákovým převodem
- Střížná hlava kovaná v zápusťce kompletně zušlechťená
- Indukčně kalený břit s ostřím
- Ergonomické 2komponentní plastové kryty rukojetí HAZET (modrá/černá)



| HAZET No. | l mm | EAN-No. 4000896+ |
|--------------------|------|------------------|
| • R = pravostřížné | | |
| 1961 R-2 | 260 | 008810 |
| • L = levostřížné | | |
| 1961 L-2 | 260 | 008797 |





Speciální nářadí

Karoserie / vnitřní vybavení – Oprava karoserie



1961 Karosářské nůžky na plech

• **Kompaktní provedení pro práci ve stísněném prostoru a s malými oblouky**



- Pro spojitě přímé a tvarové stříhání
- Pro sílu plechu až 1,2 mm (600 N/mm²)
- Délka břitu: 20 mm
- Pákový převod pro malou námahu
- Pro malé oblouky a těžko přístupná místa
- Střížná hlava kovaná v záпустce
- Indukčně kalený břit s ostřím
- Ergonomické 2komponentní plastové kryty rukojeti HAZET (modrá/černá)



1961 L-3



1961 R-3

| HAZET No. | l mm | EAN-No. 4000896+ |
|----------------------------|------|------------------|
| • Levostřížné 1961 L-3 | 180 | 176533 |
| • Pravostřížné 1961 R-3 | 180 | 176540 |

1963 Nýtovací kleště, ruční

- Použití: Bezpečné a rychlé nýtované spoje
- Pro **slepé nýty** hliník do 5 mm Ø, ocel do 4 mm Ø, nerez do 3,2 mm Ø
- Automatická fixace nýtu po vsazení do hubice
- Rýhované nátrubky zajišťují rychlou výměnu bez použití nářadí
- Méně síly při nýtování
- Na základě této konstrukce je dělení nýtku optimálně utlumeno
- Patentovaná šablona pro nýtovací otvory
- Montážní klíč vložený rukojeti



| HAZET No. | l mm | EAN-No. 4000896+ |
|-----------|------|------------------|
| 1963 N-1 | 255 | 187447 |

• **Flexibilní použití díky nýtovací hlavě otočné o 360°**



- Použití: Ke snýtování např. kovu, hliníku, plastu, kůže atd.
- 4 vyměnitelné nátrubky, prakticky uschované v zásobníku v tělese kleští
- Montážní klíč vložený v rukojeti
- Patentovaná šablona pro nýtovací otvory
- Pro hliníkové nýty Ø 2,4 · 3,0 · 3,2 · 4,0 · 4,8 · 5,0 mm · 3/32" · 1/8" · 5/32" · 3/16"
- Ocelové nýty Ø 2,4 · 3,0 · 3,2 · 4,0 mm · 3/32" · 1/8" · 5/32"
- Nerezové nýty Ø 2,4 · 3,0 · 3,2 mm · 3/32" · 1/8"

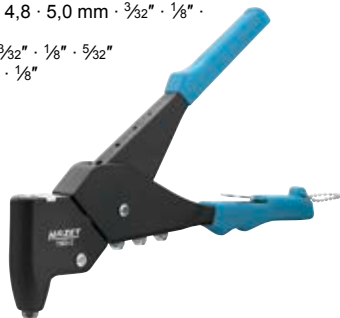

| HAZET No. | l mm | EAN-No. 4000896+ |
|-----------|------|------------------|
| 1963-2 | 290 | 232864 |

1934 Držák karosářských pilníků

• **Made in Germany**

- Nastavitelný, s napínacím šroubem
- S 1 pilníkovým listem 1934-4
- Pro ploché pilníkové listy HAZET 1934-1 až -5



| HAZET No. | l mm | EAN-No. 4000896+ |
|-----------|------|------------------|
| 1934 | 355 | 008018 |

1934 N Držák karosářských pilníků

• **Made in Germany**

- Ze dřeva
- Bez pilníkového listu



1934 N-1

1934 N-2

| HAZET No. | l mm | EAN-No. 4000896+ |
|--|------|------------------|
| • Pro ploché pilníkové listy 1934-1 až -5 1934 N-1 | 525 | 008155 |
| • Pro půlkruhové (duté) pilníkové listy 1934-7 1934 N-2 | 525 | 008179 |

1934 Pilníkový list na karoserie

• **Ploché**
• **Frézovaný, s šikými zuby**

- Zuby (záseky):
1 = hrubý 1934-1
2 = střední 1934-2
3 = jemný 1934-3
- Pro držák pilníkových listů HAZET 1934 a 1934N-1
- DIN 7264 tvar A



| HAZET No. | l mm | EAN-No. 4000896+ |
|-----------|------|------------------|
| 1934-1 | 350 | 008025 |
| 1934-2 | 350 | 008063 |
| 1934-3 | 350 | 008070 |

• **Ploché**
• **Frézovaný, s radiálními zuby**

- Zuby (záseky):
1 = hrubý 1934-4
2 = střední 1934-5
- Pro držák pilníkových listů HAZET 1934 a 1934N-1
- DIN 7264 tvar A



| HAZET No. | l mm | EAN-No. 4000896+ |
|-----------|------|------------------|
| 1934-4 | 350 | 008087 |
| 1934-5 | 350 | 008094 |



1934 Pilníkový list na karoserie

- Půlkruhový (dutý)
- S radiálními zuby
- Zuby (záseky): 1 = hrubý
- Pro držák pilníkových listů HAZET 1934N-2
- DIN 7264 tvar F



| HAZET No. | l mm | EAN-No. 4000896+ |
|-----------|------|------------------|
| 1934-7 | 350 | 008100 |

1934 Karosářský pilník

- **Made in Germany**
- Zahřejte nerovné místo svařovacím hořákem. Poté nerovná místa opracujte pilníkem. Pilováním se – v závislosti na slitině – z nerovného místa vytáhne teplo a nerovné místo se vyhladí
- Křížový sek
- Zuby (záseky):
0 = hrubý (1934-8)
3 = jemný (1934-9)
- Zalomená
- Plastová rukojeť

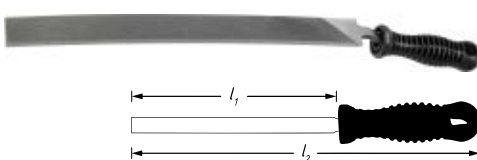

| HAZET No. | l ₁ mm | l ₂ mm | EAN-No. 4000896+ |
|-----------|-------------------|-------------------|------------------|
| 1934- 8 | 350 | 430 | 008124 |
| 1934- 9 | 350 | 430 | 008131 |

| | | | |
|---------|-----|-----|--------|
| 1934-10 | 350 | 430 | 008032 |
|---------|-----|-----|--------|

1935-1938 K Vyklepávací kladivo

- **Made in Germany**
- Topůrko bílý ořech



| HAZET No. | l mm | Ø mm | EAN-No. 4000896+ |
|-----------|------|------|------------------|
| 1935 | 308 | 40 | 008193 |
| 1937 K | 305 | 24 | 008209 |
| 1938 K | 310 | 35 | 008216 |

1940-1943 Vyklepávací kladivo

- **Made in Germany**
- Topůrko bílý ořech



| HAZET No. | l mm | Ø mm | EAN-No. 4000896+ |
|-----------|------|------|------------------|
| 1940 | 309 | 40 | 008230 |
| 1943 | 309 | 40 | 008261 |

1944-1950 Vyklepávací kladivo

- **Made in Germany**
- Topůrko bílý ořech



| HAZET No. | l mm | Ø mm | EAN-No. 4000896+ |
|-----------|------|------|------------------|
| 1944 | 325 | 41 | 008278 |
| 1950 | 310 | 30 | 008339 |

1967 Fréza na bodové svary

- **Made in Germany**
- Použití: Přesné vyfrézování svařovaných bodů ve zpracování plechu
- Vhodné pro vrtačky
- Šestihranná násada (7 mm) nedochází k překroucení ve sklíčidle
- Vyměnitelná frézovací korunka (pravotočivý závit) z rychlořezné oceli (olejované)
- Korunku lze používat oboustranně
- Nastavení hloubky řezu (*) pomocí stavěcího šroubu

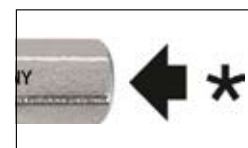

| HAZET No. | l mm | Ø mm | EAN-No. 4000896+ |
|-----------|------|------|------------------|
| 1967 | 70 | 11 | 009312 |



Speciální nářadí

Karoserie / vnitřní vybavení – Oprava karoserie



1967 Vrták na bodové svary

Made in Germany

• **Samofezný středící hrot přebrousitelný**

- Použití: Přesné odvrtání bodových svarů
- Rychlořezná ocel, modřená



| HAZET No. | l mm | Ø mm | EAN-No. 4000896+ |
|-----------|------|------|------------------|
| 1967-70 | 74 | 7 | 009343 |
| 1967-80 | 79 | 8 | 009350 |
| 1967-90 | 79 | 9 | 009367 |

1959 Kladiva s elastickou hmotou

Made in Germany

• **Trvale plastická výplň pro práci šetrnou k materiálu bez tvorby pruhů**

- Použití: Nasazení ozdobných lišt, práce na střešních ližinách jakož i sedlářské a čalounické práce
- Montážní nářadí pro díly citlivé na poškrábání



| HAZET No. | l mm | EAN-No. 4000896+ |
|--|------|------------------|
| • Pryžové tělo 70x70 mm 1959-2 | 260 | 102259 |
| • Rukojeť lze otočit o 90° • Pryžové tělo 70x140 mm 1959-3 | 280 | 008728 |
| • Rukojeť lze otočit o 90° • Bílá pryžové tělo 70x140 mm 1959-4 | 280 | 127221 |

1965 Dřevěné klíny

Made in Germany

- Použití: Zpracování za tepla pocínovaných ploch
- Bukové dřevo



| HAZET No. | l mm | EAN-No. 4000896+ |
|-----------|------|------------------|
| 1965/5 | 5 | 009220 |

1965 Montážní klín

Made in Germany

- Použití: Karosářské práce, např. pro uvolňování ozdobných lišt, krytů, nápisů atd. bez poškození
- Plast
- Špička 0,5 mm



| HAZET No. | l mm | h mm | b mm | EAN-No. 4000896+ |
|-----------|------|------|------|------------------|
| 1965-20 | 190 | 25 | 30 | 009183 |

1965 Kombinovaný montážní klín

• **Zabraňuje poškození laku, plastových a kovových dílů**

- Použití: Rychlé a snadné uvolnění ozdobných lišt a obložení dveří
- Manipulace s ucpávkami a plastovými klipy
- Demontáž ochranných krytek a záślepek



| HAZET No. | l mm | b mm | EAN-No. 4000896+ |
|-----------|------|------|------------------|
| 1965-21 | 270 | 22 | 087839 |

1965-22 Vytahovací hák

Made in Germany

• **Vysoká stabilita a flexibilita i přes malý průměr čepele (Ø 2 mm)**

- Použití: Demontáž např. obložení · krytů · ucpávek · trysek větráku · přístrojových panelů · tachometru · kombinovaných nástrojů ve vnitřním prostoru vozidla a také v oblasti karoserie
- Háček: 6 mm · 80° zahnutí
- 2komponentní rukojeť T

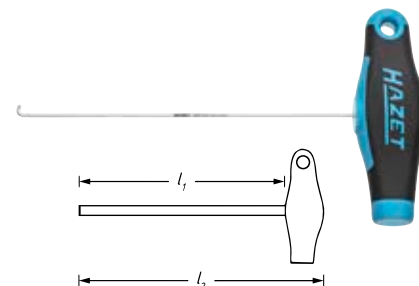

| HAZET No. | l1 mm | l2 mm | EAN-No. 4000896+ |
|-----------|-------|-------|------------------|
| 1965-22 A | 146,5 | 180,5 | 247448 |

799 Uvolňovací páka dveřní výplně

Made in Germany

• **Ochranný nátěr**

- Použití: Demontáž **fixačních zátek** na obložení dveří
- Otvor klíče: 16 mm na 7 mm
- Šířka: 28 mm



| HAZET No. | l mm | EAN-No. 4000896+ |
|-----------|------|------------------|
| 799-3 | 268 | 031993 |



799 Kleště na uvolnění dveřního obložení

Made in Germany

• Ochranný nátěr

• Použití: Demontáž fixačních zátek u obložení dveří, ozdobných lišt a pryží nárazníku



| HAZET No. | l mm | EAN-No. 4000896+ |
|-----------|------|------------------|
| 799-4 | 230 | 032013 |

828 LG-T Šroubovák · s T-rukojetí

Made in Germany

- Použití: Demontáž a montáž dveřního madla u vozidel **MERCEDES-BENZ** typ 168 · typ 169 (třída A) · typ 245 (třída B) · typ 203 (třída C) · typ 204 (třída C) · typ 212 (třída E) · 117 CLA Seřízení světlometů **MERCEDES-BENZ** Actros
- Extra dlouhé provedení
- Kulatá čepel
- Ergonomická 2komponentní T-rukojeť HAZET
- Povrch: chromováno, špička mořená

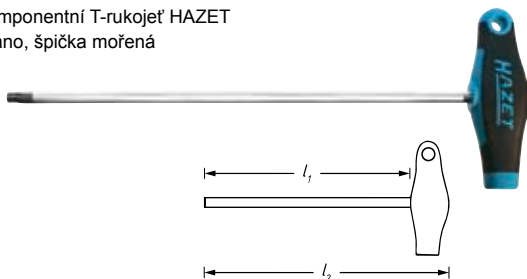

| HAZET No. | l ₁ mm | l ₂ mm | Ø mm | EAN-No. 4000896+ |
|------------|-------------------|-------------------|------|------------------|
| 828 LG-T20 | 200 | 226 | 3,86 | 139941 |

2597 Nástrčný klíč pro dveřní závěsy · zahnutý držák bitů

Made in Germany

• Možnost šroubování řízeného točivým momentem (dodržujte pokyny výrobce)

- Použití: Montáž a demontáž a také nastavení předních a zadních dveří
- Nástrčné spojení čtyřhran 9x12 mm
- S bitem **TORX**® T45 (HAZET 2597-01)
- Demontáž ve spojení s držákem nástroje HAZET 6396, montáž s momentovým klíčem HAZET 6290-1CT · 5290-3CT
- **VW** Zohlednit předpis VW pro utahovací moment
- Povrch: chromováno



YouTube Clip

| HAZET No. | l mm | EAN-No. 4000896+ |
|-----------|------|------------------|
| 2597 | 95 | 017379 |

2597 Bit

Made in Germany

• Možnost šroubování řízeného točivým momentem (dodržujte pokyny výrobce)

- Použití: Montáž a demontáž a také nastavení dveří řidiče příp. spolujezdce:
- Vymontování příp. povolení ve spojení s držákem nástroje HAZET 6396
- Montáž s momentovým klíčem HAZET 6290-1CT nebo 5290-3CT
- Ve spojení se zahnutým držákem bitů HAZET 2597
- Pohon šestihran ISO 1173 C8 (5/16")
- **VW** · **ŠKODA** Fabia 2 r. v. 2007 → 2014 · Roomster r. v. 2006 → 2015, **AUDI** A5 r. v. 2007 → 2016
- Pro šrouby s vnitřním **TORX**® T 45



| HAZET No. | l mm | EAN-No. 4000896+ |
|-----------|------|------------------|
| 2597-01 | 18 | 017386 |

Made in Germany

• Možnost šroubování řízeného točivým momentem (dodržujte pokyny výrobce)

- Použití: Montáž a demontáž a také nastavení dveří řidiče příp. spolujezdce:
- Vymontování příp. povolení ve spojení s držákem nástroje HAZET 6396
- Montáž s momentovým klíčem HAZET 6290-1CT nebo 5290-3CT
- Ve spojení se zahnutým držákem bitů HAZET 2597
- Samoobslužné balení
- Pohon šestihran ISO 1173 C8 (5/16")
- **VW** Golf 4 r. v. 1997 → 2006 · Golf 7 r. v. 2012 → 2021 · Passat B5 r. v. 1996 → 2000, **SEAT** León r. v. 1999 → 2006
- Pro šrouby s vnitřním tisícíhranem (**XZN**) M10
- Podobné DIN 65254



| HAZET No. | l mm | EAN-No. 4000896+ |
|-----------|------|------------------|
| 2597-02 | 21 | 066667 |

Made in Germany

• Možnost šroubování řízeného točivým momentem (dodržujte pokyny výrobce)

- Použití: Montáž a demontáž a také nastavení dveří řidiče příp. spolujezdce:
- Vymontování příp. povolení ve spojení s držákem nástroje HAZET 6396
- Montáž s momentovým klíčem HAZET 6290-1CT nebo 5290-3CT
- Ve spojení se zahnutým držákem bitů HAZET 2597
- Samoobslužné balení
- Pohon šestihran ISO 1173 C8 (5/16")
- **VW** Golf 5 r. v. 2003 → 2008 · Golf 6 r. v. 2008 → 2012 · Passat B6 r. v. 2005 → 2010 · Caddy r. v. 2004 → 2010 · Beetle r. v. 2011 → 2019 · Sharan 2 r. v. 2010 → · Tiguan r. v. 2011 → · Touran r. v. 2010 →, **ŠKODA** Superb r. v. 2008 →
- Pro šrouby s vnitřním tisícíhranem (**XZN**) M8
- Podobné DIN 65254



| HAZET No. | l mm | EAN-No. 4000896+ |
|-----------|------|------------------|
| 2597-03 | 21 | 118830 |

Made in Germany

• Možnost šroubování řízeného točivým momentem (dodržujte pokyny výrobce)

- Použití: Montáž a demontáž a také nastavení dveří řidiče příp. spolujezdce:
- Vymontování příp. povolení ve spojení s držákem nástroje HAZET 6396
- Montáž s momentovým klíčem HAZET 6290-1CT nebo 5290-3CT
- Ve spojení se zahnutým držákem bitů HAZET 2597
- Pohon šestihran ISO 1173 C8 (5/16")
- **VW** Polo 6 r. v. 2017 → · T-Cross r. v. 2018, **ŠKODA** Fabia 3 r. v. 2014 →, **PORSCHE** Panamera
- Pro šrouby s vnitřním tisícíhranem (**XZN**) M12



| HAZET No. | l mm | EAN-No. 4000896+ |
|-----------|------|------------------|
| 2597-04 | 21 | 241972 |



Speciální nářadí

Karoserie / vnitřní vybavení – Oprava karoserie



2597 Bit

Made in Germany

• T45 se speciální délkou



- Použití: Montáž a demontáž předních dveří na VW
- Ve spojení s jemnozubou přepínací ráčnou pro bity 863HPB nebo hlavou přepínací ráčny 6408 a momentovým klíčem 6290-1CT · 5290-3 CT – VW Zohlednit předpis VW pro utahovací moment –
- Pohon šestihran ISO 1173 C6,3 (1/4")



| HAZET No. | l mm | EAN-No. 4000896+ |
|-----------|------|------------------|
| 2597-T45 | 25 | 017393 |

2598 Nářadí na kliku dveří

Made in Germany

• Bezpečná a rychlá práce



- Použití: Manipulace s obtížně dosažitelnými zajišťovacími háky (třmeny uložení) při montáži / demontáži kliky dveří
- Demontáž a montáž pouzdra válcové vložky zámku (klika dveří) u dveří bez válcové vložky zámku
- Pro např. VW Passat r. v. 2005 → 2010 · Tiguan r. v. 2008 → · Golf 6 r. v. 2008 → 2012 · Golf 7 r. v. 2012 → 2021 · Amarok r. v. 2010 → · Beetle r. v. 2011 → 2019
- Montáž dveřního zámku VW Fox r. v. 2005 → 2011
- Ergonomická 1komponentní rukojeť trinamic



| HAZET No. | l ₁ mm | l ₂ mm | EAN-No. 4000896+ |
|-----------|-------------------|-------------------|------------------|
| 2598-1 | 155 | 256 | 204144 |

828 LG-T Šroubovák · s T-rukojetí

• Extra dlouhé provedení pro bezpečnou manipulaci s hluboko umístěným šroubením



- Použití: Demontáž / montáž vnějšího zpětného zrcátka např. u OPEL Corsa D · Meriva B
- Extra dlouhé provedení
- Kulatá čepel
- Ergonomická 2komponentní T-rukojeť HAZET
- Povrch: chromováno, špička mořená

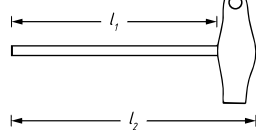
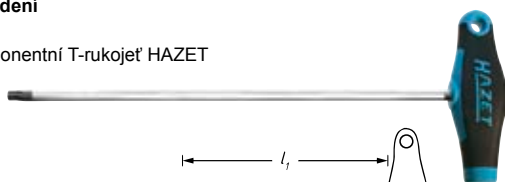

| HAZET No. | l ₁ mm | l ₂ mm | Ø mm | EAN-No. 4000896+ |
|------------|-------------------|-------------------|------|------------------|
| 828 LG-T40 | 290 | 325 | 6,65 | 235360 |

2534-1 Ovládací nástroj na upínací kotouče

Made in Germany

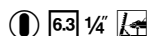

• Snadná a rychlá manipulace se svěracími kotouči

• Zabráňuje poškození na obloženích spodku vozidla a izolačních štítech

- Použití: Ovládání upínacích kotoučů na obloženích spodku vozidla a izolačních štítech např. na AUDI, SEAT, ŠKODA, VW, FORD
- Ø s rozsahem ovládání: 27 mm
- Čep Ø: 2 mm
- Výška čepu: 2 mm
- Rozstup čepů: 22,9 mm



2534-1 Ovládací nástroj na upínací kotouče

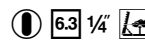

| HAZET No. | l mm | EAN-No. 4000896+ |
|-----------|------|------------------|
| 2534-1 | 22 | 224227 |

2797 1/4" Trubkový nástrčný klíč na nárazníky

Made in Germany

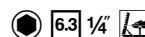

• Ovládání šroubového spoje tlumiče vzadu

- MERCEDES-BENZ typ 204 (třída C) kombi a limuzína · typ 205 (třída C) · AUDI A3 r.v. 2004 → · A4 r.v. 2001 → · A6 r.v. 2005 → · TT r.v. 2007 →
- Upozornění: Ovládání šroubení přes závitovou tyč
- Kontrolované utažení na výrobcem doporučený utahovací moment



| HAZET No. | S mm | l mm | EAN-No. 4000896+ |
|-----------|------|------|------------------|
| 2797-1 | 10 | 160 | 154746 |

2797-2 1/4" Trubkový nástrčný klíč na nárazníky

Made in Germany

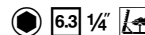

• Kontrolované utažení na výrobcem doporučený utahovací moment

- Použití: Stisknutí bočních držáků nárazníků vzadu
- Upozornění: Ovládání šroubového spoje přes závitovou tyč
- MERCEDES-BENZ Typ 213 (třída E) r. v. 2016 →



| HAZET No. | S mm | l mm | EAN-No. 4000896+ |
|-----------|------|------|------------------|
| 2797-2 | 8 | 160 | 210053 |

2797 3/8" Sada nářadí k nastavení světlometů

Made in Germany

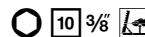

• Nastavení světlometů, resp. rozměrů mezery vůči nárazníku a kapotě motoru

- Po opravách karoserie, resp. výměně světlometů u vozidel MERCEDES-BENZ 205 třídy C · r. v. 2014 → a AUDI A7
- Nástroj přizpůsobený pro použití ve stísněných prostorech
- Povrch: matně chromováno



| HAZET No. | S mm | l mm | d mm | EAN-No. 4000896+ |
|-----------|------|------|------|------------------|
| 2797-14 | 14 | 195 | 18 | 202201 |



828 Šroubovák · s T-rukojetí

- Použití: Nastavování světlometů u modelů **FORD**
Optimální délka zaručuje přímé použití na součásti (není nutné sesazování více nástrojů)
- Šestihránná čepel
- Ergonomická 2komponentní T-rukojeť HAZET
- Povrch: chromováno, špička mořená



| HAZET No. | S mm | l ₁ mm | l ₂ mm | EAN-No. 4000896+ |
|-----------|------|-------------------|-------------------|------------------|
| 828-7 | 7 | 200 | 234 | 210060 |

828 LG Šroubovák · s T-rukojetí

- Použití: Nastavování světlometů u **RENAULT, AUDI**
Optimální délka zaručuje přímé použití na součásti (není nutné sesazování více nástrojů)
- Šestihránná čepel
- Ergonomická 2komponentní T-rukojeť HAZET
- Povrch: chromováno, špička mořená

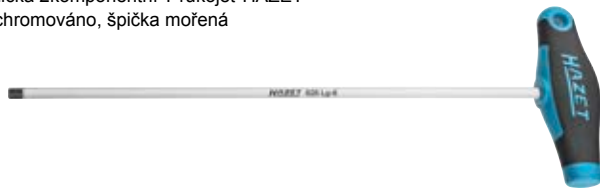

828 LG Šroubovák · s T-rukojetí

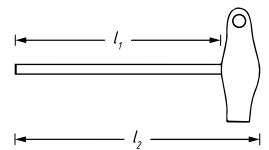

| HAZET No. | S mm | l ₁ mm | l ₂ mm | EAN-No. 4000896+ |
|-----------|------|-------------------|-------------------|------------------|
| 828 LG-6 | 6 | 300 | 334 | 226672 |

1816 Ploché kleště

Made in Germany

- **Obzvlášť plochý tvar pro použití ve zúžených konstrukčních prostorech**

- Použití: Demontáž a seřízení přídržných úchytů ve vnitřním prostoru a také slunečních clon u vozidel **VAG**
- Plochý tvar
- Přímé provedení
- Rukojeť s povrchovou úpravou máčením



| HAZET No. | l mm | EAN-No. 4000896+ |
|-----------|------|------------------|
| 1816 K-1 | 135 | 232949 |

Autoskla / rameno stěrače

4852 Sada vysklívacího nářadí

Made in Germany

- **Osvědčené ruční nářadí k vyřezávání lepených skel vozidel**

- Čtyřhranný řezací drát pro rychlé a snadné protnutí běžných housenek lepidla
- Pilový drát stočený ze tří ocelových drátů potažených mosazí, pro široké a tvrdé housenky lepidla
- Robustní propichovač z pružinové oceli s velkou T-rukojetí k propíchnutí drátu
- Držák s dlouhou stopkou a stabilním závitem M4 zajišťuje stabilitu řezacího drátu zevnitř



4852 Sada vysklívacího nářadí

Made in Germany

- **Osvědčené ruční nářadí k vyřezávání lepených skel vozidel**



| HAZET No. | l ₂ mm | | EAN-No. 4000896+ |
|-----------|-------------------|---|------------------|
| 4852-6 | 6 | | 129447 |
| 4852-7 | 7 | | 129454 |
| 4852-4 A | - | - | 164769 |
| 4852-5 | 325 | - | 129478 |
| 4852-6 | - | - | 129485 |
| 4852-7 | - | - | 129492 |



Speciální nářadí

Karoserie / vnitřní vybavení – Užitková motorová vozidla (UV)



4850 Přípravek k seřízení ostříkovačů okenního skla

- Vytažená teleskopická tyč ukazuje směr paprsku trysek na skle
- Použití: Nastavení trysek ostříkovačů okenního skla
- Úchytka / klip na kapsu
- Magnetická hlava: \varnothing 6 mm
- Nastavovací jehla (\varnothing 0,7 mm) a krytka

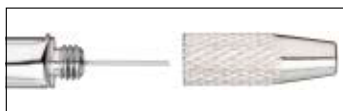

| HAZET No. | l_1 mm | l_2 mm | EAN-No. 4000896+ |
|-----------|----------|----------|------------------|
| 4850-1 | 155 | 670 | 022366 |

4852 Sada pro ochranu přístrojové desky · s rukojetí

- Světle modrý odstín upozorní na znečištění jednotlivých ochranných tabulí rychleji než běžné šedé ochranné tabule a zabrání znečištění interiéru
- Použití: Ochrana před poškozením přístrojové desky, vnitřních obložení a stropu vozu při demontáži skel
- Čistá, profesionální práce
- Robustní plast
- Obsah:
Ochranná tabule, zahnutá, 270x200 mm
Ochranná tabule, zahnutá, 450x300 mm
Ochranná tabule, rovná, 270x200 mm
Ochranná tabule, rovná, 450x300 mm



| HAZET No. | | EAN-No. 4000896+ |
|-----------|---|------------------|
| 4852/4 | 4 | 210114 |

Volant

1776 Stahovák hlavní páky řízení · 2ramenný

Germany

- Pro kuličková ložiska, ozubená kola, pastorky, páky bloku řízení a podobné díly
- Upínací svěrka přitlačí stahovací háky pevně na stanovené díly
- Povrch: zinkováno



| HAZET No. | sb mm | sf mm | EAN-No. 4000896+ |
|-----------|---------|---------|------------------|
| 1776-100 | 90 | 100 | 135950 |

2223 LG Bit

Germany

- Dlouhé provedení
- Pohon šestihran podobný ISO 1173 C6,3 (3/4")



| HAZET No. | l mm | \varnothing mm | EAN-No. 4000896+ |
|--------------|--------|------------------|------------------|
| 2223 LG-T 30 | 70 | 5,52 | 015092 |

- Kruhová čepel
- Pro všechna osobní vozidla MERCEDES-BENZ r. v. → 2011 s přišroubovanou jednotkou airbagu
- Pro demontáž a montáž jednotky airbagu např. MERCEDES-BENZ · VW · AUDI · OPEL · PORSCHE (vnitřní TORX šrouby T30)

Užitková motorová vozidla (UV)

Motor

Hlava válců

2850 3/4" Nástrčná hlavice pro rázový, strojový utahovák · TORX®

Germany

- Manipulace se šrouby hlav válců

- zesílené provedení
- Dlouhé provedení
- S otvorem pro pojistný kolík nebo zajišťovací pružinu a drážku pro O-kroužek
- Povrch: fosfátováno, olejováno

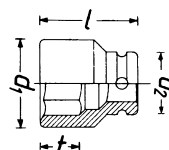

| HAZET No. | s | l mm | d_1 mm | d_2 mm | \varnothing mm | t mm | EAN-No. 4000896+ |
|-----------|-----|--------|----------|----------|------------------|--------|------------------|
| 2850-E20 | E20 | 110 | 25 | 44 | 18,49 | 15 | 079681 |
| 2850-E24 | E24 | 110 | 30 | 44 | 22,16 | 17,5 | 146758 |

MAN – modely užitkových vozidel F 2000, F 90, F 8 a autobusy MAN s motory D 25 a D 28

Užitková vozidla MAN s motorem Common-Rail (D20)



Palivové systémy / vstřikování

2168 Klíč na palivové filtry

Made in Germany

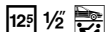

• Snadné ovládání čtyřhranem 12,5 mm (1/2 palce)

- Použití: Ovládání krytu palivového filtru u stavebních a zemědělských strojů
- Např. pro: **CLAAS** Torion, kolové nakladače **LIEBHERR** a rovněž kolové nakladače s normou spalin Euro 6 a motory **LIEBHERR, JOHN DEERE**
- Sklízeč 1070G, 1170G · vyvážecí vůz 1110G, 1210G, 1510G · pásový lesní jeřáb 2154G, 2154G · nakladač kulatiny 2156G, 2156G LC · lesní jeřáb, namontovaný závěsně 337E, 437E · kolový nakladač 524K, 524K-II, 524L, 544K, 544L · postřikovač, samopojízdny R403, R4040L, R4050L · traktory řady 6M, 6R · traktory řady 7R · sklízecí mlátička řada T · sklízecí mlátička řada W · buldozer 700K · bagr 210G LC Deere · postřikovač Mazzotti MAF HP · Hagie STS 10, STS 12

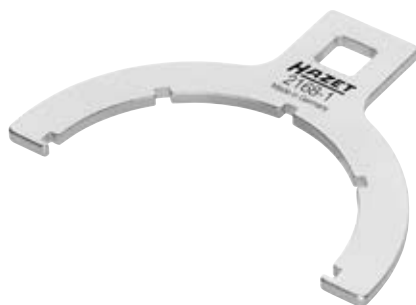

HAZET No.

EAN-No. 4000896+

2168-1

223251

2849 Jednostranné očkové klíče

Made in Germany



• Ovládání připevňovacích matic na turbodmychadle u nákladních vozidel MAN

- Zahnutý očkový klíč, přizpůsobený speciálně pro stísněné prostory
- Ergonomická 2komponentní rukojeť HAZET



HAZET No.

l mm

EAN-No. 4000896+

2849-15

266

159284

2871 Nástrčná hlavice TORX® pro turbokompresor / koleno

Made in Germany



• Malá konstrukční výška jako nástrčný klíč s přepínací ráčnou

- Použití: Manipulace se šroubením turbodmychadla a sběrného potrubí (E12)
- U vozidel **MAN** TGL · TGM s motory E08
- Pohon s 17 mm Ovládání např. pomocí ráčnového očkoplochého klíče 606-17 nebo nástrčného očkového klíče 6630 d-17 a držáku nástrojů 6397 (povolování) s momentovým klíčem 5292-3CT · 6292-1CT (utahování)
- Nutné z důvodu nedostatku prostoru
- Povrch: fosfátováno, olejováno



HAZET No.

l mm

EAN-No. 4000896+

2871-E12

28

201730

4550 3/8" Klíč pro vstřikovací potrubí

Made in Germany

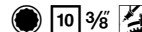

• Otevřená nástrčná hlavice dvojitý šestihran

- Použití: Ovládání šroubení u vstřikovacího vedení
- Povrch: chromováno
- Na užitková vozidla **MAN** s motory D 20 – vstřikovací systémy Common Rail
- **Krátké provedení**
- Pohon 10 = 3/8"



HAZET No.

s mm

l mm

d₁ mm

d₂ mm

t mm

EAN-No. 4000896+

4550-3

17

83

27

18

8

104307

4550 1/2" Klíč pro vstřikovací potrubí

Made in Germany

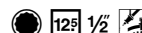

• Odborné ovládání šroubového spoje vstřikovacího vedení

- Použití: Manipulace s převlečnou maticí u vysokotlakého vedení u vstřikovacího ventilu Common Rail vstřikovacího systému
- Otevřená nástrčná hlavice s dvojitým šestihranem pro vstřikovací potrubí
- Utahovacího momentu požadovaného výrobcem se dosáhne použitím momentového klíče HAZET (respektujte údaje výrobce)
- Povrch: mořeno
- **DAF** Euro 6 motory MX11/ MX13 např. XF · CF
- Pohon 12,5 1/2"



HAZET No.

s mm

l mm

d₁ mm

d₂ mm

t mm

EAN-No. 4000896+

4550-21

21

91

33

32

19

204137

Made in Germany

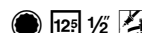

• Odborné ovládání šroubového spoje vstřikovacího vedení

- Použití: Ovládání u převlečné matice u vysokotlakého vedení u **MAN** vstřikovacího ventilu Common Rail vstřikovacího systému
- Otevřená nástrčná hlavice s dvojitým šestihranem pro vstřikovací potrubí
- Utahovacího momentu požadovaného výrobcem se dosáhne použitím momentového klíče HAZET (respektujte údaje výrobce)
- Povrch: mořeno
- Pohon 12,5 1/2"



HAZET No.

s mm

l mm

d₁ mm

d₂ mm

t mm

EAN-No. 4000896+

4550 N-22

22

85

33

32

21,8

234387

4558 Čepový klíč na tlakové matice

Made in Germany

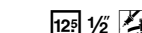

• Použití: Ovládání tlakové matice na držáku trysek

- Pro užitková vozidla **MAN** a **MERCEDES-BENZ** M 401/421, M 402/422 · LA · A · M 403/423 · M 470h



HAZET No.

l mm

EAN-No. 4000896+

4558

72

021888



Speciální nářadí

Užitková motorová vozidla (UV) – Motor



1788 T Rázový vytahovací přístroj

Made in Germany

- Použití: Demontáž pevně usazených vstřikovačů Common-Rail **bez** demontáže hlavy válců
- **Rázový vytahovací přístroj** (kluzné kladivo – kluzná hmotnost 200 g) s přípojným závitem M 10
- Vytahování krytů s vnitřním závitem, kuličkovým ložiskem, kotouči atd.
- Ve spojení se sadou závitových čepů 1788T-1/6 a vnitřním vytahovákem 1788N-15 do 35
- Také ve spojení se stahovákem vstřikovačů 4797-5



| HAZET No. | M | EAN-No. 4000896+ |
|-----------|-----|------------------|
| 1788 T-1 | M10 | 134304 |

4797 Vytahovák vstřikovačů

Made in Germany

- Použití: Demontáž pevně usazených vstřikovačů Common-Rail **bez** demontáže hlavy válců

Snadné vytahování vstřikovačů ve spojení s rázovým vytahovacím přístrojem např. **HAZET 1788 T-1**

- **Drapák na vstřikovače** s vnitřním závitem M10x1,5 mm
- **MAN** motory D08 · D20 · D26 · D28
- Upravené pro stísněný prostor v hlavě válce
- Uchopení vstřikovače drapákem v horní části bez poškození



4797 Vytahovák vstřikovačů



| HAZET No. | EAN-No. 4000896+ |
|-----------|------------------|
| 4797-5 | 176137 |

2168 Klíč na filtr Ad-Blue®

Made in Germany

- **Manipulace s víkem tělesa filtru při výměně filtračního prvku filtru Ad-Blue® (filtrační prvek močoviny) u UV MERCEDES-BENZ s motory Blue-Tec®, např. Actros, Atego, Axor, Econic**

- Výrobce doporučený utahovací moment (respektujte pokyny výrobce) bude dosažen např. s momentovým klíčem HAZET 6110-1CT
- Ø 46 mm

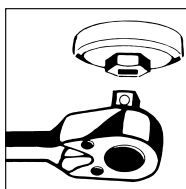

| HAZET No. | Ø mm | EAN-No. 4000896+ |
|-----------|------|------------------|
| 2168-46 | 59 | 156252 |

Diagnostika

4800 Tester chladicích systémů pro zemědělské stroje

Made in Germany

- Použití: Kontrola netěsností v chladicích systémech a topných okruzích
- Přifazení typů vozidel: www.hazet.de → **Servis** → **Poradce pro použití** → **Adaptér chladiče 4800**
- Plastová skříňka
- 4800-1 pumpa pro natlakování chladiče do 2,5 bar
- 4800-2 mezikus flexibilní hadice
- 4800-3 adaptér chladiče pro **AMAZONE** Pantera **CLAAS** Jaguar · Lexion · Scorpion · Ares · Atlas · Ceres **FENDT** **MASSEY FERGUSON** s nádrží číslo 180224M92 a 4296015M1 **CASE** Quadtrac · Magnum
- 4800-4A adaptér chladiče pro **CASE** Puma · SBS · LBS · Optum · Maxxum · CVX **NEW HOLLAND** TVT · T7, T7 Elite Pack · T6 **FENDT** Vario2000 → kombajny řady L **CLAAS** Arion · Axion motory **DEUTZ** 3,6 PowerPack · BF6M1013FC · TCD2013L6 2V a 4VGenset 250kV
- 4800-5A adaptér chladiče pro **FENDT** Farmer 3001988 → typ 500 · typ 700 · Vario1988 → 2000
- 4800-20 adaptér chladiče pro **CLAAS** Xerion · Tucano a rovněž všechny nové stroje **CLAAS** s vyrovnávací nádrží **MERCEDES-BENZ**



| HAZET No. | 6 | EAN-No. 4000896+ |
|-----------|---|------------------|
| 4800/6 | 6 | 216482 |



4800 Tester pro chladicí systém užitkových vozidel

Made in Germany



- Použití: Kontrola netěsnosti v chladicích systémech a topných okruzích
- Přiřazení typů vozidel: www.hazet.de → **Servis** → **Poradce pro použití** → **Adaptér chladiče 4800**
- Plastová skříňka
- 4800-1 pumpa pro natlakování chladiče do 2,5 bar
- 4800-2 mezikus flexibilní hadice
- 4800-3 adaptér chladiče pro **DAF** 45 r. v. 05/1991 → 12/2000
DOOSAN kolové rýpadlo S, pásové rýpadlo DX
KAESER Mobilair
LIEBHERR A308-316
MERCEDES-BENZ Vito, Viano, Solaris
NISSAN vysokozdvížený vozík
PUTZMEISTER BSA 1409
SCANIA
- 4800-5A adaptér chladiče pro **COMPAIR** mobilní kompresor s vyrovnávací nádobou **VW**
LINDE vidlicový vozík
PUTZMEISTER BSA 1407D · BSA 2110 HP-D
RENAULT Midlum r. v. 01/2000 → 12/2013
Volvo FE r. v. 05/2006 → · FL r. v. 03/2000 →
- 4800-25 adaptér chladiče pro autobusy **MAN** jako Lions Coach, Lions Star, Lions Comfort, Lions City
MERCEDES-BENZ Citaro r.v. 01/1998
IVECO Euro-Star, Euro-Tech, Euro-Truck, Stralis, Daily s černým uzávěrem
MAN F90, F2000, TGA r. v. 03/2000 →, TGL r. v. 04/2005 →, TGM r. v. 10/2005 →, TGS r. v. 10/2007 → 01/2012, TGX r. v. 10/2007 → 01/2012
MERCEDES-BENZ užitkové vozy Actros, Atego 1217 r. v. → 1999, Eco 8401, SK1728, Antos, Arocs, Atego r. v. 1998 → 2013, Axor r. v. 09/2001 → 10/2004, Eonic, Zentros
- 4800-26 adaptér chladiče pro **DAF** CF, XF Euro 6 r. v. 2013 →
- 4800-27 adaptér chladiče pro **MERCEDES-BENZ** Atego r. v. 2014 →
- 4800-28 adaptér chladiče pro **MERCEDES-BENZ** Actros EURO 6 s vyrovnávací nádrží HEYCO r. v. 2014 →
MAN TGX, TGS EURO 6 s vyrovnávací nádrží HEYCO r. v. 2012 →



| HAZET No. | 8 | EAN-No. 4000896+ | 216499 |
|-----------|---|------------------|--------|
| 4800/8 | 8 | | |



4800 Adaptér pro chladiče

Made in Germany



- Použití: Kontrola netěsnosti v chladicích systémech a topných okruzích
- Rozšíření sortimentu pro stávající tester chladicího systému HAZET 4800**
- Závít přesně přizpůsobený otvoru vyrovnávací nádoby
- Se spojovací vsuvkou pro napojení na rychlospojku tlakovací pumpy na chladiče 4800-1 a mezikus 4800-2 nebo vakuový plnicí přístroj HAZET 4801-1 a 4802-1



| HAZET No. | 8 | EAN-No. 4000896+ |
|--|---|------------------|
| 4800/8 | 8 | 216499 |
| 4800-29 | | 222780 |
| Adaptér chladiče pro | | |
| • CLAAS Xerion · Tucano | | |
| • IVECO Euro-Star · Euro-Tech · Euro-Truck · Daily s černým uzávěrem MAN F90 · F2000 · TGA r. v. 03/2000 → · TGL r. v. 04/2005 → · TGM r. v. 10/2005 → · TGS r. v. 10/2007 → 01/2012 · TGX r. v. 10/2007 → 01/2012 MERCEDES-BENZ UV Actros · Atego 1217 r. v. → 1999 · Eco 8401 · SK1728 · Antos · Arocs · Atego r. v. 1998 → 2013 · Axor r. v. 09/2001 → 10/2004 · Eonic · Zentros | | |
| 4800-20 | | 144242 |
| Adaptér chladiče s úhlovou hadicovou přípojkou, pro práci ve stísněných prostorech pro | | |
| • Např. autobusy MAN jako Lions Coach · Lions Star · Lions Comfort · Lions City | | |
| • MERCEDES BENZ Citaro r. v. 01/1998 · Actros · Atego 1217 r. v. → 1999 · Eco 8401 · SK1728 · Antos · Arocs · Atego r. v. 1998 → 2013 · Axor r. v. 09/2001 → 10/2004 · Eonic · Zentros | | |
| • IVECO Stralis · Euro-Star · Euro-Tech · Euro-Truck · Daily s černým uzávěrem | | |
| • CLAAS Xerion · Tucano | | |
| • MAN F90 · F2000 · TGA r. v. 03/2000 → · TGL r. v. 04/2005 → · TGM r. v. 10/2005 → · TGS r. v. 10/2007 → 01.2012 · TGX r. v. 10/2007 → 01/2012 | | |
| 4800-25 | | 203857 |
| • DAF CF a XF Euro 6 r. v. 2013 → | | |
| 4800-26 | | 214495 |
| • MERCEDES-BENZ Atego r. v. 2014 → | | |
| 4800-27 | | 214501 |
| • MERCEDES-BENZ Actros EURO 6, r. v. 2014 → s vyrovnávací nádrží HEYCO MAN TGX a TGS EURO 6, r. v. 2012 → s vyrovnávací nádrží HEYCO FENDT Ideal 8 · Ideal 9 · 900 Varío · 1000 Varío | | |
| 4800-28 | | 214518 |



Speciální nářadí

Užitková motorová vozidla (UV) – Olejový servis



4802 Vakuový přístroj pro plnění chladicích užitkových vozidel

Made in Germany

• Použitelný ve spojení s jednotlivými nebo univerzálními adaptéry, např. 4801-2/3



- Použití: Vakuová zkouška těsnosti chladicího systému před plněním
- **Bezbulbinové plnění okruhu chlazení a topení u nákladních vozidel · autobusů · zemědělských strojů a stavebních vozidel**
- Nová konstrukce vakuového přístroje pro plnění chladiče zajišťuje rychlejší dosažení požadovaného vakua a tím rychlejší plnění chladicího systému
- Rychlý průtok chladicího prostředku: **80 litrů za asi 20 minut**
- Plnění je možné jak s univerzální zátkou, tak i s pevným krytem
- Nedochozí ke ztrátě chladicího prostředku přetečením chladicího systému
- Již není nutné zvláštní ovládání pomocí diagnostických testovacích přístrojů
- Hadice: 10x16 mm
- Vnější průměr: 16 mm
- Vnitřní průměr: 10 mm



YouTube Clip

| HAZET No. | EAN-No. 4000896+ |
|-----------|------------------|
| 4802-1 | 200030 |

Olejový servis

2169 Klíč na olejové filtry

Made in Germany

• Použití: Manipulace s olejovými filtry např. MANN a MAHLE/ KNECHT

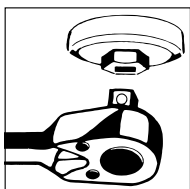
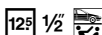

| HAZET No. | mm | mm | EAN-No. 4000896+ |
|-----------|----|-----|------------------|
| 2169-9 | 24 | 119 | 116690 |

• Pohon: vnější 6hran s 24 mm / □ pohon 12,5 1/2"

• Výstup: 15hran s 105 mm

• Např. pro: **VOLVO · SCANIA · RENAULT · MAN · IVECO · FIAT · FODEN · IRISBUS · ASTRA · CATERPILLAR · LIEBHERR · JOHN DEERE · KOMATSU · FAUN · MITSUBISHI**

• Utahovacího momentu doporučeného výrobcem vozidla lze bezpečně dosáhnout např. pomocí momentového klíče HAZET (pozor: respektujte hodnotu utahovacího momentu stanovenou výrobcem)

2169 Klíč na olejové filtry

Made in Germany

• Kované provedení

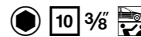

- Použití: Montáž a demontáž **olejových filtrů a vík tělesa olejového filtru** při výměně olejové vložky
- Povrch: chromováno

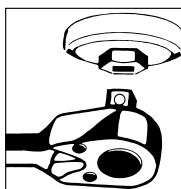

2169-32



YouTube Clip

| HAZET No. | mm | mm | EAN-No. 4000896+ |
|-----------|----|----|------------------|
| 2169-32 | 32 | 43 | 082346 |

• Šestihran s 32 mm

OPEL Astra · Corsa · 1,9 I CDTi · Astra 2,0 CDTi

VW Passat · Golf 6 s 1,6 a 2,0 CR-TDi · Passat B7 1,6 · 2,0 diesel · Golf 7 2,0 benzínový · Polo 5 1,2 I-1,4 I TDi · Polo 1,2 I benzínový r. v. 2005 → · Transporter T5 1,9 I diesel r. v. 2004 → · Touran TDi · Tiguan r. v. 2007 → · 1,4 I (90/118 kW) 2,0 I dieselové motory · **AUDI** A6 3,2 I TSi · V6 r. v. 2004 → · A4 diesel r. v. 12/2007 →

BMW 530d M57 r. v. 2008 →

Pro močovinnové filtry Ad-Blue® **MAN** např. TGX

• Šestihran s 36 mm

např. pro **MERCEDES-BENZ** Motor 116 MB · 100 D Transporter · Actros MP 1 · MP 2 · **BMW** M 52-6-válc.: řada 3 · řada 5 · M 60-8-válc.: řada 5 · řada 7 · řada 8 · M 73-12-válc.: řada 7 · řada 8 · řada 1 (E87): 118d · 120d · řada 1 (F20) 118i · **OPEL** Vectra B DI 16 V · Insignia · **VW** Lupo 1,2 TDi · Polo 5 1,2 I · Golf 6 1,4 I SRE/TSI · Touareg TDi · T5 2,5 D · Passat B7 3,6 I FSI · **AUDI** 6-válc. benzínový r. v. 2004→2018

Pro palivový filtr **MAN** např. TGA

| | | | |
|---------|----|------|--------|
| 2169-36 | 36 | 49,5 | 086566 |
|---------|----|------|--------|

2171 Klíč na olejové filtry

Made in Germany

• Ocelová páska nastavitelná do sedmi poloh

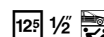

- Použití: Manipulace s olejovými filtry např. jako montážní klíč pro olejový a palivový filtr u užitkových vozidel **MAN**



2171-1



| HAZET No. | l mm | mm | EAN-No. 4000896+ |
|-----------|------|--------|------------------|
| 2171-1 | 160 | 80–110 | 013418 |
| 2171-2 | 230 | 75–110 | 013432 |



2171 Řetěz na olejový filtr

Made in Germany

• Otevření řetězu na olejový filtr umožňuje použití i v místech, která jsou z důvodu konstrukce špatně přístupná

• Použití: Manipulace s olejovými filtry a kartušemi sušičů vzduchu



| HAZET No. | Ø mm | EAN-No. 4000896+ |
|-----------|--------|------------------|
| 2171-8 LG | 50-150 | 203703 |

Servis brzd

2195 Klíč na kartuše

Made in Germany

• Kované provedení

12 1/2"

• Použití: Manipulace s kartušemi s granulátem u užitkových vozidel s vysoušečem stlačeného vzduchu

• Design „Made by HAZET“
• Negativní nastavení ramen
• MAN č. 8099606-0307
• Povrch: mořeno, olejováno



| HAZET No. | Ø mm | EAN-No. 4000896+ |
|-----------|--------|------------------|
| 2195 | 90-140 | 014101 |

2784 3/4" Nástrčná hlavice pro brzdové třmeny

Made in Germany

• Pohon umožňuje přenos velkých uvolňovacích sil

20 3/4"

• Použití: Pro ovládání šroubového spoje brzdového třmenu (brzda Knorr) u užitkových vozidel **MERCEDES-BENZ**, např. Actros
Ovládání horního šroubu příčného ramena na **MAN TGA**
• Kontrolované dotažení šroubů utahovacím momentem požadovaným výrobcem (respektujte pokyny výrobce), např. momentovým klíčem HAZET 6144-1CT
• S rýhováním
• S odjišťovacím čepem pro kolíkovou pojistku



| HAZET No. | S mm | l ₁ mm | l ₂ mm | d mm | EAN-No. 4000896+ |
|-----------|------|-------------------|-------------------|------|------------------|
| 2784-14 | 14 | 60 | 112 | 33,2 | 155583 |

2784 3/4" Sada nástrčných hlavice pro brzdové kotouče

Made in Germany

• Pohon umožňuje přenos velkých uvolňovacích sil

20 3/4"

• Použití: Manipulace se šroubením brzdových kotoučů u vozidel

MERCEDES-BENZ Actros 2. generace r. v. 2011 →

• Vyměnitelná nástrčná hlavice pro rázový a strojový utahovák T60



| HAZET No. | S | l ₂ mm | Ø mm | | EAN-No. 4000896+ |
|-------------|-----|-------------------|-------|---|------------------|
| 2784-T 60/4 | T60 | 154,5 | 13,25 | 4 | 188611 |

2871 Nástavec TORX® pro brzdový třmen

Made in Germany

• Pro manipulaci se šrouby brzdových třmenů na užitkových vozích **MAN**

• Použití: Šroubení brzdových třmenů E20

• Ovládání např. nástrčným očkovým klíčem HAZET 6630 d-22 ve spojení s držákem nářadí 6397 (uvolnění), resp. momentovým klíčem 6293-1CT nebo 6295-1CT (utažení)

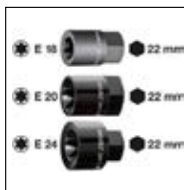

| HAZET No. | S | l mm | d mm | | f mm | EAN-No. 4000896+ |
|--|-----|------|------|-------|------|------------------|
| • Např. pro MAN TGM a TGL 2871-E 18 | E18 | 39,5 | 23,4 | 16,70 | 13,5 | 176175 |
| • Např. pro MAN TGM · TGA 2871-E 20 | E20 | 39,5 | 25,7 | 18,49 | 15,9 | 148790 |
| • Např. pro MAN TGA · TGS · TGX 2871-E 24 | E24 | 39,5 | 35 | 22,16 | 19,7 | 148783 |



Speciální nářadí

Užitková motorová vozidla (UV) – Servis brzd



2872 Rázový klíč TORX® · se 2 nárazovými plochami

Germany Made in Germany

Použití klíčů při demontáži a montáži šroubových spojení brzdových třmenů ušetří demontáž páky spojovací tyče

- Použití: Ovládání šroubů TORX® na šroubových spojích brzdových třmenů na přední nápravě a vlečených nápravách užitkových motorových vozidel
- Kontrolované utažení šroubu s momentovým klíčem dle údajů výrobce
- Plocha klíče s laserem naneseným vzorcem pro výpočet správné účinné délky

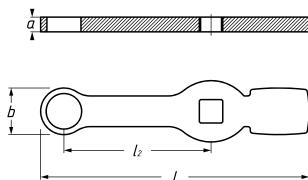

| HAZET No. | l mm | lz mm | a mm | b mm | mm | EAN-No. 4000896+ |
|--|------|-------|------|------|-------|------------------|
| Např. pro MAN TGL TGM | | | | | | |
| 2872-E 18 | 215 | 120 | 12 | 30 | 16,70 | 201235 |
| 2872-E 20 | 216 | 120 | 12 | 32 | 18,49 | 201242 |
| Např. pro MAN TGA TGS TGX | | | | | | |
| MERCEDES-BENZ Atego 970-976 – vozidla se vzduchovým odpružením šroubení brzdového třmenu u zadní osy | | | | | | |
| 2872-E 24 | 219 | 120 | 12 | 38 | 22,16 | 201259 |

2872 FS Rázový očkový klíč · dvojitý šestihran · se 2 nárazovými plochami

Germany Made in Germany

Použití na nákladních vozidlech, autobusech, přívěsech a nápravách návěsů bez demontáže kola

- Použití: Ovládání šroubů na brzdovém válci
- Také pro šrouby brzdových válců čnějící daleko do ráfku
- Laserem nanesený vzorec pro rychlý přepočet výrobcem zadaného utahovacího momentu
- 2 nárazové plochy umožňují cílené působení síly kladiva
- Úspora času cca 20 minut
- Mimořádně stabilní a zatížitelný



YouTube Clip

| HAZET No. | a mm | b mm | EAN-No. 4000896+ |
|------------|------|------|------------------|
| 2872 FS-24 | 12 | 38 | 209989 |

2872 SZ Rázový očkový klíč · dvojitý šestihran · se 2 nárazovými plochami

Germany Made in Germany

Profil s dvojitým 6hranem umožňuje nasazení i na těžko přístupné šroubové spoje

- Použití: Ovládání šroubů brzdových třmenů na užitkových motorových vozidlech
- Kontrolované utažení šroubu s momentovým klíčem dle údajů výrobce
- Plocha klíče s laserem naneseným vzorcem pro výpočet správné účinné délky



YouTube Clip

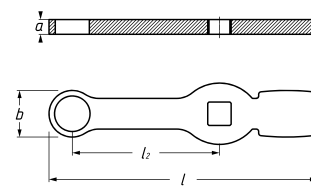

| HAZET No. | l mm | lz mm | lz mm | a mm | b mm | EAN-No. 4000896+ |
|---|-------|-------|-------|------|------|------------------|
| Např. pro brzdový třmen SAF na MERCEDES-BENZ Atego a Actros | | | | | | |
| 2872 SZ-24 | 219 | 120 | 120 | 12 | 38 | 204175 |
| Např. pro DAF XF95/ XF105/ XF | | | | | | |
| 2872 SZ-26 | 219 | 120 | 120 | 12 | 38 | 203727 |
| Např. pro MERCEDES-BENZ Atego · Actros · KÄSSBOHRER Busse Volvo FH | | | | | | |
| 2872 SZ-27 | 220,5 | 120 | 120 | 12 | 38 | 207183 |
| Pro brzdový třmen u přední a zadní nápravy SCANIA konstrukční řady 3 · 4 · G · P · T · R · S · SCANIA Omnibus Citywide LE/LF · OmniCity · OmniLink a také podvozky SCANIA a IVECO Stralis | | | | | | |
| 2872 SZ-30 | 225,5 | 120 | – | 12 | 45 | 246281 |

4969 Uvolňovací nástroj pro rychlospojky hadic stlačeného vzduchu

Germany Made in Germany

Ovládání možné plochým klíčem vel. 13 mm (HAZET 600N-13), nejsou potřebné žádné další pomocné nástroje

- Použití: Bezproblémové uvolnění rychlospojek s Ø 6 · 8 · 10 · 12 mm
- Pro konektory DIN 74324 6x1,0 · 8x1,0 · 10x1,0 · 12x1,5 · 12x2,0 mm
- Rozpojení znečištěných vedení a konektorů
- Použití jednou osobou
- Zabránění zraněním
- Úspora času a nákladů



YouTube Clip

| HAZET No. | EAN-No. 4000896+ |
|-----------|------------------|
| 4969-612 | 204281 |



4971 Vratné zařízení pro brzdové třmeny

Made in Germany

• Dodatečné seřizování s nástrčným klíčem s 12 mm



- Použití: Manipulace při dodatečném seřizování (dodatečné seřizování brzdových třmenů) kotoučových brzd Knorr Bremse s nákl. autom., omnibusu, traileru a náprav přívěsu všech značek
- Speciální profil s 11 zubů



| HAZET No. | l mm | d ₁ mm | d ₂ mm | t mm | EAN-No. 4000896+ |
|-----------|------|-------------------|-------------------|------|------------------|
| 4971-11 | 18 | 15 | 11,5 | 9,8 | 218257 |

4971 Vratné zařízení pro brzdové třmeny

Made in Germany

• Speciální násada v ráčnovém klíči zaručuje bezpečný přenos síly u vratného zařízení



- Použití: Zpětné vrácení brzdových třmenů WABCO bez demontáže brzdového válce u MERCEDES-BENZ Actros, Antos, Arocs
- Neklouzavá 3komponentní rukojeť HAZET – pro vysoký přenos síly



| HAZET No. | l mm | EAN-No. 4000896+ |
|-----------|-------|------------------|
| 4971-12 | 454,4 | 232857 |



4972 Zvedací pomůcka

Made in Germany



• Práce šetrná vůči zádům ve stísněných prostorových poměrech v podběhu kola u nákladních vozidel, autobusů, návěsů a náprav přívěsů

- Použití: Bezpečné uchopování a pohybování těžkými konstrukčními díly např. při demontáži a montáži brzdových třmenů a nábojů kol u užitkových vozidel
- Usnadňuje nasazování šroubů
- Zohlednění různých montážních poměrů brzdových třmenů
- Jednoduché ovládání
- Lze ovládat jednou rukou pomocí vřetena
- Není potřeba druhá osoba
- Rozsah nastavení min./ max.: 716 – 911 mm



YouTube Clip



4972-1



4972-2



4972-1/2



4972-3



4972-4

HAZET No.

EAN-No. 4000896+

• Zvedací pomůcka

sestavující ze zvedací pomůcky 4972-3, – držáku brzdového třmenu 4972-1 a držáku kolového náboje 4972-4

• Maximální zatížení: 75 kg

| | | |
|----------|---|--------|
| 4972-1/3 | 3 | 215799 |
|----------|---|--------|

• Držák brzdového třmenu

• Maximální zatížení: 35 kg

| | | |
|--------|---|--------|
| 4972-1 | – | 215423 |
|--------|---|--------|

• Naklápěcí ložisko

• Vložka pro držák brzdového třmenu 4972-1

• Demontáž a montáž brzdových třmenů u nákladních vozidel, autobusů, návěsů a náprav přívěsů zabudovaných v diagonální „poloze hodinových ručiček mezi 20 a 17 hod.“

• Jednoduché nasazení šroubů také v nepříznivých polohách

• Spojte naklápěcí ložisko s držákem brzdového třmenu a umístěte např. zvedacím vozíkem pod brzdový třmen

| | | |
|--------|---|--------|
| 4972-2 | – | 215393 |
|--------|---|--------|

• Zvedací pomůcka samostatná,

bez držáku brzdového třmenu 4972-1 a držáku kolového náboje 4972-4

• Maximální zatížení: 75 kg

| | | |
|--------|---|--------|
| 4972-3 | – | 215782 |
|--------|---|--------|

• Držák náboje kola

• Použití se zvedací pomůckou UV 4972-3, resp. 4972-1/3

• Demontáž a montáž kolových nábojů

• Maximální zatížení: 70 kg

| | | |
|--------|---|--------|
| 4972-4 | – | 216031 |
|--------|---|--------|



Speciální nářadí

Užitková motorová vozidla (UV) – Podvozek



Podvozek

Ložisko kola / náboj kola

1790 Stahovák kulových kloubů

Made in Germany

- Použití: Vytlačení čepů kulových kloubů na pákách řízení, tyčích řízení, stabilizátorech atd. u užitkových automobilů těžké konstrukce
- Povrch: pozinkováno (bez Cr6)

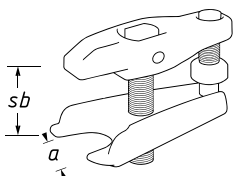

| HAZET No. | a mm | sb mm | EAN-No. 4000896+ |
|-----------|------|-------|------------------|
| 1790-3 | 40 | 85 | 145454 |

Made in Germany

• S hydraulickou podpěrou

- Použití: Sílu šetřící vytlačení čepů kulových kloubů a bezpečné vymontování kulových kloubů
- Povrch: pozinkováno (bez Cr6)

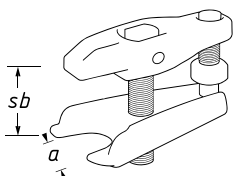

| HAZET No. | a mm | sb mm | EAN-No. 4000896+ |
|-----------|------|-------|------------------|
| 1790-5 | 32 | 70 | 145461 |
| 1790-6 | 40 | 85 | 145478 |

4961 N Bruska nábojů kol

Made in Germany

- **Bruný talíř z hliníku s 8hranným profilem pro bezpečné a pevné uchycení brusného kotouče**



- Použití: Rychlé a snadné čištění kontaktních ploch od rzi a nečistot na nábojích kol a brzdových kotoučích s uchycením kolového šroubu
- Minimální tvorba prachu díky otevřeným pórum brusného materiálu a hrníčkovému tvaru brusného kotouče
- Bez tvorby jisker



HAZET No.

EAN-No. 4000896+

- 6hran. uchycení pro pevné držení v přístroji
- Speciální bruska pro optimální čištění dosedacích ploch disků (náboje kol) pro NA a dodávky se šrouby v náboji kol
- **8hranný profil** pro bezpečné a pevné uchycení brusného kotouče do základního talíře
- Vnitřní Ø max.: 23 mm
- Brusné kotouče Ø 56 mm, kolik délka maximálně 100 mm
- Made in Germany (hliníkové tělo unašeče)

12dílná sada - obsah:

- 1 hliníkové základní tělo
- 5 brusných kotoučů pro střední znečištění
- 6 brusných kotoučů pro silné znečištění

4961 N-23/12 12 186754

- Uchycení suchým zipem pro rychlou výměnu brusného kotouče
- **5 náhradních brusných kotoučů pro střední znečištění**, vnější Ø 56 mm, vnitřní Ø maximálně 23 mm

4961 N-023 M/5 5 187270

- Uchycení suchým zipem pro rychlou výměnu brusného kotouče
- **5 náhradních brusných kotoučů pro silné znečištění**, vnější Ø 56 mm, vnitřní Ø maximálně 23 mm

4961 N-023 S/5 5 187287

Kloubové hřídele

4685-1 Vyrázeč výstupkových klínů

Made in Germany

- Použití: Bezpečné vyrazení výstupkových klínů z ozubených kol na zemědělských strojích a rovněž ruční ovládání vstupních hřídelů na zemědělských nástavbových přístrojích



| HAZET No. | l mm | EAN-No. 4000896+ |
|-----------|------|------------------|
| 4685-1 | 420 | 222889 |

4685-2 Vyrázeč výstupkových klínů

Made in Germany

- Použití: Bezpečné vyrazení výstupkových klínů z ozubených kol na zemědělských strojích a rovněž ruční ovládání vstupních hřídelů na zemědělských nástavbových přístrojích



| HAZET No. | l mm | EAN-No. 4000896+ |
|-----------|------|------------------|
| 4685-2 | 366 | 222896 |



4685-4 1/2" Trubkové nástrčné klíče

Made in Germany

• Ovládání víceprstých separačních systémů skrz úzký otvor u přívodního bubnu

- Použití: Ovládání víceprstých systémů u rezných nástrojů kombajnů
- Pro **CLAAS · LEXION · TUCANO · AVERO**
- Uplatnění točivých momentů u Multifinger
- Demontáž / montáž pouze s jedním nástrojem

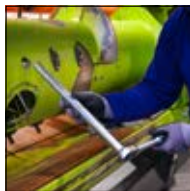

| HAZET No. | s mm | l mm | d ₁ mm | d ₂ mm | t mm | EAN-No. 4000896+ |
|-----------|------|------|-------------------|-------------------|------|------------------|
| 4685-4 | 24 | 330 | 32,3 | 28 | 21,5 | 231126 |

4937 Sada čepových klíčů pro užitková vozidla

Made in Germany

• Pro opravy a údržbu nábojů kol, kolových ložisek nebo brzdových kotoučů u vozidel **MAN, MERCEDES-BENZ**

- Např. pro **MAN TGL** přední náprava r. v. 2000 → a L 2000
- **MERCEDES-BENZ** Atego zadní náprava HL2
- Vysoká tvarová přesnost
- Precizní geometrie čepu pro ideální záběr nástroje do matic s drážkou
- Masivní provedení: Vysoká (tvarová) stálost i při vysokých povolovacích nebo utahovacích momentech
- Čepový klíč na zadní nápravu, vnitřní \varnothing : 87 mm
- Délka (celková): 65 mm
- 6 čepů, šířka čepu: 10 mm
- Dvě vyměnitelné vodící trubky
Vnější \varnothing : 49 mm · 57 mm
délka (celkem): 140 mm

Nářadí pro manipulaci s maticemi náprav a nábojů kol u UV

• Povrch: mořeno

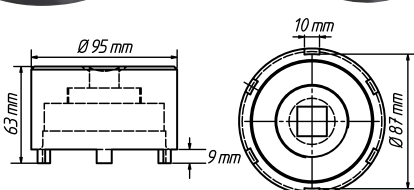

| HAZET No. | l ₂ mm | □ | EAN-No. 4000896+ |
|-----------|-------------------|---|------------------|
| 4937-87/3 | 54 | 3 | 199235 |

Made in Germany

• Pro opravy a údržbu na zadní nápravě **MERCEDES-BENZ**

- Pro **MERCEDES-BENZ** Actros · hypoidní zadní náprava HL · HL 8
- Vysoká tvarová přesnost
- Precizní geometrie čepu pro ideální záběr nástroje do matic s drážkou
- Masivní provedení: Vysoká (tvarová) stálost i při vysokých povolovacích nebo utahovacích momentech
- Vnitřní \varnothing : 117 mm
- Délka (celková): 200 mm
- 6 čepů, šířka čepu: 9,8 mm
- Vodící trubka
vnější \varnothing : 60 mm
délka (celkem): 185 mm
- Povrch: mořeno



4937 Sada čepových klíčů pro užitková vozidla

20 3/4"

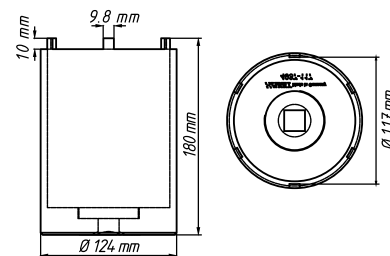

| HAZET No. | l ₂ mm | □ | EAN-No. 4000896+ |
|------------|-------------------|---|------------------|
| 4937-117/2 | 180 | 2 | 199242 |

4937 Klíč na opouzdření kola u UV

Made in Germany

• Pro ploché oválné opouzdření kola **BPW**

- Pro nápravy **BPW** Eco a Eco Plus
- Perfektní tvarová kompatibilita s obrysem **BPW** \varnothing 110 mm
- Vysoká tvarová přesnost
- Masivní provedení: Vysoká (tvarová) stálost i při vysokých povolovacích nebo utahovacích momentech
- Povrch: mořeno

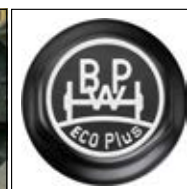
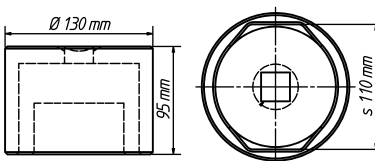

| HAZET No. | l ₂ mm | EAN-No. 4000896+ |
|-----------|-------------------|------------------|
| 4937-110 | 95 | 199273 |

4937 Nástrčný klíč pro matice náprav UV

Made in Germany

• Perfektní tvarová kompatibilita s obrysem **BPW** \varnothing 120 mm

- Použití: Pro ploché oválné opouzdření kola **BPW**
- Vysoká tvarová přesnost
- Masivní provedení: Vysoká (tvarová) stálost i při vysokých povolovacích nebo utahovacích momentech
- Povrch: mořeno



| HAZET No. | EAN-No. 4000896+ |
|-----------|------------------|
| 4937-120 | 210459 |



Speciální nářadí

Užitková motorová vozidla (UV) – Podvozek



4937 Sada čepových klíčů pro užitková vozidla

Made in Germany

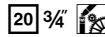

Pro opravy a údržbu nábojů kol, kolových ložisek nebo brzdových kotoučů na zadní nápravě u vozidel MAN, MERCEDES-BENZ

- Pro MAN a MERCEDES-BENZ 10 t a 13 t AP hypoidní a vlečená náprava N7/4 · Omnibus 0305G · 0405G
- MAN vnější planetová zadní náprava řady F H7 · HD7, hypoidní zadní náprava řady F HY-1175 · HDY-1175
- Vysoká tvarová přesnost
- Precizní geometrie čepu pro ideální záběr nástroje do matic s drážkou
- Masivní provedení: Vysoká (tvarová) stálost i při vysokých povolovacích nebo utahovacích momentech
- Vnitřní Ø: 103 mm
- Délka (celková): 140 mm
- 6 čepů, šířka čepu: 11,5 mm
- Dvě vyměnitelné vodící trubky
- Vnější Ø: 51,5 mm · 66,5 mm
- délka (celkem): 135 mm
- Povrch: mořeno



| HAZET No. | l mm | EAN-No. 4000896+ |
|------------|------|------------------|
| 4937-103/3 | 3 | 199259 |

Made in Germany

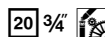

Pro demontážní/montážní práce na zadní nápravě a opravy a údržbu nábojů kol, kolových ložisek nebo brzdových kotoučů na zadní nápravě vozidel MERCEDES-BENZ

- MERCEDES-BENZ vnější planetová náprava, jako vlečená náprava NR7/4
- MERCEDES-BENZ vnější planetové nápravy (evropské nápravy) 10 t a 13 t, HL7/0 · HL7/1 · HL7/2 · HL7/3, HL7/18 · HO7/8 · HO7/9 · HL7/015, HL7/021 · HD7/2 · HD7/19DG · HD7/016DG
- MERCEDES-BENZ vnější planetová náprava 7 t AL7/1
- Vysoká tvarová přesnost
- Precizní geometrie čepu pro ideální záběr nástroje do matic s drážkou
- Masivní provedení: Vysoká (tvarová) stálost i při vysokých povolovacích nebo utahovacích momentech
- Vnitřní Ø: 101,5 mm
- Délka (celková): 140 mm
- 12 čepů, šířka čepu: 11,4 mm
- Tři vyměnitelné vodící trubky
- vnější Ø: 50 · 51 · 53 mm
- délka (celkem): 85 mm
- Povrch: mořeno

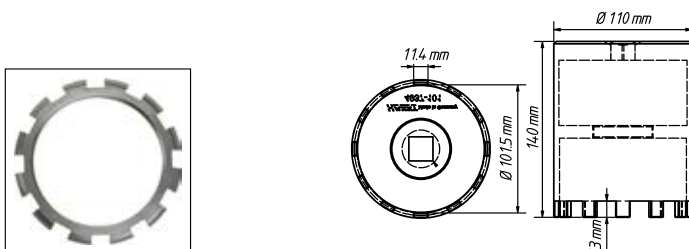

Jednotlivé a náhradní díly od strany 500 po stranu 509

4937 Sada čepových klíčů pro užitková vozidla

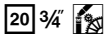

| HAZET No. | l mm | EAN-No. 4000896+ |
|------------|------|------------------|
| 4937-101/4 | 4 | 199266 |

4937 Čepové klíče pro UV

Made in Germany

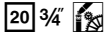

Na zadní nápravu MERCEDES-BENZ

- Pro matice zadní nápravy MERCEDES-BENZ Actros · Atego (těžké provedení): LN2 · SK
- zadní náprava: 740,0/9 – 744,8 745,7 – 747,7 – 748,2 HD 7/19 DG 13 · HD4/16-1
- S vnější vodící přírubou
- Vysoká tvarová přesnost
- Precizní geometrie čepu pro ideální záběr nástroje do čepových matic
- Masivní provedení: Vysoká (tvarová) stálost i při vysokých povolovacích nebo utahovacích momentech
- Vnitřní Ø: 62,8 / 70 mm
- 6 čepů, šířka čepu: 7,5 mm
- Povrch: mořeno



| HAZET No. | l mm | EAN-No. 4000896+ |
|-----------|------|------------------|
| 4937-62 | 85 | 199020 |

4937 Nástrčný klíč na axiální matice pro UV

Made in Germany

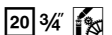

Demontáž/montáž matice přední nápravy s 8hranem před brzdovým kotoučem

- SCANIA konstrukční řada R · konstrukční řada 4 · konstrukční řada 124 I – 144 I – atd.
- Vhodný pro rázové utahovačky, např. HAZET 9013SPC · 9013MG
- Vysoká tvarová přesnost
- Souběžné plochy pro perfektní silový styk na axiálních maticích
- Masivní provedení: Vysoká (tvarová) stálost i při vysokých povolovacích nebo utahovacích momentech
- s 80 mm 8hr.
- Pro strojní manipulaci
- Povrch: mořeno

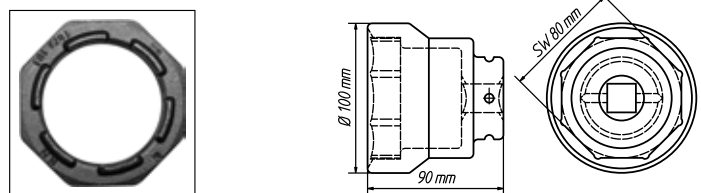

| HAZET No. | l mm | EAN-No. 4000896+ |
|-----------|------|------------------|
| 4937-80 | 90 | 199006 |



4937 Nástrčný klíč pro matice náprav UV

Made in Germany

• Na matice náprav vyladěný nástrčný klíč zaručuje bezpečné uchopení matic náprav

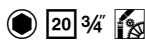

- Použití: Šroubení přední nápravy u DAF konstrukční řady CF a XF
- Masivní provedení: Vysoká (tvarová) stálost i při vysokých povolovacích nebo utahovacích momentech
- DAF: CF FA · FT · FAR · FAN · FAT · FTT · FTP · FTG · FAD · FTS · FTR · CF 65 FA · CF 75 FA · FT · FAR · FAG · FAT · FAD · CF 85 FA · FAR · FAG · FAN · FAT · FAC · FAX · FAQ · FAD · FT · FTP · FTS · FTR · FTG · FTT · XF FA · FT · FAR · FTP · FAN · FTG · FTT · FAD · FAS · FAT · FAK · FTM · FAG · FAR · XF 95 FA · FAD · FAK · FAN · FAR · FAS · FAT · FT · FTG · FTM · FTP · FTR · FTS · FTT · XF 105 FA · FAR · FAS · FAT · FAK · FAD · FT · FTG · FTS · FTT · FTM
- Povrch: mořeno



| HAZET No. | l_2 mm | EAN-No. 4000896+ |
|-----------|----------|------------------|
| 4937-S80 | 63 | 206889 |

Made in Germany

• S vodicím okrajem



- Použití: Manipulace s maticí zadní nápravy např. na vozidle IVECO Daily 6,5 t · 7,0 t
- Nástrčný klíč plochou maticí zadní nápravy kompletně sevře, a umožní tak bezpečnou práci
- Vhodný pro rázové utahovačky, např. HAZET 9013SPC · 9013MG s vložkou 1000S-36
- Vysoká tvarová přesnost
- Souběžné plochy pro perfektní silový styk na axiálních maticích
- Masivní provedení: Vysoká (tvarová) stálost i při vysokých povolovacích nebo utahovacích momentech
- Pohon šestihran s 36 mm
- Výstup: s 90 mm
- Pro strojní manipulaci
- Povrch: mořeno

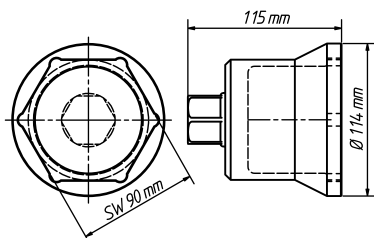

| HAZET No. | l_2 mm | EAN-No. 4000896+ |
|-----------|----------|------------------|
| 4937-90 | 115 | 199280 |

4937 Nástrčný klíč pro olejové uzávěry / matice náprav UV

Made in Germany

• Manipulace s olejovým uzávěrem na přední nápravě

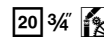

- Např. pro IVECO Stralis a Eurofire · MERCEDES-BENZ trailer Discos s kompaktním uložením HUB Unit · BPW Eco Plus 1 · BPW Eco Plus 3 · GIGANT nápravy traileru
- Vysoká tvarová přesnost
- Masivní provedení: Vysoká (tvarová) stálost i při vysokých povolovacích nebo utahovacích momentech
- Výstup: s 95 mm
- Povrch: mořeno

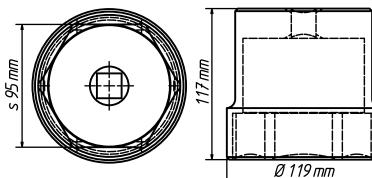

| HAZET No. | l_2 mm | EAN-No. 4000896+ |
|-----------|----------|------------------|
| 4937-95 | 117 | 199457 |

4937 Sada středících objímek pro užitková vozidla

Made in Germany

- Použití: Rychlá montáž vystředěných kol se šikmou dosedací plochou u užitkových vozidel pro otvory disků o \varnothing 26 mm M22 x 1,5
- Např. pro DAF · FORD · MAN · MERCEDES-BENZ · RENAULT · Volvo
- Bez poškození závitů a přesné vystředění disků díky kónicky natočeným objímkám
- Vysoká tvarová přesnost díky precizně zhotoveným závitům
- Vnitřní závit: M22 x 1,5 mm
- Povrch: mořeno

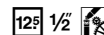

| HAZET No. | l mm | | EAN-No. 4000896+ |
|-----------|--------|---|------------------|
| 4937-26/3 | 115 | 3 | 199013 |

4937 Montážní pouzdro pro UV MAN · závit M100 x 1,5

Made in Germany

• Montážní pouzdro pro ochranu závitů na nápravě při demontáži a montáži ložiska



- Použití u MAN TGX · TGA · TGS např. pro MAN HY 1350 náprava (13 tun) · F2000 · Lion's Star · Lion's Regio · Lion's Coach · Lion's Clasic · ND · NUE · NM · NEOPLAN Starliner · Cityliner · Centroliner · Trendliner
- Pouze jednorázové zvednutí ložiskové jednotky o hmotnosti asi 40 kg (ložisko a brzdový kotouč a náboj kola) na montážní pouzdro, poté posunutí až po dosednutí na ložisko s \varnothing 105 mm
- Závit: M100 x 1,5
- Vnější \varnothing : 105 mm
- Pohon přes rýhovanou plochu rukojeti nebo vhodnou příčnou tyč
- Povrch: mořeno



| HAZET No. | \varnothing mm | EAN-No. 4000896+ |
|-----------|------------------|------------------|
| 4937-100 | 105 | 201983 |



Speciální nářadí

Užitková motorová vozidla (UV) – Podvozek



4937 Sada nástrčných hlavíc pro matice náprav UV – DAF · RENAULT · Volvo

Made in Germany

• Šroubovatelná vodící trubka umožňuje flexibilní použití

- Pohon 25 = 1", resp. ● 60 mm
- DAF s vodící trubkou
- RENAULT · Volvo bez vodící trubky
- S vnější vodící přírubou
- Ovládání rázovým utahovákem (9014MG-1 · 9014MG-2) a momentovým klíčem (6160-1CT · 6170-1CT)
- Vysoká tvarová přesnost
- Masivní provedení: Vysoká (tvarová) stálost i při vysokých povolovacích nebo utahovacích momentech
- Povrch: mořeno

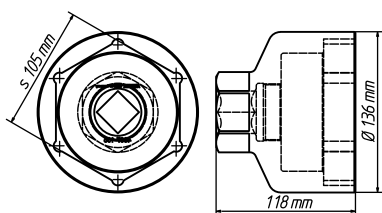

| HAZET No. | l ₂ mm | | EAN-No. 4000896+ |
|------------|-------------------|---|------------------|
| 4937-105/2 | 118 | 2 | 201938 |

4937 Sada čepových klíčů pro UV pro zadní nápravu MAN

Made in Germany

• Pro MAN TGX, TGA, TGS

- Pro např. zadní nápravu HY 1350
- Pohon 25 = 1", resp. ● 60 mm
- 6 vnitřních čepů o šířce 11 mm
- Vnitřní Ø: 134,5 mm
- Vnitřní Ø (čep-čep) 118 mm
- Vnější Ø 148,5 mm
- Ovládání je možné rázovým utahovákem (9014MG-1 · 9014MG-2) a momentovým klíčem (6160-1CT · 6170-1CT)
- Vysoká tvarová přesnost
- Precizní geometrie čepu pro ideální záběr nástroje do čepových matic
- Masivní provedení: Vysoká (tvarová) stálost i při vysokých povolovacích nebo utahovacích momentech
- Povrch: mořeno

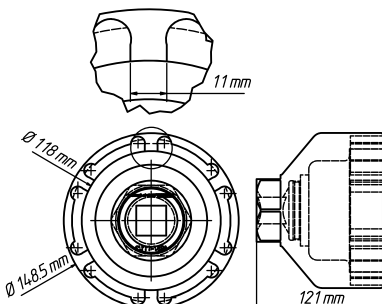

| HAZET No. | l ₂ mm | | EAN-No. 4000896+ |
|------------|-------------------|---|------------------|
| 4937-111/2 | 121 | 2 | 201945 |

4937 Sada středících objímek pro užitková vozidla

Made in Germany

• Pro otvor v disku Ø 26 mm 7/8" - 11 G např. SCANIA

125 1/2

- Použití: Rychlá montáž vystředěných kol se šikmou dosedací plochou u užitkových vozidel pro otvory disků o Ø 26 mm
- Bez poškození závitu a přesné vystředění disků díky kónicky natočeným objímkám
- Vysoká tvarová přesnost díky precizně zhotoveným závitům
- Vnitřní závit: 7/8" - 11 G
- Povrch: mořeno



| HAZET No. | l mm | | EAN-No. 4000896+ |
|-----------|------|---|------------------|
| 4937-27/3 | 115 | 3 | 202010 |

4937 Montážní pouzdro pro UV MERCEDES-BENZ · závit M75 x 1,5

Made in Germany

• Montážní pouzdro pro ochranu závitu na nápravě při demontáži a montáži ložiska

- Použití: Použití u vozidel MERCEDES-BENZ Atego, Atego 2, Tourino, Eonic
- Pouze jednorázové zvednutí ložiskové jednotky o hmotnosti asi 40 kg (ložisko a brzdový kotouč a náboj kola) na montážní pouzdro, poté posunutí až po dosednutí na ložisko s Ø 78 mm
- Závit: M75 x 1,5
- Vnější Ø: 78 mm
- Pohon možný přes příčnou tyč nebo bez dodatečného nářadí (rýhovaná plocha rukojeti)
- Povrch: mořeno



| HAZET No. | Ø mm | EAN-No. 4000896+ |
|-----------|------|------------------|
| 4937-7578 | 78 | 201990 |

4937 Montážní pouzdro pro UV MAN · závit M75 x 1,5

Made in Germany

• Montážní pouzdro pro ochranu závitu na nápravě při demontáži a montáži ložiska

- Použití: Použití u vozidel MAN TGL, TGM, řady L, HL 2
- Pouze jednorázové zvednutí ložiskové jednotky o hmotnosti asi 40 kg (ložisko a brzdový kotouč a náboj kola) na montážní pouzdro, poté posunutí až po dosednutí na ložisko s Ø 82 mm
- Závit: M75 x 1,5
- Vnější Ø: 82 mm
- Pohon možný přes příčnou tyč nebo bez dodatečného nářadí (rýhovaná plocha rukojeti)
- Povrch: mořeno



| HAZET No. | Ø mm | EAN-No. 4000896+ |
|-----------|------|------------------|
| 4937-7582 | 82 | 201969 |



4937 Montážní pouzdro pro UV s nápravami SAF · závit M 75x1,5 vpravo/vlevo

Made in Germany

• Montážní pouzdro pro ochranu závitu na čepu nápravy při demontáži a montáži ložiska

- Pouzdro má jak levý, tak i pravý závit M75x1,5
- Pro kotoučové a bubnové brzdy pro nápravy SAF s uložením ložiska \varnothing 88 mm
- Pouze jednorázové zvednutí ložiskové jednotky o hmotnosti asi 40 kg (ložisko a brzdový kotouč a náboj kola) na montážní pouzdro, poté posunutí až po dosednutí na ložisko s \varnothing 88 mm
- Vnější \varnothing : 88 mm
- Pohon možný přes příčnou tyč nebo bez dodatečného nářadí
- Povrch: mořeno



| HAZET No. | \varnothing mm | EAN-No. 4000896+ |
|-----------|------------------|------------------|
| 4937-7588 | 88 | 202003 |

4937 Nástrčný klíč pro matice náprav UV

Made in Germany

• Masivní provedení: Vysoká (tvarová) stálost i při vysokých povolovacích nebo utahovacích momentech

- Manipulace s maticí nápravy např. u náprav návěsů a přívěsů SAF při opravách a údržbě
- Pohon šestihran s 36 mm
- Výstup: s 85 mm
- Povrch: mořeno



| HAZET No. | l_2 mm | EAN-No. 4000896+ |
|-----------|----------|------------------|
| 4937-85 | 83 | 204267 |



4937 Sada čepových klíčů pro užitková vozidla pro přední nápravu vozidel MAN

Made in Germany

• Čepové klíče MAN TGX, TGA, TGS všechny modely r. v. 2000 →

20 3/4

- Pro např. přední nápravu V9-82L-01 (kotoučová brzda s ABS) a zadní nápravu MERCEDES-BENZ Atego a různé autobusy MAN · MERCEDES-BENZ · VAN HOOL a NEOPLAN
- Vnitřní \varnothing : 100,5 mm
- Vnitřní \varnothing (čep-čep): 92,5 mm
- Vnější \varnothing : 114 mm
- 6 uvnitř uložených čepů o šířce 7 mm
- \square Pohon 20 = 3/4" a vnější 6hran s 46 mm
- Použít je možné s \blacksquare 20 = 3/4" rázovým utahovákem (9013MG · 9013M) a momentovým klíčem (6145-1CT · 6150-1CT)
- Vysoká tvarová přesnost
- Precizní geometrie čepu pro ideální záběr nástroje do čepových matic
- Masivní provedení: Vysoká (tvarová) stálost i při vysokých povolovacích nebo utahovacích momentech
- Uťahovací moment šroubového spoje: 750–800 Nm (respektujte údaje výrobce)
- Pro: **nákladní vozidla MAN**: E 2000 (ÓAF) · F 2000 · M 2000 L · M 2000 M · MAN TGA · TGM · TGS · TGX
- **MAN** autobusy: Lions City · Lions Classic · Lions Coach · Lions Regio · Lions Star a starší typy (modely) · podvozky
- **NEOPLAN** Cityliner · Starliner · Tourliner · Trendliner
- **TEMSA** Diamond · **WISEON** Hochdecker
- Povrch: mořeno



| HAZET No. | l_2 mm | \varnothing mm | EAN-No. 4000896+ |
|-----------|----------|------------------|------------------|
| 4937-92 | 84 | 114 | 201952 |

4937 Rázový očkový klíč · dvojitý šestihran · se 2 nárazovými plochami

Made in Germany

• Profil s dvojitým 6hranem umožňuje nasazení i na těžko přístupné šroubové spoje

20 3/4

- Použití: Ovládání pevně usazeného šroubení kardanového hřídele i ve stísněných prostorových poměrech
- Laserem nanesený vzorec pro rychlý přepočet výrobcem zadaného utahovacího momentu
- Zvláště se hodí pro opravu na cestách, kde není k dispozici pracovní jáma
- 2 nárazové plochy umožňují cílené působení síly kladiva
- Mimořádně stabilní a zatížitelný

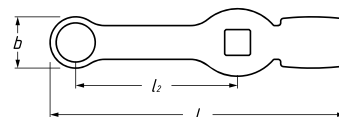

| HAZET No. | l mm | a mm | b mm | EAN-No. 4000896+ |
|--|--------|--------|--------|------------------|
| Pro šroubení kardanových hřídelů u užitkových vozidel MERCEDES-BENZ | | | | |
| 4937-19 | 215 | 12 | 30 | 215645 |
| Pro šroubení kardanových hřídelů MAN u užitkových vozidel | | | | |
| 4937-21 | 215 | 12 | 30 | 215638 |



Kola / pneumatiky

715 Křížový klíč

Made in Germany

• Pro OA, dodávky, velkoprostorové limuzíny a zemědělské stroje

- Kovaný střední díl
- **Prověřen až do 500 Nm**
- S ■ 12,5 = 1/2" pro nástrčné hlavice série 900
- Povrch: chromováno, leštěná hlava
- DIN 3119, ISO 6788

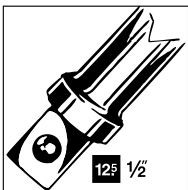

| HAZET No. | S mm | l mm | EAN-No. 4000896+ |
|-----------|-------------------|------|------------------|
| 715-01 | 17x19x22x12,5 1/2 | 420 | 029464 |

720 Křížový klíč

Made in Germany

• Pro užitková vozidla, traktory, zemědělské a stavební stroje

- Kovaný střední díl
- **Prověřen až do 2000 Nm**
- **Americké rozměry**
- Povrch: chromováno, leštěná hlava
- DIN 3119

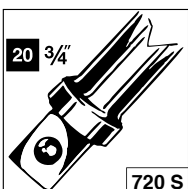

| HAZET No. | S mm | l mm | EAN-No. 4000896+ |
|---|-----------------|------|------------------|
| 720-30 | 24x27x30x32 | 750 | 029518 |
| • S ■ 20 = 3/4" pro nástrčné hlavice série 1000 | | | |
| 720 S | 24x27x32x20 3/4 | 750 | 029532 |

1003 S Adaptér pro rázový a strojní utahovák

Made in Germany

• Ovládání nástrčných hlavice pro rázový a strojový utahovák 900SZ6 · 903SZ6 · 985S · 990S · 1003S-07

- Povrch: fosfátováno, olejováno
- □ Pohon 20 = 3/4" → ○ výstup 24 mm



| HAZET No. | l mm | d mm | EAN-No. 4000896+ |
|-----------|------|------|------------------|
| 1003 S-1 | 54 | 44 | 161034 |

772 Univerzální sada nářadí pro matice náprav a drážkované matice

• Rozsah upnutí: 35–170 mm

20 3/4"

- Použití: Demontáž a přesná montáž téměř všech známých matic náprav, např. šestihřanné, osmihranné, pojistné, s čelním otvorem, se dvěma otvory, s křížovými otvory atd.
- Maximální utahovací moment: 700 Nm
- Plastová skříňka
- Safety-Insert-System, 2komponentní vložka z měkké pěny. Vložka vhodná také pro HAZET-Assistent



| HAZET No. | □ | EAN-No. 4000896+ |
|-----------|----|------------------|
| 772-2/16 | 16 | 161041 |

900 SLG6 1/2" Nástrčná hlavice pro rázový, strojový utahovák · šestihřan

Made in Germany

• Ovládání adaptérem pro rázový a strojní utahovák např. HAZET 1003S-1 nebo nástrčným klíčem s 24 mm umožňuje vysoké přenesení síly pohonem 20 mm = 3/4"

12 1/2"

- Ovládání šroubů kol / matic u malých UV Transporter např. FIAT Ducato · PEUGEOT Jumper
- Dlouhé provedení
- S otvorem pro pojistný kolík nebo zajišťovací pružinu a drážku pro O-kroužek
- DIN 3129, ISO 2725-2

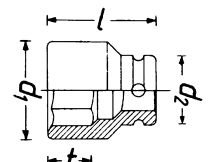
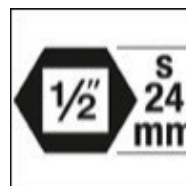

| HAZET No. | l mm | d ₁ mm | d ₂ mm | t mm | EAN-No. 4000896+ |
|-------------|------|-------------------|-------------------|------|------------------|
| 900 SLG6-24 | 85 | 35 | 26,9 | 25 | 232789 |



1004 S 3/4" Nástrčná hlavice pro rázový, strojový utahovák · šestihran

Made in Germany

- Např. pro hluboko položené kolové šrouby / matice na užitkových motorových vozidlech
- **Extra dlouhé provedení**
- S otvorem pro pojistný kolík nebo zajišťovací pružinu a drážku pro O-kroužek
- Povrch: fosfátováno, olejováno
- DIN 3129, ISO 2725-2

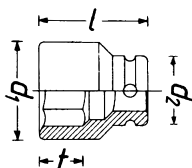
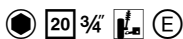

¹⁾ Mimo řady DIN

| HAZET No. | l mm | d ₁ mm | d ₂ mm | t mm | EAN-No. 4000896+ |
|-------------------------|------|-------------------|-------------------|------|------------------|
| 1004 S-32 | 400 | 48 | 44 | 32 | 055784 |
| 1004 S-33 ¹⁾ | 400 | 48 | 44 | 32 | 055791 |

1104 S 1" Nástrčná hlavice pro rázový, strojový utahovák · šestihran

Made in Germany

- Např. pro hluboko položené kolové šrouby / matice na užitkových motorových vozidlech
- **Extra dlouhé provedení**
- S otvorem pro pojistný kolík nebo zajišťovací pružinu a drážku pro O-kroužek
- Povrch: fosfátováno, olejováno
- DIN 3129, ISO 2725-2

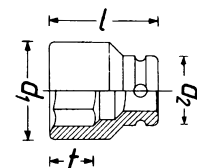

| HAZET No. | l mm | d ₁ mm | d ₂ mm | t mm | EAN-No. 4000896+ |
|-----------|------|-------------------|-------------------|------|------------------|
| 1104 S-32 | 270 | 48,5 | 54 | 30,5 | 002665 |

Elektrický systém / servis baterií

Kontakty / konektory / uvolňovače kabelu

Uvolňovače kabelu

- **Profesionální použití**
- **Snadná manipulace**
- **Bezpečné používání**
- Kvalita od přímého dodavatele – Made in Germany
- Defekty a chybné spoje lze rychle, bez námahy a profesionálně odstranit
- Univerzální použití v oblasti elektrických zařízení vozidel
- S výsuvným šoupátkem pro ochranu čepelí a proti poranění



4670 Vypichovák kabelů - sortiment

Made in Germany

- **Použití:** Odblokování zástrčných kontaktů bez poškození např. ploché a kulaté zástrčné kontakty
- **Profesionální použití**
- **Snadná manipulace**
- **Bezpečné používání**
- Kvalita od přímého dodavatele – Made in Germany
- Defekty a chybné spoje lze rychle, bez námahy a profesionálně odstranit
- Univerzální použití v oblasti elektrických zařízení vozidel
- S výsuvným šoupátkem pro ochranu čepelí a proti poranění
- Plastová skříňka
- Vložka z měkké pěny
- **Doplňková sada pro NA/UV**



| HAZET No. | 9 | EAN-No. 4000896+ |
|-----------|---|------------------|
| 4670-6/9 | 9 | 135776 |



Speciální nářadí

Užitková motorová vozidla (UV) – Karoserie / vnitřní vybavení



4670 Vypichovák kabelů - sortiment

Made in Germany

Zaručuje odblokování nejběžnějších kontaktů užitkových vozidel bez poškození



- Použití: Vypichování plochých zástrčných kontaktů bez poškození, např. pro sekundární blokování, blokování tělesa a plochých pružinových kontaktů
- Profesionální použití
- Snadná manipulace
- Bezpečné používání
- Kvalita od přímého dodavatele – Made in Germany
- Defekty a chybné spoje lze rychle, bez námahy a profesionálně odstranit
- Univerzální použití v oblasti elektrických zařízení vozidel
- S výsuvným šoupátkem pro ochranu čepelí a proti poranění
- Plastový box 165-S (1/9)
- Safety-Insert-System, 2komponentní vložka z měkké pěny. Vložka vhodná také pro HAZET-Assistent
- Doplňková sada pro NA/UV



| | | | | |
|-----|--|--|--|--|
| 1/9 | | | | |
|-----|--|--|--|--|

| HAZET No. | d x š x v mm | | EAN-No. 4000896+ |
|-----------|--------------|---|------------------|
| 4670-9/5 | 185x153x52 | 5 | 205042 |

4675 Odjišťovací nářadí · nástrčné spoje · VAG

Made in Germany

Nástrčné spoje skupiny VAG · SCANIA · MAN TGE / TGX r. v. 2020→, např. injektory · snímače tlaku paliva · snímače stavu kapaliny · zapalovací cívky · snímače podtlaku · snímače opotřebení brzd · regulátory tlaku · osvětlovací zařízení



Video



| HAZET No. | l ₁ mm | l ₂ mm | EAN-No. 4000896+ |
|-----------|-------------------|-------------------|------------------|
| 4675-1 | 71 | 130 | 244331 |
| 4675-2 | 132 | 191 | 244348 |

- Odblokování elektrických nástrčných spojů bez poškození u různých součástí a senzorů
- Extra dlouhá čepel zahnutá u hlavy umožňuje přístup u těžko dostupných míst
- Přesazení hlavy 20 mm
- Odblokování elektrických nástrčných spojů bez poškození u různých součástí a senzorů

Karoserie / vnitřní vybavení

2784 SLG 1/2" Nástrčná hlavice pro rázový, strojový utahovák · se zvláštním profilem

Made in Germany

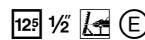

Optimalizovaný speciální profil pro uchycení lehké matice s plochou hlavou bez poškození

- Použití: Ovládání lehkých matic se speciálním profilem na rámu, točnici, čelním nosníku a tlumiči kmitání MERCEDES-BENZ Actros · Antos · Arocs r. v. 2016 →
- Povrch: fosfátováno



| HAZET No. | l mm | Ø mm | d ₁ mm | d ₂ mm | t mm | EAN-No. 4000896+ |
|------------|------|------|-------------------|-------------------|------|------------------|
| 2784 SLg-1 | 75 | 39 | 38,8 | 30 | 16 | 218240 |

2784 S 1/2" Nástrčná hlavice pro rázový, strojový utahovák · se zvláštním profilem

Made in Germany

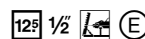

Optimalizovaný speciální profil pro uchycení lehké matice s plochou hlavou bez poškození

- Použití: Ovládání lehkých matic se speciálním profilem na rámu, točnici, čelním nosníku a tlumiči kmitání MERCEDES-BENZ Actros · Antos · Arocs r. v. 2016 →
- Povrch: fosfátováno



| HAZET No. | l mm | Ø mm | d ₁ mm | d ₂ mm | t mm | EAN-No. 4000896+ |
|-----------|------|------|-------------------|-------------------|------|------------------|
| 2784 S-1 | 45 | 39 | 38,8 | 30 | 16 | 213252 |

2784 SR 1/2" Rázový očkový klíč · speciální profil · se 2 nárazovými plochami

Made in Germany

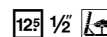

Optimalizovaný speciální profil pro uchycení lehké matice s plochou hlavou bez poškození

- Použití: Ovládání lehkých matic se speciálním profilem na rámu, točnici, čelním nosníku a tlumiči kmitání MERCEDES-BENZ Actros · Antos · Arocs r. v. 2016 →
- Speciální použití v konstrukčně daných stísněných prostorech a u hluboko umístěných prvků vozidel
- Povrch: fosfátováno

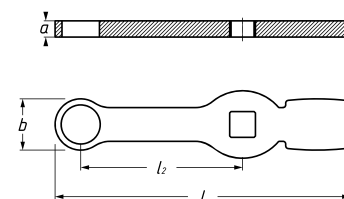

| HAZET No. | l mm | l ₂ mm | a mm | b mm | EAN-No. 4000896+ |
|-----------|------|-------------------|------|------|------------------|
| 2784 SR-1 | 220 | 120 | 12 | 41 | 229758 |

NAJDĚTE, CO JSTE HLEDALI!

V NOVÉM OBCHODĚ S NÁHRADNÍMI DÍLY HAZET

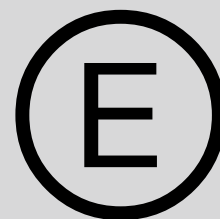

Najděte nyní vhodné díly!

www.hazet.de/ersatzteil-shop

| Jednotlivé díly (E) | HAZET No. | EAN-No. 4000896+ |
|--|------------|------------------|
| Pro skříň na nářadí 111 • Zámek s 2 klíči Pro skříň na nářadí HAZET 111L Dílenské vozíky HAZET <i>Assistant</i> 162C · 166N · 174 | 160-08 A | 004294 |
| Pro dílenský vozík 162 C • Zámek s 2 klíči Pro skříň na nářadí HAZET 111L Dílenské vozíky HAZET <i>Assistant</i> 162C · 166N · 174 | 160-08 A | 004294 |
| • Vana na drobné součástky • Pro dílenské vozíky HAZET <i>Assistant</i> 162C · 166C · 167T | 162 C-5 | 078189 |
| • Oddělovací plechy, 5dílné pro mezipolici • Pro dílenský vozík <i>Assistant</i> 162C · 166C | 162 C-6/5 | 120772 |
| • Řetěz s uzávěrem řetězové skříně Pro dílenské vozíky HAZET <i>Assistant</i> 162C · 166C | 162 C-01/2 | 079735 |
| • Víko kompletní s pracovní plochou Pro dílenské vozíky HAZET <i>Assistant</i> 162C · 166C | 162 C-010 | 079780 |
| • Řídicí kolečko Ø 125 mm kompletní s brzdou Pro dílenské vozíky HAZET <i>Assistant</i> 162C · 166C • Útahovací moment: 15 Nm | 162 C-011 | 079865 |
| • Sada koleček se skládá ze 2 řídicích koleček Ø 125 mm a sady diskových kol Ø 150 mm Pro 166C | 162 C-0119 | 079889 |
| • Tlačítko Pro dílenský vozík HAZET <i>Assistant</i> 162C | 162 C-080 | 080397 |
| Pro dílenský vozík 162 N • Zámek s 2 klíči Pro skříň na nářadí HAZET 111L Dílenské vozíky HAZET <i>Assistant</i> 162C · 166N · 174 | 160-08 A | 004294 |
| • Diskové kolečko · Ø 125 mm · kompletní Pro dílenský vozík HAZET <i>Assistant</i> 166N | 160-09 | 004300 |
| • Oddělovací plechy, 5dílné • Pro dílenské vozíky HAZET <i>Assistant</i> 162N a 166N | 160-6/5 | 120741 |
| • Dvojité řídicí kolečko · Ø 75 mm · s brzdou · kompletní použití v párech Pro dílenský vozík HAZET <i>Assistant</i> 166N • Útahovací moment: 15 Nm | 160-011 | 004225 |

| Jednotlivé díly (E) | HAZET No. | EAN-No. 4000896+ |
|---|------------|------------------|
| Pro dílenský vozík 162 N • Sada koleček · se skládá ze: 2 diskových kol · 125 mm Ø · kompletní 2 dvojitých řídicích koleček · 75 mm Ø · s brzdami · kompletní Pro 166N | 160-0119 | 004232 |
| • Gumová rohož pro desku stolu Pro dílenské vozíky HAZET <i>Assistant</i> 166N | 160-012 | 004263 |
| • Gumový profil s černou výplní pro desku stolu nebo vloženou skříňku Pro dílenské vozíky HAZET <i>Assistant</i> 166N | 160-013 | 004270 |
| • Plastové pouzdro ke spodní meziskříňce Pro dílenský vozík HAZET <i>Assistant</i> 166N | 160-15 | 004331 |
| • Pouzdro s indexem pro desku stolu · kompletní Pro dílenské vozíky HAZET <i>Assistant</i> 166N | 160-20 | 004348 |
| • Pouzdro s indexem pro horní vloženou skříňku · kompletní Pro dílenský vozík HAZET <i>Assistant</i> 166N | 160-40 | 004362 |
| • Řetěz · 47 článků / délka 470 mm · v páru Pro HAZET <i>Assistant</i> 166N | 160 LG-01 | 004447 |
| • Tlačítko Pro dílenský vozík HAZET <i>Assistant</i> 162C | 162 C-080 | 080397 |
| Pro dílenský vozík 166 C • Vana na drobné součástky • Pro dílenské vozíky HAZET <i>Assistant</i> 162C · 166C · 167T | 162 C-5 | 078189 |
| • Oddělovací plechy, 5dílné pro mezipolici • Pro dílenský vozík <i>Assistant</i> 162C · 166C | 162 C-6/5 | 120772 |
| • Řetěz s uzávěrem řetězové skříně Pro dílenské vozíky HAZET <i>Assistant</i> 162C · 166C | 162 C-01/2 | 079735 |
| • Víko kompletní s pracovní plochou Pro dílenské vozíky HAZET <i>Assistant</i> 162C · 166C | 162 C-010 | 079780 |
| • Řídicí kolečko Ø 125 mm kompletní s brzdou Pro dílenské vozíky HAZET <i>Assistant</i> 162C · 166C • Útahovací moment: 15 Nm | 162 C-011 | 079865 |
| • Sada koleček se skládá ze 2 řídicích koleček Ø 125 mm a sady diskových kol Ø 150 mm Pro 166C | 162 C-0119 | 079889 |
| • Trubkový sloupek kompletní s tlačítkem a upínací tyčí Pro dílenské vozíky HAZET <i>Assistant</i> 166C | 166 C-070 | 079759 |



Informace

Jednotlivé a náhradní díly



| Jednotlivé díly (E) | HAZET No. | EAN-No. 4000896+ |
|---|-----------|------------------|
| Pro dílenský vozík 166 C • Upínací tyč kompletní s tlačítkem Pro dílenský vozíky HAZET <i>Assistant</i> 166C · 166N | 166C-080 | 080403 |
| Pro dílenský vozík 166 N • Zámek s 2 klíči Pro skříň na nářadí HAZET 111L Dílenské vozíky HAZET <i>Assistant</i> 162C · 166N · 174 | 160-08 A | 004294 |
| • Diskové kolečko · Ø 125 mm · kompletní Pro dílenský vozík HAZET <i>Assistant</i> 166N | 160-09 | 004300 |
| • Oddělovací plechy , 5dílné Pro dílenské vozíky HAZET <i>Assistant</i> 162N a 166N | 160-6/5 | 120741 |
| • Dvojitě řídicí kolečko · Ø 75 mm · s brzdou · kompletní použití v párech Pro dílenský vozík HAZET <i>Assistant</i> 166N | 160-011 | 004225 |
| • Utahovací moment : 15 Nm | | |
| • Sada koleček · se skládá ze: 2 diskových kol · 125 mm Ø · kompletní 2 dvojitých řídicích koleček · 75 mm Ø · s brzdami · kompletní Pro 166N | 160-0119 | 004232 |
| • Gumová rohož pro desku stolu Pro dílenské vozíky HAZET <i>Assistant</i> 166N | 160-012 | 004263 |
| • Gumový profil s černou výplní pro desku stolu nebo vloženou skříňku Pro dílenské vozíky HAZET <i>Assistant</i> 166N | 160-013 | 004270 |
| • Plastové pouzdro ke spodní meziskříňce Pro dílenský vozík HAZET <i>Assistant</i> 166N | 160-15 | 004331 |
| • Pouzdro s indexem pro desku stolu · kompletní Pro dílenské vozíky HAZET <i>Assistant</i> 166N | 160-20 | 004348 |
| • Pouzdro s indexem pro horní vloženou skříňku · kompletní Pro dílenský vozík HAZET <i>Assistant</i> 166N | 160-40 | 004362 |
| • Řetěz · 47 článků / délka 470 mm · v páru Pro HAZET <i>Assistant</i> 166N | 160 LG-01 | 004447 |
| • Upínací tyč kompletní s tlačítkem Pro dílenský vozíky HAZET <i>Assistant</i> 166C · 166N | 166C-080 | 080403 |
| Pro dílenský vozík 167-3 (S) • Pevné kolečko Ø 100 mm Pro dílenské vozíky HAZET <i>Assistant</i> 167-3 · S · 177 | 177-09 | 151158 |
| • Utahovací moment : 15 Nm | | |
| • Řídicí kolečko s brzdou Ø 100 mm Pro dílenské vozíky HAZET <i>Assistant</i> 167-3 · S · 177 | 177-011 | 151165 |
| • Utahovací moment : 15 Nm | | |
| • Řídicí kolečko bez brzdy · Ø 100 mm Pro dílenské vozíky HAZET <i>Assistant</i> 167-3 · S · 177 | 177-0110 | 151172 |
| • Utahovací moment : 15 Nm | | |
| Pro dílenský vozík 167 XXL • Pevné kolečko · šedé · Ø 125 mm · (r. v. → 31.12.2020) Pro dílenské vozíky HAZET <i>Assistant</i> 167XXL · 179 · (179N · 179NX do prosince 2020) | 179-09 | 143160 |
| • Utahovací moment : 15 Nm | | |
| • Řídicí kolečko s brzdou · šedé · Ø 125 mm · (r. v. → 31.12.2020) Pro dílenské vozíky HAZET <i>Assistant</i> 167XXL · 179 · (179N · 179NX do prosince 2020) | 179-011 | 143184 |
| • Utahovací moment : 15 Nm | | |
| Pro dílenský vozík 169 N • Zámek s 2 klíči Pro skříň na nářadí HAZET 111L Dílenské vozíky HAZET <i>Assistant</i> 162C · 166N · 174 | 160-08 A | 004294 |
| Pro dílenský vozík 171 • Vodící lišty · kuličkové uložené · pár Pro dílenské vozíky HAZET <i>Assistant</i> 152N · 168N · 169HD · 171 · 172HD · 174 r. v. → 2000 lišta nýtovaná · světlá šířka nosiče zásuvky: 545 mm kompletní · v páru | 152N-07 | 003501 |

| Jednotlivé díly (E) | HAZET No. | EAN-No. 4000896+ |
|--|-----------|------------------|
| Pro dílenský vozík 171 • Zámek s 2 klíči Pro skříň na nářadí HAZET 111L Dílenské vozíky HAZET <i>Assistant</i> 162C · 166N · 174 | 160-08 A | 004294 |
| • Diskové kolečko · Ø 125 mm · kompletní Pro dílenský vozík HAZET <i>Assistant</i> 166N | 160-09 | 004300 |
| • Dvojitě řídicí kolečko · Ø 75 mm · s brzdou · kompletní použití v párech Pro dílenský vozík HAZET <i>Assistant</i> 166N | 160-011 | 004225 |
| • Utahovací moment : 15 Nm | | |
| • Sada koleček · se skládá ze: 2 diskových kol · 125 mm Ø · kompletní 2 dvojitých řídicích koleček · 75 mm Ø · s brzdami · kompletní Pro 166N | 160-0119 | 004232 |
| Pro dílenský vozík 172 HD • Vodící lišty · kuličkové uložené · pár Pro dílenské vozíky HAZET <i>Assistant</i> 152N · 168N · 169HD · 171 · 172HD · 174 r. v. → 2000 lišta nýtovaná · světlá šířka nosiče zásuvky: 545 mm kompletní · v páru | 152N-07 | 003501 |
| • Řídicí kolečko · Ø 125 mm · s brzdou · kompletní Pro dílenské vozíky HAZET <i>Assistant</i> 172HD | 172-011 | 005550 |
| Pro dílenský vozík 173 • Vodící lišty · pro zásuvky vpředu kompletní · v páru Pro dílenský vozík HAZET <i>Assistant</i> 173 | 173-07 | 089819 |
| • Pevné kolečko · včetně šroubů · Ø 125 mm Pro dílenský vozík HAZET <i>Assistant</i> 173 | 173-09 | 089932 |
| • Řídicí kolečko · s brzdou · včetně šroubů Pro dílenské vozíky HAZET <i>Assistant</i> 173 | 173-011 | 089949 |
| • Zámek pro přihrádku na cenné věci a cylindrický zámek pro centrální zamykání Pro dílenské vozíky HAZET <i>Assistant</i> 173 | 173-013 | 090174 |
| • Blokovací kusy · plast k zablokování · 5 kusů Pro dílenský vozík HAZET <i>Assistant</i> 173 | 173-017 | 090181 |
| • Blokovací čep zásuvky · 5 ks · včetně nýtů Pro dílenské vozíky HAZET <i>Assistant</i> 173 a 178 | 173-019 | 090198 |
| • Aretační lišta Pro dílenské vozíky HAZET <i>Assistant</i> 173 | 173-021 | 092741 |
| Pro dílenský vozík 174 • Vodící lišty · kuličkové uložené · pár Pro dílenské vozíky HAZET <i>Assistant</i> 152N · 168N · 169HD · 171 · 172HD · 174 r. v. → 2000 lišta nýtovaná · světlá šířka nosiče zásuvky: 545 mm kompletní · v páru | 152N-07 | 003501 |
| • Zámek s 2 klíči Pro skříň na nářadí HAZET 111L Dílenské vozíky HAZET <i>Assistant</i> 162C · 166N · 174 | 160-08 A | 004294 |
| Pro dílenský vozík 177 • Zámek s cylindrickou vložkou s 2 klíči Pro dílenské vozíky HAZET <i>Assistant</i> 177 | 177-04 | 151226 |
| • Pevné kolečko Ø 100 mm Pro dílenské vozíky HAZET <i>Assistant</i> 167-3 · S · 177 | 177-09 | 151158 |
| • Utahovací moment : 15 Nm | | |
| • Řídicí kolečko s brzdou Ø 100 mm Pro dílenské vozíky HAZET <i>Assistant</i> 167-3 · S · 177 | 177-011 | 151165 |
| • Utahovací moment : 15 Nm | | |
| • Řídicí kolečko bez brzdy · Ø 100 mm Pro dílenské vozíky HAZET <i>Assistant</i> 167-3 · S · 177 | 177-0110 | 151172 |
| • Utahovací moment : 15 Nm | | |
| • Zásuvka · plochá · včetně vedení koleček Pro dílenské vozíky HAZET <i>Assistant</i> 177 · 177W | 177-80 | 151189 |
| • Vedení koleček · pár Pro dílenské vozíky HAZET <i>Assistant</i> 177 · 177W · 178 · 178N · 178NK | 178-07/2 | 143443 |



| Jednotlivé díly (E) | HAZET No. | EAN-No. 4000896+ |
|--|-----------|------------------|
| Pro dílenský vozík 177 | | |
| • Jednotlivá aretační lišta Pro dílenské vozíky HAZET <i>Assistant</i> 177 · 177W · 178 · 179 · 179W | 179-056 | 146215 |
| Pro dílenský vozík 178 | | |
| • Blokovací čep zásuvky · 5 ks · včetně nýtů Pro dílenské vozíky HAZET <i>Assistant</i> 173 a 178 | 173-019 | 090198 |
| • Vedení koleček · pár Pro dílenské vozíky HAZET <i>Assistant</i> 177 · 177W · 178 · 178N · 178NK | 178-07/2 | 143443 |
| • Zásuvka plochá · 75 mm Pro dílenský vozík HAZET <i>Assistant</i> 178 | 178-050 | 146178 |
| • Rohový zakončovací kryt Pro dílenské vozíky HAZET <i>Assistant</i> 178 | 178-093 | 143221 |
| • Pevné kolečko · šedé · Ø 125 mm · (r. v. → 31.12.2020) Pro dílenské vozíky HAZET <i>Assistant</i> 167XXL · 179 · (179N · 179NX do prosince 2020) | 179-09 | 143160 |
| • Utahovací moment: 15 Nm | | |
| • Řídicí kolečko s brzdou · šedé · Ø 125 mm · (r. v. → 31.12.2020) Pro dílenské vozíky HAZET <i>Assistant</i> 167XXL · 179 · (179N · 179NX do prosince 2020) | 179-011 | 143184 |
| • Utahovací moment: 15 Nm | | |
| • Jednodílný plech pro nízkou zásuvku Pro dílenské vozíky HAZET <i>Assistant</i> 177W · 178 · 179 · 179W | 179-055 | 145782 |
| • Jednotlivá aretační lišta Pro dílenské vozíky HAZET <i>Assistant</i> 177 · 177W · 178 · 179 · 179W | 179-056 | 146215 |
| • Jednodílný plech pro vysokou zásuvku Pro dílenské vozíky HAZET <i>Assistant</i> 178 · 179 · 179W | 179-065 | 146239 |
| Pro dílenský vozík 179 | | |
| • Vodící lišty · pár Pro dílenské vozíky HAZET <i>Assistant</i> 179 · 179W | 179-07/2 | 143177 |
| • Sada zámků Pro dílenské vozíky HAZET <i>Assistant</i> 179-1 | 179-08/2 | 188659 |
| • Pevné kolečko · šedé · Ø 125 mm · (r. v. → 31.12.2020) Pro dílenské vozíky HAZET <i>Assistant</i> 167XXL · 179 · (179N · 179NX do prosince 2020) | 179-09 | 143160 |
| • Utahovací moment: 15 Nm | | |
| • Řídicí kolečko s brzdou · šedé · Ø 125 mm · (r. v. → 31.12.2020) Pro dílenské vozíky HAZET <i>Assistant</i> 167XXL · 179 · (179N · 179NX do prosince 2020) | 179-011 | 143184 |
| • Utahovací moment: 15 Nm | | |
| • Deska pojistného čepu Pro dílenské vozíky HAZET <i>Assistant</i> 179 · 179W | 179-019 | 146208 |
| • Zásuvka plochá · 75 mm Pro dílenské vozíky HAZET <i>Assistant</i> 179 · 179W | 179-050 | 146192 |
| • Zásuvka vysoká · 160 mm Pro dílenský vozík HAZET <i>Assistant</i> 179 | 179-051 | 146185 |
| • Jednodílný plech pro nízkou zásuvku Pro dílenské vozíky HAZET <i>Assistant</i> 177W · 178 · 179 · 179W | 179-055 | 145782 |
| • Jednotlivá aretační lišta Pro dílenské vozíky HAZET <i>Assistant</i> 177 · 177W · 178 · 179 · 179W | 179-056 | 146215 |
| • Jednodílný plech pro vysokou zásuvku Pro dílenské vozíky HAZET <i>Assistant</i> 178 · 179 · 179W | 179-065 | 146239 |
| Pro dílenský vozík 179N (X) | | |
| • Pevné kolečko · šedé · Ø 125 mm · (r. v. → 31.12.2020) Pro dílenské vozíky HAZET <i>Assistant</i> 167XXL · 179 · (179N · 179NX do prosince 2020) | 179-09 | 143160 |
| • Utahovací moment: 15 Nm | | |

| Jednotlivé díly (E) | HAZET No. | EAN-No. 4000896+ |
|--|------------|------------------|
| Pro dílenský vozík 179N (X) | | |
| • Řídicí kolečko s brzdou · šedé · Ø 125 mm · (r. v. → 31.12.2020) Pro dílenské vozíky HAZET <i>Assistant</i> 167XXL · 179 · (179N · 179NX do prosince 2020) | 179-011 | 143184 |
| • Utahovací moment: 15 Nm | | |
| • Lanovod Pro dílenské vozíky HAZET <i>Assistant</i> r. v. → 1.8.2019 →: 179N · 179NX | 179N-01 | 216703 |
| • Zajišťovací lišta Pro dílenské vozíky HAZET <i>Assistant</i> 179N · 179NX · 179NXL · 179NXXL | 179N-04 | 216475 |
| • Pracovní plocha · plast Pro dílenské vozíky HAZET <i>Assistant</i> 179N | 179N-05 | 216710 |
| • Krytka Pro dílenské vozíky HAZET <i>Assistant</i> 179N · 179NX · 179NXL · 179NXXL | 179N-05 K | 216666 |
| • Madlo Pro dílenské vozíky HAZET <i>Assistant</i> 179N | 179N-06 | 216468 |
| • Utahovací moment: 10 Nm | | |
| • Teleskopické lišty · pár Pro dílenské vozíky HAZET <i>Assistant</i> 179N · 179NW · 179NX | 179N-07/2 | 216697 |
| • Zámek s cylindrickou vložkou s 2 klíči Pro dílenské vozíky HAZET <i>Assistant</i> r. v. → 1.8.2019: 179N · 179NX · 179NXL · 179NXXL | 179N-08 | 217311 |
| • Zajišťovací hák zásuvky Pro dílenské vozíky HAZET <i>Assistant</i> 179N · 179NW · 179NX · 179NXL · 179NXXL | 179N-019 | 216635 |
| • Zásuvka · plochá kompletní včetně teleskopických lišt (pár) · profilové madlo zásuvky · zajišťovací hák zásuvky Pro dílenské vozíky HAZET <i>Assistant</i> 179N · 179NW · 179NX | 179N-050 | 216659 |
| • Zásuvka · vysoká kompletní včetně teleskopických lišt (pár) · profilové madlo zásuvky · zajišťovací hák zásuvky Pro dílenské vozíky HAZET <i>Assistant</i> 179N · 179NX | 179N-051 | 216642 |
| • Profilové madlo zásuvky Pro dílenské vozíky HAZET <i>Assistant</i> 179N · 179NW · 179NX | 179N-057 | 216628 |
| • Chránič hran · dole s nápisem „Made in Germany“ Pro dílenské vozíky HAZET <i>Assistant</i> r. v. → 1.5.2019: 179N · 179NW · 179NX · 179NXL · 179NXXL | 179N-093 | 216680 |
| • Chránič hran · nahoře s nápisem „HAZET“ Pro dílenské vozíky HAZET <i>Assistant</i> r. v. → 1.5.2019: 179N · 179NX · 179NXL · 179NXXL | 179N-094 | 216673 |
| • Pracovní plocha · nerezová ocel Pro dílenský vozík HAZET <i>Assistant</i> · 179NX | 179NX-05 | 217298 |
| • Plastový kryt Pro dílenské vozíky HAZET <i>Assistant</i> 179NX · 179NXL · 179NXXL | 179NX-05 G | 217304 |
| • Plastový kryt Pro dílenské vozíky HAZET <i>Assistant</i> 179NX · 179NXL · 179NXXL | 179NX-05 R | 217328 |
| • Nerezová rukojeť pro pojezd Pro dílenské vozíky HAZET <i>Assistant</i> 179NX · 179NXL · 179NXXL | 179NX-06 | 216727 |
| • Utahovací moment: 10 Nm | | |
| Pro dílenský vozík 179 XL | | |
| • Krycí deska Pro dílenské vozíky HAZET <i>Assistant</i> 179XL | 179XL-05 | 181292 |
| • Plastový kryt · strana rukojeti Pro dílenské vozíky HAZET <i>Assistant</i> 179AXXL · 179TXXL · 179XL · 179XXL | 179XL-05 G | 181308 |
| • Zámek s cylindrickou vložkou s 2 klíči Pro dílenské vozíky HAZET <i>Assistant</i> 178N · 178NK · 179XL · 179XXL | 179XL-08 | 181124 |
| • Deska pojistného čepu pro dílenské vozíky HAZET <i>Assistant</i> 179AXXL · 179TXXL · 179XL · 179XXL | 179XL-019 | 181278 |



Informace

Jednotlivé a náhradní díly



| Jednotlivé díly (E) | HAZET No. | EAN-No. 4000896+ |
|--|--------------|------------------|
| Pro dílenský vozík 179 XL • Plastový kryt s logem Pro dílenské vozíky HAZET <i>Assistant</i> 179 · 179AXXL · 179TXXL · 179XL · 179XXL | 179 XL-045 L | 181285 |
| Pro dílenský vozík 179NXL • Zajišťovací lišta Pro dílenské vozíky HAZET <i>Assistant</i> 179N · 179NX · 179NXL · 179NXXL | 179 N-04 | 216475 |
| • Krytka Pro dílenské vozíky HAZET <i>Assistant</i> 179N · 179NX · 179NXL · 179NXXL | 179 N-05 K | 216666 |
| • Zámek s cylindrickou vložkou s 2 klíči Pro dílenské vozíky HAZET <i>Assistant</i> r. v. → 1.8.2019: 179N · 179NX · 179NXL · 179NXXL | 179 N-08 | 217311 |
| • Zajišťovací hák zásuvky Pro dílenské vozíky HAZET <i>Assistant</i> 179N · 179NW · 179NX · 179NXL · 179NXXL | 179 N-019 | 216635 |
| • Chránič hran · dole s nápisem „Made in Germany“ Pro dílenské vozíky HAZET <i>Assistant</i> r. v. → 1.5.2019: 179N · 179NW · 179NX · 179NXL · 179NXXL | 179 N-093 | 216680 |
| • Chránič hran · nahoře s nápisem „HAZET“ Pro dílenské vozíky HAZET <i>Assistant</i> r. v. → 1.5.2019: 179N · 179NX · 179NXL · 179NXXL | 179 N-094 | 216673 |
| • Plastový kryt Pro dílenské vozíky HAZET <i>Assistant</i> 179NX · 179NXL · 179NXXL | 179 NX-05 G | 217304 |
| • Plastový kryt Pro dílenské vozíky HAZET <i>Assistant</i> 179NX · 179NXL · 179NXXL | 179 NX-05 R | 217328 |
| • Nerezová rukojeť pro pojezd Pro dílenské vozíky HAZET <i>Assistant</i> 179NX · 179NXL · 179NXXL • Útahovací moment: 10 Nm | 179 NX-06 | 216727 |
| • Lanovod Pro dílenské vozíky HAZET <i>Assistant</i> r. v. → 1.8.2019: 179NXL | 179 NXL-01 | 216802 |
| • Pracovní plocha · nerezová ocel Pro dílenský vozík HAZET <i>Assistant</i> 179NXL | 179 NXL-05 | 217281 |
| • Teleskopické lišty · pár Pro dílenské vozíky HAZET <i>Assistant</i> 179NW · 179NXL · 179NXXL | 179 NXL-07/2 | 216789 |
| • Zásuvka · plochá kompletní včetně teleskopických lišt (pár) · profilové madlo zásuvky · zajišťovací hák zásuvky Pro dílenský vozík HAZET <i>Assistant</i> 179NXL | 179 NXL-050 | 217267 |
| • Zásuvka · vysoká kompletní včetně teleskopických lišt (pár) · profilové madlo zásuvky · zajišťovací hák zásuvky Pro dílenský vozík HAZET <i>Assistant</i> 179NXL | 179 NXL-051 | 217250 |
| • Profilové madlo zásuvky Pro dílenský vozík HAZET <i>Assistant</i> 179NXL | 179 NXL-074 | 216826 |
| • Pevné kolečko · černé · Ø 125 mm (r. v. → 31.12.2020) Pro dílenské vozíky HAZET <i>Assistant</i> 179AXXL · 179TXXL · 179XL · 179XXL · 179NW · 179NXL · 179NXXL | 179 W-09 | 146666 |
| • Řídicí kolečko s brzdou · černé · Ø 125 mm (r. v. → 31.12.2020) Pro dílenské vozíky HAZET <i>Assistant</i> 179AXXL · 179XL · 179XXL · 179NXL · 179NXXL · 179TXXL · 179NW | 179 W-011 | 146659 |
| Pro dílenský vozík 179 XXL • Profilové madlo zásuvky · pro 5/3 zásuvku Pro dílenský vozík HAZET <i>Assistant</i> 179AXXL · 179TXXL · 179XXL | 179 XXL-092 | 181339 |
| Pro dílenský vozík 179NXXL • Zajišťovací lišta Pro dílenské vozíky HAZET <i>Assistant</i> 179N · 179NX · 179NXL · 179NXXL | 179 N-04 | 216475 |
| • Krytka Pro dílenské vozíky HAZET <i>Assistant</i> 179N · 179NX · 179NXL · 179NXXL | 179 N-05 K | 216666 |

| Jednotlivé díly (E) | HAZET No. | EAN-No. 4000896+ |
|--|---------------|------------------|
| Pro dílenský vozík 179NXXL • Zámek s cylindrickou vložkou s 2 klíči Pro dílenské vozíky HAZET <i>Assistant</i> r. v. → 1.8.2019: 179N · 179NX · 179NXL · 179NXXL | 179 N-08 | 217311 |
| • Zajišťovací hák zásuvky Pro dílenské vozíky HAZET <i>Assistant</i> 179N · 179NW · 179NX · 179NXL · 179NXXL | 179 N-019 | 216635 |
| • Chránič hran · dole s nápisem „Made in Germany“ Pro dílenské vozíky HAZET <i>Assistant</i> r. v. → 1.5.2019: 179N · 179NW · 179NX · 179NXL · 179NXXL | 179 N-093 | 216680 |
| • Chránič hran · nahoře s nápisem „HAZET“ Pro dílenské vozíky HAZET <i>Assistant</i> r. v. → 1.5.2019: 179N · 179NX · 179NXL · 179NXXL | 179 N-094 | 216673 |
| • Plastový kryt Pro dílenské vozíky HAZET <i>Assistant</i> 179NX · 179NXL · 179NXXL | 179 NX-05 G | 217304 |
| • Plastový kryt Pro dílenské vozíky HAZET <i>Assistant</i> 179NX · 179NXL · 179NXXL | 179 NX-05 R | 217328 |
| • Nerezová rukojeť pro pojezd Pro dílenské vozíky HAZET <i>Assistant</i> 179NX · 179NXL · 179NXXL • Útahovací moment: 10 Nm | 179 NX-06 | 216727 |
| • Teleskopické lišty · pár Pro dílenské vozíky HAZET <i>Assistant</i> 179NW · 179NXL · 179NXXL | 179 NXL-07/2 | 216789 |
| • Lanovod Pro dílenský vozík HAZET <i>Assistant</i> r. v. → 1.8.2019: 179NXXL | 179 NXXL-01 | 216796 |
| • Pracovní plocha · nerezová ocel Pro dílenský vozík HAZET <i>Assistant</i> 179NXXL | 179 NXXL-05 | 217274 |
| • Zásuvka · plochá kompletní včetně teleskopických lišt (pár) · profilové madlo zásuvky · zajišťovací hák zásuvky Pro dílenský vozík HAZET <i>Assistant</i> 179NXXL | 179 NXXL-050 | 217243 |
| • Zásuvka · vysoká kompletní včetně teleskopických lišt (pár) · profilové madlo zásuvky · zajišťovací hák zásuvky kompletní včetně teleskopických lišt (pár) · profilové madlo zásuvky · zajišťovací hák zásuvky Pro dílenský vozík HAZET <i>Assistant</i> 179NXXL | 179 NXXL-051 | 217236 |
| • Profilové madlo zásuvky Pro dílenský vozík HAZET <i>Assistant</i> 179NXXL | 179 NXXL-091 | 216819 |
| • Pevné kolečko · černé · Ø 125 mm (r. v. → 31.12.2020) Pro dílenské vozíky HAZET <i>Assistant</i> 179AXXL · 179TXXL · 179XL · 179XXL · 179NW · 179NXL · 179NXXL | 179 W-09 | 146666 |
| • Řídicí kolečko s brzdou · černé · Ø 125 mm (r. v. → 31.12.2020) Pro dílenské vozíky HAZET <i>Assistant</i> 179AXXL · 179XL · 179XXL · 179NXL · 179NXXL · 179TXXL · 179NW | 179 W-011 | 146659 |
| Pro dílenský vozík 179 T XXL • Sada zámků s cylindrickou vložkou Pro dílenské vozíky HAZET <i>Assistant</i> 179NW · 179TXXL | 179 TXXL-08/2 | 181438 |
| • Zásuvka vysoká · v 3/3 šířce Pro dílenské vozíky HAZET <i>Assistant</i> 179AXXL · 179TXXL | 179 TXXL-051 | 181384 |
| Pro pracovní stůl 177 W • Zásuvka · plochá · včetně vedení koleček Pro dílenské vozíky HAZET <i>Assistant</i> 177 · 177W | 177-80 | 151189 |
| • Vedení koleček · pár Pro dílenské vozíky HAZET <i>Assistant</i> 177 · 177W · 178 · 178N · 178NK | 178-07/2 | 143443 |
| • Jednodílný plech pro nízkou zásuvku Pro dílenské vozíky HAZET <i>Assistant</i> 177W · 178 · 179 · 179W | 179-055 | 145782 |
| • Jednotlivá aretační lišta Pro dílenské vozíky HAZET <i>Assistant</i> 177 · 177W · 178 · 179 · 179W | 179-056 | 146215 |



| Jednotlivé díly (E) | HAZET No. | EAN-No. 4000896+ |
|---|---------------|------------------|
| Pro pracovní stůl 179 W | | |
| • Vodící lišty · pár Pro dílenské vozíky HAZET Assistant 179 · 179W | 179-07/2 | 143177 |
| • Deska pojistného čepu Pro dílenské vozíky HAZET Assistant 179 · 179W | 179-019 | 146208 |
| • Zásuvka plochá · 75 mm Pro dílenské vozíky HAZET Assistant 179 · 179W | 179-050 | 146192 |
| • Jednodílný plech pro nízkou zásuvku Pro dílenské vozíky HAZET Assistant 177W · 178 · 179 · 179W | 179-055 | 145782 |
| • Jednotlivá aretační lišta Pro dílenské vozíky HAZET Assistant 177 · 177W · 178 · 179 · 179W | 179-056 | 146215 |
| • Jednodílný plech pro vysokou zásuvku Pro dílenské vozíky HAZET Assistant 178 · 179 · 179W | 179-065 | 146239 |
| Pro pracovní stůl 179NW | | |
| • Teleskopické lišty · pár Pro dílenské vozíky HAZET Assistant 179N · 179NW · 179NX | 179 N-07/2 | 216697 |
| • Zajišťovací hák zásuvky Pro dílenské vozíky HAZET Assistant 179N · 179NW · 179NX · 179NXL · 179NXXL | 179 N-019 | 216635 |
| • Zásuvka · plochá kompletní včetně teleskopických lišt (pár) · profilové madlo zásuvky · zajišťovací hák zásuvky Pro dílenské vozíky HAZET Assistant 179N · 179NW · 179NX | 179 N-050 | 216659 |
| • Profilové madlo zásuvky Pro dílenské vozíky HAZET Assistant 179N · 179NW · 179NX | 179 N-057 | 216628 |
| • Chráníč hran · dole s nápisem „Made in Germany“ Pro dílenské vozíky HAZET Assistant r. v. → 1.5.2019: 179N · 179NW · 179NX · 179NXL · 179NXXL | 179 N-093 | 216680 |
| • Aretní lišta Pro dílenské vozíky HAZET Assistant 179NW | 179 NW-04 | 220151 |
| • Pracovní plocha · dřevo Pro dílenský vozík HAZET Assistant 179NW | 179 NW-05 | 220175 |
| • Magnetická západka včetně 2 šroubů Pro dílenský vozík HAZET Assistant 179NW | 179 NW-012 | 220182 |
| • Dveře , uzamykatelné, včetně závěsů (2x), profil rukojeti Pro dílenské vozíky HAZET Assistant 179NW | 179 NW-21 | 220168 |
| • Zásuvka · vysoká kompletní včetně teleskopických lišt (pár) · profilové madlo zásuvky · zajišťovací hák zásuvky Pro dílenský vozík HAZET Assistant 179NW | 179 NW-051 | 220144 |
| • Chráníč hran · nahoře s nápisem „HAZET“ Pro dílenské vozíky HAZET Assistant r. v. → 1.5.2019: 179NW | 179 NW-094 | 220137 |
| • Teleskopické lišty · pár Pro dílenské vozíky HAZET Assistant 179NW · 179NXL · 179NXXL | 179 NXL-07/2 | 216789 |
| • Sada zámků s cylindrickou vložkou Pro dílenské vozíky HAZET Assistant 179NW · 179TXXL | 179 TXXL-08/2 | 181438 |
| • Pevné kolečko · černé · Ø 125 mm (r. v. → 31.12.2020) Pro dílenské vozíky HAZET Assistant 179AXXL · 179TXXL · 179XL · 179XXL · 179NW · 179NXL · 179NXXL | 179 W-09 | 146666 |
| • Řídicí kolečko s brzdou · černé · Ø 125 mm (r. v. → 31.12.2020) Pro dílenské vozíky HAZET Assistant 179AXXL · 179XL · 179XXL · 179NXL · 179NXXL · 179TXXL · 179NW | 179 W-011 | 146659 |
| Pro pojízdné lehátko 195-2 | | |
| • Náhradní kolečka · 2 ks Pro pojízdné lehátko HAZET 195-2 | 195-02/2 | 162499 |
| Pro gumovou podložku 196 VDE | | |
| • Taška pro gumovou podložku HAZET 196VDE-8 | 196-8 TL | 173921 |

| Jednotlivé díly (E) | HAZET No. | EAN-No. 4000896+ |
|---|--------------|------------------|
| Různé jednotlivé díly | | |
| • Svírací držák prázdný pro 450 N/8 RS a 610 N/8 RS | 450 N/8 RSL | 020294 |
| 450N/12RS · 450N/12NRS · 610N/12RS | 450 N/12 RSL | 020270 |
| • Plastový díl se šrouby pro 650K-20 | 650 K-020/6 | 028689 |
| • Rázová hlava · plast pro 665-1 a 665-2 | 665-01 | 029211 |
| • Ochranný kryt na plochý sekáč HAZET 730-6 · 7 · 8 • Z nárazuvzdorného plastu | 730 HS | 029631 |
| • Hrot důlkovače pro 747-1 | 747-02 | 051380 |
| • Napínací pás Pro napínací kleště písních kroužků HAZET 794U-3 | 794 U-301 | 031689 |
| • Segment s kluzným pásem Pro napínací kleště písních kroužků HAZET 794U-3 | 794 U-303 | 031702 |
| • Sada náhradních dílů · se skládá ze: 2 přídržných čepů · 2 pojistných podložek pro 798-3 | | |
| 798-1 | 798-0/4 | 031849 |
| 798-3 | 798-01/4 | 031856 |
| 798-5 | 798-03/6 | 107513 |
| 798-10 | 798-05/4 | 031894 |
| 798-6 · 798-8 · 798-12 | 798-010/4 | 031863 |
| | 798-012/4 | 031870 |
| • Lankové táhlo · kompletní s upevňovacími prvky 2x matice M4 pro 798-15 | 798-0151 | 082254 |
| • Lankové táhlo pro 798-15 | 798-0152 | 082247 |
| • Lankové táhlo · kompletní Lankové táhlo · opláštění · 2 stavěcí šrouby · pružina pro 798-15A | 798-0151 A | 097753 |
| • Flexibilní hadice pro 798-15B | 798-0150 B | 142439 |
| • Lankové táhlo pro 798-15A a B | 798-0152 A | 097760 |
| • Posuvné vedení pro 798-15A a B | 798-0153 A | 097784 |
| • Sada náhradních břitů · pro 822 5 kusů v sadě | 822-01/5 | 033720 |
| • Oboustranná břitová destička z tvrdokovu pro 825-25 | 825-025 | 033928 |
| • Náhradní sekáč pro trhač matic · mechanický HAZET 847-0410A a 1027A | 847-10 A | 144150 |
| Pro přepínací ráčnu atd. | | |
| • Sada náhradních dílů ovládací páky obsah sady: ovládací páka · fixační prvek · šrouby · kulička · tlačná pružina Pro přepínací ráčnu HAZET 863K · 863 · 863G · 863P · 863PC · 863Q · 863S · 863ST · 863BGL · 863BKC · 863BK · 863MC · 863Mbit · 2264 | 863 P/6 | 144600 |
| • Sada náhradních dílů kolečka ráčny 6,3 = 1/4" ■, obsah sady: kolečko ráčny · fixační prvek · ovládací páka · šrouby · kulička · tlačná pružina Pro přepínací ráčnu HAZET 863G · 863P · 863PC · 863ST · 863K · 863MC | 863 P/7 N | 038596 |
| • Sada náhradních dílů kolečka ráčny s bezpečnostním blokováním 6,3 = 1/4" ■, obsah sady: kolečko ráčny s bezpečnostním blokováním · fixační prvek · ovládací páka · šrouby · kulička · tlačná pružina Pro přepínací ráčnu HAZET 863Q · 863S a k přestavení přepínací ráčny HAZET 863P · 863PC · 863G · 863ST · 863K · 863MC | 863 S/7 | 048472 |
| • Korunková pružina pro klíč na zapalovací svíčky HAZET 880KF · 900KF · 4767KF | 880 KF-01 | 050123 |
| 880AKF · 900AKF · 4766 · 4766-1 · 4767AKF | 880 A KF-01 | 050130 |



| Jednotlivé díly (E) | HAZET No. | EAN-No. 4000896+ |
|---|------------|------------------|
| Pro přepínací ráčnu atd. • Sada náhradních dílů ovládací páky obsah sady: ovládací páka · šrouby · kulička · tlačná pružina · fixační prvek Pro přepínací ráčnu HAZET 8816G · 8816GK · 8816P · 8816S · 8816ST 916K · 2264-1 Pro momentový klíč HAZET 5110-2CT · 5120-2CT · 5110-3CT · 5111-3CT · 5120-3CT 6110CT · 6110-1CT · 6111-1CT 6114-1CT · 6115-1CT 6402-1 · 6402-1S · 6408-1 | 8816 P/6 | 144617 |
| • Sada náhradních dílů kolečka ráčny 10 = 3/8" ■, obsah sady: kolečko kolečka ráčny · fixační prvek · ovládací páka · šrouby · kulička · tlačná pružina Pro přepínací ráčnu HAZET 8816G · 8816GK · 8816P · 8816ST Pro momentové klíče HAZET 5110-2CT · 5110-3CT · 5111-3CT 6110CT · 6110-1CT · 6111-1CT 6114-1CT · 6115-1CT · 6402-1 | 8816 P/7 N | 042234 |
| • Sada náhradních dílů kolečka ráčny s bezpečnostním blokováním 10 = 3/8" ■, obsah sady: kolečko ráčny s bezpečnostním blokováním · fixační prvek · ovládací páka · šrouby · kulička · tlačná pružina Pro přepínací ráčnu HAZET 8816G · 8816GK · 8816P · 8816S · 6402-1S a k přestavení přepínací ráčny HAZET 8816P · 8816G · 8816GK · 8816ST · 6110CT · 6110-1CT · 6111-1CT · 6114-1CT · 6115-1CT · 6402-1 | 8816 S/7 | 048465 |
| • Plastová rukojeť Pro HAZET 8814 · 8816P · 8816F · 8816G · 8816GK · 2593Lg-17 | 8816 KG-02 | 042166 |
| • Sada náhradních dílů kloubového spojení se skládá z: šroubu a pružného kroužku Pro kloubovou rukojeť HAZET 8814 a přepínací ráčnu HAZET 8816G · 8816GK | 8816 G-013 | 042111 |
| • Sada náhradních dílů · se skládá z/ze: sklopného kusu · šroubů a pružného kroužku Pro kloubovou rukojeť HAZET 914-15 a 914-18 | 914/3 | 046065 |
| • Sada náhradních dílů kloubového spojení se skládá z/ze: šroubu a pružného kroužku Pro kloubovou rukojeť HAZET 914-15 · 914-18 a přepínací ráčnu HAZET 916GK | 916 G-013 | 046188 |
| • Plastová rukojeť Pro HAZET 916F · 916SP · 2574 · 2574-1 | 916 KG-02 | 046225 |
| • Plastová rukojeť Pro HAZET 771A-13/16 · 771-17 · 771-19 · 771-21 · 772 914-15 · 914-18 · 916GK | 916 KG-04 | 046249 |
| • Sada náhradních dílů kolečka ráčny s bezpečnostním blokováním 12,5 = 1/2" ■, obsah sady: ovládací páka · 2 šrouby · kulička · tlačná pružina · kolečko ráčny s bezpečnostním blokováním · fixační prvek Pro přepínací ráčnu HAZET 916S a k přestavení přepínací ráčny HAZET 916SP · 916GK · 916L · 916ST | 916 S/7 | 046300 |
| • Sada náhradních dílů ovládací páky 12,5 = 1/2" ■ obsah sady: ovládací páka · 2 šrouby · kulička a tlačná pružina a fixační prvek Pro přepínací ráčnu HAZET 916S · 916SP · 916GK · 916LG · 916L · 916GL · 916ST a tažné zařízení pro trámy 1774-1 | 916 SP/6 | 144624 |
| • Sada náhradních dílů kolečka ráčny 12,5 = 1/2" ■, obsah sady: ovládací páka · šrouby · kulička · tlačná pružina · kolečko ráčny a fixační prvek Pro přepínací ráčnu HAZET 916SP · 916GK · 916Lg · 916L · 916GL · 916ST | 916 SP/7-1 | 046348 |

| Jednotlivé díly (E) | HAZET No. | EAN-No. 4000896+ |
|---|-------------|------------------|
| Pro přepínací ráčnu atd. • Sada náhradních dílů kolečka ráčny 12,5 = 1/2" ■, obsah sady: ovládací páka · šrouby · kulička · tlačná pružina · kolečko ráčny a fixační prvek Pro přepínací ráčnu HAZET 916K | 916 K/7 | 155743 |
| • Sada náhradních dílů ovládací páky obsah sady: ovládací páka · šrouby · kulička · tlačná pružina Pro přepínací ráčnu HAZET 1016 · 1016/2 Pro momentový klíč HAZET 5143-3CT · 5145-3CT · 6132-1CT · 6143CT · 6143-1CT · 6144CT · 6144-1CT · 6145CT · 6145-1CT · 6146-1CT | 1016/6 | 001972 |
| • Sada náhradních dílů kolečka ráčny 20 = 3/4" ■, obsah sady: kolečko ráčny · fixační prvek · ovládací páka · šrouby · kulička · tlačná pružina Pro přepínací ráčnu HAZET 1016 · 1016/2 Pro momentové klíče HAZET 5145-3CT · 6132-1CT · 6143CT · 6143-1CT · 6144CT · 6144-1CT · 6145CT · 6145-1CT · 6146-1CT | 1016/8 N | 001989 |
| • Vtlačovací čtyřhran pro adaptér HAZET 1058-2 | 1058-02 A | 233557 |
| • Sada náhradních dílů ovládací páky obsah sady: ovládací páka · šrouby · kulička · tlačná pružina Pro přepínací ráčnu HAZET 1116 Pro momentové klíče HAZET 6150-1CT · 6160-1CT · 6170-1CT · 7250-2 sTAC · 7250-5 sTAC | 1116/6 | 003228 |
| • Sada náhradních dílů kolečka ráčny 25 = 1" ■, obsah sady: ovládací páka · šrouby · kulička · tlačná pružina · fixační prvek · kolečko ráčny Pro přepínací ráčnu HAZET 1116 Pro momentové klíče HAZET 6160-1CT · 6170-1CT | 1116/8 N | 003235 |
| Pro program vytahovacího nářadí Vřeteno M 14 x 1,5 x 140 Pro stahovák HAZET 1786F-9 · 13 · 1786S-1 · 1786S/12 · 1786FS/6 · 1787F-9 · 13 · 1787S-1 | 1786-01 | 134724 |
| Vřeteno G 1/2 x 210 pro 1786F-16 · 20 · 1786S-2 · 1787F-16 · 20 · 1787S-2 | 1786 S-03 | 134793 |
| Různé jednotlivé díly • Teleskopická pružina pro 1805-3 · 1806-1 až -4 | 1806-01 | 006175 |
| • Výměnné hroty · 90° zahnuté Pro výměnu u kleští 1846 a-5 | 1846 B-05/2 | 081318 |
| • Výměnné hroty · 90° zahnuté Pro výměnu u kleští 1846 c-5 | 1846 D-05/2 | 081370 |
| • Sada náhradních dílů · se skládá z: 1 páru razicích čelistí · 15 mm širokých · 2 šroubů a 2 upínacích pouzder Pro 1932-1 · -2 · -5 | 1932-1/6 | 007820 |
| • Sada náhradních dílů · se skládá z: 1 páru razicích čelistí · 30 mm širokých · 2 šroubů a 2 upínacích pouzder Pro 1932-1 · -2 · -5 | 1932-2/6 | 007905 |
| • Náhradní hlavy · pár pro plastové šetrné kladívko HAZET 1952-28 | 1952-028 | 008391 |
| • Náhradní hlavy · pár pro plastové šetrné kladívko HAZET 1952-35 | 1952-035 | 008414 |
| 1952-40 | 1952-040 | 008438 |
| 1952-50 | 1952-050 | 008452 |
| • Sada náhradních dílů · se skládá z: 1 rukojeti a 2 šroubů s válcovou hlavou Pro 1959-3 a -4 | 1959-03/3 | 008711 |
| • Čelisti sklíčidla · 2dílné pro 1963 Náhradní korunky, sada po 5 ks, pro 1967 | 1963-05 | 008957 |
| 1967-01/5 | 1967-01/5 | 211319 |
| • Hrot pro frézu svarových bodů HAZET 1967 | 1967-02 | 009336 |
| • Zrcátko a 2 žárovky pro kontrolní zrcátko HAZET 1977-1 | 1977-01/3 | 009794 |
| • Náhradní žárovka pro kontrolní zrcátko HAZET 1977-1 | 1977-02 | 070442 |



| Jednotlivé díly (E) | HAZET No. | EAN-No. 4000896+ |
|---|-------------|------------------|
| Různé jednotlivé díly | | |
| • Náhradní žárovka pro ohebné světlo HAZET 1977-1 | 1978-01 | 076154 |
| • Pilový list z chromem legované nástrojové oceli pro 1981 | 1981-01 | 009848 |
| • Počet zubů/inch: 32 (1 inch/palec = 25,4 mm) | | |
| • Plastový držák , prázdný, pro sadu úhlových šroubováků HAZET 2105LG/9H | 2105 LG/9HL | 012022 |
| • Membrána pro stetoskop HAZET 2151 | 2151-01 | 013050 |
| • Ušní olivky pro stetoskop HAZET 2151 | 2151-02/2 | 062287 |
| • Elektronka · sulfitová žárovka pro 2153 | 2153-00 | 013128 |
| • Odlamovací bříty např. pro univerzální nůž 2157 · 7násobné odlomení 100x18 mm sada po 10 ks | 2157-04 | 013210 |
| • Trápězí bříty s 2 úchyty · např. pro univerzální nůž 2157 sada po 10 ks | 2157-05 | 013227 |
| • Hákové bříty · např. pro univerzální nůž 2157 · sada po 10 ks | 2157-06 | 013234 |
| • Trápězí bříty se 3 úchyty · např. pro 2157-1 sada po 10 ks | 2157-07 | 150977 |
| • Sada náhradních dílů · se skládá z: pásu a nýtů pro 2170 | 2170/2 | 013388 |
| • Délka pásu: 600 mm | | |
| • Tkaninová páska z bavlny · potažená pryží · výška pásu 19,6 mm | | |
| • Neklouzavé | | |
| • Napínací pás · 396 mm dlouhý · pro 2171-5 | 2171-05 | 013395 |
| • Napínací pás · 496 mm dlouhý · pro 2171-6 | 2171-06 | 013401 |
| • Sada náhradních dílů kolečka ráčny ○ 6,3 = ¼" obsah sady: kolečko ráčny · fixační prvek · ovládací páka · šrouby · kulička · tlačná pružina Pro přepínací ráčnu HAZET 863BGL · 863BKC · 863BK · 863MBit · 2264 | 2264/7 | 015917 |
| • Sada náhradních dílů kolečka ráčny ○ 8 = ⅝" obsah sady: kolečko ráčny · fixační prvek · ovládací páka · šrouby · kulička · tlačná pružina Pro přepínací ráčnu HAZET 2264-1 · 6408-1 | 2264-1/7 | 015900 |
| • Náhradní řetěz pro 4682-1 | 4682-03 | 149421 |
| • Náhradní řetěz pro 4682 | 4682-01 | 022175 |
| • Sada náhradních dílů · 9-dílná pro opravu řezného řetězu 4682-01 Pro 4682 | 4682-01/9 | 057214 |
| • Pipeta pro 4810A · 4810B | 4810 B-05 | 082650 |
| • Kapacita: 3 ml | | |
| • Úchytka pro uchycení řezacího drátu | 4852-3 | 129454 |
| • Drátový startér k proražení pásu lepidla | 4852-5 | 129478 |
| • Sada náhradních dílů · pro stahovák pružin 4900-1A a -2A se skládá ze 2 válcových kolíků a 1 O-kroužku | 4900-02A/3 | 069415 |
| • Sada náhradních dílů · pro stahovák pružin 4900-1 a 4900-2 se skládá z 5 válcových kolíků a 2 O-kroužků | 4900-02/7 | 063437 |
| • Plastová vložka pro ochranu lakovaných povrchů pružin. Nehrozí proto nebezpečí poškození pružin vlivem koroze | 4900-100 | 061136 |
| • Plastová vložka pro ochranu lakovaných povrchů pružin. Nehrozí proto nebezpečí poškození pružin vlivem koroze | 4900-110 | 061143 |
| • Plastová vložka pro ochranu lakovaných povrchů pružin. Nehrozí proto nebezpečí poškození pružin vlivem koroze | 4900-120 | 061150 |
| Pro momentové klíče | | |
| • Průvlečný čtyřhran bez otočného knoflíku 10 = ⅜" ■ | 5110-02 | 022373 |
| Pro 5110CT · 5110ST · 5110-1 | | |
| • Náhradní okénko displeje Pro momentové klíče CLT HAZET 5121-2CLT · 5122-2CLT · 5123-2CLT | 5000 CLT-02 | 117154 |

| Jednotlivé díly (E) | HAZET No. | EAN-No. 4000896+ |
|--|------------|------------------|
| Pro momentové klíče | | |
| • Průvlečný čtyřhran 12,5 = ½" ■ Pro 5121CT · 5121ST · 5121-1 5122CT · 5122ST · 5122-1 5123CT · 5123ST · 5123-1 | 6414-1 | 027675 |
| • Plastová rukojeť Pro momentový klíč HAZET 6391-12 · V | 6391-06 | 026999 |
| 6391-25 · V · 35 · V · 50 · V · 85 · V | 6391-07 | 027002 |
| 6392-200 · V · 320 · V | 6392-04 | 027095 |
| • Sada náhradních dílů otočného zajištění se skládá z: uzamykací pružiny · otočného zajištění se 2 závitovými kolíky Pro momentové klíče HAZET 6010-1CT · 6110-1CT · 6114-1CT · 6290-1CT | 6110-27 | 025053 |
| • Sada náhradních dílů otočného zajištění se skládá z: uzamykací pružiny, otočného zajištění se 2 závitovými kolíky Pro momentové klíče HAZET 5121-2CLT · 5122-2CLT · 5123-2CLT · 5128-2CLT 6021-1CT · 6022-1CT · 6023-1CT 6111-1CT · 6115-1CT · 6121-1CT · 6122-1CT · 6123-1CT · 6127-1CT · 6128-1CT 6291-1CT · 6292-1CT · 6293-1CT · 6722TAC · 6291-2CT | 6122-27 | 025299 |
| • Sada náhradních dílů otočného zajištění se skládá z: otočného zajištění · uzamykací pružiny a šroubu s válcovou hlavou Pro momentové klíče HAZET r. v. → 2013 6132-1CT · 6143-1CT · 6144-1CT · 6145-1CT · 6150-1CT · 6160-1CT · 6170-1CT 6243-1CT · 6244-1CT · 6245-1CT · 6146-1CT · 6246-1CT 6294-1CT · 6295-1CT · 6296-1CT | 6144-01/3 | 025527 |
| • Sada náhradních dílů otočného zajištění se skládá z: otočného zajištění · uzamykací pružiny a závitového kolíku Pro momentový klíč HAZET r. v. 2014 → 6132-1CT · 6143-1CT · 6144-1CT · 6145-1CT · 6150-1CT · 6160-1CT · 6170-1CT 6243-1CT · 6244-1CT · 6245-1CT · 6146-1CT · 6246-1CT 6294-1CT · 6295-1CT · 6296-1CT | 6144-02/3 | 192557 |
| • Sada náhradních dílů kolečka ráčny 20 = ¾" ■ , obsah sady: kolečko ráčny · fixační prvek · ovládací páka · šrouby · kulička · tlačná pružina Pro přepínací ráčnu HAZET 1016 · 1016/2 Pro momentové klíče HAZET 5145-3CT · 6132-1CT · 6143CT · 6143-1CT · 6144CT · 6144-1CT · 6145CT · 6145-1CT · 6146-1CT | 1016/8 N | 001989 |
| • Sada náhradních dílů kolečka ráčny 25 = 1" ■ , obsah sady: ovládací páka · šrouby · kulička · tlačná pružina · fixační prvek · kolečko ráčny Pro přepínací ráčnu HAZET 1116 Pro momentové klíče HAZET 6160-1CT · 6170-1CT | 1116/8 N | 003235 |
| • Sada náhradních dílů kolečka ráčny 10 = ⅝" ■ , obsah sady: kolečko kolečko ráčny · fixační prvek · ovládací páka · šrouby · kulička · tlačná pružina Pro přepínací ráčnu HAZET 8816G · 8816GK · 8816P · 8816ST Pro momentové klíče HAZET 5110-2CT · 5110-3CT · 5111-3CT 6110CT · 6110-1CT · 6111-1CT 6114-1CT · 6115-1CT · 6402-1 | 8816 P/7 N | 042234 |



| Jednotlivé díly (E) | HAZET No. | EAN-No. 4000896+ |
|---|------------|------------------|
| Pro momentové klíče Sada náhradních dílů kolečka ráčny · kompletní 12,5 = 1/2" ■ , obsah sady: kolečko ráčny · fixační prvek · ovládací páka · šrouby · kulička · pružina · pružná podložka · pojistný kroužek Pro momentové klíče HAZET 5121-2CT · 5122-2CT · 5123-2CT 5121-3CT · 5122-3CT · 5123-2CT 5121-2CLT · 5122-2CLT · 5123-2CLT · 5128-2CLT 5122ST-1 6121CT · 6122CT · 6123CT 6121-1CT · 6122-1CT · 6123-1CT · 6127-1CT · 6128-1CT 6722TAC | 6122/9 N | 025343 |
| Sada náhradních dílů kolečka ráčny 12,5 = 1/2" ■ , obsah sady: kolečko ráčny · fixační prvek · ovládací páka · šrouby · kulička · tlačná pružina Pro momentové klíče HAZET 5120-2CT · 5120-3CT | 5120/7 | 235490 |
| Sada náhradních dílů kolečka ráčny 12,5 = 1/2" ■ , obsah sady: kolečko ráčny · fixační prvek · ovládací páka · šrouby · kulička · tlačná pružina Pro momentové klíče HAZET 5143-3CT | 5143/8 | 237142 |
| Sada náhradních dílů kolečka ráčny 20 = 3/4" ■ obsah sady: Knarráčny · fixační prvek · ovládací páka · šrouby · kulička · tlačná pružina Pro 6150-1CT · 7250-2 sTAC · 7250-5 sTAC | 6150/8 | 151431 |
| Sada náhradních dílů kolečka ráčny 6,3 = 1/4" ■ , obsah sady: kolečko ráčny · fixační prvek · ovládací páka · šrouby · kulička · tlačná pružina Pro momentové klíče HAZET 5107-2CT · 5107-3CT · 5108-2CT · 5108-3CT 6106-1CT · 6108-1CT · 6109-1CT · 6109-2CT · 6401-1 | 6401/7 | 111169 |
| Sada náhradních dílů kolečka ráčny 6,3 = 1/4" ■ obsah sady: kolečko ráčny s bezpečnostním blokováním · fixační prvek · ovládací páka · šrouby · kulička · tlačná pružina Pro 6401-1S a k přestavení nástrčných přepínacích ráčen 5107-2CT · 5107-3CT · 5108-2CT · 5108-3CT 6106-1CT · 6108-1CT · 6109-2CT | 6401-1 S/7 | 111152 |
| Sada náhradních dílů kolečka ráčny 12,5 = 1/2" ■ obsah sady: kolečko ráčny · fixační prvek · ovládací páka · šrouby · kulička · tlačná pružina · pružná podložka · pojistný kroužek Pro 6403-1 · 6404-1 | 6403-1/9 | 070749 |
| Sada náhradních dílů kolečka ráčny 12,5 = 1/2" ■ obsah sady: kolečko ráčny s bezpečnostním blokováním · fixační prvek · ovládací páka · šrouby · kulička · tlačná pružina · pružná podložka · pojistný kroužek Pro 6403-1S · 6404-1S | 6403-1 S/9 | 070817 |
| Sada náhradních dílů ovládací páky obsah sady: ovládací páka · šrouby · kulička · tlačná pružina Pro přepínací ráčnu HAZET 1016 · 1016/2 Pro momentový klíč HAZET 5143-3CT · 5145-3CT · 6132-1CT · 6143CT · 6143-1CT · 6144CT · 6144-1CT · 6145CT · 6145-1CT · 6146-1CT | 1016/6 | 001972 |

| Jednotlivé díly (E) | HAZET No. | EAN-No. 4000896+ |
|--|-----------|------------------|
| Pro momentové klíče Sada náhradních dílů ovládací páky obsah sady: ovládací páka · šrouby · kulička · tlačná pružina Pro přepínací ráčnu HAZET 1116 Pro momentové klíče HAZET 6150-1CT · 6160-1CT · 6170-1CT · 7250-2 sTAC · 7250-5 sTAC | 1116/6 | 003228 |
| Sada náhradních dílů ovládací páky obsah sady: ovládací páka · šrouby · kulička · tlačná pružina · fixační prvek Pro přepínací ráčnu HAZET 8816G · 8816GK · 8816P · 8816S · 8816ST 916K · 2264-1 Pro momentový klíč HAZET 5110-2CT · 5120-2CT · 5110-3CT · 5111-3CT · 5120-3CT 6110CT · 6110-1CT · 6111-1CT 6114-1CT · 6115-1CT 6402-1 · 6402-1S · 6408-1 | 8816 P/6 | 144617 |
| Sada náhradních dílů ovládací páky obsah sady: ovládací páka · šrouby · kulička · tlačná pružina Pro momentový klíč HAZET 5107-2CT · 5107-3CT · 5108-2CT · 5108-3CT 6106-1CT · 6108-1CT · 6109-1CT · 6109-2CT · 6401-1 · 6401-1S · 6408 | 6401-1/6 | 146048 |
| Sada náhradní ovládací páky obsah sady: ovládací páka · šrouby · kulička · tlačná pružina · pružná podložka a pojistný kroužek Pro nástrčnou přepínací ráčnu HAZET 6403-1 · 6403-1S · 6404-1 · 6404-1S | 6403-1/7 | 070756 |
| Sada náhradních dílů ovládací páky obsah sady: ovládací páka, šrouby, kulička, tlačná pružina, pružná podložka, pojistný kroužek Pro momentové klíče HAZET 5121-2CLT · 5121-2CT · 5121-3CT 5122-2CLT · 5122-2CT · 5122-3CT · 5122ST-1 5123-2CLT · 5123-2CT · 5123-3CT · 5128-2CLT 6121-1CT · 6121CT · 6122-1CT · 6122CT · 6123-1CT · 6123CT · 6127-1CT · 6128-1CT · 6722TAC | 6122/7 | 025329 |
| Přepínací ráčna se šroubem kompletní vyměnitelná: ■ 20 = 3/4" r. v. → konec roku 2004 Pro momentové klíče HAZET 6132-1CT · 6143CT · 6143-1CT 6144CT · 6144-1CT 6145CT · 6145-1CT · 6146-1CT | 6143-01 | 111190 |
| Přepínací ráčna se šroubem kompletní vyměnitelná: ■ 20 = 3/4" r. v. 2005 → Pro momentové klíče HAZET 5145-3CT 6132-1CT · 6144CT · 6144-1CT 6145CT · 6145-1CT · 6146-1CT | 6145-01 | 111206 |
| Sada náhr. dílů optického signal. čidla se skládá z/ze: červeného knoflíku · pružiny · krytu · černý · kolíku · šroubů Pro momentový klíč HAZET 6021-1CT · 6022-1CT · 6023-1CT 6110CT · 6110-1CT · 6111-1CT 6114-1CT · 6115-1CT · 6121CT · 6121-1CT · 6122CT · 6122-1CT · 6123CT · 6123-1CT · 6127-1CT · 6128-1CT · 6291-1CT · 6291-2CT · 6290-1CT · 6291CT · 6292-1CT · 6293-1CT | 6122-29 | 025305 |



| Jednotlivé díly (E) | HAZET No. | EAN-No. 4000896+ |
|--|-----------|------------------|
| Pro momentové klíče Úložný box pro bezpečné uložení momentových klíčů Do velikosti BX 8 s průhledovým oknem Pro momentové klíče HAZET 5107-2CT · 5107-3CT · 5108-2CT · 5108-3CT · 5110-1CT · 5110-2CT · 5110-3CT · 5120-2CT · 5120-3CT · 6110-1CT · 6110-1CT(CAL) · 6114-1CT · 6290-1CT · 6290-1CT (CAL) | 6060 BX-2 | 024629 |
| Úložný box pro momentové klíče HAZET 5121-1CT · 5121-2CLT · 5121-3CT · 6111-1CT · 6111-1CT(CAL) · 6115-1CT · 6121-1CT · 6121-1CT(CAL) · 6291-1CT · 6291-1CT (CAL) · 6291-2CT · 6291-2CT (CAL) | 6060 BX-4 | 024636 |
| Úložný box pro momentové klíče HAZET 5122-1CT · 5122-2CLT · 5122-2CLT-PD · 5122-2CT/5 · 5122-3CT · 6122-1CT · 6122-1CT(CAL) · 6127-1CT · 6292-1CT · 6292-1CT (CAL) | 6060 BX-6 | 024643 |
| Úložný box pro momentové klíče HAZET 5123-1CT · 5123-2CLT · 5123-3CT · 5128-2CLT · 6123-1CT · 6123-1CT(CAL) · 6128-1CT · 6293-1CT · 6293-1CT (CAL) | 6060 BX-8 | 102907 |

| Jednotlivé díly (E) | HAZET No. | EAN-No. 4000896+ |
|---|---|--------------------------------------|
| Pro pneumatické nářadí 6děrový náhradní brusný talíř Pro excentrickou brusku 9033-1 • Střední tvrdost • Uchycení suchým zipem • Ø 150 mm s uchycením závitu 5/16" | 9033-010 | 139378 |
| Brusné pásy Pro pásovou brusku 9033N-4 330x10 mm. Obsah balení 10 kusů. Zrnitost 80 Zrnitost 100 Zrnitost 120 | 9033-480/10 9033-4100/10 9033-4120/10 | 139101 139118 139125 |
| Brusných polštářů pro excentrickou brusku 9033-1 a -2 6 otvorů. Pro zpracování kovů. Ø 150 mm. Obsah balení 10 kusů zrnitost 80 Zrnitost 100 Zrnitost 120 Zrnitost 150 | 9033-180/10 9033-1100/10 9033-1120/10 9033-1150/10 | 139330 139347 139354 139361 |
| Náhradní jehly vhodné pro otloukač rzi 9035-5 19 jehel, Ø 3 mm | 9035-050 | 139385 |
| Sada náhradních dílů · pro 9036-5 horní a dolní nůž včetně vymezovací podložky a šroubu | 9036-05/9 | 142569 |



Skříňky, prázdné

bez plastových vložek, nutno objednat zvlášť

| vhodné pro sortiment | Vnější rozměry skříňky mm | HAZET No. | FAN-No. 4000896+ |
|--|---------------------------|----------------|------------------|
| Skříňka na nářadí, prázdná kovová pro sadu nástřčných klíčů HAZET 888AZN · 888N · 888ZN · 1000 · 1000AZ · 1000Z · 1002 · 1002Z · 1530A/38 · 1530M/49 · 1900/6 · 5292-1CT/20 · 6292-1CT/20-6292-1CT/28 | 578 x 235 x 88 | 1000 KL | 001200 |

| vhodné pro sortiment | Vnější rozměry skříňky mm | HAZET No. | FAN-No. 4000896+ |
|--|---------------------------|------------------|------------------|
| Skříňka na nářadí, prázdná kovová pro sadu nástřčných klíčů HAZET 1100Z | 759 x 305 x 115 | 1100 KL | 157419 |
| Kufr · prázdný, s vložkou Pro 4800/9 | | 4800/9 KL | 049820 |
| Kufr · prázdný, Pro 4904/6 | | 4904 KL | 237128 |

2K vložky z měkké pěny

| vhodné pro sortiment | HAZET No. | FAN-No. 4000896+ |
|----------------------|------------------|------------------|
| 163-30/25 | 163-30 L | 118595 |
| 163-31/27 | 163-31 L | 118625 |
| 163-53/75 | 163-53 L | 122509 |
| 163-55/15 | 163-55 L | 122523 |
| 163-57/56 | 163-57 L | 122752 |
| 163-58/27 | 163-58 L | 122769 |
| 163-60/22 | 163-60 L | 122776 |
| 163-95/8 | 163-95 L | 145966 |
| 163-96/3 | 163-96 L | 145973 |
| 163-97/6 · 606N/6 | 163-97 L | 145980 |
| 163-98/17 | 163-98 L | 145997 |
| 163-99/18 | 163-99 L | 146000 |
| 163-100/13 | 163-100 L | 146017 |
| 163-102/27 | 163-102 L | 146031 |
| 163-118/57 | 163-118 L | 153480 |
| 163-119/23 | 163-119 L | 153503 |
| 163-120/24 | 163-120 L | 153565 |
| 163-121/4 | 163-121 L | 153558 |
| 163-122/3 | 163-122 L | 153527 |
| 163-124/4 | 163-124 L | 153596 |
| 163-131/8 | 163-131 L | 153619 |
| 163-138/77 | 163-138 L | 151516 |
| 163-139/90 | 163-139 L | 151523 |
| 163-140/33 | 163-140 L | 151837 |
| 163-141/31 | 163-141 L | 151844 |
| 163-143/18 | 163-143 L | 151868 |
| 163-181/17 · 880/17 | 163-181 L | 161492 |
| 163-182/9 | 163-182 L | 161508 |
| 163-184/6 | 163-184 L | 161515 |
| 163-185/5 | 163-185 L | 161522 |
| 163-186/16 | 163-186 L | 162338 |
| 163-191/18 · 932/18 | 163-191 L | 162543 |
| 163-192/24 | 163-192 L | 162550 |
| 163-211/20 | 163-211 L | 164691 |
| 163-215/5 · 986/5 | 163-215 L | 168132 |
| 163-217/6 · 958N/6 | 163-217 L | 168156 |

| vhodné pro sortiment | HAZET No. | FAN-No. 4000896+ |
|----------------------|------------------|------------------|
| 1557/10 | 163-218 L | 168163 |
| 163-220/13 · 986/13 | 163-220 L | 168200 |
| 163-224/57 | 163-224 L | 176328 |
| 163-226/4 | 163-226 L | 178025 |
| 163-227/3 | 163-227 L | 178131 |
| 163-229/7 | 163-229 L | 178179 |
| 163-243/7 | 163-243 L | 178315 |
| 163-245/12 | 163-245 L | 178308 |
| 163-251/14 | 163-251 L | 178254 |
| 163-252/9 | 163-252 L | 178247 |
| 163-257/4 | 163-257 L | 179336 |
| 163-259/14 | 163-259 L | 179541 |
| 163-264/5 | 163-264 L | 180646 |
| 163-265/6 | 163-265 L | 180653 |
| 163-269/3 | 163-269 L | 180806 |
| 163-270/9 · 986/9 | 163-270 L | 181049 |
| 163-271/9 · 992/9 | 163-271 L | 181032 |
| 163-292/8 | 163-292 L | 186365 |
| 163-296/7 | 163-296 L | 186693 |
| 163-297/26 | 163-297 L | 186273 |
| 163-299/8 | 163-299 L | 186747 |
| 163-302/6 · 8801/6 | 163-302 L | 186594 |
| 4760-M8 x 1/9 | 163-321 L | 191963 |
| 4760-M10 x 1/9 | 163-323 L | 192076 |
| 4760/6 | 163-325 L | 192182 |
| 4797/10 | 163-326 L | 191741 |
| 2272/23N | 163-333 L | 192588 |
| 880N-1 | 163-334 L | 193431 |
| 880ZN-1 | 163-335 L | 193424 |
| 849 | 163-336 L | 195404 |
| 854 | 163-337 L | 194261 |
| 854-1 | 163-338 L | 194469 |
| 854T | 163-339 L | 194452 |
| 4910/13 | 163-340 L | 194445 |
| 2200/36 | 163-341 L | 194339 |
| 900 · 900Z | 163-342 L | 194438 |

| vhodné pro sortiment | HAZET No. | FAN-No. 4000896+ |
|----------------------|------------------|------------------|
| 1557/32 | 163-346 L | 194896 |
| 844/5 | 163-347 L | 194889 |
| 1557/21 | 163-348 L | 194391 |
| 882-1 | 163-349 L | 194384 |
| 853-1 | 163-350 L | 194872 |
| 882 | 163-351 L | 194377 |
| 880-2 | 163-353 L | 194360 |
| 855-1 | 163-354 L | 194353 |
| 1557/58 | 163-356 L | 194322 |
| 900AZ | 163-357 L | 194315 |
| 906 | 163-358 L | 194308 |
| 954N | 163-359 L | 194292 |
| 1557/9 | 163-360 L | 194285 |
| 986/9N | 163-361 L | 193844 |
| 163-366/18 | 163-366 L | 197071 |
| 163-367/31 | 163-367 L | 197293 |
| 163-369/104 | 163-369 L | 197309 |
| 163-370/9 | 163-370 L | 197286 |
| 163-371/7 | 163-371 L | 197279 |
| 163-372/25 | 163-372 L | 197262 |
| 163-373/39 | 163-373 L | 197248 |
| 163-374/27 | 163-374 L | 197231 |
| 163-375/5 | 163-375 L | 197347 |
| 163-377/11 | 163-377 L | 197361 |
| 163-379/38 | 163-379 L | 197354 |
| 163-380/4 | 163-380 L | 197255 |
| 163-382/3 | 163-382 L | 197125 |
| 863 MBIT/33 | 163-384 L | 197392 |
| 163-385/12 · 606N/12 | 163-385 L | 197101 |
| 163-406/20 | 163-406 L | 200009 |
| 163-407/35 | 163-407 L | 200016 |
| 163-587/35 · 1557/35 | 163-587 L | 239870 |
| 900SZ 6/11 | 163-588 L | 241781 |



Srovnání

německých, amerických, anglických, norských, francouzských a švédských rozměrů pro klíče na šrouby (rozměry s tmavým pozadím jsou rozměry v objednávce)

| Metrické rozměry | | | | | | | | | | |
|---|------------------------|-----------------|------------------|--------|----------------|---------------------|---------------------|-----------|-----------|------------|
| Velikost klíče a jmenovitý rozměr mm | Průměr závitu | | | | | | | | | |
| | DIN ISO 272 | | | | Norské rozměry | Francouzské rozměry | Švédské rozměry SMS | | | |
| | Normální šestšhran | Velký šestšhran | šroub s přírubou | Matice | | | Metricky | Whitworth | malý 1414 | velký 1412 |
| 3 | | | | | | | | | | |
| 3,2 | 1,6 | | | | | | | | | |
| 3,5 | | | | | | | | | | |
| 4 | 2 | | | 1,7 | 2,5 | 2,3 | | | | |
| 4,5 | | | | 2 | | 2,6 | | | | |
| 5 | 2,5 | | | 2,3 | 3 | 3 | | | | |
| 5,5 | 3 | | | 2,6 | | | | | | |
| 6 | | | | 3 | 3,5 | 3,5 | 3 | | | |
| 7 | 4 | | 5 | 3,5 | 4,4,5 | 4 | 3,5 | | | |
| 8 | 5 | | 6 | 5 | 4 | 5 | 5 | 4 | | |
| 9 | | | | 5 | 5,5 | 5 | | | | |
| 10 | 6 | | 8 | 6 | 6 | 6 | | | | |
| 11 | 7 | | | 6 | 7 | 7 | 6 | | | |
| 12 | | | | | 7 | 8 | | | | |
| 13 | 8 | | 10 | 8 | | | | 5/16 | 1/4 | |
| 14 | | | | 8 | 8 | 8 | | | | |
| 15 | | | 12 | 10 | | 10 | | 3/8 | 5/16 | |
| 16 | 10 | | | | 9 | | | | | |
| 17 | | | | 9 | 10 | 10 | 10 | | | |
| 18 | 12 | | 14 | 12 | | 12 | | 7/16 | 3/8 | |
| 19 | | | | 11 | 11 | | | | | |
| 20 | | | | | | | | | | |
| 20,8 | Zapalovací svíčky M 14 | | | | | | | | | |
| 21 | 14 | 12 | 16 | 14 | | 12 | 14 | | 1/2 | 7/16 |
| 22 | | | | | 12 | 14 | | 12 | 14 | |
| 23 | | | | | 14 | | | | | 1/2 |
| 24 | 16 | 14 | | 16 | | 16 | | 5/8 | | |
| 25 | | | | | | | | | | |
| 26 | Zapalovací svíčky M 18 | | | | | | | | | |
| 27 | 18 | 16 | 20 | | 16 | | 18 | 16 | | |
| 28 | | | | | | | | | 3/4 | 5/8 |
| 29 | | | | | 18 | | | | | |
| 30 | 20 | 18 | | 20 | | 20 | | | | |
| 32 | | | | | 18 | 20 | 22 | 18 | 20 | |
| 33 | | | | | | | | | 7/8 | 3/4 |
| 34 | 22 | 20 | | | | 24 | | | | |

| Americké rozměry | | | | | | |
|-----------------------------------|---------------|-------|---------------------------|-----------------|-----------------|-----------------|
| Velikost klíče a jmenovitý rozměr | Průměr závitu | | | | | |
| | palce | mm | USS | | Americ. stand. | |
| | | | šrouby a matice podle SAE | šrouby a matice | šrouby s hlavou | šrouby a matice |
| 1/8 | 3,175 | | | | | |
| 5/32 | 3,97 | | | | 0 1 | |
| 3/16 | 4,76 | | | | 2 3 | |
| 13/64 | 5,16 | | | | | |
| 7/32 | 5,56 | | | | | |
| 15/64 | 5,95 | | | | | |
| 1/4 | 6,35 | | | | 4 | |
| 17/64 | 6,75 | | | | | |
| 9/32 | 7,14 | | | | | |
| 19/64 | 7,54 | | | | | |
| 5/16 | 7,94 | | 1/8 | 1/8 | 5 6 | |
| 11/32 | 8,73 | | | | 8 | |
| 3/8 | 9,52 | | | 3/16 | 10 | |
| 13/32 | 10,32 | | | | | |
| 7/16 | 11,11 | 1/4 | | 1/4 | 12 1/4 | 1/4 |
| 15/32 | 11,90 | | | | | |
| 1/2 | 12,70 | 5/16 | 1/4 | 5/16 | | 5/16 |
| 9/16 | 14,29 | 3/8 | | 3/8 | 5/16 | 3/8 |
| 19/32 | 15,08 | | 5/16 | | | |
| 5/8 | 15,88 | 7/16 | | 7/16 | 3/8 | 7/16 |
| 11/16 | 17,46 | | 3/8 | | | |
| 3/4 | 19,05 | 1/2 | | 1/2 | 7/16 | 1/2 |
| 25/32 | 19,84 | | 7/16 | | | |
| 13/16 | 20,64 | | | 9/16 | 1/2 | 9/16 |
| 7/8 | 22,22 | 9/16 | 1/2 | 5/8 | 9/16 | 5/8 |
| 15/16 | 23,81 | 5/8 | | | | |
| 31/32 | 24,61 | | 9/16 | | | |
| 1 | 25,40 | 11/16 | | 3/4 | 5/8 | 3/4 |
| 1.1/16 | 26,99 | 3/4 | 5/8 | | | |
| 1.1/8 | 28,57 | | | 7/8 | 3/4 | 7/8 |
| 1.3/16 | 30,16 | | | | | |
| 1.1/4 | 31,75 | 7/8 | 3/4 | 1 | | |
| 1.5/16 | 33,34 | | | | 7/8 | 1 |

| Anglické rozměry | | | | | |
|--------------------------------|---|----|----|----------------|-------|
| Jmenovitý rozměr Závít Ø palce | W | BS | BA | Velikost klíče | |
| | | | | palce | mm |
| | | | 10 | .117 | 2,97 |
| | | | 9 | .131 | 3,33 |
| | | | 8 | .152 | 3,86 |
| | | | 7 | .172 | 4,37 |
| | | | 6 | .193 | 4,90 |
| | | | 5 | .220 | 5,59 |
| | | | 4 | .248 | 6,30 |
| 1/16 = 3/32 | | | | .256 | 6,50 |
| | | | 3 | .282 | 7,16 |
| 3/32 = 1/8 | | | | .297 | 7,54 |
| | | | 2 | .324 | 8,23 |
| 1/8 = 3/16 | | | | .340 | 8,64 |
| | | | 1 | .365 | 9,27 |
| | | | 0 | .412 | 10,49 |
| 3/16 = 1/4 | | | | .445 | 11,30 |
| 1/4 = 5/16 | | | | .525 | 13,33 |
| 5/16 = 3/8 | | | | .600 | 15,24 |
| 3/8 = 7/16 | | | | .710 | 18,03 |
| 7/16 = 1/2 | | | | .820 | 20,83 |
| 1/2 = 9/16 | | | | .920 | 23,34 |
| 9/16 = 5/8 | | | | 1.010 | 25,65 |
| 5/8 = 11/16 | | | | 1.100 | 27,94 |
| 11/16 = 3/4 | | | | 1.200 | 30,48 |
| 3/4 = 7/8 | | | | 1.300 | 33,02 |



Srovnání

německých, amerických, anglických, norských, francouzských a švédských rozměrů pro klíče na šrouby (rozměry s tmavým pozadím jsou rozměry v objednávce)

| Metrické rozměry | | | | | | | | | |
|---|------------------|---------------|-------|-------------------|---------------------|---------------------|-------------------------------------|--------------------------------------|-------------------------------|
| Velikost klíče a jmenovitý rozměr mm | Průměr závitu | | | | | | | | Velikost klíče palce mm |
| | DIN ISO 272 | | | | Švédské rozměry SMS | | | | |
| | Normální šestřán | Velký šestřán | Šroub | Matice s přírubou | Norské rozměry | Francouzské rozměry | Metricky malý 1414 velký 1412 | Whitworth malý 1415 velký 1413 | |
| 35 | | | | | 22 | | | | |
| 36 | 24 | 22 | | | 22 24 | | 22 24 | | |
| 37 | | | | | | | | 1 | 7/8 |
| 38 | | | | | 24 | | | | |
| 41 | 27 | 24 | | | 27 | | 27 | | |
| 42 | | | | | 27 | | | 1.1/8 | 1 |
| 46 | 30 | 27 | | | 30 | 30 | 30 | | |
| 47 | | | | | | | | 1.1/4 | 1.1/8 |
| 50 | 33 | 30 | | | 33 | 33 | 33 | | |
| 52 | | | | | | | | 1.3/8 | 1.1/4 |
| 54 | | | | | 36 | | | | |
| 55 | 36 | 33 | | | 36 | | 36 | | |
| 56 | | | | | | | | 1.1/2 | 1.3/8 |
| 58 | | | | | 39 | | | | |
| 60 | 39 | 36 | | | 39 | | 39 | 1.5/8 | 1.1/2 |
| 63 | | | | | 42 | | | | |
| 65 | 42 | 39 | | | 42 | | 42 | 1.3/4 | 1.5/8 |
| 67 | | | | | 45 | | | | |
| 70 | 45 | | | | 45 | | 45 | 1.7/8 | 1.3/4 |
| 71 | | | | | 48 | | | | |
| 75 | 48 | | | | 48 | | 48 | 2 | 1.7/8 |
| 77 | | | | | 52 | | | | |
| 80 | 52 | | | | 52 | | 52 | | 2 |
| 82 | | | | | 56 | | | | |
| 85 | 56 | | | | 56 | | 56 | | 2.1/4 |
| 88 | | | | | 60 | | | | |
| 90 | 60 | | | | 60 | | 60 | | |
| 94 | | | | | 64 | | | | |
| 95 | 64 | | | | 64 | | 64 | | 2.1/2 |
| 100 | 68 | | | | 68 | 68 | 68 | | |
| 105 | 72 | | | | 72 | 72 | 72 | | 2.3/4 |
| 110 | 76 | | | | 76 | 76 | 76 | | 3 |
| 115 | 80 | | | | 80 | | 80 | | |
| 116 | | | | | 80 | | | | |
| 120 | 85 | | | | 84 | | 85 | | 3.1/4 |
| 130 | 90 | | | | 89 | | 90 | | 3.1/2 |
| 135 | 95 | | | | 94 | | 95 | | 3.3/4 |
| 145 | 100 | | | | 99 | | 100 | | 4 |
| 150 | 105 | | | | 104 | | 105 | | |
| 155 | 110 | | | | 109 | | 110 | | 4.1/4 |

| Americké rozměry | | | | | | |
|-----------------------------------|---------------|-------|---------------------------|-------|----------------|-------|
| Velikost klíče a jmenovitý rozměr | Průměr závitu | | | | | |
| | palce | mm | Šrouby a matice podle SAE | USS | Americ. stand. | |
| 1.3/8 | 34,92 | | | 1.1/8 | | |
| 1.7/16 | 36,51 | 1 | 7/8 | | | |
| 1.1/2 | 38,10 | | | 1.1/4 | 1 | 1.1/8 |
| 1.9/16 | 39,69 | | | | | |
| 1.5/8 | 41,28 | 1.1/8 | 1 | 1.3/8 | | |
| 1.11/16 | 42,86 | | | | 1.1/8 | 1.1/4 |
| 1.3/4 | 44,45 | | | | | |
| 1.13/16 | 46,04 | 1.1/4 | 1.1/8 | | | |
| 1.7/8 | 47,63 | | 1.1/4 | | | |
| 2 | 50,80 | 1.3/8 | 1.1/4 | | | |
| 2.1/16 | 52,39 | | | | 1.3/8 | 1.1/4 |
| 2.3/16 | 55,56 | 1.1/2 | 1.3/8 | | | |
| 2.1/4 | 57,15 | | | | 1.1/2 | |
| 2.3/8 | 60,32 | | 1.1/2 | | | |
| 2.7/16 | 61,91 | | | | 1.5/8 | |
| 2.9/16 | 65,09 | | 1.5/8 | | | |
| 2.5/8 | 66,68 | | | | 1.3/4 | |
| 2.3/4 | 69,85 | | 1.3/4 | | | |
| 2.13/16 | 71,44 | | | | 1.7/8 | |
| 2.15/16 | 74,61 | | 1.7/8 | | | |
| 3 | 76,20 | | | | 2 | |
| 3.1/8 | 79,38 | | 2 | | | |
| 3.3/8 | 85,72 | | | | 2.1/4 | |
| 3.1/2 | 88,90 | | 2.1/4 | | | |
| 3.3/4 | 95,25 | | | | 2.1/2 | |
| 3.7/8 | 98,42 | | 2.1/2 | | | |
| 4.1/8 | 104,78 | | | | 2.3/4 | |
| 4.1/4 | 107,95 | | 2.3/4 | | | |
| 4.1/2 | 114,30 | | | | 3 | |
| 4.5/8 | 117,48 | | 3 | | | |
| 5 | 127,00 | | 3.1/4 | | | |
| 5.3/8 | 136,52 | | 3.1/2 | | | |
| 5.3/4 | 146,05 | | 3.3/4 | | | |
| 6.1/8 | 155,57 | | 4 | | | |

| Anglické rozměry | | | | |
|--------------------------------------|---|----|----------------|--------|
| Jmenovitý rozměr Závít Ø palce | W BSW velký šestřán BS.192 BSF a BSW malý šestřán BS.1083 | BA | Velikost klíče | |
| | | | palce | mm |
| 13/16 | =15/16 | | 1.390 | 35,31 |
| 7/8 | =1 | | 1.480 | 37,59 |
| 15/16 | =1.1/16 | | 1.580 | 40,13 |
| 1 | =1.1/8 | | 1.670 | 42,42 |
| 1.1/8 | =1.1/4 | | 1.860 | 47,24 |
| 1.1/4 | =1.3/8 | | 2.050 | 52,07 |
| 1.3/8 | =1.1/2 | | 2.220 | 56,39 |
| 1.1/2 | =1.5/8 | | 2.410 | 61,21 |
| 1.5/8 | =1.3/4 | | 2.580 | 65,53 |
| 1.3/4 | =2 | | 2.760 | 70,10 |
| 2 | =2.1/4 | | 3.150 | 80,01 |
| 2.1/4 | =2.1/2 | | 3.550 | 90,17 |
| 2.1/2 | =2.3/4 | | 3.890 | 98,81 |
| 2.3/4 | =3 | | 4.180 | 106,17 |
| 3 | =3.1/4 | | 4.530 | 115,06 |
| 3.1/4 | =3.1/2 | | 4.850 | 123,19 |
| 3.1/2 | =3.3/4 | | 5.180 | 131,57 |
| 3.3/4 | =4 | | 5.550 | 140,92 |

| | |
|--|---|
| A | |
| Adaptér (spojovací díl) | 100, 150–151, 161–162, 176–178, 186, 190–191, 193–194, 226–228, 327, 429–431, 473, 486, 497 |
| Aku nářadí | 382–386 |
| Alternátory, nářadí | 473 |
| Asistent a příslušenství | 19–115, 122–126, 174–177, 186, 195, 205–208, 210–211, 236, 243, 257, 276, 278–280, 427, 440–447 |
| Automatické odizolovací kleště | 281–282 |
| Automatické skřípcové kleště | 240 |

| | |
|--|--|
| B | |
| Babka | 474–475 |
| Baterie, nářadí pro servis | 470 |
| Betonářské kleště | 234 |
| Bity a příslušenství | 143–144, 146, 150, 161–162, 177, 217–228, 310, 322, 326–327, 349, 480–481, 483–484 |
| BluGuard kladiva | 244–250 |
| Brusná, dělicí a obráběcí technika | 260–264, 352–366, 442–443, 478–479 |

| | |
|---|----------|
| Č | |
| Čalounění, odjišťovací nářadí | 479–480 |
| Čepový klíč | 458, 484 |

| | |
|---------------------------|-------------------------------------|
| C | |
| Chladicí systém | 209, 240–243, 373, 422–432, 485–487 |

| | |
|---|--|
| D | |
| Dělicí a stahovací přípravek | 256–257, 459 |
| Děrovací kleště | 476 |
| Diagnostika, zkoušení | 209, 268–269, 275, 280, 329–331, 390–407, 427–432, 444–445, 469–473, 483, 485–487 |
| Digitální posuvné měřidlo | 269 |
| Dílenský vozík „Asistent“ a příslušenství | 19–115, 122–126, 174–176, 195, 205–208, 210–211, 236, 243, 257, 276, 278–280, 427, 440–447 |
| Drátěný kartáč | 264, 413, 443 |
| Dřevěné klíny | 479 |
| Držák kotoučů | 52 |
| Držák nářadí | 50–51, 145, 147–148, 150, 164–165, 168–169, 171–172, 174, 176, 178, 180–181, 377, 379, 402–405 |
| Držák skel | 52 |
| Držáky nástavců a nářadí | 325–328 |
| Dutá škrabka | 262 |
| Důlčík | 249 |
| Dveře – nástroj na (kliky/závěs/obložení) | 480–481 |
| Dvojitá lemovačka | 441 |
| Dvojité ploché klíče | 94–115, 117–283 |
| Dvojitý očkový klíč | 95, 126–128, 419, 440–441 |

| | |
|--|-------------|
| E | |
| Elektrikářské nářadí | 92, 270–283 |
| Elektro / Aku nářadí | 385–386 |
| Elektronický momentový/úhlový klíč | 320–321 |
| Elektronický šroubovák | 209 |
| Endoskopická technika / inspekční technika | 390–407 |
| Excentrická bruska | 356 |

| | |
|---|---|
| F | |
| Falcovací kleště | 476 |
| Flexibilní drapák / magnetický vyhledávač | 395 |
| Flexibilní prodloužení | 151, 162 |
| Flexibilní šroubovák / klíč | 209 |
| Flexibilní šroubovák / nástrčný klíč | 209 |
| Fréza na trubky / odřezávač trubek | 263–264, 442–443 |
| Frézy / Vrtáky | 260–264, 352–366, 384–385, 442–443, 478–479 |

| | |
|----------------------------|-----|
| G | |
| Gravírovací pero | 364 |
| Gumové kladivo | 247 |

| | |
|---|--------------------------------|
| H | |
| Hlava válců, nářadí | 172–175, 328–331, 417, 431–432 |
| Horkovzdušná pistole / horkovzdušný fén | 387 |

| | |
|--|---------------------------|
| I | |
| Infračervený teploměr | 395 |
| Inspekční technika / endoskopická technika | 390–407, 444–445, 469–473 |
| Izolační podložka | 282 |

| | |
|--------------------------------------|---|
| J | |
| Jednostranný klíč | 114, 123, 275–276, 327 |
| Jednostranný uzavřený klíč | 276, 328, 421, 484 |
| Jednotlivé a náhradní díly | 115, 146, 155, 158, 162, 167, 170, 183, 186, 188, 191–192, 194, 224, 247–248, 256, 319, 326, 442, 480 |

| | |
|--|---|
| K | |
| Kabelový buben | 52 |
| Kardanový (univerzální) kloub | 151, 156–157, 162, 165, 167, 177, 186, 190–191, 193–194, 434, 440 |
| Karosářské nářadí | 93, 234, 239–240, 249, 260, 357–359, 364–367, 386, 466, 474–483, 499 |
| Kartáče / pilníky | 260–261, 264, 267, 413, 443, 461–462, 470, 475, 477–478, 491 |
| Kladiva | 244–250, 478–479 |
| Kladiva s elastickou hmotou | 479 |
| Kladivo | 246 |
| Kladivo bez zpětného rázu | 247 |
| Kleště | 111, 229–243, 262, 280–282, 412–416, 418–419, 421–427, 447, 463–465, 467–468, 476–477, 480, 482 |
| Kleště na hadicové spony Clic | 240, 424 |
| hadicové svorky / hadicové spony | 240–243, 423–427 |
| pojistné kroužky / ploché kleště | 235–238, 427, 447, 464 |
| spony manžet | 238–239, 464–465 |
| trubky | 234–235, 281 |
| uvolňování svorek | 422 |
| vyvažovací závaží kol | 467 |
| Kleště pro benzinové vedení | 421–422 |
| Kleště, ploché (kulaté) | 233, 281, 482 |
| Klíč na filtr Ad-Blue | 485 |
| kartuše | 488–490 |
| matice se dvěma otvory | 411 |
| šroubení trubek | 128, 157, 170, 328 |
| Kloub | 151, 156–157, 162, 165, 167, 177, 186, 190–191, 193–194, 434, 440 |



K

| | |
|-------------------------------|--|
| Kluzná rukojeť | 147, 156, 168, 188, 192 |
| Kluzné kladivo | 259, 485 |
| Kobercový nůž | 263 |
| Kombinované kleště | 229–243, 280 |
| Konektorové kleště | 282 |
| Křížový klíč | 467, 497 |
| Křížový klíč / matice na kola | 179–184, 190, 193, 466–468, 497–498 |
| Křížový sekáč | 248 |
| Kruhový pilník | 260 |
| Kruhový úhelník, mechanický | 328–331 |
| Kufr | 88–89 |
| Kulaté kleště | 281 |
| Kulová hlava – prodloužení | 151, 162, 177 |
| Kyselinoměr | 431 |

L

| | |
|----------------------|-------------------|
| Lambda sondy, nářadí | 433 |
| Lampa, flexibilní | 396–397 |
| Lampy / Svítidly | 396–400 |
| Lemovačka | 441–442 |
| Leštící nářadí | 358, 361 |
| Listová měrka | 268–269, 275, 469 |

M

| | |
|--|------------------------|
| Magnetická miska | 402–405 |
| Magnetická násada pro nástrčné hlavice | 149, 158, 170 |
| Magnetický držák | 377, 379 |
| Magnetický hledač / magnetický zvedák | 395 |
| Mazací lis | 372, 377, 403, 405 |
| Měřicí pásmo | 268–269 |
| Měřicí technika | 268–269, 275, 469 |
| Mikrometr | 269 |
| Momentové / Úhlové klíče | 320–321 |
| Momentové nářadí a příslušenství | 188, 192, 283, 285–331 |
| Momentový / úhlový klíč sTAC | 320–321 |
| Montážní klín | 479 |
| Montážní páka | 250, 444, 467–468, 479 |
| Montážní páka na pneumatiky Runflat | 468 |
| Montážní pojízdné lehátko | 401 |
| Montážní vozíky | 35–46, 62–67, 70–84 |
| Multi Table | 46 |
| Multibruska | 357 |
| Multimetr | 268, 275, 469 |

N

| | |
|------------------------------------|--|
| Nádoba na sádro | 406 |
| Nápravy | 238–239, 250, 395, 458, 460–466, 481, 491–496 |
| Nářadí - injektor | 420, 423 |
| Nářadí Impact | 151, 162, 178–186, 190–191, 193–194, 228, 334–387, 465–466, 483–499 |
| Nářadí na brzdy | 128, 189, 237, 249, 261, 264, 440–447, 461–462, 488–491 |
| Nářadí na náboje / ložiska kol | 456, 460–463, 466, 491–496 |
| pružící jednotky / stahovák pružin | 448–468 |
| výfuky | 264, 432–433 |
| Nářadí pro demontáž rádia | 473 |
| drážkové (žebrové) řemenice | 411, 473 |
| nastavení motoru | 412 |
| servis olejů | 402, 419, 435–439, 484–488 |
| silentbloky | 462–463 |

N

| | |
|-----------------------------------|---|
| Nářadí pro turbodmychadla | 420 |
| tváření plechu | 93, 234, 239–240, 249, 260, 357–359, 364–367, 474–483 |
| užitková vozidla | 189, 191, 420, 436, 438, 459, 483–499 |
| Nářadí s ochrannou izolací | 278–283 |
| Nářadí spony Henn | 427 |
| Nástavce (bity) a příslušenství | 143–144, 146, 150, 154, 161–162, 164, 177, 188, 192, 217–228, 310, 322, 325–327, 349, 415–416, 433, 438, 457, 460, 480–481, 483 |
| Nastavitelný klíč | 123 |
| Nástrčná hlavice (nástrčný ořech) | 147–151, 156–162, 168–176, 178–186, 188–191, 193–194, 228, 277–278, 412, 414–417, 419–422, 433–434, 436, 438–440, 457, 460, 463–466, 481, 483–499 |
| Nástrčná hlavice s kulovou hlavou | 149, 161, 173 |
| Nástrčné hlavice a bity | 143–147, 150–151, 156, 161–162, 168, 177, 188, 192, 217–228, 277–278, 322, 326–327, 415, 433, 438, 457, 480–481, 483–484 |
| Nástrčný klíč s kloubem | 157, 159, 191, 194, 416, 434, 440 |
| Nástroj pro nastavení světlometů | 481 |
| Naviják hadice | 374–375, 379 |
| Nůž | 263, 282 |
| Nůž, skládací | 263, 282 |
| Nůžky | 262, 280, 282, 476–477 |
| Nýtovací nářadí | 367, 477 |
| Nýty, nářadí pro slepé nýty | 367, 477 |

O

| | |
|---|--|
| O-kroužek, pojistná pružina a spojovací kolík | 162, 186, 191, 194 |
| Ochrana při práci | 401, 407 |
| Ochrana přístrojů | 483 |
| Očkoploché klíče | 94–95, 123–125 |
| Očkoplochy klíč | 94–95, 123–125 |
| Očkový klíč | 94–95, 123–125, 328, 419, 421, 484 |
| Očkový rázový klíč | 496 |
| Odizolování kabelů | 281–282 |
| Odklon, nastavovací nářadí | 456, 460 |
| Odměrka | 403 |
| Odsávací/ofukovací pistole | 372 |
| Ofukovací pistole / tužka | 368–370 |
| Ohebná lampa | 396–397 |
| Ohebné prodloužení | 151, 162 |
| Ohýbací nářadí | 250 |
| Opravy závitů | 265–267, 416, 423 |
| Optický refraktometr | 431 |
| Ořechy | 147–150, 156–162, 168–176, 178–186, 188–191, 193–194, 228, 277–278, 412, 414–417, 419–422, 434, 436, 438–440, 460, 463–466, 481, 483–499 |
| Organizér nářadí | 90, 94–115, 122–126, 129–186, 194–195, 205–208, 210–211, 217–222, 226–227, 236, 243, 266–267, 276, 278–280, 412, 423, 427, 440–447, 457 |
| Otevřené stranové klíče | 94–115, 117–283, 327 |
| Otevřený (dvojitý) očkový klíč | 128, 157, 170, 328, 419 |
| Otloukač rzi | 365 |
| Otočná tyč | 188, 192 |
| Otočné prodloužení | 151, 162, 177 |
| Otočný kloub | 376 |
| Ozubené řemeny, nářadí | 411–412 |



| | |
|--|--|
| P | |
| Páčidla | 250 |
| Pákové stranové štípací kleště | 233 |
| Palice | 246–247 |
| Palice BluGuard | 246 |
| Palivový systém, nářadí | 149, 226, 241, 411, 419–424, 484–485 |
| Paralelní svěrák | 406 |
| Pásová bruska | 356 |
| Pásový klíč | 418, 437 |
| Pentagramový klíč | 157, 170 |
| Pila na kov | 262, 364, 386 |
| Pilka na kov, malá | 262 |
| Pilníky / Kartáče | 260–261, 264, 267, 413, 443, 461–462, 470, 475, 477–478, 491 |
| Pístní kroužky | 418 |
| Plastové / šetrné kladivo | 246–247 |
| Plnicí / přečerpávací čerpadlo | 404 |
| Plnicí trychtýř | 402, 439 |
| Plnicí trychtýř motorového oleje | 439 |
| Plochý klíč (očkový/rázový) | 496 |
| Plochý klíč, malý | 94 |
| Plochý sekáč | 248–249, 476 |
| Pneumatické nářadí a příslušenství | 334–387 |
| Pneumatický mini nástroj | 349, 355–356, 361–363 |
| Pneumatiky, nářadí | 371, 444, 467–468, 497 |
| Podložka pod kolena | 401 |
| Podpěra motoru | 409–499 |
| Pojistná pružina, O-kroužek a spojovací kolík | 162, 186, 191, 194 |
| Pojistná spojka | 376–377 |
| Pojízdné lehátko | 401 |
| Pojízdný pracovní stůl | 47–51, 84–87 |
| Posuvná měrka | 269, 444–445 |
| Posuvná rukojeť / příčná rukojeť | 147, 156, 168, 188, 192, 210–211, 482 |
| Pracovní stolička | 401 |
| Pracovní stůl | 47–51, 86–87 |
| Pracovní svítilna | 396–400 |
| Přečerpávací / plnicí čerpadlo | 404 |
| Přepínací ráčna | 126, 145–146, 154–155, 165–167, 188, 192, 224, 285–331, 334–387 |
| Přestavitelný klíč | 123 |
| Příčná / posuvná rukojeť | 147, 156, 168, 188, 192, 210–211, 482 |
| Přimazávač / Olejnička | 378–379, 403 |
| Přímočará pila | 364, 386 |
| Přípravek k seřízení ostříkovačů okenního skla | 483 |
| Prodloužení | 151, 162, 177–178, 180, 186, 190–191, 193–194, 277–278 |
| Prostřihovač | 366 |
| Protiskluzová podložka | 52 |
| Průbojník | 249–250 |
| Průvlečný / zástrčný čtyřhran | 326–327 |
| R | |
| Rabicové/monýrovací kleště | 234 |
| Ráčna s klíči v boxu | 88–89, 96, 98–104, 106, 113–114, 129–195, 217–219, 226–227, 276, 440–447 |
| Ráčna/ráčny/řehtačka | 126, 145–146, 154–155, 165–167, 188, 192, 224, 226, 283, 285–331, 334–387, 457 |
| Ráčnový šroubovák | 334–387 |
| Rázové hlavice a příslušenství | 151, 162, 178–186, 190–191, 193–194, 228, 350–351, 382–384, 465–466, 483–499 |
| Rázový stahovák / rázový vytahovák | 259, 485 |
| Rázový utahovák | 228, 334–387 |
| Redukční tlakový ventil | 378 |
| Refraktometr | 431 |

| | |
|--|---|
| R | |
| RIBE-CV nářadí | 105, 175–176, 417 |
| Rohové trubkové kleště | 235 |
| Rozbrušovací pila | 359 |
| Rozvaděčový klíč | 406 |
| Ruční pumpa | 404 |
| Ruční svítilna | 396–397 |
| Rukavice | 407 |
| Rýsovací jehla | 260 |
| Ř | |
| Řehtačka/ráčna | 126, 145–146, 154–155, 165–167, 188, 192, 224, 226, 283, 285–331, 334–387, 457 |
| Řemenice, nářadí | 411, 473 |
| Řetězový řezák trubek | 264, 432–433 |
| Řezačka trubek, malá | 264 |
| S | |
| Sací a tlaková plnička | 404 |
| Sada nářadí / Sortiment | 49–50, 58–115, 122–195, 205–213, 217–222, 224, 226–227, 236, 238, 243, 249–250, 255–259, 265–266, 270–283, 318–319, 326, 357–358, 395, 416, 422–423, 427, 437, 440–447, 452, 454–458, 460, 463–466, 469–483, 488, 490, 492–495, 497–499 |
| Sada nástrčných klíčů | 88–89, 96, 98–107, 113–114, 129–195, 210, 217–219, 226–227, 276, 440–447 |
| Sada vsuvek pro připojení hadice / vzduchu | 376 |
| Schránka na ráčnu | 88–89, 96, 98–106, 113–114, 129–195, 217–219, 226–227, 276, 440–447 |
| Sekáč, průbojník, důlčik | 248–250 |
| Sekera | 247–248 |
| Sekera na dřevo | 247–248 |
| Sekyra | 247–248 |
| Seřizovací a kontrolní přístroje pro momentové klíče | 329–331 |
| Servisní vozík Assistent® | 35–46, 62–67, 70–84 |
| Siko kleště | 234–235, 281 |
| Silová nástrčná hlavice a příslušenství | 151, 162, 178–186, 190–191, 193–194, 228, 334–387, 465–466, 483–499 |
| Silová páka | 250 |
| Silové kombinované kleště / stranové štípačky | 232, 280 |
| Skládací metr | 268 |
| Skříň / kufr / schránka na nářadí | 49–50, 88–90, 98–100, 105–106, 113–114, 129–195, 274–276, 440–447 |
| Skřipcové kleště | 239–240 |
| SmartCase | 143–144, 218–219, 226–227 |
| SmartHolder | 220–222 |
| SmartRail | 145, 147–148, 150, 165, 168–169, 171–172, 174, 176, 178, 180–181 |
| Sodová tryskací pistole | 373 |
| Sortiment | 49–50, 58–93, 266, 270–283, 471–472, 474–483, 498–499 |
| Spirálová hadice | 374 |
| Spirálový vrták | 260–264, 479 |
| Spojky, nářadí na opravy | 434 |
| Spojovací díl (adaptér) | 100, 150–151, 161–162, 176–178, 186, 190–191, 193–194, 226–228, 327, 429–431, 473, 486, 497 |
| Spojovací kolík, pojistná pružina a O-kroužek | 162, 186, 191, 194 |
| Stahovací nářadí | 234, 251–259, 412–413, 420, 423, 432–433, 448–468, 479, 483, 491–497 |
| Stahovák krokví | 259 |
| Stahovák modulu zapalování / cívek | 485 |
| Stahovák pružin, vnitřní | 455 |
| Stahovák sloupku řízení | 255, 483 |



S

| | |
|--|--|
| Stahovák trámů | 259 |
| Stahovák větráku | 255 |
| Stahováky kulových kloubů | 259, 458–461, 491–497 |
| Stahováky, vytahováky, vytlačovací šrouby | 258–259, 458–463, 485, 491–497 |
| Stavební kbelík | 406 |
| Stopková bruska | 353–356, 363–364 |
| Stranové štípačky | 232–233, 280 |
| Stříkací pistole / přístroj / postřiková láhev | 372–373, 403–405 |
| Svářecí nářadí | 239–240 |
| Svěrák | 406 |
| Světelná a proudová zkušební deska pro auta | 469–473 |
| Svinovací metr | 268–269 |
| Svírací kleště | 422 |
| Svorkovnice / držák svorkovnice | 51, 145, 164 |
| Systém vložek / pořadačů do zásuvek | 19–115, 122–126, 174–177, 186, 195, 205–208, 210–211, 236, 243, 276, 278–280, 427, 440–447 |

Š

| | |
|--|--|
| Škrabák, plochý | 261–262 |
| Škrabka | 261–262 |
| Špičaté kleště | 233, 281 |
| Šroubovací nářadí TORX® | 88–89, 96, 99–110, 128–151, 153, 159, 161–163, 171, 175–176, 184, 186, 189, 191, 194–195, 204–205, 207–211, 213, 217–219, 223, 226–228, 277, 279, 412, 417, 419–422, 433–434, 457–458, 473, 480–481, 483–499 |
| Šroubovací nářadí XZN | 98, 100, 103–105, 161, 174–176, 185, 224, 228, 277, 417, 438, 465, 473, 480 |
| Šroubovák | 96, 105, 107–108, 110–111, 176, 196–228, 278–280, 322, 480–482 |
| HEXAnamic | 196–228 |
| pro šrouby s vnitřním šestihranem (nástavce) | 98–100, 106, 113–114, 143–144, 149, 160–161, 171–175, 189, 210–213, 217–219, 223–224, 226–228, 276–278, 417, 422, 440–447, 457, 463–466, 482 |
| s pěticípou hvězdou | 224 |
| trinamic / TRInamicULTRA | 205, 207–208 |
| nářadí | 247–248 |

T

| | |
|-------------------------------------|---|
| T-rukojeť pro šroubování | 147, 156, 168, 210–211, 480–482 |
| Teleskopická přepínací ráčna | 166 |
| Teleskopická řezačka trubek | 263 |
| Teleskopické zrcátko | 395 |
| Termovizní kamera | 390–407 |
| Tesařské kladivo | 246 |
| Tester nemrznoucích kapalin | 431 |
| Tester ztráty tlaku | 431 |
| Tisícíhnan, šroubovací nářadí (XZN) | 98, 100, 103–105, 161, 174–176, 185, 224, 228, 277, 417, 438, 465, 473, 480 |
| Tlakový postřikovač | 405 |
| Tlumiče pérování | 448–468 |
| Trhač matic | 267 |
| Trhák s kloubem | 156, 167 |
| Trychtýř | 402, 439 |
| Twin Turbo Rázový utahovák | 345–347 |

Ú

| | |
|---------------|-------------------|
| Úhlová bruska | 356, 361–363, 385 |
| škrabka | 262 |

Ú

| | |
|---|---|
| Úhlová vrtačka | 352 |
| Úhlový šroubovák | 212–213 |
| Úložný vkládací systém (Safety Insert System) | 90, 94–115, 123–126, 160, 164, 173–178, 186, 195, 205–208, 210–211, 236, 243, 266–267, 276, 278–280, 412, 416, 423, 427, 440–447, 457 |

U

| | |
|-----------------------------------|---|
| Univerzální kleště | 234–235, 281 |
| Univerzální kloub | 151, 156–157, 162, 165, 167, 177, 186, 190–191, 193–194, 434, 440 |
| Univerzální nůž / nůžky | 262–263, 282 |
| Univerzální pásový klíč | 437 |
| Univerzální stahovák | 255–256 |
| Univerzální stahovák pružin | 448–468 |
| Upínací desky (stahováku pružin) | 452–454 |
| Upínací popruh / uvazovací popruh | 406 |

V

| | |
|---------------------------------|---|
| Vakuový manipulátor | 52 |
| Ventily – (nastavovací) nářadí | 418–419 |
| Víceúčelová vana | 402 |
| Videoendoskop | 393–395 |
| Vidlicový klíč | 94–115, 117–283, 327 |
| Vlasová měřka | 269 |
| Vložka z měkké pěny | 94–115, 122–125, 129–186, 194–195, 205–206, 217–219, 226–227, 236, 267, 276, 412, 416, 423, 440–447 |
| Vrtačka | 260–264, 384–385 |
| Vrtáky / Frézy | 260–264, 352–366, 384–385, 442–443, 478–479 |
| Vstříkovací systémy | 149, 226, 241, 411, 419–424, 484–485 |
| Výfukové systémy | 264, 432–433 |
| Vyklepávací / karosářské nářadí | 93, 234, 239–240, 249, 260, 357–359, 364–367, 386, 466, 474–483, 499 |
| Vypichovák kabelů | 471–472, 498–499 |
| Vyrážeč výstupkových klínů | 491 |
| Vysklívací nářadí | 482 |
| Výsuvná přepínací ráčna | 166 |
| Vytahovací drapak | 395 |
| Vytahovák čepů | 265–266 |
| Vytahovák podpěrných čepů | 258, 265–266 |
| Vytahovák šroubů | 265–267 |
| Vytahovák, vnitřní | 258–259, 485 |
| Výtažný klíč na matice kol | 467–468 |
| Vytloukač závlaček | 249–250 |

Z

| | |
|-------------------------------|---|
| Zámečnické kladivo | 244–250 |
| Zapalovací svíčky | 154, 158, 170, 234, 264, 269, 412–416 |
| Zástrčná rukojeť | 146–147, 156 |
| Zkoušečka el. proudu / fází | 209, 280, 469–473 |
| Zkoušečka fází | 209, 280 |
| Zkoušečka utahovacího momentu | 329–331 |
| Zkoušení, diagnostika | 209, 268–269, 275, 280, 329–331, 390–407, 427–432, 444–445, 469–473, 483, 485–487 |

Ž

| | |
|----------------|----------|
| Žhavicí svíčky | 416, 423 |
|----------------|----------|



| HAZET No. | Strana | HAZET No. | Strana | HAZET No. | Strana | HAZET No. | Strana | HAZET No. | Strana |
|------------|-----------------|-----------|---------------|-----------|--------------|-----------|----------|-----------|---------------|
| 0-7 | 91 | 450N | 122 | 802 | 204 | 856 | 144 | 906 | 163 |
| 0-20 | 92, 273 | 450N | 94, 122 | 802-PH | 204 | 858 | 150 | 914 | 167 |
| 0-111 | 50 | 450NA | 122 | 802-PZ | 204 | 863 | 145 | 915 | 168 |
| 0-179 | 273 | | | 802 | 107, 205 | 863-Bit | 146, 224 | 916 | 165-167 |
| 0-1900 | 93, 474 | 600LG | 124 | 802-TH | 204 | 865 | 147 | 917 | 177 |
| 0-2500 | 68-69 | 600LG | 125 | 802TH | 108, 205 | 866 | 147 | 917/918KV | 278 |
| | | 600N | 123 | 803 | 207 | 866BH | 226 | 918 | 177 |
| 111 | 50 | 600N | 94, 123-124 | 803-PH | 208 | 866U | 146 | 919 | 177 |
| 111 | 49 | 600NA | 124 | 803-PZ | 208 | 867 | 151 | 920 | 177 |
| 111L | 49 | 603 | 125 | 803 | 107-108, 208 | 868 | 151 | 932 | 164 |
| 112 | 50 | 603 | 95, 125 | 803-T | 208 | 869 | 151 | 953HP | 163 |
| 112 | 50 | 606 | 126 | 803LG | 208 | 870 | 151 | 954N | 163 |
| 130 | 49 | 606 | 95, 126 | 803LG-PH | 208 | 871 | 151 | 958 | 176 |
| 150 | 274 | 609 | 128 | 803LG-T | 208 | 880 | 156 | 958-28 | 178 |
| 150 | 274-275 | 610N | 126 | 804VDE | 278 | 880 | 152 | 958N | 177 |
| 161-Z | 52 | 610N | 95, 127 | 805 | 209 | 880-Z | 154 | 960MGT | 149, |
| 161N-Z | 52 | 612 | 128 | 805 | 108, 209 | 880A | 157 | | 158, 170 |
| 161T | 52-53 | 612N | 128 | 805C | 209 | 880AKF | 158, 414 | 980 | 171 |
| 162C-Z | 53-54 | 615S | 419 | 808 | 209 | 880AMGT | 158, 414 | 985 | 171 |
| 163 | 115 | 630 | 127 | 810 | 206 | 880AZ | 157 | 985 | 171 |
| 163 | 94, 96-114, | 630 | 95, 127-128 | 810-PH | 206 | 880E | 159 | 985S | 184 |
| | 176-177, | 630A | 128 | 810-PZ | 206 | 880G | 157 | 985S | 184 |
| | 195, 280, 440 | 630KV | 276 | 810 | 207 | 880G-E | 159 | 986 | 172 |
| 165 | 90 | 630KV | 114, 276 | 810-T | 207 | 880G-E | 159 | 986 | 99-100, |
| 166C | 44 | 650 | 467 | 810BH | 225 | 880G | 154 | | 173-174 |
| 166N | 44 | 650K | 468 | 810BHK | 225 | 880GZ | 157, 434 | 986A | 173 |
| 167-3 | 45 | 650RF | 468 | 810BMK | 225 | 880KF | 158, 414 | 986KK | 173 |
| 167-3S | 46 | 652 | 468 | 810PZ | 207 | 880KV | 277 | 986L | 172 |
| 167-Z | 54 | 653 | 468 | 810R | 225 | 880KV | 114, 276 | 986LGKV | 278 |
| 167T | 46 | 654 | 468 | 810SPC | 225 | 880LG | 156 | 986SL | 173, 417 |
| 173-Z | 52, 54 | 665 | 467 | 810T | 207 | 880LG-E | 159 | 990 | 174, 417 |
| 177 | 35, 59 | 666 | 468 | 810TSPC | 110, 207 | 880LG | 154 | 990 | 100, 175 |
| 177 | 59 | | | 810U | 205 | 880MGT | 158, 414 | 990LG | 174, 417, 465 |
| 177W | 47, 85 | 705 | 467 | 810U-PH | 206 | 880N | 152 | 990S | 185 |
| 177W | 85 | 715 | 497 | 810U | 110, 206 | 880S-Z | 162 | 990S | 185 |
| 177W-Z | 54 | 720 | 497 | 810VDE | 279 | 880SE | 162 | 990SLG | 174, 417 |
| 178N | 37, 60 | 730 | 248 | 810VDE-PH | 279 | 880TZ | 157 | 991 | 175, 417 |
| 178N | 60 | 730HS-Z | 248 | 810VDE | 115, 279 | 880TZ | 98, 154 | 992 | 175 |
| 179-Z | 55 | 731 | 248 | 810VDE-T | 279 | 880Z | 156 | 992 | 175 |
| 179N | 39, 63, 65, 67, | 740 | 248 | 821 | 262 | 880ZN | 153 | 992H | 175 |
| | 71, 73 | 741 | 248 | 822 | 262 | 882 | 152-153 | 992LG | 176, 417 |
| 179N | 71 | 745 | 249 | 823 | 262 | 885N | 153 | 992SLG | 176, 417 |
| 179N-Z | 53-57, 406 | 745A | 249 | 824 | 261 | 888ZN | 153 | 992T | 176 |
| 179NW | 48, 87 | 746 | 249 | 824-6 | 261 | 900 | 168 | 992T | 106, 175 |
| 179NW | 87 | 747 | 249 | 825 | 262 | 900 | 163, 171 | 995S | 186 |
| 179NW-Z | 56-57 | 748A | 249 | 828 | 210, 482 | 900AKF | 170, 414 | 1000 | 188 |
| 179NXL | 41, 75, 77, 79 | 748B | 249 | 828 | 110, 211 | 900AMGT | 170, 414 | 1000 | 100, 187 |
| 179NXL | 75, 77, 79 | 748C | 249 | 828-T | 210 | 900AZ | 169 | 1000AZ | 189 |
| 179NXL-Z | 53, 56 | 748LGB | 249 | 828LG | 210, 482 | 900AZ | 164 | 1000AZ | 187 |
| 179NXXL | 42, 81 | 750 | 249 | 828LG-T | 211, | 900E | 171 | 1000S | 190 |
| 179NXXL | 81 | 751 | 249 | | 480-481 | 900HL | 164 | 1000S-Z | 191 |
| 179NXXL-Z | 53, 56 | 751HS | 250 | 829KK | 211 | 900KF | 170, 414 | 1000SLG | 190 |
| 179NXXLD | 43, 84 | 751KHS | 250 | 829KKT | 211 | 900KV | 278 | 1000Z | 189 |
| 179NXXLD-Z | 53, 57, | 751LHS | 250 | 830 | 209, 280 | 900KV | 115, 278 | 1002 | 187 |
| | 406 | 752 | 240 | 840 | 265 | 900LG | 168 | 1002 | 187 |
| 179W-Z | 55 | 753 | 239 | 840 | 265 | 900LG | 99 | 1002Z | 187 |
| 180-Z | 52, 54-55, 57 | 755 | 240 | 841 | 265 | 900MGT | 170, 414 | 1003S | 191, 497 |
| 190 | 88 | 757 | 239 | 842AG | 266 | 900S | 178 | 1004S | 190, 498 |
| 190L | 89-90, 386 | 758 | 239 | 842AIG | 266 | 900S-E | 184 | 1005S | 191 |
| 190L | 88 | 759N-VDE | 281 | 842N | 266 | 900S-Z | 186 | 1007S | 191 |
| 195 | 401 | 760 | 234 | 844 | 265 | 900SK | 179 | 1010 | 189 |
| 196VDE | 282 | 760N | 234 | 844 | 266 | 900SK | 178-179 | 1012 | 189 |
| 197 | 402, 406 | 772 | 467 | 847 | 267 | 900SLG | 179-180 | 1014 | 188 |
| 198 | 403 | 772 | 497 | 848Z | 157, 170 | 900SR | 165 | 1015 | 188 |
| 198-1 | 402 | 790 | 418 | 849 | 267 | 900SZ | 183, 465 | 1016 | 188 |
| 198-10 | 439 | 791 | 418-419 | 849AG | 267 | 900TZ | 169 | 1017 | 190 |
| 198 | 439 | 792 | 418 | 849IG | 267 | 900Z | 169 | 1018 | 190 |
| 199 | 403, 405 | 794 | 418 | 850 | 147 | 901SLG | 180 | 1021 | 190 |
| | | 794U | 418 | 850A | 147 | 902SLG | 181 | 1058 | 190 |
| 220 | 411 | 795 | 418 | 850E | 148 | 903SLG | 181 | 1100S | 193 |
| 279 | 123 | 796 | 447 | 850HL | 145 | 903SLG | 181 | 1100S-Z | 194 |
| | | 797 | 447 | 850LG | 148 | 903SPC | 181 | 1100SLG | 193 |
| 426 | 209 | 798 | 240-243, | 850LG-GE | 148, 433 | 905 | 164 | 1100Z | 193 |
| 426 | 106 | | 423-427 | 850SR | 145 | 905SLG | 182-183 | 1100Z | 192 |
| 428 | 210 | 798 | 110, 243, 427 | 850TZ | 148 | | | | |
| 428 | 106, 210 | 799 | 479-480 | 853 | 142 | | | | |
| 428LG | 210 | | | 854 | 142 | | | | |
| 450KV | 275 | 801NK | 205 | 854T | 142 | | | | |
| 450KV | 114, 276 | 801NK-PH | 205 | 855 | 143 | | | | |



Informace

Číselný seznam



| HAZET No. | Strana | HAZET No. | Strana | HAZET No. | Strana | HAZET No. | Strana | HAZET No. | Strana | HAZET No. | Strana |
|------------|--------------|-----------|-----------------------------|-----------|--------------------|--------------|-------------------------|-----------|----------|--------------|------------------|
| 1905. | 474 | 2145. | 269 | 2304. | 227, 322 | 4672. | 472 | 6001 | 322 | 9000-040 | 355, 376 |
| 1911. | 474 | 2147. | 269 | 2304 | 220-222 | 4673. | 472 | 9000-041 | 376 | 9000-050-080 | 377 |
| 1917N | 474 | 2147MS | 269 | 2311. | 227 | 4675. | 472, 499 | 6200-1CT. | 315-317 | 9005S | 180, 186 |
| 1918N | 474 | 2150. | 260 | 2505. | 415 | 4680. | 433 | 6290 | 318 | 9006S | 186 |
| 1919N | 475 | 2151. | 395 | 2517. | 420 | 4682. | 264, 432-433 | 6292 | 318 | 900SLG6 | 179, 497 |
| 1920N | 475 | 2152. | 268, 275, 469 | 2521S | 466 | 4684. | 432 | 6300. | 323-324 | 900SZ6 | 183-184 |
| 1921. | 475 | 2152N | 469 | 2528. | 438 | 4685-1 | 491 | 6396. | 325 | 9007S | 186 |
| 1922. | 475 | 2153. | 469 | 2530. | 416 | 4685-2 | 491 | 6397. | 325 | 9011M | 343 |
| 1923. | 475 | 2154. | 268-269 | 2534-1 | 250 | 4685-4 | 492 | 6399. | 324 | 9012. | 345 |
| 1927. | 475 | 2154N | 268 | 2540. | 481 | 4760. | 416 | 6400 | 318 | 9012-Z | 343-345, 377 |
| 1928K | 475 | 2155. | 269 | 2541. | 411 | 4766. | 158, 415 | 6401. | 325 | 9012ATT | 344 |
| 1929-1 | 475 | 2155N | 269 | 2561. | 420 | 4793 | 432 | 6401-1 | 325 | 9012EL-SPC | 345 |
| 1930. | 475 | 2156. | 282 | 2567. | 438 | 4795 | 431 | 6401S | 325 | 9012M | 343-344 |
| 1930-1 | 475 | 2156VDE | 282 | 2579. | 417 | 4797. | 259, 485 | 6408. | 326 | 9012PTT | 344 |
| 1931. | 475 | 2157. | 263 | 2582. | 444 | 4797 | 423 | 6413. | 326 | 9012TT | 345 |
| 1932. | 476 | 2158. | 262, 282 | 2583. | 460 | 4800. | 428-431, 486 | 6414. | 327 | 9013M | 346 |
| 1934. | 477-478 | 2160. | 403 | 2584-1 | 173, 422 | 4800 | 428-431, 486 | 6420. | 327 | 9013TT | 346-347 |
| 1934N | 477 | 2160-1 | 403 | 2584-13 | 420 | 4800 | 428, 485-486 | 6423. | 327 | 9014P | 348 |
| 1935-1938K | 478 | 2162. | 377, 403-405 | 2584-8 | 160, 440 | 4801. | 427 | 6430. | 327 | 9014TT | 347 |
| 1940-1943 | 478 | 2163. | 404 | 2584LG-1 | 160, 463 | 4801 | 427 | 6450C | 327 | 9020. | 349 |
| 1944-1950 | 478 | 2164 | 450 | 2587. | 411 | 4802. | 487 | 6450D | 327 | 9021. | 349-350 |
| 1951. | 247 | 2165. | 250 | 2588 | 412 | 4803. | 432 | 6602. | 325 | 9022. | 350-351 |
| 1952. | 247 | 2166. | 250 | 2592. | 473 | 4810C | 431 | 6606D | 328 | 9023M | 349 |
| 1953. | 246 | 2168. | 484-485 | 2593. | 458 | 4812. | 393-395 | 6612C | 328 | 9030. | 352 |
| 1953-Z | 247 | 2168-2 | 419 | 2597. | 480-481 | 4812 | 395 | 6630C | 328 | 9032. | 353-356 |
| 1959. | 479 | 2169. | 435-437, 487 | 2597-Z | 480 | 4850. | 483 | 6630D | 328 | 9032-Z | 353-356, 363 |
| 1960. | 476 | 2169 | 437 | 2598. | 481 | 4852. | 482 | 6690. | 328 | 9033. | 356-362 |
| 1961. | 476-477 | 2170. | 437 | 2710. | 458 | 4852 | 482-483 | 7000STAC | 321 | 9033-2-Z | 356 |
| 1963. | 477 | 2171. | 438, 487-488 | 2730. | 444 | 4900. | 452-454, 456 | 9034P | 364 | 9033-4-Z | 356 |
| 1964. | 476 | 2172. | 438 | 2751. | 174, 417, 420 | 4900 | 452, 454 | 9035. | 364-365 | 9035-5-Z | 365 |
| 1965. | 479 | 2174. | 434 | 2756. | 434 | 4902 | 455 | 9035H | 365 | 9035V | 366 |
| 1965-22 | 479 | 2175N | 57, 406 | 2760. | 438 | 4903. | 456 | 9036. | 366 | 903SLG6 | 182 |
| 1965 | 479 | 2175N-Z | 57, 406 | 2780. | 458 | 4903. | 456 | 8500. | 150 | 9037. | 367 |
| 1967. | 260, 478-479 | 2180. | 263 | 2784. | 160, 189, 440, 488 | 4903 | 456 | 8501KK | 149 | 9040. | 368-370, 374-375 |
| 1967-Z | 260 | 2181. | 264 | 2784 | 488 | 4904 | 455 | 8502. | 149 | 9040D | 379 |
| 1969. | 460 | 2183. | 235 | 2784SR | 499 | 4910. | 455, 457 | 8502LGTH. | 150, 419 | 9040LG | 370 |
| 1975. | 395 | 2191. | 441-442 | 2788. | 412 | 4910 | 457 | 8503. | 150 | 9041. | 371 |
| 1976. | 395 | 2191 | 441 | 2797. | 481 | 4912. | 455-456, 460 | 8507. | 150 | 9042. | 372 |
| 1977. | 395 | 2193. | 442-443 | 2797-2 | 481 | 4915 | 458 | 8508S | 151 | 9042N | 372 |
| 1979. | 396-400 | 2193 | 442 | 2849. | 484 | 4925 | 462-463 | 8801. | 160 | 9043. | 372 |
| 1980N | 262 | 2195. | 488 | 2850. | 191, 483 | 4929 | 463 | 8801 | 154, 160 | 9045. | 373 |
| 1981. | 262 | 2200 | 143-144, 217-219 | 2871. | 484, 488 | 4933 | 460 | 8801A | 160 | 9048P | 373 |
| 1981-Z | 262 | 2204ELG | 224 | 2872. | 489 | 4935 | 466 | 8801K | 160 | 9070. | 378-379 |
| 1987. | 407 | 2204N | 223 | 2872FS | 489 | 4937. | 492-496 | 8801K-KV | 277 | 9212-1000 | 383 |
| 1987-5 | 407 | 2204SLG | 223 | 2872SZ | 489 | 4937 | 492-495 | 8801KK | 161 | 9212-3 | 383 |
| 1988. | 406 | 2208ELG | 222 | 2901G | 440 | 4937 | 492-495 | 8802. | 161 | 9212M | 382 |
| 1990. | 387 | 2208N | 222 | 2991. | 419 | 4937 | 492-495 | 8802KV | 277 | 9212SPC | 382 |
| 1990 | 387 | 2210. | 227 | 3047. | 183, 465 | 4954. | 444 | 8802KV-LG | 277 | 9212SPC | 382 |
| 1991. | 395 | 2211. | 224 | 3702. | 439 | 4956. | 444-445 | 8802T | 154 | 9213-1000 | 384 |
| 1992. | 393 | 2212. | 228 | 3703. | 439 | 4960 | 461 | 8803. | 161 | 9230 | 385 |
| 2025X | 51 | 2215ELG | 222 | 4501. | 421-422 | 4960F | 461 | 8806. | 161 | 9230B | 384 |
| 2100. | 212, 267 | 2215N | 222 | 4550. | 421, 484 | 4960V | 462 | 8807S | 162 | 9233 | 385 |
| 2100A | 212 | 2215SLG | 222 | 4555. | 421 | 4968. | 261, 264, 441, 443, 446 | 8808. | 161 | 9234. | 386 |
| 2105ALG | 213 | 2216ELG | 223 | 4556. | 421 | 4968 | 440, 445 | 8808 | 98 | 9400. | 379 |
| 2105LG | 212 | 2216SLG | 222 | 4558. | 484 | 4969 | 446 | 8808LG | 161 | | |
| 2115. | 213 | 2217. | 227 | 4560. | 421 | 4970. | 446-447 | 8808LGKV | 277 | | |
| 2115 | 213 | 2218. | 228 | 4561. | 421 | 4970 | 446 | 8808S | 162, 228 | | |
| 2116LG | 213 | 2223ELG | 223 | 4562. | 427 | 4971. | 447, 490 | 8812U | 156 | | |
| 2119. | 260 | 2223LG | 223, 483 | 4590. | 422 | 4972. | 490 | 8814. | 156 | | |
| 2120. | 260 | 2223N | 223 | 4590. | 422 | 4972 | 490 | 8815. | 156 | | |
| 2122. | 261 | 2223SLG | 223 | 4590 | 422 | 5000-3CT. | 309 | 8816. | 154-155 | | |
| 2123. | 261 | 2224. | 228 | 4591. | 422 | 5000B-3CT | 310 | 8820. | 162 | | |
| 2126. | 267 | 2224SLG | 228 | 4617. | 406 | 5000CLT | 311 | 8821. | 162 | | |
| 2128. | 260 | 2225. | 224 | 4641 | 473 | 5000KV | 283 | 8821KV | 277 | | |
| 2130. | 264 | 2238. | 227 | 4650. | 470 | 5200-3CT. | 310 | 8822. | 162 | | |
| 2131. | 264, 413 | 2239. | 226-227 | 4655. | 473 | 6000-1CT. | 311-313 | 8830. | 162 | | |
| 2132. | 247 | 2240N | 217 | 4656. | 282 | 6000-1CT-US. | 314 | 8858. | 161 | | |
| 2133. | 247 | 2250. | 150, 161, 177, 227-228, 267 | 4658. | 282 | 6000CT | 322 | 9000. | 378 | | |
| 2134. | 248 | 2255. | 226 | 4670 | 471, 498-499 | 9000-010-014 | 376 | 9000-020 | 376 | | |
| 2135. | 248 | 2265. | 226 | | | | | | | | |
| 2138. | 246 | 2272. | 228 | | | | | | | | |
| 2139. | 246 | 2272 | 227 | | | | | | | | |
| 2140. | 246 | 2300 | 220 | | | | | | | | |
| 2142. | 246 | | | | | | | | | | |
| 2143. | 247 | | | | | | | | | | |



A. Obecná ustanovení

I. Platnost

- Podkladem pro všechny nabídky, prodeje, dodávky a služby společnosti HAZET-WERK Hermann Zerver GmbH & Co. KG (dále jen: „HAZET“) jsou výhradně níže uvedené všeobecné obchodní podmínky (dále jen „obchodní podmínky“). Obchodní podmínky kupujícího, které jsou v rozporu, ve smyslu §§ 305 násl. občanského zákoníku („BGB“), především nákupní podmínky kupujícího v žádném případě neplatí, ani tehdy ne, kdyby je společnost HAZET po přijetí znovu nerozporovala.
- Níže uvedené obchodní podmínky jsou součástí všech smluv, které společnost HAZET uzavře se svými smluvními partnery o dodávkách a službách. Jsou uznány udělením zakázky nebo přijetím dodávky. Neplatí ve vztahu ke spotřebitelům ve smyslu ust. § 13 občanského zákoníku.
- Změny a/nebo doplnění těchto podmínek platí jen při realizaci příslušné písemné dohody. Písemná forma ve smyslu těchto obchodních podmínek zahrnuje také textovou formu.
- Označení „kupující“ představuje smluvního partnera nezávisle na povaze smlouvy.
- Není-li v těchto podmínkách uvedeno jinak, jsou dále pro výklad různých prodejních ustanovení určující přepravní podmínky INCOTERMS® 2020.

II. Nabídky a uzavření smlouvy

- Nabídky společnosti HAZET jsou otevřené a nezávazné. Objednávky může společnost HAZET přijímat do 30 dnů. Kupující je tedy minimálně po tuto dobu svou objednávkou vázán. Objednávka je uznána jako přijatá, jakmile ji společnost HAZET zákazníkovi písemně potvrdí. Dodávka a faktura platí současně jako potvrzení zakázky.
- U podkladů patřících k nabídce (obrázky, výkresy, popisy apod.) si společnost HAZET vyhraduje vlastnictví a autorské právo. Tyto podklady smí být zpřístupněny třetím osobám jen v případě, že jsou určeny k dalšímu předání. V opačném případě musejí být společnosti HAZET na požádání vráceny zpět.
- Údaje, výkresy, obrázky, technické údaje, údaje o hmotnosti, rozměrech a popisy výkonů uvedené v prospektu, katalozích, oběžnících, oznámeních, cenících nebo podkladech patřících k nabídce mají poskytnout jen všeobecnou představu o popisovaném zboží. Neobsahují žádná prohlášení, jiná zajištění nebo záruky a nejsou součástí smlouvy. Odchytky nebo změny obvyklé v obchodním styku, které vyplývají na základě právních předpisů nebo představují technická vylepšení, jsou přípustné, pokud nenarušují použitelnost ke smluvně zamýšlenému účelu.

III. Ceny

- Ceny se rozumí netto bez slevy s připočtením DPH v aktuálně platné zákonné výši, pro přepravu ze závodu nebo ze skladu a nezahrnují balné, poštovné a zajištění hodnoty.
- Pokud hodnota zásilky kupujícího překročí 750,- Euro netto, tzn. bez DPH, bude dodávka provedena zdarma na adresu kupujícího na území Německa, bez fakturace běžného balného. Platí výhradně pro dodávky na adresu kupujícího. Při odlišné dodací adrese platí ceny uvedené pod bodem III. 1.

IV. Platební podmínky

- Není-li písemně sjednáno jinak nebo to není uvedeno na faktuře, jsou faktury splatné okamžitě a bez srážky v eurech, a to bez ohledu na prodlení v dodávce zaviněné společností HAZET. Dohodnuté skonto se vztahuje vždy pouze na fakturovanou hodnotu kromě přepravného. Pokud není dohodnuto jinak, začínají lhůty skonta od data faktury.
- Rozhodující pro včasnost platby je připsání na účet společnosti HAZET.
- Nejsou-li dosud uhrazeny pohledávky kupní ceny na základě starších splatných faktur, je v každém případě nepřipustné odečtení skonta.
- Šeky a směnky rediskontní u spolkové banky přijímá společnost HAZET pouze na základě zvláštních dohod a pro účely provedení plateb.
- Směnky nebo šeky budou s výhradou doručení připsány na účet k datu valuty a platí jako platba teprve v den, kdy společnost HAZET může definitivně disponovat protihodnotou. Veškeré z toho vyplývající náklady a výdaje hradí kupující.
- Pokud je kupující v prodlení s placením, musí kupující případnou pohledávku úročit 9 procentními body nad základní úrokovou sazbu ve smyslu § 247 občanského zákoníku. Právo na uplatnění náhrady další škody z prodlení zůstává tímto vyhrazeno.
- Pokud je po uzavření smlouvy rozeznatelné, že nárok na platbu společnosti HAZET bude ohrožen nedostatečnou platební schopností kupujícího nebo nastanou jiné okolnosti, ze kterých lze vyvodit značné zhoršení jeho platební schopnosti, může společnost HAZET odmítnout dohodnuté předběžné plnění a rovněž uplatnit práva z § 321 občanského zákoníku. To platí také tehdy, pokud ještě nenastala povinnost HAZET poskytnout plnění. Společnost HAZET může v takových případech učinit splatné všechny pohledávky z probíhajícího obchodního vztahu s kupujícím. Jako nedostačitelná platební schopnost kupujícího platí také, když je kupující v prodlení s platbou se značnou částkou minimálně tři týdny, dále k tomu patří značné snížení jeho limitu u zajišťování kreditu zboží HAZET.
- Zadržování plateb nebo zúčtování s protinároky kupujícího je přípustné jen tehdy, jestliže jsou protinároky nesporné a právoplatně stanovené, nebo by kupujícího opravňovaly k odmítnutí jeho platby podle § 320 občanského zákoníku.
- Od nároků společnosti HAZET lze odstoupit pouze s písemným souhlasem společnosti HAZET.

V. Zajištění / výhrada vlastnictví

- Vlastnictví na dodaném zboží („zboží s výhradou“ v tomto oddílu A. V.) bude přeneseno pod odkládající podmínkou úplného zaplacení kupní ceny. Kromě toho si společnost HAZET vyhraduje vlastnictví na veškerém dodaném zboží až do splnění veškerých pohledávek HAZET, obzvláště také příslušných saldo pohledávek, které společnosti HAZET náleží v rámci obchodního spojení (výhrada salda). To platí také když se jedná o platby na zvláště označené pohledávky. Výhrada salda zaniká s konečnou platností s vyrovnáním všech pohledávek ještě otevřených v době platby zahrnutých v této výhradě salda. Při platbách předem nebo platbách v hotovosti ve smyslu § 142 insolvenčního zákona platí výhradně jednoduchá výhrada vlastnictví podle A. V. 1. věta 1, rozšiřující a prodlužující formy potom neplatí.

- Kupující smí prodat zboží s výhradou vlastnictví jen v běžném obchodním styku a v případě, že není vůči společnosti HAZET v prodlení s úhradou nezaplacených pohledávek. Veškeré z toho vyplývající pohledávky vůči třetím osobám postupuje tímto kupující předem společností HAZET, a to ve výši příslušné fakturované hodnoty dále prodaného zboží s výhradou vlastnictví včetně zákonné stanovené DPH. HAZET toto postoupení akceptuje. To samé platí pro ostatní pohledávky, které se dostanou na místo zboží s výhradou nebo vzniknou jinak ohledně zboží s výhradou, jako např. pojišťovací nároky nároky z nepovoleného jednání při ztrátě nebo poničení.
- Pokud kupující prodá zboží s výhradou vlastnictví společně s jinými věcmi, které nedodala společnost HAZET, pak platí postoupení pohledávky z dalšího prodeje jen ve výši fakturovaných hodnot uvedených na fakturách společnosti HAZET příslušného prodaného zboží s výhradou vlastnictví. Při zpracování, spojení a smíchání kupujícím zboží s výhradou s ostatním zbožím náleží HAZET spoluvlastnictví na něm v poměru fakturované hodnoty zboží s výhradou k fakturované hodnotě jiného použitého zboží. Pokud spojením nebo smícháním zanikne vlastnictví HAZET, tak přeneše kupující HAZET již nyní jemu náležející vlastnická práva na nový stav nebo věc v rozsahu fakturované hodnoty zboží s výhradou a bezplatně je uschová pro společnost HAZET. Spoluvlastnická práva platí jako zboží s výhradou.
- Kupující je oprávněn inkasovat pohledávky z dalšího prodeje třetím osobám.
- Společnost HAZET je v případě prodlení kupujícího s platbou a rovněž v případě podstatného zhoršení majetkových poměrů dle A. IV.7. oprávněna odvolat oprávnění k inkasu, udělené v bodě A. V. č. 4 7. odvolat. Také bez takového odvolání, zaniká oprávnění k inkasu s podáním vlastního návrhu na zahájení insolvenčního řízení nebo s nařízením zabezpečujících opatření v insolvenčním řízení. Na požádání je kupující povinen společnosti HAZET oznámit postoupené pohledávky a jeho dlužníky a poskytnout podklady nezbytné pro vymáhání pohledávek. Na zvláštní žádost společnosti HAZET zveřejní kupující příslušné třetí osobě a taktéž dlužníkovi informace o provedených postoupeních.
- Pokud kupujícímu vzniknou na základě poškození, redukce, ztráty nebo zničení zboží s výhradou vlastnictví nebo z jiných důvodů nároky vůči pojistiteli nebo jiné třetí osobě, budou tyto nároky včetně všech vedlejších práv rovněž předem postoupeny ve stejném rozsahu společnosti HAZET místo výnosu z prodeje.
- Práva vyplývající z výhrady vlastnictví a ze všech zvláštních forem stanovených v těchto podmínkách platí až do úplného uvolnění také pro případné závazky, které jsou společností HAZET doručeny v zájmu kupujícího.
- Kupující nesmí provádět nebo umožnit disponování se zbožím s výhradou vlastnictví, které neodpovídá výše uvedeným podmínkám.
- O zástavách a jiných ohroženích práv společnosti HAZET vycházejících od třetích osob musí kupující okamžitě písemně informovat společnost HAZET se všemi údaji, které jsou potřebné pro žalobu třetí osoby na vyloučení věci z exekuce podle § 771 n. občanského soudního řádu (ZPO). Pokud společnost HAZET utrpí ztrátu z důvodu, že třetí osoba nemůže zaplatit vůči společnosti HAZET vzniklé soudní a mimosoudní náklady žaloby dle § 771 OSŘ, ručí kupující.
- Společnost HAZET je oprávněna zboží s výhradou vlastnictví na náklady kupujícího pojišťovat proti ohni, vodě a krádeži, pokud kupující příslušné pojištění neuzavřel prokazatelně sám.
- Překračuje-li hodnota zajištění včetně možnosti zápočtu zajištěné pohledávky trvale o více než 20 %, je společnost HAZET na žádost kupujícího povinna uvolnit zajištění podle uvážení společnosti HAZET.

VI. Vracení zboží

- Pokud společnost HAZET není zavázána ke zpětvzetí zboží, vezme HAZET zboží zpět pouze tehdy, pokud je zboží aktuální, v originálním obalu a schopné zpětného prodeje a pokud společnost HAZET předem písemně souhlasila se vrácením. Zpětné zaslání musí proběhnout bezplatně.
- Dobropis pro zboží vzaté zpět podle A. VI. 1. se provede s 80 % účtované ceny. Náklady na případné zpracování a nové zabalení budou navíc kráceny. Zaúčtování dobropisu lze provést pouze s novými dodávkami zboží. Izolované nářadí zásadně nelze z bezpečnostních důvodů brát zpět.

B. Dodávky, záruka, odpovědnost

I. Dodací lhůty, dodací termíny

- Společnost HAZET plánované lhůty a termíny pro dodávky a služby platí vždy jenom přibližně, ledaže by byla výslovně slíbena nebo dohodnuta stanovená lhůta nebo stanovený termín.
- Dodací lhůty začínají běžet doručením potvrzení objednávky, avšak nikoliv před úplným vyjasněním všech podrobností zakázky a opatřením případně potřebných tuzemských a zahraničních úředních potvrzení. Dodací lhůty a termíny se vztahují k okamžiku expedice, resp. odeslání ze závodu nebo skladu; jsou považovány za dodržené i v okamžiku ohlášení připravenosti k odeslání, pokud nemohlo být zboží bez zavinění společnosti HAZET odesláno včas.
- Dohodnutá dodací lhůta se prodlužuje, nehlédě na práva společnosti HAZET vyplývající z prodlení kupujícího, o dobu, během které je kupující v prodlení se svými závazky vyplývajícími z uzavření této nebo jiné smlouvy, plus o průměrnou dobu zvěžbu.
- Dílčí dodávky jsou přípustné, pokud jsou pro kupujícího únosné. Každá dílčí dodávka platí jako samostatný obchod.
- Společnost HAZET je oprávněna zadržet stávající dodávky, pokud kupující nesplní svoje platební závazky nebo pokud existuje odůvodněná obava, že je nemůže splnit (zadržovací právo). Společnost HAZET si v každém případě vyhraduje dodávku proti platbě předem nebo na dobírku.
- Dodavatelský závazek HAZET je s výhradou správného, včasného a vlastního smluvního dodání, ledaže by bylo nesprávné nebo opožděné vlastní dodání dluženo společností HAZET.
- Když je společnost HAZET v prodlení s dodáním nebo jinou službou, může kupující kromě služby požadovat náhradu škody z prodlení; při mírném nedodržení však omezenou na nejvýše 10 % z dohodnuté ceny za opožděnou dodávku nebo službu. Právo kupujícího na náhradu škody místo služby podle pravidla B. VII. 1. a B. VII. 2. zůstává nedotčeno.



II. Zvláštní podmínky při dohodnutých odvolávkách

1. U smluv s průběžnými dodávkami je nutné odevzdat společnosti HAZET odvolávky a rozvržení podle druhů pro přibližně stejné měsíční množství. Nedojde-li k včasné odvolávce nebo rozvržení, pak je společnost HAZET po neúspěšném stanovení náhradní lhůty oprávněna sama zbožím rozvrhnout a poslat nebo odstoupit od zbývajících částí dohody a požadovat místo plnění náhradu škody.

III. Vyšší moc a jiné překážky v dodávce

1. Události vyšší moci, jako například stávka, vyluka, mobilizace, válka, blokáda, pandemie nebo epidemie, dovozní a vývozní zákazy, nedostatek surovin a paliv, požár a jiné okolnosti, za které společnost HAZET nenese vinu a které značně omezují dodávku nebo služby společnosti HAZET, opravňují společnost HAZET k posunutí dodávky o dobu trvání překážky a přiměřenou dobu na přípravu. To platí bez ohledu na to, zda shora uvedené okolnosti nastaly u společnosti HAZET, u předchozích dodavatelů nebo u subdodavatele.
2. Kupující může od společnosti HAZET požadovat vysvětlení, zda dodá zboží během přiměřené lhůty, nebo zda chce odstoupit od smlouvy. Nevyloučí-li se společnost HAZET v přiměřené lhůtě, pak může kupující od ještě nesplněné části dodávky odstoupit.
3. Prohlášení subdodavatele odevzdané společnosti HAZET o okolnostech, které u něj nastaly, podle B.III.1. platí jako dostatečný důkaz, že společnost HAZET nemůže dodat zboží bez vlastního zavinení. 1. platí jako dostatečný důkaz, že společnost HAZET nemůže dodat zboží bez vlastního zavinení.

IV. Přeprava a přechod rizik

1. Speditéra nebo přepravce určí společnost HAZET. Není-li zvlášť dohodnuto jinak, je způsob přepravy a přepravních prostředků ponechán na volbě společnosti HAZET, a to za vyloučení jakékoliv záruky.
2. Zboží připravené k expedici k dohodnutému termínu musí být okamžitě vyžádáno k dodání. V opačném případě je společnost HAZET oprávněna skladovat zboží na náklady a riziko kupujícího dle svého uvážení a fakturovat je jako zaslání ze závodu nebo skladu. U dodávky bez poplatků za přepravu musí být přepravní prostředek okamžitě vyložen. Čekací dobu hrají vždy kupující.
3. Pokud není dohodnuto nic jiného, uskuteční se dodávka „ze závodu“. Předáním zboží speditérovi nebo přepravci, nejpozději však při opuštění závodu nebo skladu, např. také u dodávky s dopravou zahrnutou v ceně, přechází v každém případě riziko na kupujícího, včetně konfiskace.
4. Únosné předčasné dodávky a obvyklé zvýšené nebo snížené dodávky jsou přípustné.
5. U speciálních zakázek smí být množství objednávkou nižší nebo vyšší max. o 10 %. Za zakázkovou výrobu se považují rovněž sériové výrobky, které mají být na výslovné přání kupujícího speciálně označeny. Zakazník nesmí odstoupit od smlouvy. Zboží nebude společností HAZET vzato zpět.

V. Závady a záruka

1. Pokud má dodané zboží věcný nedostatek, je společnost HAZET během přiměřené lhůty dle volby společnosti HAZET nejprve oprávněna k vylepšení nebo dodatečné dodávce.
2. Kupující musí obdržené zboží zkontrolovat okamžitě po dodání. Nároky ze závad existují pouze tehdy, když jsou závady okamžitě reklamovány, nejpozději ale do 7 dnů v textové formě, skryté věcné závady musí být reklamovány v textové formě okamžitě po jejich objevení. Škody vzniklé při přepravě a zjevné vady musí navíc kupující okamžitě nahlásit příslušnému speditérovi, dopravci, resp. přepravci nebo poště a rovněž společnosti HAZET.
3. Pokud byla dohodnuta přejímka zboží nebo zkouška prvního vzorku, je kupující zavázán k pečlivé kontrole při přejímce nebo zkoušce prvního vzorku. Zkouška prvního vzorku nezabývá kupujícího vstupní kontroly sériových dílů. Při dodání sériových dílů je vyloučena reklamacie závad, které kupující mohl zjistit při pečlivé zkoušce prvního vzorku.
4. HAZET je dána příležitost, stanovit reklamované závady. Reklamované zboží je třeba na vyžádání okamžitě zaslat zpět společnosti HAZET; HAZET přebírá náklady na přepravu, když je reklamacie závad oprávněná. Když kupující těmto závazkům nedostojí nebo bez souhlasu společnosti HAZET provádí změny na již reklamovaném zboží, ztrácí případné nároky z věcných nedostatků.
5. Za závady, které vzniknou nevhodným nebo neodborným používáním, chybou montáží příp. uvedením do provozu kupujícím nebo třetími osobami, běžným opotřebením, chybným nebo nedbalým zacházením, společnost HAZET neručí stejně tak jako za důsledky změn neodborně provedených kupujícím nebo třetími osobami nebo prací na opravách bez souhlasu společnosti HAZET.
6. Zákonné regresní nároky kupujícího vůči společnosti HAZET platí jen v případě, že kupující neuzavřel se svým odběratelem žádné dohody přesahující zákonné nároky na základě odpovědnosti za vady.
7. Výše případné náhrady vykonané v rámci B.V.6. je omezena na vlastní náklady (např. náklady na přepravu a materiál) kupujícího, nikoliv však na jeho ziskovou marži vůči jeho odběrateli.
8. Další nároky kupujícího vůči společnosti HAZET a jejím asistentům při plnění na základě věcných vad jsou s výhradou ustanovení podle B.VI. těchto obchodních podmínek vyloučeny.
9. HAZET ručí za to, že zboží dodané společností HAZET je bez obchodních ochranných práv a/nebo autorských práv třetích osob. HAZET se zavazuje, kupujícího v rámci zákonných předpisů osvobodit od nároků, které uplatní třetí osoby kvůli porušení obchodních ochranných práv a/nebo autorských práv patřících jim ve Spolkové republice Německo. Předpokladem k osvobození je, aby nároky třetích osob byly buď uznány společností HAZET nebo byly soudně pravomocně stanoveny.
10. Kupující umožní společnosti HAZET, aby se HAZET na vlastní náklady podílela na právní obhajobě proti takovým nárokům třetích osob, především proti tzv. vedlejší intervenci ve smyslu civilního soudního řádu. Kupující bude společnost HAZET v přiměřeném rozsahu podporovat při přípravě a provádění právní obhajoby příp. srovnávacího jednání. Společnost HAZET kupujícímu uhradí veškerá nutná vydání v souvislosti s právní obhajobou proti tomuto uplatňování nároků, přičemž náklady na právní zástupce budou hrazeny na základě zákona o odměnách za práci právních zástupců („RVG“).

11. Předpokladem pro výše uvedené nároky kupujícího vůči společnosti HAZET je, že
 - a) kupující neprodleně písemně informuje společnost HAZET, když ohledně dodaného zboží budou vůči kupujícímu uplatňovány nároky kvůli porušení ochranných práv a/ nebo autorských práv třetích osob,
 - b) kupující společnosti HAZET přenechá kontrolu právní obhajoby a v rámci právní obhajoby a/nebo při srovnávacích jednáních bude vždy jednat pouze v souladu se společností HAZET a
 - c) domnělé porušení práva je výhradně třeba přičíst zboží dodanému společností HAZET bez spojení nebo použití s jinými produkty.

VI. Záruka

1. Nezávisle na právech z věcných nedostatků náležejících příp. kupujícímu podle B. V., společnost HAZET poskytuje na veškeré nářadí plnou záruku ohledně materiálových a výrobních vad. Z plné záruky jsou vyloučeny adaptéry. Plná záruka u nástrčných hlavic pro strojní manipulaci se omezuje na materiálové příp. výrobní vady. Do záruky nespadá normální opotřebení a/nebo únavový lom nářadí a opotřebitelných dílů. Z plné záruky je rovněž vyloučeno nářadí, které již není funkční z důvodu vysokého stáří nebo použití v rozporu s předpisy či stanoveným účelem. V této souvislosti je třeba zohlednit příslušné návody k obsluze a bezpečnostní předpisy pro nářadí HAZET. Také je třeba zohlednit obecné bezpečnostní předpisy a také údaje v příručce nářadí HAZET. O použití nářadí v rozporu se stanoveným účelem se jedná především při:
 - překročení normální nebo předepsané zatížitelnosti nářadí (například při použití bočního nože na příliš tvrdý drát nebo u majlíků, důlčků nebo průbojníků, které jsou použity u příliš tvrdé oceli nebo pro těžké práce).
 - dalším používáním nářadí, které je již částečně poškozené nebo defektní.
 - ovládání šroubů nebo matic pomocí nástrčných hlavic nesprávné velikosti.
 - pozměnění nářadí.
 - použití nástrčných hlavic určených pro ruční manipulaci u rázových utahováků.
 - nevhodném používání nářadí (např. použití šroubováků jako dláto nebo páka atd.).
2. K uplatnění práva na záruku zašle kupující při výskytu materiálové nebo výrobní vady nářadí s uhrazeným poštovním přes specializovaný obchod společnosti HAZET. HAZET překontroluje nářadí. Při výskytu materiálové nebo výrobní vady, nahradí společnost HAZET zboží nebo zboží bezplatně opraví.

VII. Odpovědnost

1. Kvůli porušení smluvních a mimosmluvních závazků, především kvůli nemožnosti, prodlení, zavinení při přípravě smluv a nepovolenému jednání ručí HAZET pouze v případech úmyslu a hrubé nedbalosti. Při hrubé nedbalosti je ručení HAZET omezeno na typické smluvní škody předvídatelné při uzavírání smlouvy.
2. Omezení ručení z B. VII. 1. neplatí při zaviněném porušení zásadních smluvních závazků, pokud je ohroženo dosažení účelu smlouvy, při zaviněném přivození smrtelných úrazech, úrazech a poškození zdraví a také tehdy ne, když a pokud společnost HAZET převzala záruku za stav zakoupené věci, a rovněž v případech nuceného ručení podle zákona o ručení za výrobky. Podstatné jsou takové smluvní závazky, které teprve vůbec umožňují řádné provádění smlouvy a její dodržování a na jejíž dodržování kupující může pravidelně spoléhat. Změna důkazního břemene v neprospěch kupujícího není spojena s výše uvedenými ustanoveními.
3. Pokud je ručení společnosti HAZET vyloučeno nebo omezeno, platí to také pro osobní ručení zaměstnanců, pracovníků, spolupracovníků, zákonných zástupců a pověřenců společnosti HAZET.
4. Pokud kupující je ze zákona povinen, kvůli vadě zaviněné HAZET u zboží vyrobeného a dodaného společností HAZET provést akci stažení zboží a pokud by HAZET ve vnějším vztahu proto sama ručila, nese společnost HAZET náklady spojené s akcí stažení zboží pouze tehdy, pokud jsou opatření a náklady přiměřené a nutné, není k dispozici žádný mírnější stejně účinný prostředek k odvrácení nebezpečí a pokud byla tato vada před vznikem případných nákladů odsouhlasena se společností HAZET. Námitka společnosti HAZET ke spoluzavinění zůstává nedotčena.
5. Pokud není dohodnuto jinak, jsou smluvní nároky, které kupujícímu vniknou vůči společnosti HAZET z podnětu a v souvislosti s dodávkou zboží, promlčeny jeden rok po dodání zboží. To neplatí, pokud §§ 438 odst. 1 č. 2, 478, 479 nebo § 634 a odst. 1 č. 2 občanského zákoníku předepisují delší lhůty a také v případech smrtelných úrazů, úrazů a poškození zdraví, při úmyslném a hrubé nedbalém porušení závazků námi nebo při zvládnutém zatajení závady. V případech nedostatečného dodatečného plnění nezačíná znovu promlčecí lhůta. Zákonná ustanovení k důkaznímu břemenu zůstávají nedotčena.

C. Závěrečná ustanovení

1. Jako místo plnění a výhradní soudní příslušnosti pro všechny spory vyplývající přímo nebo nepřímo z tohoto smluvního vztahu je určen Remscheid.
2. Právní vztah mezi společností HAZET a kupujícím podléhá výhradně právu Spolkové republiky Německo s vyloučením příslušného tuzemského mezinárodního kolizního práva, zejména Úmluvy OSN o smlouvách o mezinárodní koupi zboží ze dne 11. dubna 1980 (CISG).
3. Jsou-li nebo budou-li jednotlivá ustanovení těchto obchodních podmínek zcela nebo z části neplatná, zůstává tímto platnost ostatní části nebo ostatních ustanovení nedotčena.



- Zvolte ten správný nástroj
- Použijte nástroj podle návodu k obsluze
- Používejte ochranné brýle
- Udržujte nástroj čistý
- Na elektrických zařízeních používejte nástroje s ochrannou izolací



Návod k obsluze si před použitím přečtěte



Označení rozměrů slouží ke správnému přiřazení



Ochranné brýle jsou povinné



Optimální silový záběr zajišťuje dlouhou životnost nástroje a šroubu



Ochrana sluchu je povinná



Dodatečná úprava nářadí je zakázána



Prodloužení ramene páky jen se speciálním nářadím



Ručně ovládané nářadí není vhodné pro rázové šroubováky



Na ruční nářadí nikdy nepoužívejte kladivo



Vždy vytáhněte pouze jednu zásuvku (nebezpečí překlopení)



Zabraňte odrolení v důsledku „nesprávných úderů“



Zásuvky nejsou žádné žebříky



Nepoužívejte šroubovák jako páčidlo nebo dláto



Dílenský vozík nikdy netahejte



Používejte jen šroubovák s vhodnou čepelí a držte jej vždy kolmo



Poškozené a opotřebované nářadí zlikvidujte



Environmentální management

Látky ohrožující vodní prostředí (např. kyseliny, louhy, oleje, chladiva, maziva a jiné) se snažíme eliminovat, popř. skladovat a používat tak, aby nedošlo ke škodám na životním prostředí. Odváděné odpadní vody musejí být čisté. Emise, které náš podnik vypouští, nesmí způsobit žádné újmy životnímu prostředí ani lidem. Šetrné zacházení se zdroji a aktivní ochrana životního prostředí jsou součástí naší podnikatelské zodpovědnosti.

Spotřeba přírodních zdrojů

Podniková preventivní ochrana životního prostředí pro nás znamená komplexně sledovat, analyzovat a zlepšovat podnikové procesy. Jen šetrné zacházení s okolním prostředím při výrobě a poskytování služeb může snížit zatížení našeho životního prostředí.

Dodržování právních předpisů, nepřetržité zlepšování

Zavazujeme se dodržovat úřední nařízení, zákony a předpisy, a navíc neustále zlepšovat ochranu životního prostředí v rámci podniku. Všechna naše opatření na ochranu životního prostředí jsou orientována na nejlepší dostupné a ekonomicky aplikovatelné technologie.

Podpora zaměstnanců

Úspěchů v ochraně životního prostředí lze dosáhnout pouze s aktivní podporou všech zaměstnanců. Proto se snažíme každého zaměstnance dostatečně informovat a vzdělávat, aby mohl v této oblasti aktivně spolupracovat.

Aktivní práce s veřejností

Snažíme se vést s obchodními partnery, sousedy, úřady a zainteresovanou veřejností otevřený a věcný dialog o ekologických zátěžích naší společnosti a nebráníme se podnětům na zlepšení.

Nákup

Při pořizování našich surovin a pomocných látek dodržujeme ekologická kritéria a preferujeme dodavatele, kteří kladou podobný důraz na ochranu životního prostředí jako my.

Kontrola

Pravidelně kontrolujeme a posuzujeme dopady našeho podniku na životní prostředí a rovněž dosažení našich stanovených cílů, které vždy přizpůsobíme nově získaným poznatkům.



Zastoupení a prodejní kanceláře společnosti HAZET v Německu

HAZET-WERK
Hermann Zerver GmbH & Co. KG
Postanschrift:
100461
42804 REMSCHEID
Hausanschrift:
Güldenwerther Bahnhofstr. 25-29
42857 REMSCHEID
☎ +49(0)2191/792-0
☎ Inland +49(0)2191/792-375
☎ Export +49(0)2191/792-400
www.hazet.de
e-mail info@hazet.de

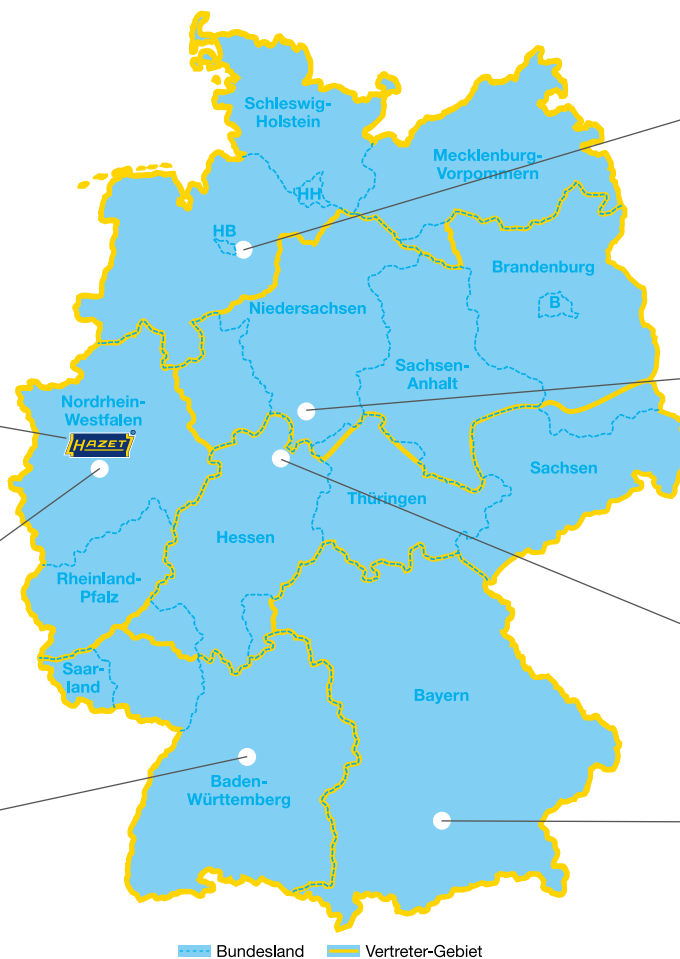

Verkaufsbüro Nord
☎ +49(0)2191/792-425
☎ +49(0)2191/792-375
www.hazet.de
e-mail auftragscenternord@hazet.de

Wenzel GmbH
Altendorfer Tor 23
37574 Einbeck
☎ Postfach 18 41
37559 Einbeck
☎ +49(0)5561/9342-0
☎ +49(0)5561/9342-30
e-mail info@wenzeleinbeck.de

Verkaufsbüro West
☎ +49(0)2191/792-231
☎ +49(0)2191/792-375
www.hazet.de
e-mail auftragscenterwest@hazet.de

Verkaufsbüro Mitte
☎ +49(0)2191/792-229
☎ +49(0)2191/792-375
www.hazet.de
e-mail auftragscentermitte@hazet.de

Verkaufsbüro Südwest
☎ +49(0)2191/792-230
☎ +49(0)2191/792-375
www.hazet.de
e-mail auftragscentersw@hazet.de

Verkaufsbüro Süd
☎ +49(0)2191/792-272
☎ +49(0)2191/792-375
www.hazet.de
e-mail auftragscentersued@hazet.de

Dotání jen prostřednictvím specializovaného obchodu HAZET. Uvedená zastoupení jsou k dispozici pro poskytnutí informací a poradenství.

Záruka HAZET



Veškeré nářadí HAZET podléhá při výrobě přísné kontrole a před expedicí se velmi důkladně prověřuje z hlediska materiálových a výrobních vad.

Společnost HAZET poskytuje na veškeré nářadí plnou záruku ohledně materiálových nebo výrobních vad.

Zašlete nám, prosím, vaše nářadí při výskytu materiálových nebo výrobních vad bezplatně do naší firmy prostřednictvím vašeho specializovaného prodejce.

Po provedení kontroly vám nářadí bezplatně vyměníme nebo opravíme, pokud se jedná o materiálovou nebo výrobní vadu.

Z plné záruky jsou vyloučeny všechny adaptéry.

Plná záruka u nástrčných hlavíc pro strojní manipulaci se omezuje na materiálové a výrobní vady.

Do záruky nespadá normální opotřebení a únavový lom nářadí a opotřebitelných dílů.

Z této plné záruky je rovněž vyloučeno nářadí, které již není funkční z důvodu vysokého stáří nebo použití v rozporu s předpisy či stanoveným účelem.

V této souvislosti je nutné zohlednit příslušný návod k obsluze a bezpečnostní předpisy našich výrobků. Dodržujte přitom také všeobecné bezpečnostní pokyny uvedené na této stránce a údaje v katalogu nářadí HAZET.

Níže je uvedeno několik příkladů, které jsou považovány za použití v rozporu se stanoveným účelem:

- Překročení běžné nebo předepsané zatížitelnosti nářadí, např.
 - použití kleští na drát na příliš tvrdý drát
 - použití dláta, důlkovače nebo průbojníku na příliš tvrdé oceli nebo pro příliš těžké práce.
- Další používání nářadí, které je již částečně poškozené nebo defektní.
- Ovládání šroubů nebo matic pomocí nástrčných hlavíc nesprávné velikosti.
- Nářadí, které bylo změněno.
- Použití nástrčných hlavíc určených pro ruční manipulaci u rázových utahováků.



Vyměníme každé nářadí, které má materiálovou nebo výrobní vadu (viz také naše prodejní, dodací a platební podmínky).



U společnosti HAZET klademe velký důraz na ochranu životního prostředí.

Tento katalog je například vytištěn na ekologickém papíře, který nebyl bělen chlorem.

Společnost HAZET je certifikována podle norem DIN EN ISO 14001 0410430403
DIN EN ISO 9001 0410030403



ZÁVOD HAZET – tradice i budoucnost!



Závod 1 · Remscheid-Güldenwerth



Závod 2 · Heinsberg



Závod 3 · Remscheid-Vieringhausen



Závod 4 · Remscheid-Vieringhausen



Partner
Raeder Motorsport



Oficiální partner okruhu
Nürburgring



Oficiální dodavatel vybavení
pro MERCEDES-BENZ
Global TechMaster



PORSCHE
MOTORSPORT

OFICIÁLNÍ DODAVATEL
VÝSTROJE



Online-Katalog:
<https://www.hazet.de/de/produkte/>



facebook:
<https://www.facebook.com/hazetwerk/>



youtube:
<https://www.youtube.com/user/HAZETWERK>



Instagram:
https://www.instagram.com/hazet_1868_official/





Das Werkzeug

